

INSTRUKSJONSBOK



OPTIMA
hybrid / plug-in hybrid



The Power to Surprise

Kia, SELSKAPET

Takk for at du har valgt en bil fra Kia.

Som en global bilprodusent som fokuserer på høy kvalitet og verdi for pengene, ønsker Kia Motors å gi deg en kundeserviceopplevelse som overgår forventningene dine.

Hos alle våre Kia-forhandlere vil du bli mottatt på en varm, vennlig og profesjonell måte av mennesker som bryr seg basert på vårt løfte, "Family-like Care".

All informasjon i denne instruksjonsboken var korrekt på utgivelsestidspunktet. Kia forbeholder seg imidlertid retten til å når som helst foreta endringer, slik at vår policy om kontinuerlig produktforbedring kan gjennomføres.

Denne instruksjonsboken gjelder for alle modeller av denne bilen og inneholder beskrivelser og forklaringer av både ekstrautstyr og standardutstyr. Det betyr at du kan møte på innhold i denne instruksjonsboken som ikke er aktuelt for din spesifikke Kia bil.

Lykke til med bilen, og gled deg over Kias "Family-like Care"-opplevelse!

Takk for at du har valgt en bil fra Kia.

Denne håndboken vil gjøre deg kjent med informasjon rundt bruk og vedlikehold av den nye bilen, samt sikkerhetsinformasjon om bilen. Håndboken er supplert med en garanti og en vedlikeholdsbok som gir deg viktig informasjon om alle de gjeldende garantiene for bilen din. Kia oppfordrer deg til å lese disse publikasjonene nøye, og følge anbefalingene for å bidra til å sikre hyggelig og sikker drift av den nye bilen din.

Kia tilbyr et stort utvalg av tilleggutstyr, komponenter og funksjoner for de ulike modellene. Derfor kan det være at noe av utstyret som er beskrevet i denne håndboken, i tillegg til de ulike illustrasjonene, ikke vil være tilgjengelige for din bestemte bil.

Opplysningene og spesifikasjonene i denne håndboken var korrekte da den ble trykket. Kia forbeholder seg retten til å stanse eller forandre spesifikasjoner eller design når som helst uten varsel og uten noen form for forpliktelser. Hvis du har spørsmål, anbefaler Kia at du tar kontakt med en godkjent Kia-forhandler/servicepartner.

Kia ønsker å forsikre deg om at vi vil fortsette og gjøre vårt beste for at du skal ha kjøre glede og være fornøyd med bilen din fra Kia.

© 2017 Kia MOTORS Corp.

Med enerett. Det er ikke tillatt å kopiere noe fra denne brukerhåndboken, verken på elektronisk eller mekanisk vis, inkl. fotokopi, opptak, lagring i informasjonssystemer samt oversettelse av hele eller deler av brukerhåndboken, uten tillatelse fra Kia MOTORS Corporation.

Trykt i Korea

Innhold

| | |
|--|-----------|
| Oversikt over hybridsystemet | 1 |
| Introduksjon | 2 |
| Oversikt over bilen | 3 |
| Bilens sikkerhetsfunksjoner | 4 |
| Bilens funksjoner | 5 |
| Lydanlegg | 6 |
| Kjøring med bilen | 7 |
| Hva du skal gjøre i en nødssituasjon | 8 |
| Vedlikehold | 9 |
| Spesifikasjon og forbrukerinformasjon | 10 |
| Alfabetisk indeks | I |

Oversikt over hybridsystemet

| | | | |
|---|------|---|------|
| HEV-system (Hybrid Electric Vehicle)..... | 1-02 | Sparefunksjonen for hjelpebatteriet + (Aux. Battery Saver+) (for plug-in-hybrid, utstyrsavhengig) | 1-28 |
| PHEV-system (Plug-in Electric Vehicle)..... | 1-03 | Modus..... | 1-28 |
| Lade plug-in-hybridbilen..... | 1-04 | Systeminnstilling..... | 1-28 |
| Ladeinformasjon..... | 1-04 | LCD-melding..... | 1-29 |
| Ladetid..... | 1-04 | Starte hybrid-/plug-in-hybridbilen (smartnøkkel)..... | 1-30 |
| Ladetyper..... | 1-05 | Start av hybridsystemet..... | 1-30 |
| Ladestatus..... | 1-06 | Økonomisk og trygg bruk av hybridsystemet..... | 1-30 |
| Planlagt lading | 1-06 | Komponenter i hybrid-/plug-in-hybridbilen..... | 1-31 |
| Forholdsregler ved lading..... | 1-07 | Sikkerhetsplugg..... | 1-34 |
| Normal lading..... | 1-08 | Noen av hybridbilens spesielle egenskaper..... | 1-34 |
| Ladestatus..... | 1-10 | Virtuelt motorlydsystem (VESS) (Virtual Engine Sound System)..... | 1-35 |
| Vedlikeholdslader..... | 1-12 | Luftinnsug for høyspenningsbatteri..... | 1-35 |
| Kjøre hybrid-/plug-in-hybridbilen..... | 1-20 | Ved ulykke..... | 1-36 |
| Endre plug-in-hybridmodus..... | 1-20 | Når hybridbilen slår seg av..... | 1-37 |
| Varsel- og indikatorlamper..... | 1-20 | | |
| Energiflyt for hybrid-/plug-in-hybridbilen..... | 1-24 | | |
| Vehicle stop (bil stoppet)..... | 1-24 | | |
| EV propulsjon (eldrift)..... | 1-24 | | |
| Power assist (hjelpkraft)..... | 1-24 | | |
| Engine only propulsjon (forbrenningsmotordrift)..... | 1-25 | | |
| Engine generation (generering)..... | 1-25 | | |
| Regeneration (regenerering)..... | 1-25 | | |
| Engine brake (motorbrems)..... | 1-26 | | |
| Reservekraft..... | 1-26 | | |
| Engine generation/regeneration (generering/regenerering)..... | 1-26 | | |
| Engine generation/motor drive (bensinmotorgenerering / kjøring med el-motor)..... | 1-27 | | |
| Engine brake/regeneration (motorbrems/regenerering)..... | 1-27 | | |

HEV-SYSTEM (HYBRID ELECTRIC VEHICLE)

Kia Hybrid Electric Vehicle (HEV) bruker både en forbrenningsmotor og en elektrisk motor. Den elektriske motoren drives av et 270 V høyspent HEV-batteri.

Avhengig av kjøreforholdene veksler HEV-computeren mellom å bruke forbrenningsmotoren, elmotoren eller begge samtidig. Drivstoffeffektiviteten forbedres når forbrenningsmotoren går på tomgang eller når bilen bare drives av elmotoren med HEV-batteriet.

HEV-batteriet lades når forbrenningsmotoren fungerer som dynamo, f.eks. når bilen står stille på tomgang. Batteriet lades også under fartsreduksjon og regenerativ bremsing.



— Elmotor — || Elmotor + forbrenningsmotor || Forbrenningsmotor || — Lading — || || Forbrenningsmotor AV ||

1 Oppstart / kjøring i lav hastighet

2 Akselerering

3 Kjøring i høy hastighet

4 Fartsreduksjon

5 Bremselys

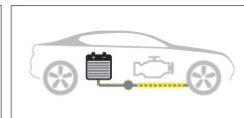
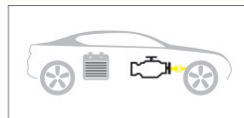
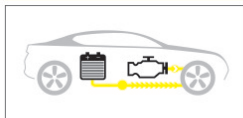
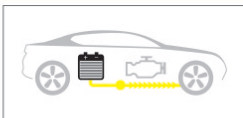

OJFH055281L

PHEV-SYSTEM (PLUG-IN ELECTRIC VEHICLE)

Kia Plug-in Hybrid Electric Vehicle (PHEV) kombinerer egenskapene fra en vanlig elektrisk hybridbil og en helt elektrisk bil. Når bilen brukes som en vanlig elektrisk hybridbil, veksler HEV-computeren mellom å bruke forbrenningsmotoren, elmotoren eller begge samtidig.

Når bilen brukes i elektrisk modus, kjøres den utelukkende på elmotoren over en bestemt distanse, inntil nivået i hybridbatteriet blir lavt. Kjøredistansen i EV-modus avhenger av kjørestil og veiforhold. Aggressive kjøremåter kan til tider aktivere forbrenningsmotoren midlertidig for maksimal kraft.

Hybridbatteriet kan lades opp fullstendig ved å koble kontakten til en ekstern, elektrisk strømkilde.

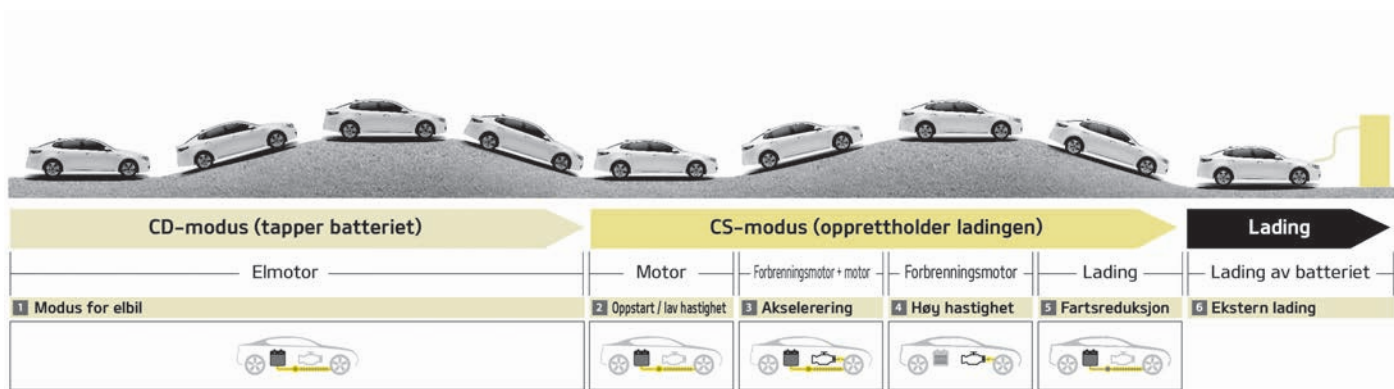

OJFHP056290L

LADE PLUG-IN-HYBRIDBILEN

Ladeinformasjon

- Normallader: Plug-in-hybridbilen lades ved å koble den til en normallader som er installert hjemme hos deg eller på en offentlig ladestasjon. (Gå til "Normal lading" på side 1-08 for nærmere detaljer.)
- Vedlikeholdslader: Plug-in-hybridbilen kan lades ved hjelp av et vanlig vegguttak. Vegguttaket i hjemmet ditt må overholde forskriftene og være i overensstemmelse med spenningen og strømstyrken (ampere/watt) som er spesifisert for vedlikeholdslading.

Ladetid

- Normallader:
Tar ca. 2-3 timer ved romtemperatur (kan lades til 100 %). Ladetiden for høyspenningsbatteriet kan variere, alt etter batteriets tilstand og alder, laderspesifikasjoner og omgivelsestemperatur.

Ladetyper

| Kategori | Ladeinntak (bil) | Ladekontakt | Ladeuttak | Lademetode | Ladetid |
|-------------------|--|--|---|--|---|
| Normallader |  <small>0JFHPO016006L</small> |  <small>0JFHPO016007L</small> |  <small>0JFHPO016021L</small> | Normallader som er installert hjemme eller på en offentlig ladestasjon | Ca. 2 til 3 timer (for full oppladning av plug-in-hybridbilen, 100 %) |
| Vedlikeholdslader |  <small>0JFHPO016006L</small> |  <small>0JFHPO016007L</small> |  <small>0JFHPO016008L</small> | Vanlig nettstrøm | |

Et faktisk bilde av laderen og lademetoden kan variere alt etter produsenten av laderen.

Ladestatus

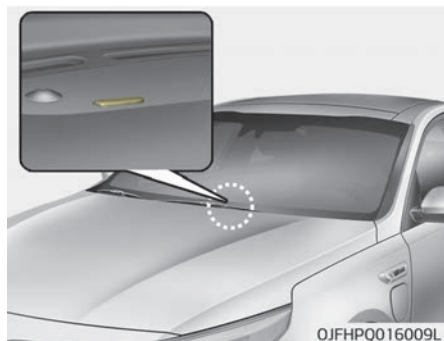

Du kan kontrollere ladestatusen utenfor bilen ved lading eller bruk av (ikke i kjørestatus) høyspenningsbatteriet.

| Ladeindikatorlampens funksjon | Ladestatus |
|-------------------------------|--|
| Slås på (grønt) | Lading pågår |
| Slås av | Ikke ladet eller fulladet |
| Blinker (grønt) | Venter på planlagt lading (slås av etter 3 minutter) |

| Ladeindikatorlampens funksjon | Ladestatus |
|-------------------------------|---|
| Blinker raskt (grønt) | Sparefunksjonen for hjelpebatteriet + (Aux. Battery Saver+) eller planlagt klimaanlegg er i drift |
| Blinker (rødt) | Funksjonsfeil |

Planlagt lading (utstyrsavhengig)

- Du kan stille inn reservert lading med AVN. Se AVN for detaljert informasjon om hvordan du angir reservert lading.
- Planlagt lading kan bare gjøres ved bruk av en normallader eller den bærbare ladekabelen (ICCB).

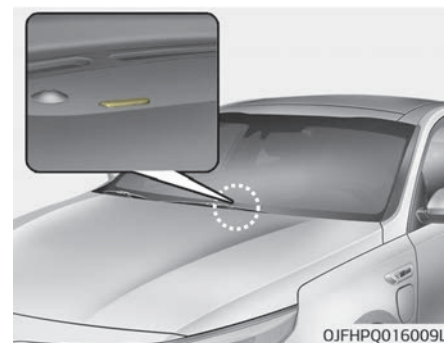

- Når planlagt lading er innstilt og normalladeren eller den bærbare ladekabelen (ICCB) er koblet til lading, blinker indikatorlampen i midten (i 3 minutter) for å indikere at planlagt lading er innstilt.
- Når planlagt lading er innstilt, blir ladingen ikke iverksatt umiddelbart når normalladeren eller den bærbare ladekabelen (ICCB) er koblet til.
- Når umiddelbar lading kreves, kan du velge følgende to handlinger:
 1. Bruk AVN for å deaktivere innstillingen for planlagt lading.

2. Dra ut ladekontakten og koble til ladekontakten igjen innen 5 sekunder. Da blir innstillingen for planlagt lading aktivert neste gang. Hvis det har gått mer enn 3 minutter siden første tilkobling, drar du ut og kobler til ladekontakten igjen, og deretter drar du den ut igjen og kobler den til på nytt innen 5 sekunder etter andre tilkobling.

Forholdsregler ved lading

■ Normallader



⚠ ADVARSEL

■ Brann som følge av støv eller vann

Pluggen på ladekabelen må ikke kobles til bilen hvis det er vann eller støv på ladeinntaket. Å koble til når det er vann eller støv på ladekabelen og pluggen kan føre til brann eller elektrisk støt. Bruk av gamle og slitte offentlige strømuttak kan være brannfarlig og føre til skader.

⚠ ADVARSEL

■ Forstyrrelse med elektronisk medisinsk utstyr

Ved bruk av medisinsk elektrisk utstyr, for eksempel en implanterbar pacemaker, må du rådføre deg med legen din og produsenten av utstyret for å finne ut om lading av elektrisk bil vil påvirke driften av det medisinske utstyret. I enkelte tilfeller kan elektromagnetiske bølger som genereres fra laderen, i alvorlig grad påvirke medisinsk elektrisk utstyr, for (Fortsatt)

(Fortsatt)

eksempel en implanterbar pacemaker.

⚠ ADVARSEL

■ Unngå berøring med ladekontakten

Ikke ta på ladekontakten, ladepluggen og ladeinntaket når du kobler kabelen til laderen og ladeinntaket på bilen. Dette kan føre til elektrisk støt.

- Overhold følgende forholdsregler for å unngå elektrisk støt ved lading:
 - Bruk en vann tett lader
 - Ikke berør ladekontakten og ladepluggen med våte hender
 - Ikke lad når det lyner
 - Ikke lad når ladekontakten og pluggen er våte

⚠ ADVARSEL

■ Ladekabel

- **Slutt umiddelbart å lade når du merker unormale symptomer (lukt, røyk).**
- **Bytt ladekabel hvis kabelbelegget er skadet for å unngå elektrisk støt.**
- **Når du kobler til eller tar ut ladekabelen, må ta tak i ladekontakt-håndtaket og ladepluggen. Hvis du trekker i selve kablen (uten å bruke håndtaket), kan de innvendige ledningene kobles fra eller bli skadet. Dette kan føre til elektrisk støt eller brann.**

⚠ ADVARSEL

■ Kjølevifte

Ikke berør kjøleviften mens bilen lades. Når bilen slås av under lading, kan kjøleviften i motorrommet automatisk settes i gang.

- Hold alltid ladekontakt og ladeplugg i ren og tørr tilstand. Sørg for å holde ladekabelen unna vann eller fuktighet.
- Bruk bare den anviste laderen ved lading av bilen. Bruk av annen lader kan føre til feil.
- Før du lader batteriet, må du slå av bilen.
- Vær forsiktig så du ikke mister ladekontakten. Ladekontakten kan bli skadet.

Normal lading



Du kan lade bilen ved å koble den til en offentlig lader på en ladestasjon.

Slik kobler du til normalladeren



1. Trå inn bremsepedalen og sett på parkeringsbremsen.
2. Slå AV alle brytere, sett girspaken i P (parkering), og slå av bilen.
3. Etter opplåsing av dørene åpner du ladekabelstedet ved å trykke på det.

* MERK

Ladekabelstedet kan ikke åpnes når tyverialarmsystemet er aktivert.

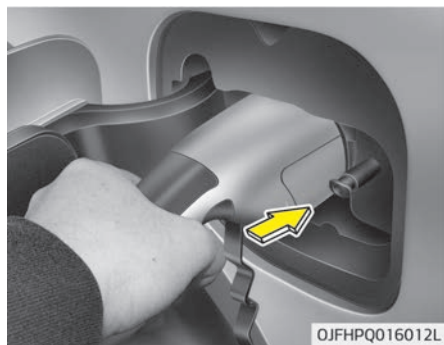

4. Fjern eventuell støv på ladekontakten og ladeinntaket.
5. Ta tak i håndtaket på ladekontakten. Sett den deretter inn i ladeinntaket til du hører et klikk. Hvis ladekontakten ikke er riktig tilkoblet, kan det oppstå brann.



6. Sjekk om indikatoren for ladekabeltilkobling for høyspenningsbatteriet på instrumentpanelet er slått PÅ. Lading finner ikke sted hvis indikatoren er AV. Hvis ladekontakten ikke er riktig tilkoblet, kobler du til ladekabelen på nytt for å lade.

* MERK

- Ladingen utføres bare hvis girspaken står i P (parkering). Lading av batteriet med ENGINE START/STOP (start/stopp-knappen) i ACC-posisjon er mulig. Dette kan imidlertid lade ut 12 V-batteriet. Hvis det er mulig, bør derfor batteriet lades opp med ENGINE START/STOP (start/stopp-knappen) i AV-posisjon.
- Ladeprosessen avbrytes hvis girspaken flyttes fra P (parkering) til R (revers) / N (nøytral) / D (kjør). For å starte ladeprosessen på nytt må du flytte girspaken til P (parkering), sette ENGINE START/STOP (start/stopp-knappen) i AV-posisjon og koble fra ladekabelen. Koble deretter til ladekabelen.



7. Etter at ladingen har startet, vises den beregnede ladetiden på instrumentpanelet i ca. 1 minutt. Denne informasjonen vises også når førerdøren åpnes mens ladingen pågår. Når planlagt lading er angitt, vises den anslåtte ladetiden som "--".

Låse opp ladekabelstedet i nødsfall

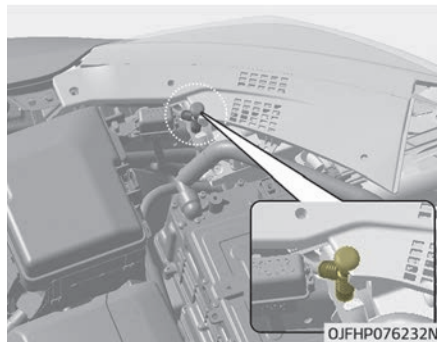

Hvis ladekabelstedet ikke åpnes på grunn av utladet batteri, åpner du panseret og trekker litt i kabelen som vist ovenfor. Ladekabelstedet vil da åpnes.

Ladestatus Kontrollere ladestatus

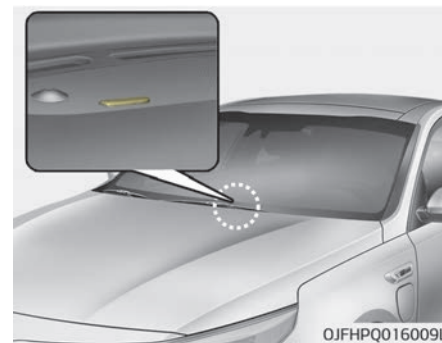

Du kan kontrollere ladestatusen utenfor bilen ved lading eller bruk av (ikke i kjørestatus) høyspenningsbatteriet.

| Ladeindikatorlampens funksjon | Ladestatus |
|-------------------------------|--|
| Slås på (grønt) | Lading pågår |
| Slås av | Ikke ladet eller fulladet |
| Blinker (grønt) | Venter på planlagt lading (slås av etter 3 minutter) |

| Ladeindikatorlampens funksjon | Ladestatus |
|-------------------------------|---|
| Blinker raskt (grønt) | Sparefunksjonen for hjelpebatteriet + (Aux. Battery Saver+) eller planlagt klimaanlegg er i drift |
| Blinker (rødt) | Funksjonsfeil |

Slik kobler du fra normal lader

1. Bildørene må være opplåste for at det skal være mulig å koble fra ladekontakten. Et låsesystem forhindrer frakobling av ladekabelen når bildørene er låste.

*** MERK**

For å koble fra ladekontakten må du låse opp dørene for å frigjøre låsesystemet for ladekontakten. Hvis ikke, kan ladekontakten og bilens ladeinngang skades.

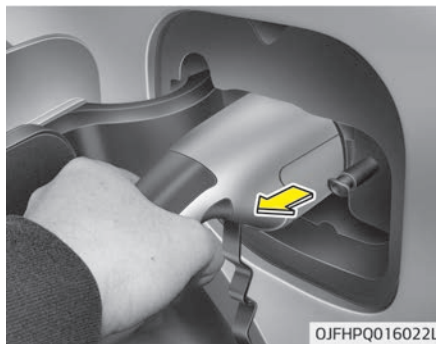

2. Trykk på opplåsningsknappen for dørene på smartnøkkelen, og dra deretter ut ladekontakten.

*** MERK**

Når du kobler fra ladekontakten, skal du ikke prøve å koble den fra med makt ved ikke å trykke på utløserknappen. Dette kan skade ladekontakten og bilens ladeinngang.



3. Sørg for at du lukker ladekabelstøtet helt.

*** MERK**

- Ikke modifiser eller demonter komponentene i ladekabelen. Dette kan føre til brann eller elektrisk støt med påfølgende personskader.
- Hold ladekontakten og ladepluggen rene og tørre. Ladekabelen må også holdes tørr.

(Fortsatt)

(Fortsatt)

- Bruk en luftpistol for å blåse bort eventuelle fremmedlegemer fra ladekontakten og ladepluggen.

Vedlikeholdslader

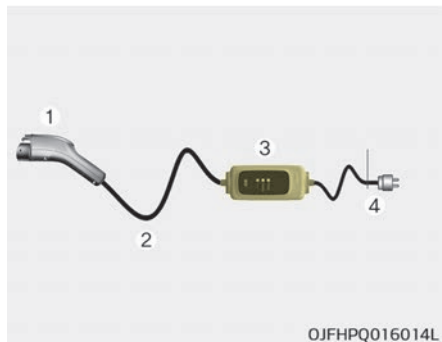

Vedlikeholdsladeren kan brukes hvis normalladeren er utilgjengelig.

- * 1. Ladekontakt
- 2. Ladekabel
- 3. Styreboks
- 4. Ledning og plugg (ledningssett)

Slik kobler du til den bærbare ladekabelen (ICCB)

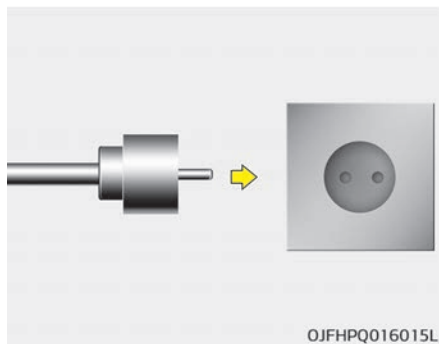

1. Slå AV alle brytere, sett girspaken i P (parkering), og slå av bilen.
2. Koble pluggen til det elektriske vegguttaket.



3. Sjekk om alle LED-lamper på kontrollboksen blinker i 0,5 sekunder. Sjekk deretter om strømlampen (grønn) tennes.



4. Trå inn bremsepedalen og sett på parkeringsbremsen.
5. Etter opplåsing av dørene åpner du ladekabelstedet ved å trykke på det.

* MERK

Ladekabelstedet kan ikke åpnes når tyverialarmsystemet er aktivert.

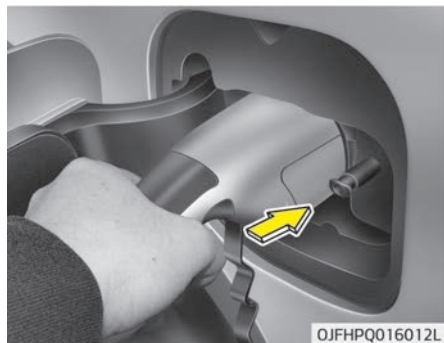

6. Fjern eventuell støv på ladekontakten og ladeinntaket.

7. Ta tak i håndtaket på ladekontakten. Sett den deretter inn i ladeinntaket til du hører et klikk. Hvis ladekontakten ikke er riktig tilkoblet, kan det oppstå brann.



8. Ladingen starter automatisk. Kontroller om strømlampen og ladelampen (oransje) er PÅ.



9. Sjekk om indikatoren for ladekabeltilkobling for høyspenningsbatteriet på instrumentpanelet er slått PÅ. Lading finner ikke sted hvis indikatoren er AV. Hvis ladekontakten ikke er riktig tilkoblet, kobler du til ladekabelen på nytt for å lade.

* MERK

- Ladingen utføres bare hvis girspaken står i P (parkering). Lading av batteriet med ENGINE START/STOP (start/stopp-knappen) i ACC-posisjon er mulig. Dette kan imidlertid lade ut 12 V-batteriet. Hvis det er mulig, bør derfor batteriet lades opp med ENGINE START/STOP (start/stopp-knappen) i AV-posisjon.
- Ladeprosessen avbrytes hvis girspaken flyttes fra P (parkering) til R (revers) / N (nøytral) / D (kjør). For å starte ladeprosessen på nytt må du flytte girspaken til P (parkering), sette ENGINE START/STOP (start/stopp-knappen) i AV-posisjon og koble fra ladekabelen. Koble deretter til ladekabelen og start bilen igjen.



10. Etter at ladingen har startet, vises den beregnede ladetiden på instrumentpanelet i ca. 1 minutt. Denne informasjonen vises også når førerdøren åpnes mens ladingen pågår. Når planlagt lading er angitt, vises den anslåtte ladetiden som "--".

Låse opp ladekabelstedet i nødssfall

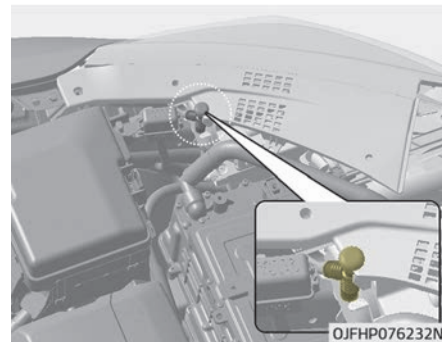

Hvis ladekabelstedet ikke åpnes på grunn av utladet batteri, åpner du panseret og trekker litt i kabelen som vises ovenfor. Ladekabelstedet vil da åpnes.

Kontrollere ladestatus

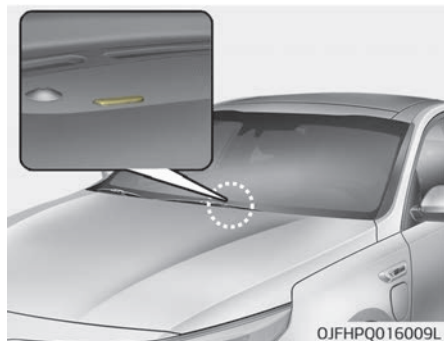

Du kan kontrollere ladestatusen utenfor bilen ved lading eller bruk av (ikke i kjørestatus) høyspenningsbatteriet.

| Ladeindikatorlampens funksjon | Ladestatus |
|-------------------------------|--|
| Slås på (grønt) | Lading pågår |
| Slås av | Ikke ladet eller fulladet |
| Blinker (grønt) | Venter på planlagt lading (slås av etter 3 minutter) |

| Ladeindikatorlampens funksjon | Ladestatus |
|-------------------------------|---|
| Blinker raskt (grønt) | Sparefunksjonen for hjelpebatteriet + (Aux. Battery Saver+) eller planlagt klimaanlegg er i drift |
| Blinker (rødt) | Funksjonsfeil |

Oppbevaring av ladekabelen

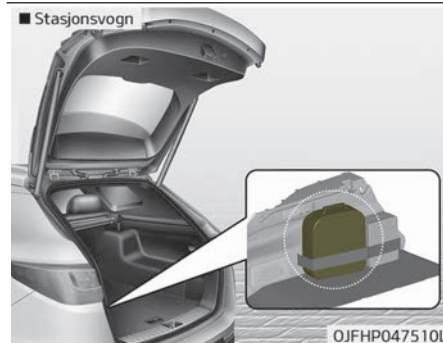
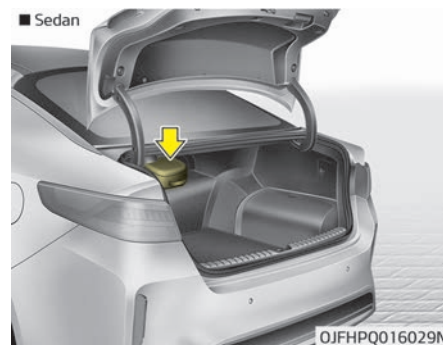





Vi anbefaler at kabelen for vedlikeholdsladere legges i oppbevaringsboksen etter bruk.

- Sedan: Plasser oppbevaringsboksen over hovedbatterienheten i bagasjerommet.
- Stasjonsvogn: Fest oppbevaringsboksen ved hjelp av beltet på venstre side i bagasjerommet.

Ladestatuslampe for bærbar ladekabel

| Kategori | Lampe PÅ | Lampe AV | Blinker |
|------------|----------|----------|---------|
| LED-status | ● | - | ⊙ |

| Laderstatus | Status for kontrollboks av/på | Strøm | Lading | Feil | Status/diagnose/tiltak | |
|--------------------------|---|---|--------|------|---|--|
| Innledende forberedelser |  | ● | ● | ● | Ved første påsetting av nettstrøm til ICCB | |
| Ladeforberedelsesmodus |  | ● | - | - | Når ICCB-ladekontakten ikke er koblet til bilen, eller koblet til, men ladestatus er i hvilemodus | |
| Lademodus |  | ● | ● | - | Lading | |
| Feil | ICCB-feil eller påvisning av elektrisk lekkasje |  | ● | - | ⊙ | Stopp ladingen umiddelbart og kontakt et profesjonelt verksted. Kia anbefaler at du rådfører deg med en godkjent Kia-forhandler/servicepartner for å få utført en ICCB-kontroll. |
| | |  | ● | - | ● | |

Slik kobler du fra den bærbare ladekabelen (ICCB)

1. Før du kobler fra ladekontakten, må du kontrollere at dørene er låst opp. Når dørene er låst, vil ikke ladekontaktens låsesystem tillate frakobling.

*** MERK**

For å koble fra ladekontakten må du låse opp dørene for å frigjøre låsesystemet for ladekontakten. Hvis ikke, kan ladekontakten og bilens ladeinngang skades.

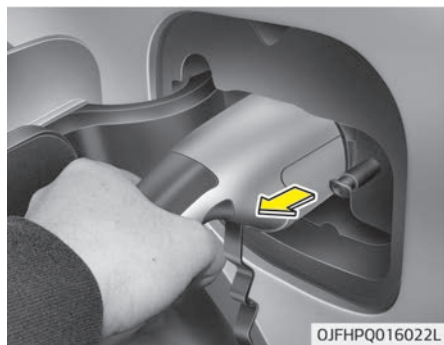

2. Ta tak i håndtaket på ladekontakten og dra den ut.
3. Sørg for at du lukker ladekabelstedet helt.

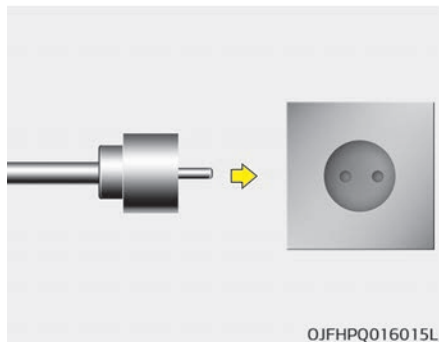

4. Trekk ut pluggen fra det elektriske vegguttaket. Ikke trekk i kabelen når du kobler fra pluggen.
5. Lukk beskyttelsesdekselet for ladekontakten, slik at fremmedlegemer ikke kan trenge inn.
6. Legg ladekabelen inn i kabelrommet for å beskytte den.

Forholdsregler ved bærbar ladekabel (ICCB)

- Bruk den bærbare ladekabelen som er sertifisert av Kia.

- Ikke prøv å reparere, demontere eller tilpasse den bærbare ladekabelen.
- Ikke bruk skjøteledning eller adapter.
- Stopp bruken umiddelbart hvis en varselampe for feil tennes.
- Ikke berør pluggen og ladekontakten med våte hender.
- Ikke berør den strømførende delen av kontakten for normal lading og bilens ladeinntak.
- Ikke koble ladekontakten til spenning som ikke er forskriftsmessig.
- Ikke bruk den bærbare ladekabelen hvis den er slitt, har blottlagte ledere eller det foreligger noen form for skade på den bærbare ladekabelen.
- Hvis ICCB-dekselet og normal ladekontakt er skadet, sprukket, eller ledningene er blottlagt på noen måte, må du ikke bruke den bærbare ladekabelen.
- Ikke la barn bruke eller berøre den bærbare ladekabelen.
- Hold kontrollboksen fri for vann.
- Hold kontakten for normal lading eller plugg fri for fremmede stoffer.

-
- Ikke tråkk på ledningen eller ledningen. Ikke trekk i kablet eller ledningen, og ikke vri eller bøye den.
 - Ikke lad når det lynrer.
 - Ikke slipp kontrollboksen i bakken eller sett tunge gjenstander på den.
 - Ikke sett gjenstander som kan avgi høye temperaturer i nærheten av laderen under lading.
 - Lading med utslitt eller skadd elektrisk veggkontakt for vanlig nettsstrøm kan føre til fare for elektrisk støt. Hvis du er i tvil om tilstanden til veggkontakten for vanlig nettsstrøm, må du få den kontrollert av en autorisert elektriker.
 - Slutt å bruke den bærbare ladekablet umiddelbart hvis vegguttak eller komponenter overopphetes, eller du merker brent lukt.

KJØRE HYBRID-/PLUG-IN-HYBRIDBILEN

Endre plug-in-hybridmodus

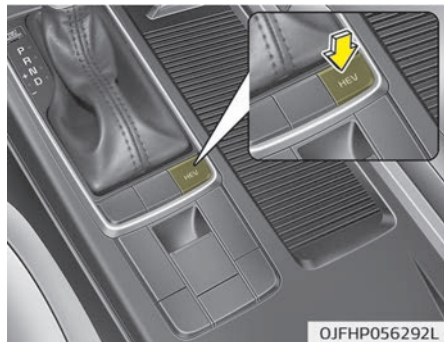

Når du trykker på HEV-knappen, endres modusen for plug-in-hybridsystemet på følgende måte.

- Kort trykk:
EV-modus ↔ HEV-modus

Indikator for plug-in-hybridmodus

- CD-modus (tapper batteriet, elektrisk)



Høyspenningsbatteriet (hybrid) brukes for å kjøre bilen.

- CS-modus (opprettholder ladingen, hybrid)



Høyspenningsbatteriet (hybrid) og bensinmotoren brukes for å kjøre bilen.

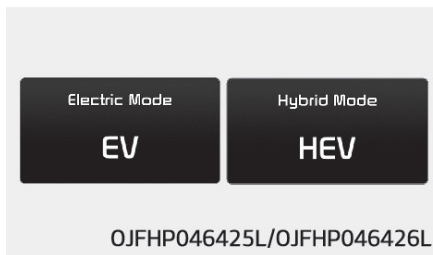

En tilhørende melding vises for å indikere valgt modus.

Varsel- og indikatorlamper

Klar-indikator

Indikatorlampen lyser:

- Når bilen er klar til kjøring.
- PÅ: Normal kjøring er mulig.
 - AV: Normal kjøring er ikke mulig, el-



- Bliker: Nødkjøring.

Når klar-indikatoren er slukket eller blinker, er det et problem med systemet. I så fall bør du få bilen kontrollert på et profesjonelt verksted. Kia anbefaler at du oppsøker en godkjent Kia-forhandler/servicepartner.

Varsellampe for hybridsystemet



Varsellampen lyser:

Når det er en feil med hybridsystemet.

I så fall bør du få bilen kontrollert på et profesjonelt verksted. Kia anbefaler at du oppsøker en godkjent Kia-forhandler/servicepartner.

Hvis varsellampen tennes under kjøring eller ikke slår seg av etter start av bilen, bør du få systemet kontrollert på et profesjonelt verksted. Kia anbefaler at du oppsøker en godkjent Kia-forhandler/servicepartner.

EV-modusindikator

Denne indikatoren tennes når bilen kjøres på elmotoren.



Indikator for tilkobling av ladekabel (plug-in-hybrid)



Denne indikatoren lyser rødt når ladekabelen er tilkoblet.

Coasting-modus (utstyrsavhengig)

Det høres en varsellyd, og indikatoren for coasting-modus blinker fire ganger for å informere føreren om å ta foten av gasspedalen i påvente av en fartsreduksjon* basert på en analyse av kjøreruten og veiforholdene. Systemet oppfordrer føreren om å ta foten av pedalen og la bilen gå bare på EV-motoren. Dette bidrar til å redusere drivstofforbruket.

* Eksempler på situasjoner med fartsreduksjoner er lange nedoverbakker, når du nærmer deg en bomstasjon eller når du nærmer deg en lavere fartsgrense.

- Brukerinnstillinger
Trykk på ENGINE START/STOP (start/stopp-knappen) og sett girspaken i P (parkering). I "User Settings Mode" (brukerinnstillingsmodus) velger du "Driving Assist" (kjøreassistent), "Coasting Guide" (coasting-modus) og deretter "On" for å slå på systemet. Avbryt valget for å slå av coasting-modusen. Trykk på og hold inne [OK]-knappen for å få en forklaring av systemet.
- Driftsforhold
Du må ta følgende forholdsregler når du skal bruke systemet. Angi destinasjonen din på navigasjonssystemet og velg så kjørerute. Velg ECO-modus i det innebygde kjørekontrollsystemet. Deretter sørger du for følgende:
 - Kjørehastigheten må være mellom 60 km/t og 160 km/t.
- * Kjørehastigheten kan variere på grunn av at dekktrykket fører til forskjellige målinger i instrumentpanelet og navigasjonen.

*** MERK**

Coasting-modusen er bare et støttesystem for å legge til rette for drivstoffeffektiv kjøring. Driftstilstandene kan derfor variere alt etter trafikk-/veiforholdene (dvs. kjøring i trafikkork, kjøring i skråninger, kjøring i svinger). Ta derfor hensyn til de faktiske kjøreforholdene, for eksempel avstanden til kjøretøy foran/bak, samtidig som du henviser til coasting-modussystemet for veiledning.

Koble fra kjøretøy for å starte (plug-in-hybrid)

Meldingen vises når du starter motoren uten å koble fra ladekabelen. Koble fra ladekabelen, og start deretter bilen.

Skift til P for å lade (plug-in-hybrid)

Meldingen vises når ladekontakten er koblet til mens girspaken står i R (revers), N (nøytral) eller D (kjør). Flytt girspaken til P (parkering) og start ladeprosessen på nytt.

Gjenværende ladetid (plug-in-hybrid)

Meldingen vises for å varsle om hvor mye tid som gjenstår før batteriet er fullt oppladet.

Elektrisk/Hybrid-modus (plug-in-hybrid)

En tilhørende melding vises når en modus velges ved å trykke på HEV-knappen.

Lav batteritemp. Bevarer aktuelt modus (plug-in-hybrid)

Denne meldingen vises når det ikke er mulig å konvertere til EV-modus, selv om du trykker på HEV-knappen under kjøring i HEV-modus, som følge av lav temperatur i batteriet.

Lading fullført. Bytter til Hybrid-modus (plug-in-hybrid)

Denne meldingen vises automatisk under veksling til HEV-modus som følge av fullført batterilading i løpet av kjøring i lademodus.

Feil på lader! (plug-in-hybrid)

Denne meldingen vises ved ladesvikt i ekstern lader.

Denne meldingen er for normallader. Hensikten med denne meldingen er å gi deg beskjed om at feilen har oppstått i selve laderen, ikke i bilen.

Lav/Høy systemtemp. Bevarer Hybrid-modus (plug-in-hybrid)

Denne meldingen vises når det ikke er mulig å konvertere til EV-modus, selv om du trykker på HEV-knappen under kjøring i HEV-modus, som følge av lav/høy systemtemperatur.

Lav systemtemp. Bytter til Hybrid-modus (plug-in-hybrid)

- Når temperaturen i kjølevæsken er lavere enn -14 °C og du slår på klimakontrollen for oppvarming, vises meldingen ovenfor på instrumentpanelet. Da vil bilen automatisk gå til HEV-modus.

- Når temperaturen i kjølevæsken er høyere enn -14 °C eller du slår av klimakontrollen, vil bilen automatisk gå tilbake til EV-modus.

Vent til drivstofflokket åpnes (plug-in-hybrid)

Meldingen vises når du prøver å åpne tanklokket mens drivstofftanken er under trykk. Vent til trykket i drivstofftanken er avlastet.

*** MERK**

- Det kan ta opptil 20 sekunder å åpne tanklokket.
- Hvis tanklokket er frosset og ikke kan åpnes etter 20 sekunder når temperaturen er under frysepunktet, banker du litt på tanklokket før du prøver å åpne det.

Fuel door open (plug-in-hybrid)

Denne meldingen vises når tanklokket åpnes.

Betyr også "Klar for påfylling av drivstoff".

Sjekk drivstofflokket (plug-in-hybrid)

Denne meldingen vises når tanklokket er åpent eller det har oppstått en unormal tilstand.

Fyll drivstoff etter stopping (plug-in-hybrid)

Denne meldingen vises når du trykker på bryteren for åpning av tanklokket når en bil som er utstyrt med en drivstofftank av forseglingsstype for plug-in-hybrid er i bevegelse (hastigheten overstiger 0 km/t).

Åpne drivstofflokk etter å ha koblet fra ladekabelen (plug-in-hybrid)

Denne meldingen vises når du trykker på bryteren for åpning av tanklokket under lading.

Denne meldingen forklarer at påfylling av drivstoff ikke tillates før ladingen er fullført.

Drivstofflokket kan ikke åpnes mens ladekabelen er koblet til bilen.

Ladekabelsted åpnet (plug-in-hybrid)

Denne meldingen indikerer at ladekabelstedet er åpent mens bilen er i kjøpreklar tilstand, slik at du kan inspisere og stenge ladekabelstedet.

(Kjøring med åpent ladekabelsted kan føre til skader eller inntrengning av fuktighet. Hensikten med denne meldingen er å unngå dette.)

Elektrisk/Hybrid-modus (plug-in-hybrid)

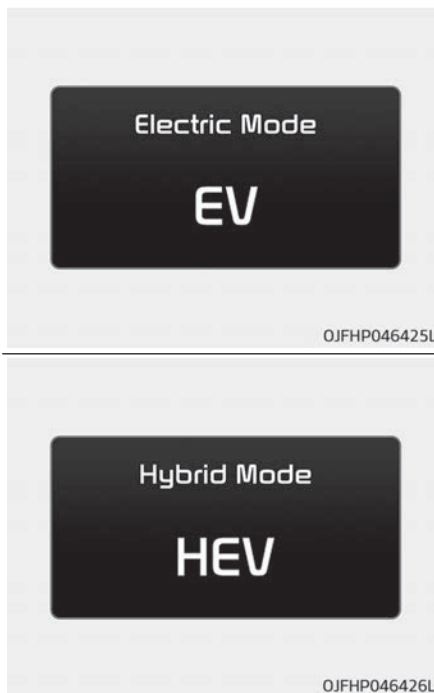

En tilhørende melding vises når en modus velges ved å trykke på HEV-knappen.

ENERGIFLYT FOR HYBRID-/PLUG-IN-HYBRIDBILEN

Kias hybridsystem varsler føreren om energiflyten i ulike driftsmoduser. Det finnes 11 ulike driftsmoduser.

Vehicle stop (bil stoppet)

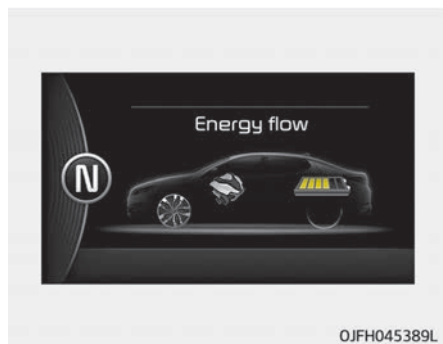

Bilen står stille. (Det er ingen energiflyt.)

EV propulsion (eldrift)

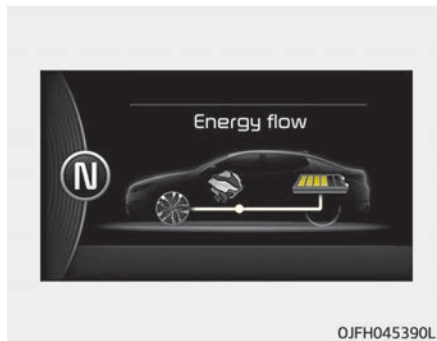

Bilen drives av elmotoren. (Batteri → Hjul)

Power assist (hjelpekraft)

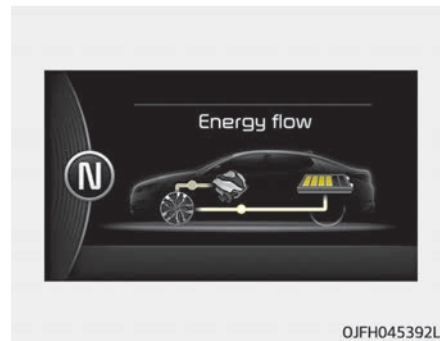

Bilen drives både av elmotoren og forbrenningsmotoren. (Batteri og forbrenningsmotor → Hjul)

Engine only propulsion (forbrenningsmotordrift)

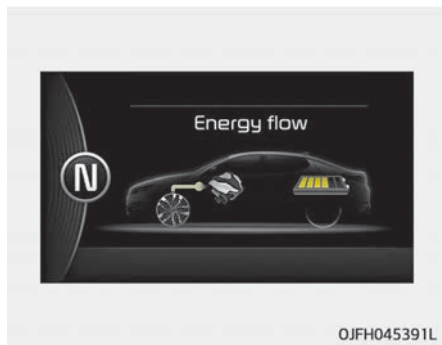

Bilen drives bare av forbrenningsmotoren.
(Forbrenningsmotor → Hjul)

Engine generation (generering)

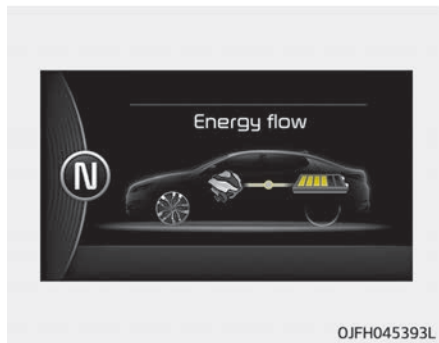

Bilen står stille og motoren lader hybridbatteriet.
(Forbrenningsmotor → Batteri)

Regeneration (regenerering)

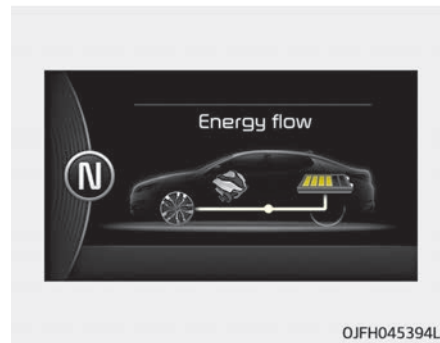

Hybridbatteriet lades opp ved hjelp av regenerativ bremsing.
(Hjul → Batteri)

Engine brake (motorbrems)

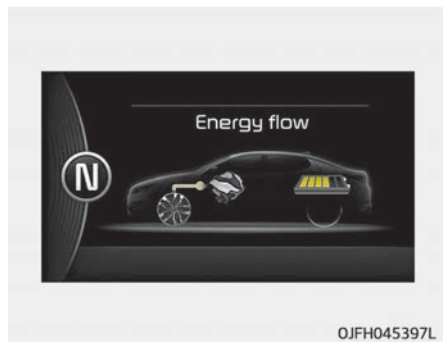

Hastigheten reduseres ved hjelp av motorkompresjon.
(Hjul \Rightarrow Forbrenningsmotor)

Reservekraft

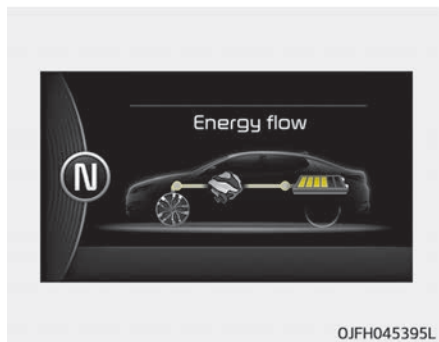

Forbrenningsmotoren brukes både til å drive bilen og lade hybridbatteriet.
(Forbrenningsmotor \Rightarrow Hjul og batteri)

Engine generation/regeneration (generering/regenerering)

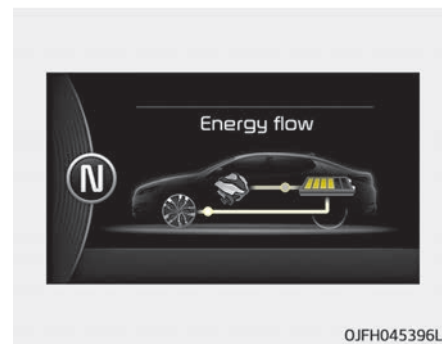

Forbrenningsmotoren og det regenerative bremsesystemet lader hybridbatteriet ved hjelp av fartsreduksjon.
(Forbrenningsmotor \Rightarrow Hjul og batteri)

Engine generation/motor drive (bensinmotorgenerering / kjøring med el-motor)

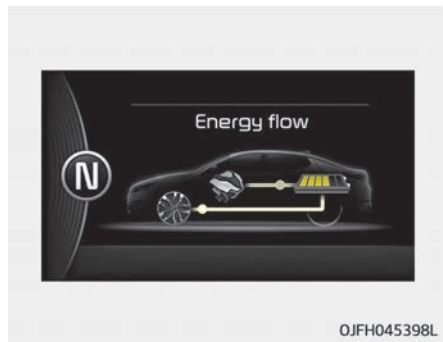

Forbrenningsmotoren lader hybridbatteriet og motoren forflytter bilen.
(Forbrenningsmotor → Batteri → Hjul)

Engine brake/regeneration (motorbrems/regenerering)

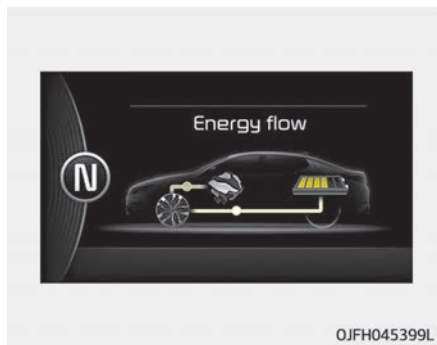

Motorkompresjonen kan brukes til å redusere hastigheten. Det regenerative bremsesystemet kan brukes til å lade hybridsystemet.
(Hjul → Forbrenningsmotor og batteri)

SPAREFUNKSJONEN FOR HJELPEBATTERIET + (AUX. BATTERY SAVER+) (FOR PLUG-IN-HYBRID, UTSTYRSAVHENGIG)

Sparefunksjonen for hjelpebatteriet + (Aux. Battery Saver+) er en funksjon som overvåker ladestatusen for 12 V-hjelpebatteriet. Hvis ladenivået i hjelpebatteriet er lavt, vil hovedhøyspenningsbatteriet lade hjelpebatteriet.

* MERK

Sparefunksjonen for hjelpebatteriet + (Aux. Battery Saver+) er satt til PÅ når bilen leveres. Hvis funksjonen ikke er nødvendig, kan du slå den av i modus for brukerinnstillinger på LCD-displayet. Gå til "Systeminnstilling" på side 1-28 på følgende side for mer informasjon.

Modus

- Syklusmodus:
Når bilen er satt til AV med alle dører, panseret og bagasjerommet (bakluken) lukket, aktiveres sparefunksjonen for hjelpebatteriet + (Aux. Battery Saver+) periodisk i henhold til statusen for hjelpebatteriet.

- Automatisk modus:
Når ENGINE START/STOP (start/stopp-knappen) er satt til ON (på mens ladekontakten er koblet til, aktiveres funksjonen i henhold til statusen for hjelpebatteriet for å forhindre overdreven utladning av hjelpebatteriet.

⚠ FORSIKTIG

- Sparefunksjonen for hjelpebatteriet + (Aux. Battery Saver+) aktiveres i maksimalt 20 minutter. Hvis sparefunksjonen for hjelpebatteriet + (Aux. Battery Saver+) aktiveres mer enn 10 ganger etter hverandre, vil ikke funksjonen lenger aktiveres i automatisk modus, fordi det antas at det har oppstått et problem med hjelpebatteriet. I så fall må bilen kjøres i et lite tidsrom. Funksjonen aktiveres igjen hvis hjelpebatteriet gjenopprettes til normal funksjon.

(Fortsatt)

(Fortsatt)

- Sparefunksjonen for hjelpebatteriet + (Aux. Battery Saver+) kan ikke forhindre utladning av hjelpebatteriet hvis det er skadet, slitt eller brukes som en strømkilde, eller hvis det brukes uautorisert elektronisk utstyr.
- Hvis sparefunksjonen for hjelpebatteriet + (Aux. Battery Saver+) ble aktivert, får du opp en melding på instrumentpanelet, og høyspenningsbatteriets ladenivå kan ha blitt redusert.

Systeminnstilling

Føreren kan aktivere sparefunksjonen for hjelpebatteriet + ved å sette ENGINE START/STOP (start/stopp-knappen) til ON og velge: "User Settings (Brukerinnstillinger) → Other Features (Annet utstyr) → Aux. Battery Saver+

LCD-melding

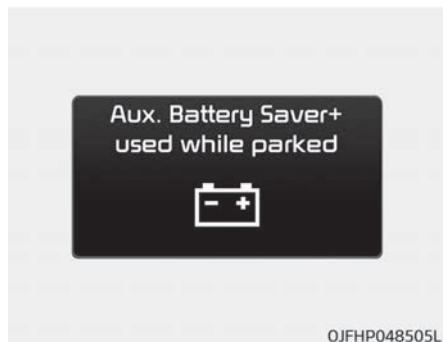

Denne meldingen vises når sparefunksjonen for hjelpebatteriet + (Aux. Battery Saver+) er fullført når bilen slås på. Hvis LCD-meldingen vises ofte, bør du imidlertid få utført service på hjelpebatteriet eller de elektriske/elektroniske komponentene på et profesjonelt verksted. Kia anbefaler at du oppsøker en godkjent Kia-forhandler/service-partner.

⚠ ADVARSEL



Når funksjonen aktiveres, vil ladeindikatorlampen blinke raskt og høy-spenningselektrisitet vil strømme i bilen. Ikke ta på høyspenningsledningen (oransje), kontakten samt elektriske komponenter og enheter. Dette kan forårsake elektrisk støt og føre til skader. Utfør heller ikke noen som helst modifikasjoner på bilen. Dette kan påvirke bilens ytelse og føre til ulykker.

STARTE HYBRID-/PLUG-IN-HYBRIDBILEN (SMARTNØKKEL)

Start av hybridsystemet

1. Ta med smartnøkkelen inn i bilen.
2. Kontroller at parkeringsbremsen er satt godt på.
3. Sett girspaken i P (parkering). I N (nøytral) er det ikke mulig å starte bilen.
4. Trå på bremsepedalen.
5. Trykk på ENGINE START/STOP (start/stopp-knapp).
6. Motoren skal da starte uten at du må trå på gasspedalen. Hvis det er ekstremt kaldt eller bilen ikke har vært i bruk på flere dager, lar du motoren varme seg opp før du trår inn gasspedalen.
 - Selv om smartnøkkelen er i bilen, kan det hende at motoren ikke starter hvis nøkkelen er for langt unna deg.

- Når ENGINE START/STOP (start/stopp-knappen) er i ACC- eller ON-stilling, leter systemet etter smartnøkkelen hvis en dør åpnes. Hvis smartnøkkelen ikke er i bilen, vises varselet "Key is not in vehicle" (nøkkelen er ikke i bilen), og hvis alle dørene er lukket, høres også varsellyden i 5 sekunder. Indikatoren slår seg av når bilen begynner å bevege seg. Ha smartnøkkelen i bilen når ACC-stillingen brukes eller motoren går.

Hvis startprosedyren følges, tennes "  "-symbolet på instrumentpanelet. For mer informasjon, se "Klar-indikator" på side 5-99.

Økonomisk og trygg bruk av hybridsystemet

- Kjør mykt. Akselerer rolig og hold en jevn kjørehastighet. Unngå rykkstart. Ikke akselerer unødvendig mellom trafikklys. Unngå tett trafikk så sant det er mulig. Oppretthold alltid sikker avstand til andre kjøretøy, slik at du unngår unødvendig bremsing. Dette reduserer også bremseslitasten.

- Det regenerative bremsesystemet genererer energi under fartsreduksjoner.
- Når det er lite strøm igjen på hybridbatteriet, lader hybridsystem opp hybridbatteriet automatisk.
- Når girspaken står i "N" (nøytral), kan ikke hybridsystemet generere strøm. Hybridbatteriet kan ikke lades opp når girspaken står i "N". Se Kapittel 8, Kjøring med bilen.

* MERK

Når hybridsystem er i READY-modus, vil forbrenningsmotoren automatisk starte og stoppe etter behov.  "-symbolet lyser på instrumentpanelet når systemet er i drift.

KOMPONENTER I HYBRID-/PLUG-IN-HYBRIDBILEN

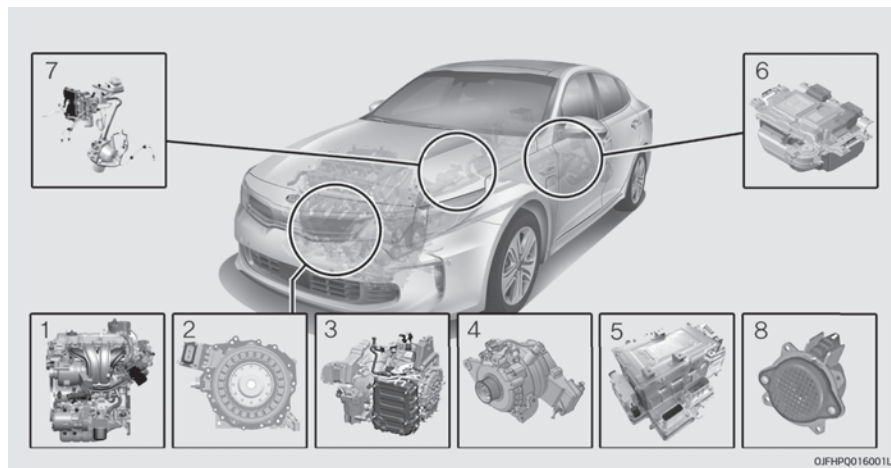

1. Forbrenningsmotor: 2,0L
2. Elmotor: 38 kW (HEV) / 50 kW (PHEV)
3. Girkasse: 6 AT
4. Hybrid Starter Generator (HSG)
5. HPCU (Hybrid Power Control Unit)
6. System for høyspenningsbatteri
7. System for regenerativ brems
8. Virtuelt motorlydsystem (VESS) (Virtual Engine Sound System)

* Den faktiske utformingen kan avvike fra illustrasjonen.

Hybridbatteriet forsyner elmotoren og øvrige komponenter med høyspent strøm. Høyspenning er farlig ved berøring.

Bilen er utstyrt med oransje isolasjon og deksler over alle høyspentkomponenter for å beskytte mot elektriske støt. I tillegg har noen systemkomponenter varselmerker om høyspenning. Få utført service på bilen på et profesjonelt verksted. Kia anbefaler at du oppsøker en godkjent Kia-forhandler/servicepartner.

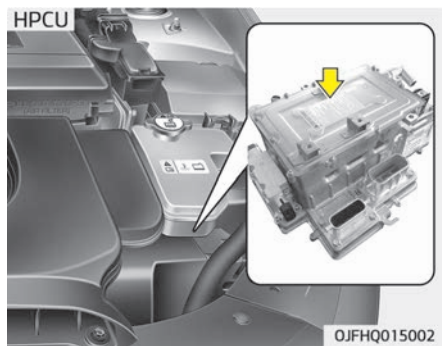

⚠ ADVARSEL

Aldri ta på komponenter som er merket med oransje farge eller høyspentmerker, slik som ledninger, kabler og kontakter. Hvis noen av isolasjonene eller dekslene blir skadet eller fjernet, kan man få elektrisk støt som kan føre til alvorlige skader eller død.

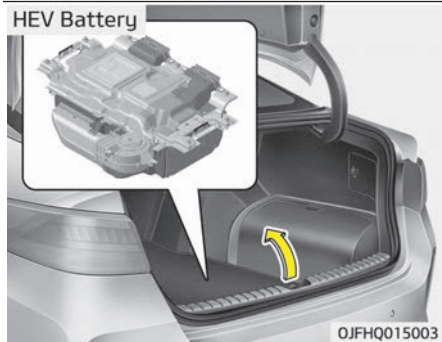

⚠ ADVARSEL

Aldri ta på HPCU når du skal skifte sikringer i motorrommet. HPCU har høy spenning. Hvis du tar på HPCU, kan du få elektrisk støt som kan føre til alvorlige skader eller død.

⚠ FORSIKTIG

• Ikke stable ting i området bak det høyspente batteriet. Det kan føre til at batteriet blir ustabil i en kollisjon eller svekket ytelse.

(Fortsatt)

(Fortsatt)

- Ikke legg stort trykk på eller stable ting over bagasjerommet/bakluken. Det kan føre til at batterihuset blir deformert, noe som kan utgjøre et sikkerhetsproblem eller føre til svekket ytelse.
- Vær forsiktig med frakt av brannfarlige væsker i bagasjerommet/bakluken. Ved lekkasjer kan væsken sive inn i det høyspente batteriet og føre til drifts- og sikkerhetsproblemer.

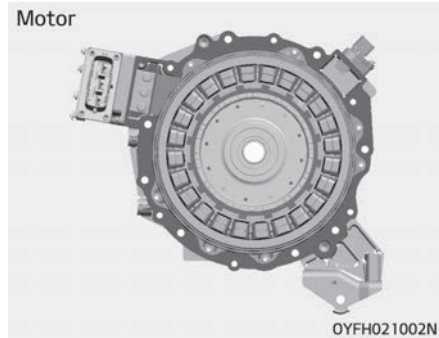

⚠ ADVARSEL

Som med alle batterier må du unngå kontakt med batterivæsken i hybridbatteriet. Dersom batteriet blir skadet og du får elektrolytt på huden, klærne eller i øynene, må du umiddelbart skylle med store mengder rent vann.

⚠ ADVARSEL

Aldri lad hybridbatteriet med en ettermarkedslader. Det kan føre til dødsfall eller alvorlige skader.

⚠ ADVARSEL**■ Flom**

- Unngå flom eller overvann, ettersom dette kan utgjøre en fare for de høyspente komponentene.

(Fortsatt)

(Fortsatt)

- Ikke ta på noen av de høyspente komponentene i bilen hvis bilen har vært nedsenket i vann til halve bilens høyde. Hvis du tar på høyspente komponenter etter at de har vært nedsenket i vann, kan du få brannskader eller støt som kan føre til dødsfall eller alvorlige skader.

⚠ ADVARSEL**■ Frakte væsker i bagasjerommet/bakluken**

Ikke frakt store mengder vann i åpne beholdere i bilen. Dersom vannet renner ut og treffer HEV-batteriet, kan det føre til at batteriet kortslutter eller blir skadet.

⚠ FORSIKTIG**■ Motorvask**

Ikke vask motoren med vann. Det kan føre til overslag og skade elektroniske deler og komponenter.

⚠ ADVARSEL**■ Eksponering for høyspenning**

- Høyspenningen i hybridbatterisystemet er svært farlig og kan gi elektriske støt og brannskader. Dette kan føre til alvorlige skader eller dødsfall.
- Av hensyn til din egen sikkerhet må du aldri ta på, skifte, demontere eller fjerne noen deler av hybridbatterisystemet, deriblant komponenter, ledninger og kontakter.

⚠ ADVARSEL**■ Bruk av vann eller væsker**

Dersom det kommer vann eller væske på noen av hybridsystemets komponenter samtidig som du er i kontakt med vannet, kan det føre til alvorlige skader eller dødsfall som følge av elektrisk støt.

⚠ ADVARSEL

■ Varme komponenter

HEV-batteriet kan bli varmt når hybridbatterisystemet er i drift. Du kan få brannskader av å ta på selv isolerte komponenter i HEV-systemet.

⚠ FORSIKTIG

■ Langvarig parkering

Langvarig parkering kan føre til batteriutladning og feil kjøreadferd som følge av naturlig utladning. Det anbefales å kjøre bilen mer enn 15 km cirka en gang hver 2. måned. Batteriet lades automatisk under kjøringen.

Sikkerhetsplugg

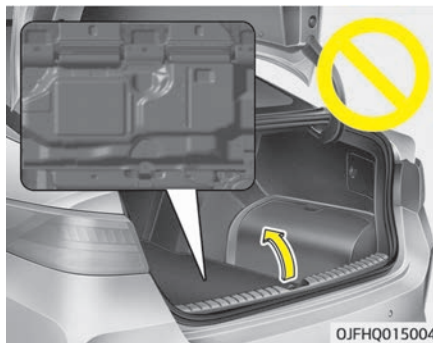

⚠ FARE

Aldri ta på sikkerhetspluggen. Sikkerhetspluggen er koblet til det høyspente hybridbatterisystemet. Hvis du tar på sikkerhetspluggen, kan det føre til alvorlige skader eller dødsfall. Alle serviceteknikere skal følge prosedyrene i servicehåndboken.

Noen av hybridbilens spesielle egenskaper

Hybridbiler høres annerledes ut enn bensinbiler. Når hybridsystemet er i gang, kan det hende du hører en lyd fra hybridbatterisystemet bak baksetet. Hvis du trår hardt på gasspedalen, kan det hende du hører en lyd. Når du trår inn bremsepedalen, kan det hende du hører en lyd fra det regenerative bremsesystemet. Når hybridsystemet slås av eller på, kan det hende du hører en lyd fra motorrommet. Hvis du trår inn bremsepedalen gjentatte ganger når hybridsystemet er slått på, kan det hende du hører en lyd fra motorrommet. Ingen av disse lydene er tegn på noe feil.

De er typiske for hybridbiler. Forbrenningsmotoren kan gå selv om hybridsystemet er på. Dette er ikke tegn på noe feil. Hvis "⚡"-symbolet er på, er hybridsystemet i drift. Du kan kjøre med bilen selv om forbrenningsmotoren er av. HEV-systemet kan sende ut elektromagnetiske bølger som kan påvirke elektronisk utstyr slik som bærebare PC-er osv.

Hvis du lar bilen stå over lang tid, vil hybrid-systemet bli utladet. Bilen må kjøres flere ganger i måneden for å opprettholde batteriets lading.

Når du starter hybrid-systemet med girspaken i "P" (parkering), tennes "🚗"-symbolet på instrumentpanelet. Det er mulig å kjøre med bilen selv om forbrenningsmotoren har stoppet.

⚠️ ADVARSEL

Husk å slå av hybrid-systemet når du går ut av bilen. Hvis du trår inn gasspedalen ved en feiltakelse mens bilen ikke står i "P" (parkering), vil bilen akselerere. Dette kan føre til alvorlige skader eller dødsfall.

Virtuelt motorlydsystem (VESS) (Virtual Engine Sound System)

Det virtuelle motorlydsystemet genererer en motorlyd for at fotgjengere skal høre bilen selv når den kjører i lav hastighet i EV-modus.

Luftinnsug for høyspenningsbatteri Hybridbil/plug-in-hybridbil (stasjonsvogn)

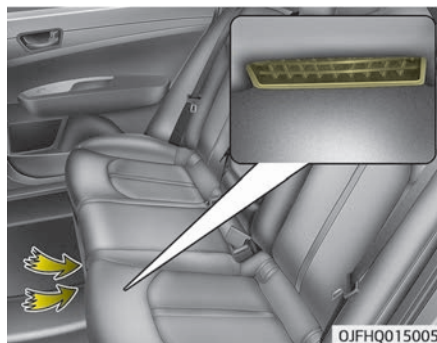

Hybridbatteriets luftinnsug befinner seg under baksetene. Luftinnsuget kjøler ned hybridbatteriet. Hvis hybridbatteriets luftinnsug er blokkert, kan hybridbatteriet bli overopphetet. Pass på så ikke luftinnsuget blokkeres.

Plug-in-hybridbil (sedan)

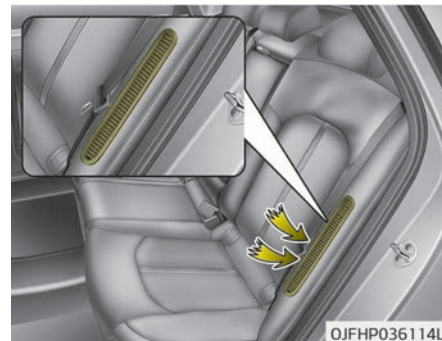

Høyspenningsbatteriets luftinnsug befinner seg på venstre side av baksetene. Luftinnsuget kjøler ned høyspenningsbatteriet.

Når luftinnsuget for høyspenningsbatteriet blokkeres, kan høyspenningsbatteriet overopphetes og bilens ytelse begrenses, slik at det utløses en varsel-lampe for hybrid. Pass på så ikke luftinnsuget blokkeres.

⚠ ADVARSEL

■ Luftinnsug

- Dersom luftinnsuget bak baksetene blokkeres, kan HEV-batteriet bli skadet.
- Pass på så det ikke kommer vann inn i luftinnsuget når du rengjør e.l. Hvis det kommer vann inn i luftinnsuget, kan hybridbatteriet gi elektriske støt som kan føre til alvorlige skader eller dødsfall.

Ved ulykke

- Hold deg unna motorrommet.
- Hold deg unna høyspente ledninger, kabler og komponenter.
- Gå alltid ut fra at de høyspente komponentene er eksponert, og gå derfor vekk fra bilen så fort som mulig.
- Gå til "Tauing" på side 8-24 for informasjon om tauing.

⚠ ADVARSEL

- Sett girspaken i "P" (parkering) etter at du har parkert bilen. Slå av hybridsystem ved å trykke på ENGINE START/STOP (start/stoppknappen).
- Av hensyn til din egen sikkerhet må du ikke ta på høyspente ledninger, kontakter eller pakkemoduler. Høyspente komponenter er oransje.
- Det kan være eksponerte kabler eller ledninger både i og utenfor bilen. Aldri ta på noen av disse ledningene eller kablene, da dette kan gi elektriske støt som kan føre til alvorlige skader eller dødsfall.

(Fortsatt)

(Fortsatt)

- Hvis det oppstår en liten brann, bruker du et brannslukningsapparat (ABC, BC) beregnet til bruk ved branner i elektriske system. Hvis du ikke får slukket brannen på et tidlig tidspunkt, skal du holde deg på sikker avstand fra bilen og ringe brannvesenet hurtigst mulig. Informer om at det gjelder brann i en hybridbil. Hvis brannen sprer seg til høyspeningsbatteriet, trengs det store mengder vann for å slukke brannen. Ved bruk av små mengder vann eller brannslukningsapparat som ikke er beregnet til bruk ved branner i elektriske systemer, kan dette føre alvorlige personskader eller død som følge av elektrisk støt.
- Gå til "Tauing" på side 8-24 hvis du trenger tauing.

⚠ ADVARSEL

Hvis det inntreffer en ulykke:
(Fortsatt)

(Fortsatt)

1. Stopp bilen, sett girspaken i "P" (parkering) og aktiver parkeringsbremsen.
2. Slå av hybridsystem ved å trykke på ENGINE START/STOP (start/stopp-knappen).
3. Evakuer til et trygt sted.
4. Tilkall nødetatene og varsle dem om at bilen er en hybridbil.

Ikke ta på høyspente ledninger, kontakter eller pakkemoduler. Høyspente komponenter er oransje. Det kan være eksponerte kabler eller ledninger både i og utenfor bilen. Aldri ta på noen av disse ledningene eller kablene, da dette kan gi elektriske støt som kan føre til alvorlige skader eller dødsfall.

⚠ ADVARSEL

Ved nedsenking i vann:
Dersom bilen har vært nedsenket i vann og gulvteppene er våte eller det er vann på gulvet, må du ikke
(Fortsatt)

(Fortsatt)

prøve å starte hybridsystemet. Aldri ta på noen av de høyspente kablene, kontaktene eller pakkemodulene, da dette kan gi elektriske støt som kan føre til alvorlige skader eller dødsfall. Høyspente kabler er oransje. I så fall bør du få bilen tauet til et profesjonelt verksted for kontroll. Kia anbefaler at du oppsøker en godkjent Kia-forhandler/servicepartner.

Når hybridbilen slår seg av

Når høyspeningsbatteriet eller batteriet på 12 volt blir utladet eller drivstofftanken er tom, kan det hende at hybridsystemet ikke fungerer.

Dersom hybridsystemet slutter å fungere mens bilen er i bevegelse, skal du bremse rolig ned. Kjør til siden på et trygt sted, sett girspaken i P (parkering) og:

1. Slå på nødblinklysene.
2. Sett startknappen til OFF, og prøv å starte hybridsystemet ved å trå inn bremsepedalen og trykke på startknappen.
3. Hvis hybridsystemet ikke fungerer, kan du gå til "Nødstart" på side 8-05.

Før du prøver å starte bilen med startkabler, må du sjekke drivstoffnivået. Hvis dette er lavt, fyller du på mer drivstoff før du prøver å starte.

⚠ ADVARSEL**■ Bilulykke**

Aldri ta på strømledninger eller kabler. Hvis du kommer i kontakt med eksponerte ledninger eller kabler i eller utenfor bilen, kan du få elektrisk støt.

⚠ ADVARSEL**■ Slokke brann**

Du må aldri forsøke å slokke en brann i bilen ved hjelp av små mengder vann. Ved brann skal du evakuere bilen umiddelbart og tilkalle brannvesenet.

Introduksjon

| | |
|---|------|
| Slik bruker du denne instruksjonsboken..... | 2-02 |
| Krav til drivstoff..... | 2-03 |
| Bensinmotor..... | 2-03 |
| Innkjøring av bilen..... | 2-06 |
| Hybrid drivlinje..... | 2-07 |

SLIK BRUKER DU DENNE INSTRUKSJONSBOKEN

Vi ønsker å hjelpe deg med å få størst mulig kjøreglede fra bilen. Instruksjonsboken kan hjelpe deg på mange måter. Vi anbefaler sterkt at du leser hele instruksjonsboken. For å minimere faren for dødsfall eller personskade, må du lese ADVARSEL- og FORSIKTIG-delene i instruksjonsboken.

Illustrasjoner utfyller teksten i denne instruksjonsboken for best å forklare hvordan du kan få mest mulig ut av bilen. Ved å lese instruksjonsboken lærer du om funksjoner, viktig sikkerhetsinformasjon og kjøretips under ulike kjøreforhold.

Den generelle utformingen av instruksjonsboken vises i innholdsfortegnelsen. Bruk indeksen når du ser etter et bestemt område eller tema; den har en alfabetisk oversikt over all informasjon i instruksjonsboken.

Kapitler: Denne håndboken har ti kapitler pluss en indeks. Hvert kapittel starter med en kort innholdsfortegnelse slik at du raskt kan se om kapittelet inneholder den informasjonen du er ute etter.

Du vil finne ADVARSEL, FORSIKTIG og MERK i instruksjonsboken. Disse bidrar til din personlige sikkerhet. Du bør lese nøye og følge ALLE prosedyrer og anbefalinger som er gitt i ADVARSEL, FORSIKTIG og MERK.

ADVARSEL

En ADVARSEL indikerer en situasjon der skade, alvorlig personskade eller død kan bli resultatet dersom advarselen blir ignorert.

FORSIKTIG

FORSIKTIG indikerer en situasjon som kan føre til skade på bilen hvis informasjonen blir ignorert.

MERK

MERK angir interessant eller nyttig informasjon.

KRAV TIL DRIVSTOFF

Bensinmotor Blyfri

For Europa

For at bilen skal yte optimalt, anbefaler vi at du bruker blyfri bensin med et oktantal på RON (Research Octane Number) 95 / AKI (Anti Knock Index) 91 eller høyere.

Du kan bruke blyfri bensin med et oktantal på RON 91~94 / AKI 87~90, men det kan føre til noe reduksjon i bilens ytelse. (Ikke bruk drivstoff med metanol.)

Unntatt Europa

Den nye bilen din fra Kia er laget for bruk av bare blyfri bensin med et oktantal RON (Research Octane Number) på 91/AKI (Antiknock Index) 87 eller høyere. (Ikke bruk drivstoff med metanol.)

Din nye bil er konstruert for å oppnå maksimal ytelse med BLYFRI BENSIN i tillegg til at det minimerer eksosutslipp og tilsmussing av tennpluggene.

⚠ FORSIKTIG

BRUK ALDRI BLYHOLDIG BENSIN. Bruk av blyholdig drivstoff er skadelig for katalysatoren og vil skade motorkontrollsystemets oksygen-sensor og påvirke utslippskontrollen. Fyll aldri andre rengjøringsmidler for drivstoffsystemer på tanken enn de som er angitt. (Kia anbefaler at du oppsøker en godkjent Kia-forhandler/servicepartner for mer informasjon.)

⚠ ADVARSEL

- **Ikke etterfyll etter at dysen kobler seg ut automatisk når du fyller drivstoff.**
- **Sjekk alltid at tanklokket er satt forsvarlig på for å unngå drivstoff-søl i tilfelle en ulykke.**

Blyholdig (utstyrsavhengig)

I noen land er bilen konstruert for bruk av blyholdig bensin. Før du bruker blyholdig bensin, anbefaler Kia at du spør en godkjent Kia-forhandler/servicepartner om blyholdig bensin kan brukes for bilen din eller ikke.

Oktantallet er det samme for blyholdig bensin som for blyfri type.

Bensin som inneholder alkohol og metanol

Gasohol, som er en blanding av bensin og etanol (også kalt kornsprit), og bensin eller gasohol som inneholder metanol (også kalt tresprit), markedsføres sammen med eller i stedet for blyholdig eller blyfri bensin.

Ikke bruk gasohol som inneholder mer enn 10 % etanol, og ikke bruk bensin eller gasohol som inneholder noe som helst metanol. Slike drivstoff kan svekke kjøreegenskapene og skade drivstoffsystemet, motorkontrollsystemet og utslippskontrollsystemet.

Avslutt bruken av gasohol av enhver type hvis det oppstår problemer med kjøreegenskapene.

Bilskader og problemer med kjøreegenskapene dekkes ikke nødvendigvis av produsentens garanti hvis de skyldes bruk av:

1. Gasohol som inneholder mer enn 10 % etanol.
2. Bensin eller gasohol som inneholder metanol.
3. Blyholdig drivstoff eller blyholdig gasohol.

FORSIKTIG

Bruk aldri gasohol som inneholder metanol. Avslutt bruken av ethvert gasoholprodukt som svekker kjøreegenskapene.

Annet drivstoff

Bruk av drivstoff som

- inneholder silikon (Si),

- MMT (mangan, Mn),

- Ferrocen (Fe) og

- eller andre metalliske tilsetningsstoffer,

kan forårsake skader i bilen og motoren og føre til tilstopping, feilttenning, dårlig akselerasjon, kvelning av motoren, smeltetilstand i katalysatoren, unormal rustdannelse, redusert levetid osv.

Feilindikatorlampen (MIL) kan også tenes.

MERK

Skader i drivstoffsystemet eller andre feilfunksjoner som skyldes bruk av slike drivstoff, dekkes kanskje ikke av den begrensede nybilgarantien.

Bruk av MTBE

Kia anbefaler å unngå bruk av drivstoffer som inneholder mer enn 15,0 % vol. MTBE (metyl-tert-butyleter) (oksygeninnhold 2,7 % av vekten) til bilen din.

Drivstoff som inneholder mer enn 15,0 % vol. MTBE (oksygeninnhold 2,7 % av vekten) kan redusere kjøreegenskapene, forårsake gassbobler som tetter rørløpninger eller føre til startvansker.

FORSIKTIG

Garantien dekker muligens ikke skader på drivstoffsystemet og andre (Fortsatt)

(Fortsatt)

feilfunksjoner grunnet bruken av drivstoffer som inneholder mer enn 15,0 % vol. MTBE (metyl-tert-butyleter) (oksygeninnhold 2,7 % av vekten)

Ikke bruk metanol

Ikke bruk drivstoff som inneholder metanol (tresprit) i bilen. Denne drivstofftypen kan redusere bilens ytelse og skade komponenter i drivstoffsystemet, motorkontrollsystemet og utslippskontrollsystemet.

Drivstofftilsetninger

Kia anbefaler at du bruker blyfri bensin med et oktantal på RON (Research Octane Number) 95/AKI (Antiknock Index) 91 eller høyere (for Europa) eller oktantal RON (Research Octane Number) 91/AKI (Antiknock Index) 87 eller høyere (unntatt Europa).

For kunder som ikke bruker bensin i god kvalitet, inkludert drivstofftilsetninger regelmessig, og som har problemer med å starte eller at motoren går ujevnt, skal en flaske tilsetningsstoff has i drivstofftanken hver 15 000 km (for Europa)/10 000 km (unntatt Europa). Tilsetningsstoffer er tilgjengelig hos et profesjonelt verksted sammen med informasjon om hvordan de skal brukes. Kia anbefaler at du oppsøker en godkjent Kia-forhandler/servicepartner. Ikke bland forskjellige tilsetningsstoffer.

Bruk i andre land

Hvis du skal kjøre bilen i et annet land, må du:

- Følg alle forskrifter om registrering og forsikring.
- Sørg for at det finnes riktig drivstoff tilgjengelig.

INNKJØRING AV BILEN

Det kreves ingen spesiell innkjøringsperiode. Ved å følge noen enkle forholdsregler for bilens første 1 000 km kan du maksimere bilens ytelse, driftsøkonomi og levetid.

- Ikke rus motoren.
- Mens du kjører, holdes turtallet (rpm, eller omdreininger per minutt) innen 3 000 rpm.
- Ikke hold én hastighet i lang tid om gangen, uansett om det er en lav eller høy hastighet. En varierende motorhastighet kreves for korrekt innkjøring av motoren.
- Unngå bråstopp (bortsett fra i nødsituasjoner) for å kjøre inn bremsene.

HYBRID DRIVLINJE

Ved å følge noen enkle forholdsregler for bilens første 1 000 km kan du maksimere bilens ytelse, driftsøkonomi og levetid.

- Ikke rus motoren.
- Unngå bråstopp (bortsett fra i nødsituasjoner) for å kjøre inn bremsene.

Oversikt over bilen

| | |
|--------------------------------------|------|
| Oversikt over bilen utvendig..... | 3-02 |
| Oversikt over kupéen..... | 3-04 |
| Oversikt over instrumentpanelet..... | 3-05 |
| Motorrom..... | 3-07 |

OVERSIKT OVER BILEN UTVENDIG

■ Sett forfra

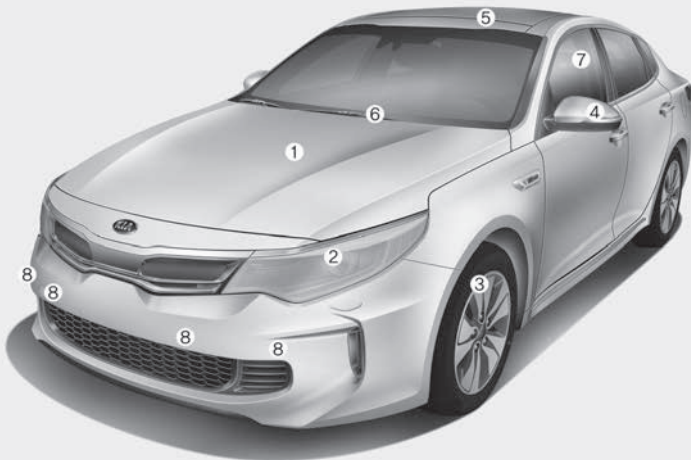

1. Panser..... s. 5-38
2. Frontlykt (bilens utstyr)..... s. 5-127
Frontlykt (vedlikehold)..... s. 9-61
3. Hjul og dekk (vedlikehold)..... s. 9-27
Hjul og dekk (spesifikasjoner)..... s. 10-09
4. Sidespeil..... s. 5-56
5. Panoramaskiltak..... s. 5-47
6. Viserblader på frontrute (bilens utstyr)..... s. 5-135
Viserblader på frontrute (vedlikehold)..... s. 9-20
7. Vinduer..... s. 5-34
8. Parkeringsassistanse..... s. 5-101

⚠ Den faktiske utformingen kan avvike fra illustrasjonen.

OJFH015001L

■ Sett bakfra

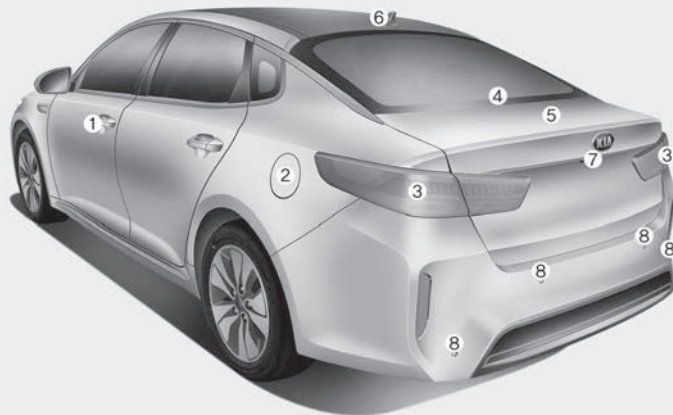

✧ Den faktiske utformingen kan avvike fra illustrasjonen.

OJFH015002L

- | | |
|---|----------|
| 1. Dørlås..... | s. 5-12 |
| 2. Tanklokk (hybrid)..... | s. 5-40 |
| Tanklokk (plug-in-hybrid)..... | s. 5-42 |
| 3. Kombinasjonslys bak (vedlikehold)..... | s. 9-60 |
| 4. Høytmontert bremselys (vedlikehold)..... | s. 9-70 |
| 5. Bagasjerom..... | s. 5-17 |
| 6. Antenne..... | s. 6-02 |
| 7. Ryggekamera..... | s. 5-124 |
| Overvåkingsystem med 360-graders visning | s. 5-125 |
| 8. Parkeringsassistanse (bak)..... | s. 5-101 |

OVERSIKT OVER KUPÉEN

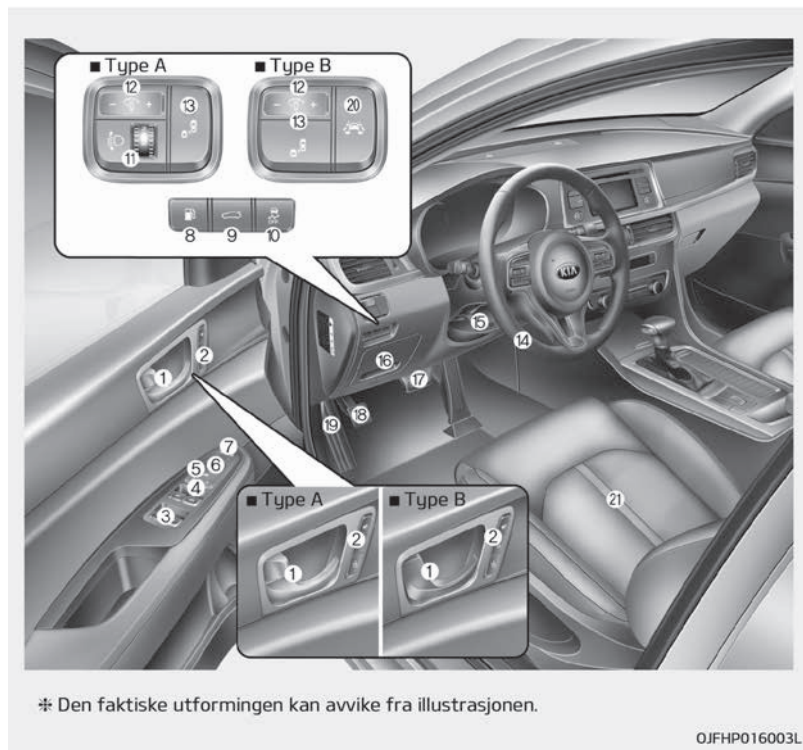

* Den faktiske utformingen kan avvike fra illustrasjonen.

OJFHP016003L

| | |
|--|----------|
| 1. Innvendig dørhåndtak..... | s. 5-13 |
| 2. Førersetets minneknapp..... | s. 4-09 |
| 3. Bryter for vindusheis..... | s. 5-34 |
| 4. Bryter for sentrallås..... | s. 5-14 |
| 5. Låsebryter for vindusheis..... | s. 5-37 |
| 6. Justeringsbryter for utvendige speil..... | s. 5-56 |
| 7. Innfelling av sidespeil..... | s. 5-56 |
| 8. Bryter for åpning av tanklokk..... | s. 5-40 |
| 9. Knapp for åpning av bagasjerom..... | s. 5-17 |
| 10. ESC av-bryter..... | s. 7-30 |
| 11. Bryter for høydejustering av lykter..... | s. 5-132 |
| 12. Justering av lys i instrumentpanel..... | s. 5-60 |
| 13. BSD på/av-bryter..... | s. 7-92 |
| 14. Ratt..... | s. 5-52 |
| 15. Utløserarm for justering av tilt- og teleskopratt..... | s. 5-52 |
| 16. Innvendig sikringspanel..... | s. 9-37 |
| 17. Brems pedal..... | s. 7-16 |
| 18. Parkeringsbrems pedal..... | s. 7-17 |
| 19. Utløserarm for panseråpning..... | s. 5-38 |
| 20. LKAS på/av-bryter..... | s. 7-85 |
| 21. Sete..... | s. 4-02 |

OVERSIKT OVER INSTRUMENTPANELET



‡ Den faktiske utformingen kan avvike fra illustrasjonen.

OJFHP016004L

1. Rattbetjening av lydanlegg..... s. 6-03
2. Førerkollisjonspute..... s. 4-52
3. Horn..... s. 5-54
4. Instrumentpanel..... s. 5-59
5. Vindusvisker- og spylerbryter..... s. 5-135
6. ENGINE START/STOP (start/stopp-knapp)..... s. 7-06
7. Hastighetskontroll..... s. 7-47
Hastighetsbegrensning..... s. 7-55
System for avansert, smart hastighetskontroll. . s. 7-60
8. Audio..... s. 6-02
9. Varselblinklys..... s. 8-02
10. Automatisk klimakontrollsystem..... s. 5-151
11. Girspak automat..... s. 7-10
12. Bryter for oppvarmet ratt..... s. 5-53
13. Drive-modusknapp..... s. 7-76
Aktiv Eco-knapp..... s. 7-76
14. Setevarmer..... s. 5-168
Luftventilert sete..... s. 5-170
15. Elektronisk parkeringsbremsbryter (EPB)..... s. 7-19
16. Auto Hold On/Off-knapp (på/av)..... s. 7-24



- 17. Overvåkningssystem med 360-graders visning On/Off-knapp (på/av)..... s. 5-125
Smart parkeringsassistanse..... s. 7-60
- 18. Parkeringsassistanse On/Off-knapp (på/av)..... s. 5-101
- 19. Oppbevaringsboks i midtkonsoll..... s. 5-164
- 20. Strømuttak..... s. 5-170
- 21. USB-lader..... s. 5-171
- 22. Trådløs lader for smarttelefon..... s. 5-172
- 23. Hanskerom..... s. 5-164
- 24. Kollisjonspute på passasjersiden..... s. 4-52

* Den faktiske utformingen kan avvike fra illustrasjonen.

OJFHP016004L

MOTORROM

■ Bensinmotor (Nu 2,0L - GDI)

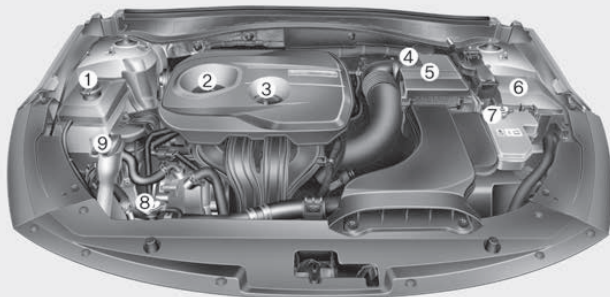

* Det faktiske motorrommet i bilen kan avvike fra illustrasjonen.

OJFH075161L

| | |
|---|---------|
| 1. Kjølevæskebeholder..... | s. 9-12 |
| 2. Påfyllingslokk for motorolje..... | s. 9-08 |
| 3. Peilepinne for motorolje..... | s. 9-08 |
| 4. Bremsvæskebeholder..... | s. 9-14 |
| 5. Luftfilter..... | s. 9-17 |
| 6. Sikringsboks..... | s. 9-36 |
| 7. Kjølevæsketank for vekselretter..... | s. 9-11 |
| 8. Radiatorlokk..... | s. 9-12 |
| 9. Beholder for vinduspylervæske..... | s. 9-15 |

Bilens sikkerhetsfunksjoner

| | |
|---|------|
| Seter..... | 4-02 |
| Justering av forsete – manuell..... | 4-05 |
| Elektrisk forsetejustering | 4-07 |
| Minnesystem for førerseteposisjon | 4-09 |
| Hodestøtte (for forsete)..... | 4-10 |
| Lomme på seterygg..... | 4-13 |
| Baksetejustering..... | 4-13 |
| Sikkerhetsbelter..... | 4-20 |
| Sikkerhetsbeltesystem..... | 4-20 |
| Forstramming av sikkerhetsbelte (utstyrsavhengig)..... | 4-25 |
| Forholdsregler for sikkerhetsbelte..... | 4-28 |
| Vedlikehold av sikkerhetsbelter | 4-30 |
| Barneseter..... | 4-32 |
| Velge barnesete..... | 4-32 |
| Montere barnesete..... | 4-34 |
| ISOFIX-festepunkt og øvre festepunkt (ISOFIX- festesystem) for barn..... | 4-34 |
| Kollisjonspute – ekstra sikringsystem | 4-44 |
| Slik fungerer kollisjonsputesystemet..... | 4-45 |
| Varsellampe for kollisjonspute..... | 4-48 |
| SRS-komponenter og -funksjoner..... | 4-49 |
| Kollisjonspute på førerside og passasjerkollisjonspute foran..... | 4-52 |
| Sidekollisjonspute..... | 4-57 |
| Gardinkollisjonspute..... | 4-59 |
| SRS-vedlikehold..... | 4-66 |
| Ekstra sikkerhetsregler..... | 4-66 |
| Legge til utstyr eller endre kollisjonsputesystemet i bilen..... | 4-67 |
| Varselmerking for kollisjonspute..... | 4-67 |

SETER

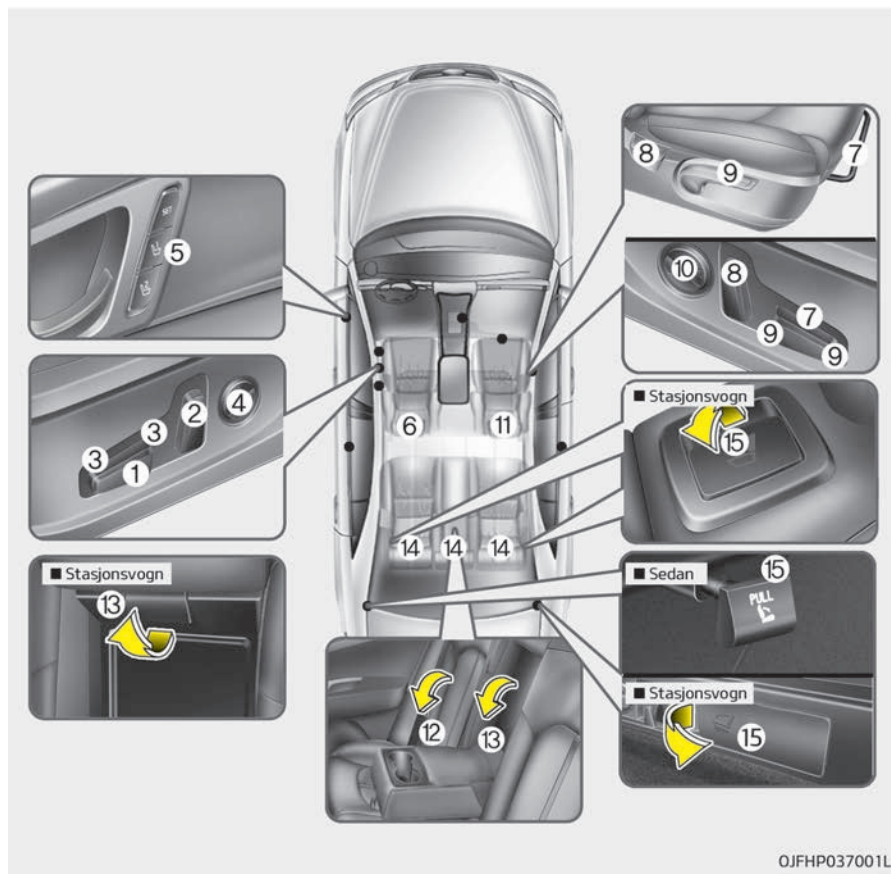

Førersetet

1. Forover og bakover
2. Seteryggjustering
3. Justering av høyde på sittepute
4. Korsryggstøtte*
5. Minnesystem for førerseteposisjon*
6. Nakkestøtte

Passasjer sete foran

7. Forover og bakover
8. Seteryggjustering
9. Justering av høyde på sittepute
10. Korsryggstøtte*
11. Nakkestøtte

Baksete

12. Armlene
13. Skiluke*
14. Nakkestøtte
15. Hendel for nedfellbart baksete*

*: utstyrsavhengig

⚠ ADVARSEL**■ Løse gjenstander**

Løse gjenstander i førerens fotrom kan forstyrre bruken av pedalene og kan føre til en ulykke. Ikke plasser noe under forsetene.

⚠ ADVARSEL**■ Rette opp setet**

Når du retter opp setet, holder du i seteryggen og retter den sakte opp. Pass på at det ikke er andre passasjerer rundt setet. Hvis seteryggen rettes opp uten at den holdes og kontrolleres, kan seteryggen sprette opp og føre til utilsiktet skade på en person som treffes av setet.

⚠ ADVARSEL**■ Førerens ansvar for passasjerene**

Å kjøre i bil med seteryggen tilbakelelt kan føre til alvorlige eller livs-
(Fortsatt)

(Fortsatt)

truende skader ved en ulykke. Der som et sete er tilbakelelt i en ulykke, kan passasjerens hofter skyves under hoftedelen av sikkerhetsbeltet, noe som påfører stor kraft mot den ubeskyttede magen. Dette kan føre til alvorlige eller livstruende skader. Føreren må be passasjerene om å ha seteryggen i en oppreist posisjon når bilen er i bevegelse.

⚠ ADVARSEL

Ikke bruk en sittepute som reduserer friksjonen mellom setet og passasjerens. Passasjerens hofter kan skyves under hoftedelen av sikkerhetsbeltet under en ulykke eller bråstopp. Det kan føre til alvorlige eller livstruende skader fordi sikkerhetsbeltet ikke kan fungere som det skal.

⚠ ADVARSEL

■ Førersetet
(Fortsatt)

(Fortsatt)

- Forsøk aldri å justere setet mens bilen er i bevegelse. Dette kan føre til tap av kontroll og en ulykke som kan forårsake død, alvorlig personskade eller materielle skader.
- Ikke la noe forstyrre den normale justeringen av seteryggen. Plassering av gjenstander mot en seterygge eller andre forstyrrelser av riktig låsing av en seterygg kan føre til alvorlige eller livstruende skader i en bråstopp eller kollisjon.
- Kjør alltid med seteryggen oppreist, og midjedelen av setebeltet tett og lavt over hoftene. Dette er den beste posisjonen for å beskytte deg i tilfelle en ulykke.
- For å unngå unødvendige og kan-ske alvorlige skader fra kollisjonsputene, bør du alltid sitte så langt bak som mulig fra rattet samtidig som du har god kontroll over bilen. Vi anbefaler at brystet ditt er minst 25 cm fra rattet.

ADVARSEL

■ Bakseterygger

- Bakseteryggen må være forsvarlig låst. Hvis ikke kan passasjerer og gjenstander blir kastet frem, noe som kan resultere i alvorlig skade eller død ved en bråstopp eller kollisjon.
- Bagasje og annen last bør legges flatt i bagasjerommet. Dersom gjenstandene er store, tunge eller må stables, må de sikres. Lasten skal aldri stables høyere enn seteryggene. Hvis du ikke følger disse advarslene, kan det føre til alvorlig skade eller død ved en bråstopp, kollisjon eller velt.
- Ingen passasjerer skal sitte i bagasjerommet eller sitte eller ligge på nedfelte seterygger mens bilen er i bevegelse. Alle passasjerer må sitte ordentlig i setene med sikkerhetsbeltene festet under kjøring.
- Når du retter opp seteryggen, må du passe på at den er forsvarlig låst ved å skyve den frem og tilbake.

(Fortsatt)

(Fortsatt)

- For å unngå muligheten for brannskader, må du ikke fjerne teppet i bagasjerommet. Utslippskontrollsystemer under dette gulvet genererer høye temperaturer.

ADVARSEL

Etter justering av setet, må du alltid kontrollere at det er forsvarlig låst på plass ved å forsøke å flytte setet forover eller bakover uten å bruke utløserarmen. Plutselig eller uventet bevegelse av førersetet kan føre til at du mister kontrollen over bilen, noe som kan resultere i en ulykke.

ADVARSEL

- Ikke juster setet mens du har på deg sikkerhetsbeltet. Å flytte seteputen fremover kan forårsake sterkt press mot magen.

(Fortsatt)

(Fortsatt)

- Vær svært forsiktig slik at hendene eller andre gjenstander ikke klemmes i setemekanismene mens setet er i bevegelse.
- Ikke legg en lighter på gulvet eller setet. Når du justerer setet, kan gassen strømme ut av lighteren og forårsake brann.
- Hvis det er passasjerer i baksetet, må du være forsiktig når du justerer forsetet.
- Vær svært forsiktig når du plukker opp små gjenstander som har satt seg fast under setene eller mellom setet og midtkonsollen. Hendene dine kan få kutt eller bli skadet av de skarpe kantene på setemekanismen.

FORSIKTIG

- Forholdsregler ved bruk av setetrekk

(Fortsatt)

(Fortsatt)

- Vær forsiktig ved arbeid på setetrekket. En kortslutning eller et avbrudd kan forekomme, noe som kan føre til støy, skader på ventilasjonsanlegget og muligens brann.
- Vær oppmerksom på ledninger og luftventiler når du setter på et setetrekke eller dekker til setet med et plasttrekk. En kortslutning kan forekomme, noe som kan føre til brann.

Egenskaper for skinnseter

- Tykkelsen og tettheten på skinn kan variere, ettersom det er et naturlig materiale. Rynker kan fremstå som et naturlig resultat av strekking og krymping, avhengig av temperatur og fuktighet.
- Setet er laget av strekkbart materiale for økt komfort.
- Delene som kommer i kontakt med kroppen, er kurvede, og støtteområdene på sidene er høye, noe som gir bedre komfort og stabilitet under kjøring.
- Rynker kan fremtre som et naturlig resultat av bruk. Dette er ikke et tegn på feil på produktet.

⚠ FORSIKTIG

- Rynker eller slitasje som oppstår som følge av vanlig bruk, dekkes ikke av garantien.
- Belter med metalleder, glidelåser eller nøkler i baklommen kan skade setet.
- Pass på at setet ikke blir vått. Væte kan endre de naturlige egenskapene til naturskinn.
- Jeans eller klær som smitter av, kan ødelegge overflaten på setetrekke.

Justering av forsete - manuell Forover og bakover

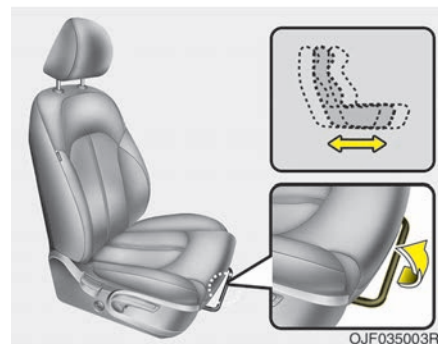

Slik flytter du setet forover eller bakover:

1. Trekk opp og hold i seteregulerings-spaken.
2. Skyv setet til ønsket posisjon.
3. Slipp spaken, og kontroller at setet er låst i posisjon.

Reguler setet før kjøring, og kontroller at setet er godt låst ved å prøve å flytte det forover og bakover uten å bruke spaken. Hvis setet flytter på seg, er det ikke godt låst.

Seteryggjustering

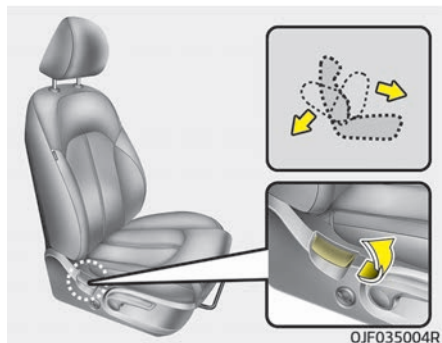

Slik lener du seteryggen bakover:

1. Len deg litt forover, og løft opp justeringshendelen for seteryggen.
2. Len deg forsiktig bakover i setet, og juster seteryggen til ønsket posisjon.
3. Slipp hendelen, og kontroller at seteryggen er låst i posisjon. (Hendelen MÅ gå tilbake til opprinnelig posisjon for at seteryggen skal låse seg.)

Setehøyde

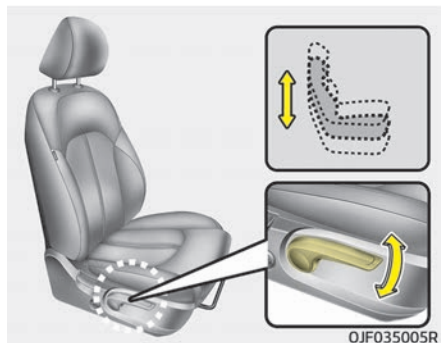

For å endre setehøyden skyver du hendelen oppover eller nedover.

- For å senke seteputen skyver du hendelen ned flere ganger.
- For å heve seteputen skyver du hendelen opp flere ganger.

Korsryggstøtte (utstyrsavhengig)

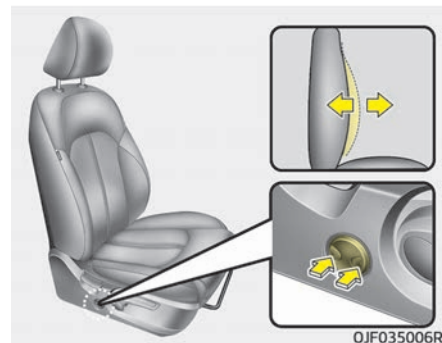

Korsryggstøtten kan reguleres ved å trykke på bryteren for korsryggstøtte på siden av førersetet.

1. Trykk på fremre del av bryteren for å øke støtten eller på bakre del av bryteren for å redusere støtten.
2. Slipp bryteren når du er i ønsket stilling.

Elektrisk forsetjustering (utstyrsavhengig)

Forsetet kan justeres ved å bruke kontrollbryterne på ytre del av seteputen. Før kjøring må setet justeres til korrekt posisjon, slik at du lett har tilgang til rattet, pedalene og bryterne på instrumentpanelet.

⚠ ADVARSEL

Den elektriske setejusteringen kan betjenes når ENGINE START/STOP (start/stopp-knappen) er satt til AV. Barn bør derfor aldri oppholde seg uten tilsyn i bilen.

⚠ FORSIKTIG

• Den elektriske setejusteringen drives av en elektrisk motor. Avslutt betjeningen så snart justeringen er fullført. Overdreven betjening kan skade det elektriske utstyret.

(Fortsatt)

(Fortsatt)

- Den elektriske setejusteringen bruker store mengder strøm når den er i bruk. For å forhindre unødvendig tapping av ladesystemet må du unngå betjening av den elektriske setejusteringen i unødvendig lang tid når motoren ikke er i gang.
- Ikke betjen to eller flere kontrollbrytere for den elektriske setejusteringen samtidig. Dette kan føre til feil i motoren eller de elektriske komponentene for setejusteringen.

Forover og bakover

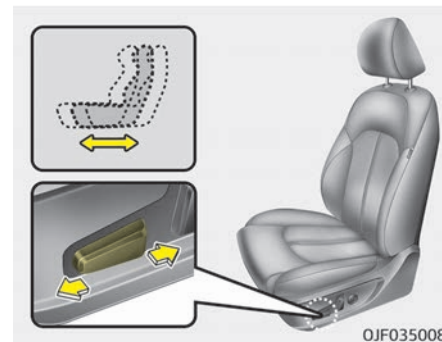

Skyv justeringsbryteren forover eller bakover for å flytte setet til ønsket stilling. Slipp bryteren så snart setet er i ønsket stilling.

Seteryggjustering

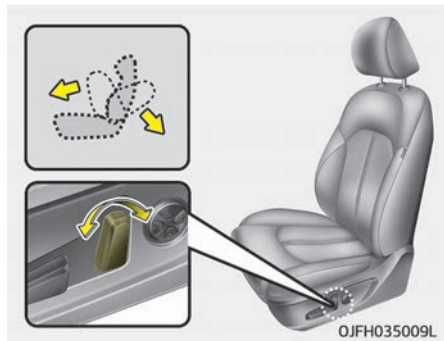

Skyv justeringsbryteren forover eller bakover for å flytte seteryggen til ønsket vinkel. Slipp bryteren så snart setet er i ønsket stilling.

Setehøyde

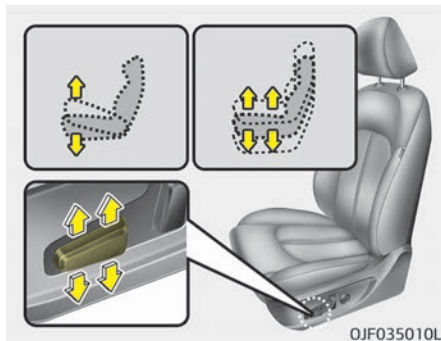

Trekk den fremre delen av kontrollbryteren opp for å heve eller trykk den ned for å senke den fremre del av seteputen. Trekk den bakre delen av kontrollbryteren opp for å heve eller trykk den ned for å senke seteputen. Slipp bryteren så snart setet er i ønsket stilling.

Korsryggstøtte (utstyrsavhengig)

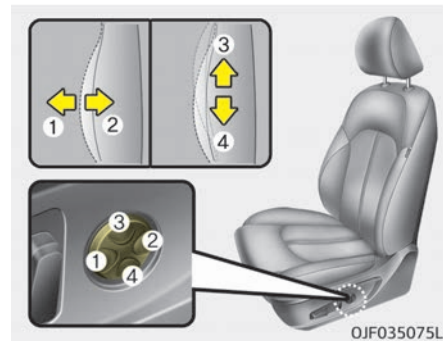

Korsryggstøtten kan reguleres ved å trykke på bryteren for korsryggstøtte på siden av setet.

1. Trykk på fremre del (1) av bryteren for å øke støtten eller på bakre del (2) av bryteren for å redusere støtten.
2. Slipp bryteren når du er i ønsket stilling.
3. Trykk på øvre del (3) av bryteren for å flytte støtteposisjonen opp, eller trykk på nedre del (4) av bryteren for å flytte støtteposisjonen ned.

- Slipp bryteren når du er i ønsket stilling.

Minnesystem for fører-seteposisjon (utstyrsavhengig, for elektrisk forsetejustering)

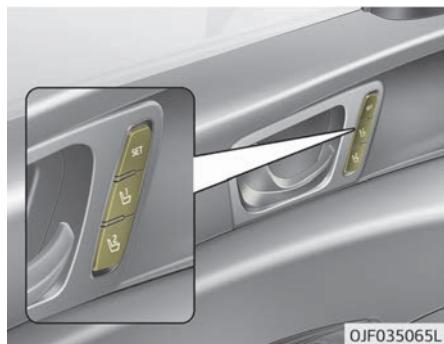

Minnesystemet for fører-seteposisjon lagrer og henter posisjonene til fører-setet og sidespeil med en enkelt knapp. Ved å lagre ønsket posisjon i systemminnet, kan forskjellige førere plassere fører-setet basert på egne preferanser. Hvis batteriet er koblet fra, vil posisjonsminnet bli slettet, og kjørestillingen gjenopprettes i systemet.

⚠ ADVARSEL

Prøv aldri å bruke minnesystemet fører-seteposisjon mens bilen er i bevegelse.

Dette kan føre til tap av kontroll og en ulykke som kan forårsake død, alvorlig personskade eller materielle skader.

Lagring av seteposisjoner i minnet ved hjelp av knappene på døren

Lagring av fører-seteposisjoner

- Sett giret til P (automatgir-kasse) mens ENGINE START/STOP (start/stopp-knappen) er satt til PÅ.
- Juster fører-setet og utvendig speil slik at det er komfortabelt for føreren.
- Trykk på SET-knappen på kontrollpanelet. Systemet piper en gang.
- Trykk på en av minneknappene (1 eller 2) innen fem sekunder etter at du trykket på SET-knappen. Systemet piper to ganger når minnet er lagret.

Hente posisjoner fra minnet

- Sett giret til P (automatgir-kasse) mens ENGINE START/STOP (start/stopp-knappen) er satt til PÅ.
- For å hente posisjonen i minnet trykker du på ønsket minneknapp (1 eller 2). Systemet piper én gang, deretter tilpasser fører-setet seg automatisk til den lagrede posisjonen.

Hvis kontrollbryteren for fører-setet justeres mens systemet henter den lagrede posisjonen, stopper bevegelsen og går i den retningen bryteren beveges.

⚠ ADVARSEL

Vær forsiktig når du henter posisjonsminnet mens du sitter i bilen. Skyv kontrollbryteren for seteposisjonen til ønsket posisjon umiddelbart hvis setet beveger seg for langt i en retning.

Enkel tilgang-funksjon (utstyrsavhengig)

Systemet flytter automatisk fører-setet på følgende måte:

- Med smartnøkkelssystem
 - Det flytter føreriset bakover når ENGINE START/STOP (start/stoppknapp) endres til AV-stilling og førerdøren er åpnet.
 - Det flytter føreriset forover når ENGINE START/STOP (start/stoppknapp) endres til ACC- eller START-stilling.
 - Det flytter føreriset forover når du setter deg inn i bilen med smartnøkkelen etter at førerdøren er stengt.

Du kan aktivere eller deaktivere denne funksjonen. Se "Brukerinnstillinger" på side 5-69.

Hodestøtte (for forsete)

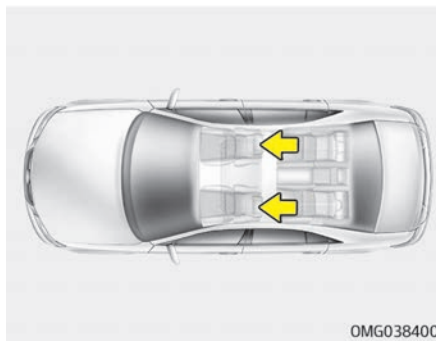

Føreriset og passasjeriset foran er utstyrt med hodestøtte for passasjerens sikkerhet og komfort. Hodestøtten gir ikke bare komfort for fører og forsetepassasjer, men bidrar også til å beskytte hodet og nakken i en kollisjon.

⚠ ADVARSEL

- For å oppnå maksimal effektivitet i en ulykke, skal hodestøtten justeres slik at midten av hodestøtten er i samme høyde som tyngdepunktet til passasjerens hode. Vanligvis har de fleste tyngdepunktet på hodet i høyde med øverste del av øynene. Hodestøtten skal også være så nær hodet som mulig. Derfor anbefales det ikke å bruke en pute som holder kroppen bort fra seteryggen.
- Ikke bruk bilen når hodestøttene er fjernet. Det kan oppstå alvorlig skade på passasjerene ved en ulykke. Hodestøtter kan gi beskyttelse mot nakkeskader når de er riktig justert.
- Ikke juster hodestøtten for føreriset mens bilen er i bevegelse.

Justere høyden opp og ned

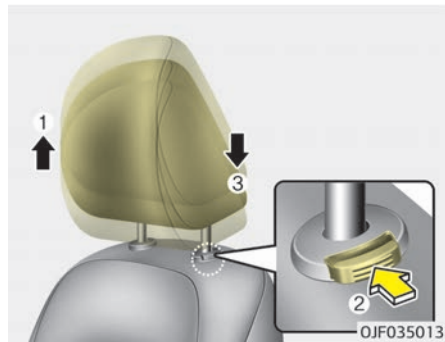

For å heve hodestøtten trekker du den opp til ønsket posisjon (1). For å senke hodestøtten trykker du på og holder inne utløserknappen (2) og senker hodestøtten til ønsket posisjon (3).

Forover- og bakoverjustering

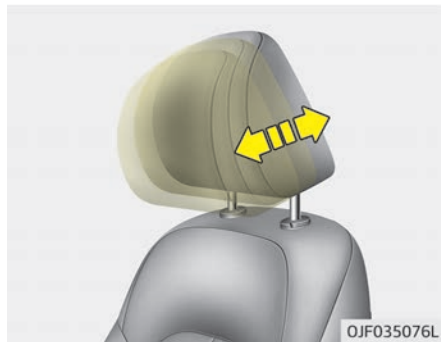

Hodestøtten kan justeres frem til fire forskjellige posisjoner ved å trekke hodestøtten frem til ønsket stilling. Slik justerer du hodestøtten til stillingen lengst bak: Trekk hodestøtten helt frem til posisjonen lengst unna og slipp den. Juster hodestøtten slik at den støtter hode og nakke riktig.

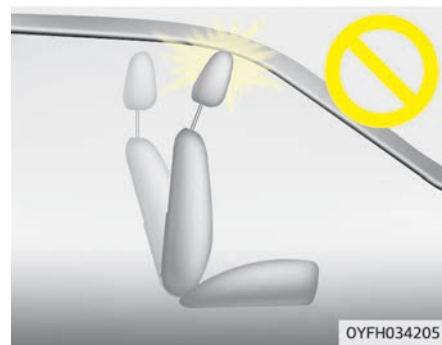

⚠ FORSIKTIG

Hvis du lener seteryggen mot fronten med hodestøtten og seteputen hevet, kan hodestøtten komme i kontakt med solskjermen eller andre deler av bilen.

Fjerne / sette på plass

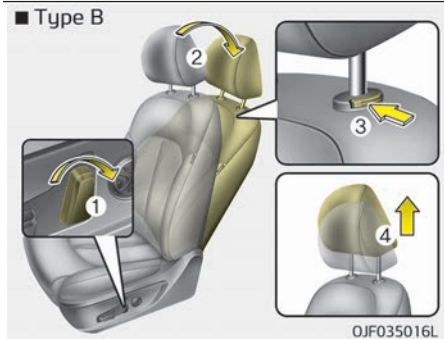
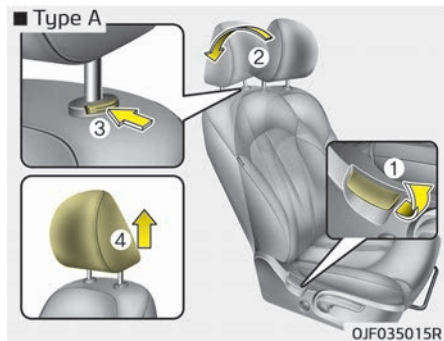

Slik fjerner du hodestøtten:

1. Len seteryggen (2) bakover med justeringshendelen eller -bryteren (1).
2. Hev hodestøtten så langt den går.
3. Trykk på knappen for å løsne hodestøtten (3) mens du trekker opp hodestøtten (4).

⚠ ADVARSEL

La **ALDRI** noen kjøre i et sete med hodestøtten fjernet.

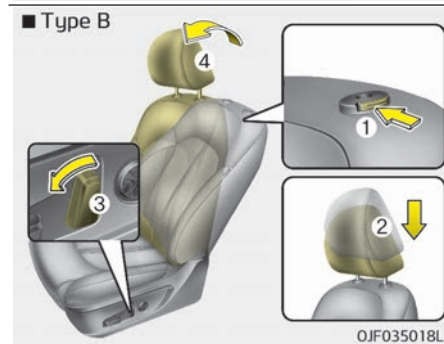
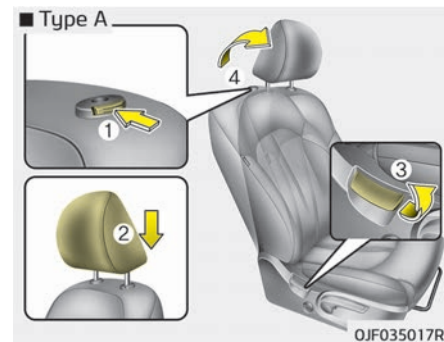

Slik setter du hodestøtten på plass igjen:

1. Sett hodestøttestengene (2) inn i hullene mens du trykker på utløserknappen eller -bryteren (1).

2. Len seteryggen (4) bakover med justeringshendelen eller -bryteren (3).
3. Juster hodestøtten til riktig høyde.

⚠ ADVARSEL

Pass alltid på at hodestøtten låses i posisjon etter at den er montert og justert på nytt.

Lomme på seterygg

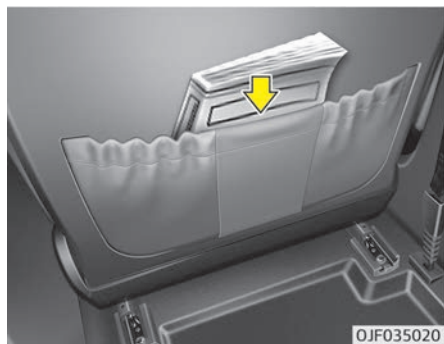

På baksiden av forsetene er det lommer på seteryggen.

⚠ ADVARSEL

■ Lommer på seteryggen

Ikke legg tunge eller skarpe gjenstander i lommene på seteryggen. I en ulykkesituasjon kan de komme seg løs og forårsake skade på personer i bilen.

Baksetejustering Hodestøtte (utstyrsavhengig)

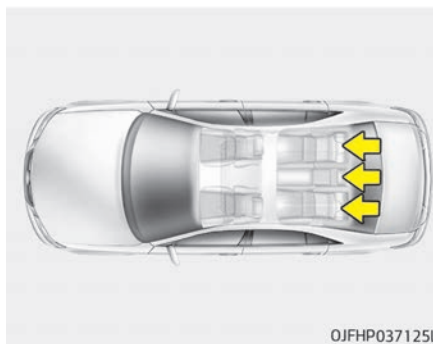

Baksetene er utstyrt med hodestøtter for passasjerens sikkerhet og komfort.

Hodestøtten sørger ikke bare for komfort for passasjerene, men bidrar også til å beskytte hodet og nakken ved en kollisjon.

⚠ ADVARSEL



- For å oppnå maksimal effektivitet i en ulykke, skal hodestøtten justeres slik at midten av hodestøtten er i samme høyde som tyngdepunktet til passasjerens hode. Vanligvis har de fleste tyngdepunktet på hodet i høyde med øverste del av øynene. Hodestøtten skal også være så nær hodet som mulig. Derfor anbefales det ikke å bruke en pute som holder kroppen bort fra seteryggen.
- Ikke bruk bilen når hodestøttene er fjernet. Da kan det oppstå alvorlig skade på passasjerene ved en ulykke. Hodestøtter kan gi beskyttelse mot nakkeskader når de er riktig justert.

Justere høyden opp og ned (utstyrsavhengig)

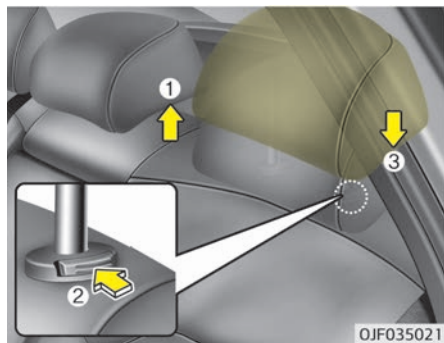

For å heve hodestøtten trekker du den opp til ønsket posisjon (1). For å senke hodestøtten trykker og holder du inne utløserknappen (2) på hodestøtten og senker hodestøtten til ønsket posisjon (3).

⚠ FORSIKTIG

Når det ikke er passasjerer i baksetet, bør høyden på hodestøttene justeres. (Fortsatt)

(Fortsatt)

steres til laveste posisjon. Hodestøtten i baksetet kan gi redusert sikt bakover.

Fjerning og montering (utstyrsavhengig)

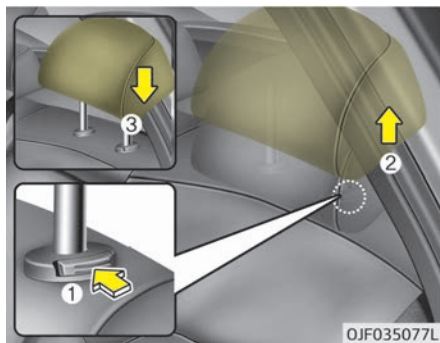

Du fjerner hodestøtten ved å løfte den så langt opp den går og trykke på utløserknappen (1) mens du trekker oppover (2).

Du setter hodestøtten tilbake ved å sette hodestøttestengene (3) i hullene mens du trykker på utløserknappen (1). Juster den så til riktig høyde.

⚠ ADVARSEL

Sørg for at hodestøtten låses fast etter at du har justert den, av hensyn til brukerne.

Armlene

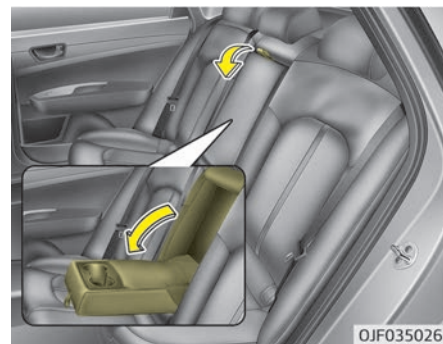

Hvis du vil bruke armlenet, trekker du det frem fra seteryggen.

Felle ned baksete (utstyrsavhengig)

Seteryggene i baksetet kan felles ned slik at det blir lettere å frakte lange gjenstander, og bilen får mer bagasjeplass.

⚠ ADVARSEL

Formålet med nedfellbare seterygger i baksetet er mulighet til å frakte lange gjenstander som det ikke er plass til.

La aldri passasjerene sitte oppå den nedfelte seteryggen mens bilen er i bevegelse da dette er ikke er en egnet sittestilling, og ingen setebelster er tilgjengelig for bruk. Dette kan resultere i alvorlige personskader eller dødsulykker i tilfelle kollisjon eller bråstopp. Gjenstander som fraktes på en nedfelt seterygge bør ikke røpe høyere enn toppen av forsetene. Lasten kan gli fremover og føre til personskader eller materielle skader i tilfelle bråstopp.

■ Hybrid/Plug-in-hybrid (stasjonsvogn)

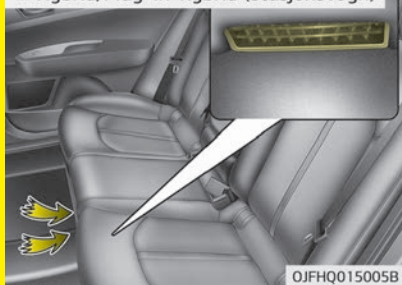

(Fortsatt)

(Fortsatt)

- Ikke plasser gjenstander i midtre, nedre del av baksetene. Dette kan blokkere batterikjølingskanalen og føre til at batteriet svekkes.

■ Plug-in-hybrid (sedan)

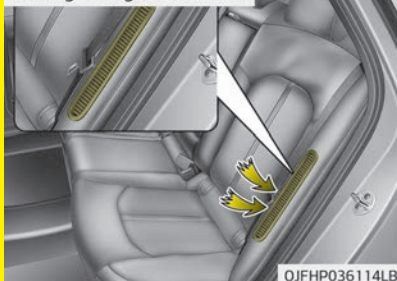

- Ikke plasser objekter på venstre side av baksetene. Dette kan blokkere batterikjølingskanalen og føre til at batteriet svekkes.

Slik feller du ned seteryggen i baksetet (for hybrid - utstyrsavhengig):

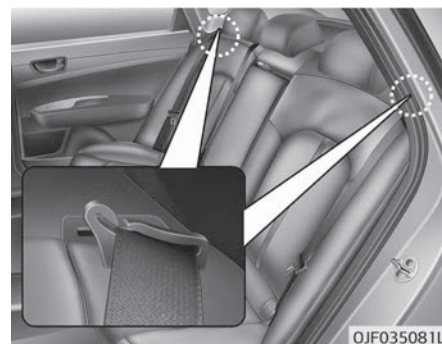

1. Kontroller at bakre sikkerhetsbelte går gjennom føringen for å hindre at sikkerhetsbeltet blir skadet.
2. Sett seteryggen til forsetet i oppreist stilling og skyv forsetet fremover ved behov.
3. Senk de bakre hodestøttene til den laveste posisjonen.

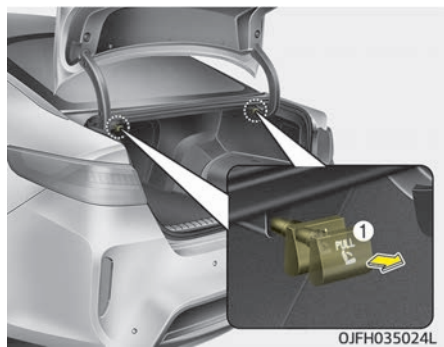

4. Trekk ut seteryggens låseknapp (1) i bagasjerommet, fell deretter setet ned mot fronten av bilen.

5. For å bruke baksetet, løfter du og trekker seteryggen bakover. Trekk ordentlig i seteryggen til den smekker på plass. Slipp hendelen og kontroller at seteryggen er låst i posisjon.

6. Plasser sikkerhetsbeltet for baksetet i riktig posisjon.

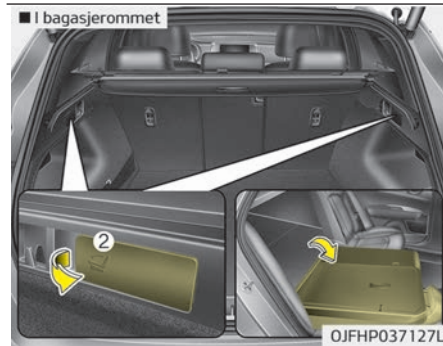

Slik feller du ned seteryggen bak (for stasjonsvogn):

4. På ytre bakseterygg:

Trekk i hendelen for nedfelling av seteryggen (1), og legg setet ned mot fronten av bilen.

I bagasjerommet (fjernstyrt nedfelling):

Trekk i hendelen for nedfelling av seteryggen (2) for å felle ned bakseteryggen.



5. For å bruke baksetet løfter du og trekker seteryggen bakover. Trekk bestemt i seteryggen til den klikker på plass. Slipp hendelen og kontroller at seteryggen er låst i posisjon.

6. Plasser sikkerhetsbeltet for baksetet i riktig posisjon.

⚠ FORSIKTIG

■ Fjernstyrt nedfelling

Unngå overdreven bruk av kraft for å skyve setet bakover til låst posisjon. Det kan da løsne og returneres ved hjelp av tilbakestøttingskraften.

⚠ ADVARSEL

■ Fjernstyrt nedfelling

Ikke fell ned baksetene hvis det er passasjerer, kjæledyr eller bagasje i baksetene eller de nedfelte setene. Dette kan føre til skader på passasjerer, kjæledyr eller bagasje.

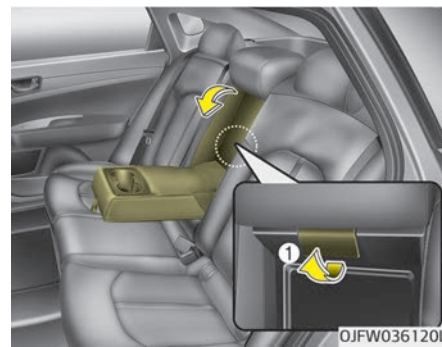

Slik feller du ned midtre bakseterygg (for stasjonsvogn):

Lange gjenstander kan fraktes ved å felle ned den midtre bakseteryggen, uten at du trenger å felle ned alle baksetene. Se trinnene nedenfor for å felle ned midtre bakseterygg.

1. Senk de bakre hodestøttene til den laveste posisjonen.
2. Trekk armlenet frem fra seteryggen.
3. Trekk i hendelen (1) for å løsne den midtre seteryggen.
4. Når den er løsnet, trekker du den midtre seteryggen frem og feller den ned.

⚠ ADVARSEL

Etter nedfelling av baksetet, med mindre førerens posisjonen er riktig ut fra førerens fysiske figur, skal baksetet ikke felles ned. Det kan øke omfanget av personskader ved en bråstopp eller kollisjon.

⚠ ADVARSEL

■ Rette opp setet

Når du retter opp setet, holder du i seteryggen og retter den sakte opp. Hvis seteryggen rettes opp uten at du holder i den, kan seteryggen skyte forover og føre til personskader dersom den treffer noen i bilen.

⚠ ADVARSEL

Når du retter opp igjen bakseteryggen til oppreist stilling etter å ha felt det ned:

Vær forsiktig så ikke sikkerhetsbeltet eller festesystemet skades. Pass på at stoffet eller spennen til setebeltet ikke hekter seg eller klemmes i baksetet. Sørg for at seteryggen er helt låst i oppreist stilling ved å dytte i toppen av seteryggen. Ellers kan setet felles ned i en ulykke eller ved en bråstopp, la last komme inn i kupeen, noe som kan resultere i alvorlig personskade eller død.

⚠ FORSIKTIG

■ Skader på spennene på sikkerhetsbeltene i baksetene

Når du feller ned bakseteryggene, legger du spennen inn mellom bakseteryggen og puten. Dette forhindrer at spennen blir skadet av bakseteryggen.

⚠ FORSIKTIG

■ Sikkerhetsbelter i baksetene

Når du retter opp bakseteryggene igjen, må du huske å plassere sikkerhetsbeltene i korrekt posisjon igjen.

⚠ ADVARSEL

■ Last

Last må alltid sikres for å forhindre at gjenstander kastes rundt i bilen og forårsaker personskader ved en eventuell kollisjon. Ikke plasser gjenstander i baksetene, ettersom gjenstandene ikke kan sikres korrekt og (Fortsatt)

(Fortsatt)

kan slå i forsetepassasjerene i en kollisjon.

⚠ ADVARSEL

■ **Lasting av bilen**

Påse at motoren er slått av, at automatgiret står i P (parkering) og at parkeringsbremsen er aktivert under lasting eller lossing av gjenstander i bilen. Hvis ikke, kan bilen plutselig sette seg i bevegelse hvis girspaken uforvarende settes til en annen posisjon.

SIKKERHETSBELTER

Sikkerhetsbeltesystem

▲ ADVARSEL

- For at beltesystemet skal gi best mulig beskyttelse, må sikkerhetsbeltene alltid brukes når bilen er i bevegelse.
- Sikkerhetsbelter er mest effektive når seteryggene er i oppreist stilling.
- Barn som er 12 år og yngre skal alltid være riktig fastspent i baksetet. La aldri barn sitte i passasjeretet foran. Hvis et barn over 12 år må sitte i forsetet, må han eller hun ha på sikkerhetsbelte, og setet bør flyttes så langt tilbake som mulig.
- Skulderbeltet skal aldri plasseres under armen eller bak ryggen. Feil plassering av sikkerhetsbeltet kan føre til alvorlige personskader ved en eventuell kollisjon. Skulderbeltet bør plasseres midt over skulderen på tvers av kragebeinet.

(Fortsatt)

(Fortsatt)

- Bruk aldri sikkerhetsbelte over skjøre gjenstander. Slike kan bli skadet ved bråstopp eller slag.
- Unngå bruk av belter som har vridd seg. Et vridd belte kan ikke gjøre en god jobb. Ved en kollisjon kan til og med skjære seg inn i huden din. Pass på at bilbeltet er rett og ikke vridd.
- Vær forsiktig så ikke sikkerhetsbeltet eller festesystemet blir skadet, må det skiftes ut.

▲ ADVARSEL

Sikkerhetsbelter er designet for å legges over kroppens beinstruktur, og bør legges lavt over hele forsiden av bekkenet eller over bekken, bryst og skuldre, alt etter som. Unngå å legge hoftebeltet på tvers av magen. Sikkerhetsbelter bør sitte så stramt som mulig samtidig som det er komfortabelt, for at de skal kunne gi den beskyttelse de er utformet for å gi.

(Fortsatt)

(Fortsatt)

En slakt belte vil gi betydelig dårligere beskyttelse.

Vær nøye med å unngå at beltesystemet tilsmusses med poleringsmidler, oljer og kjemikalier, og fremfor alt batterisyre. Bruk mild såpe og vann til trygg rengjøring. Beltet bør skiftes hvis det blir slitt, tilsmusset eller ødelagt. Hele beltesystemet må skiftes ut hvis sikkerhetsbeltet har vært brukt i en alvorlig kollisjon, selv om det ikke foreligger synlige skader. Ikke bruk sikkerhetsbelter med vridde stropper.

Alle sikkerhetsbelter er konstruert for bare én person. Å la et barn sitte på fanget til en voksen og sikre begge med ett sikkerhetsbelte, er farlig.

⚠ ADVARSEL

- Brukeren må ikke foreta endringer eller tilføyelser, da det kan hindre justeringsmekanismen i å stramme slakk, eller gjøre det umulig å justere beltesystemet for å fjerne slakk.
- Når du fester sikkerhetsbeltet, må du passe på å ikke feste sikkerhetsbeltet i feil lås. Det er svært farlig og kan bety at du ikke er tilstrekkelig beskyttet av sikkerhetsbeltet.
- Ikke løsne setebeltet, og ikke fest og løsne beltet gjentatte ganger mens bilen er i bevegelse. Dette kan føre til tap av kontroll og en ulykke som kan forårsake død, alvorlig personskade eller materielle skader.
- Når du fester sikkerhetsbeltet, må du se etter at det ikke legges over gjenstander som er harde eller som lett knuses.
- Sørg for at det ikke befinner seg noe i låsen. Da kan ikke sikkerhetsbeltet gå ordentlig i lås.

Sikkerhetsbeltevarsel

Sikkerhetsbeltevarsel for fører

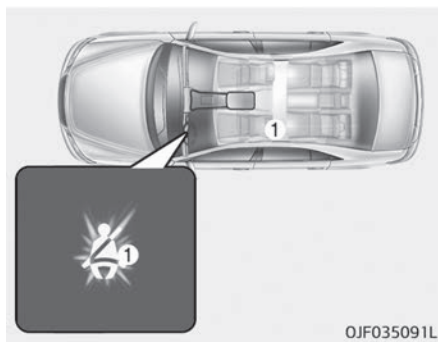

Som en påminnelse til føreren vil varselampen for sikkerhetsbeltet lyse og et varselsignal avgis i ca. seks sekunder hver gang du setter ENGINE START/STOPP (start/stopp-knappen) til PÅ, dersom sikkerhetsbeltet ikke er festet. Hvis du fortsatt ikke fester setebeltet og kjører i over 9 km/t, vil varselampen forbli tent inntil du kjører i under 6 km/t (utstyrsavhengig).

Hvis du fortsatt ikke fester sikkerhetsbeltet, og du kjører i over 20 km/t, vil varsellyden for sikkerhetsbeltet høres i om lag 100 sekunder, og den tilhørende varsellampen vil blinke (utstyrsavhengig).

Hvis du løsner setebeltet ved kjøring under 20 km/t, vil varsellampen for setebeltet lyse helt til setebeltet er festet.

Hvis du løsner sikkerhetsbeltet mens du kjører i over 20 km/t, vil varsellyden for sikkerhetsbelter høres i om lag 100 sekunder, og den aktuelle varsellampen vil blinke.

Sikkerhetsbeltevarsel for passasjer i forsetet (utstyrsavhengig)

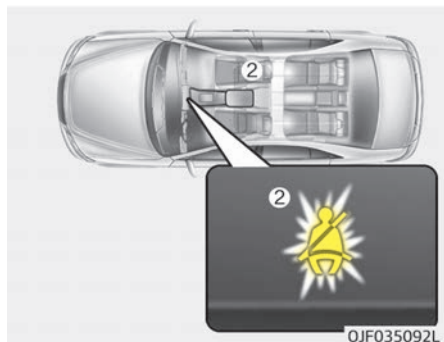

Som en påminnelse til passasjeren foran vil varsellampen for sikkerhetsbelte lyse i ca. seks sekunder hver gang du setter ENGINE START/STOP (start/stopp-knappen) til PÅ, uavhengig av beltefeste.

Hvis du fortsatt ikke fester sikkerhetsbeltet, og du kjører i over 9 km/t, fortsetter varsellampen å lyse.

Hvis du løsner sikkerhetsbeltet mens du kjører i under 20 km/t, lyser varsellampen for sikkerhetsbelter helt til sikkerhetsbeltet festes.

Hvis du løsner sikkerhetsbeltet mens du kjører i over 20 km/t, vil varsellyden for sikkerhetsbelter høres i om lag 100 sekunder, og den aktuelle varsellampen vil blinke.

Sikkerhetsbeltevarsel for passasjer i baksetet (utstyrsavhengig)

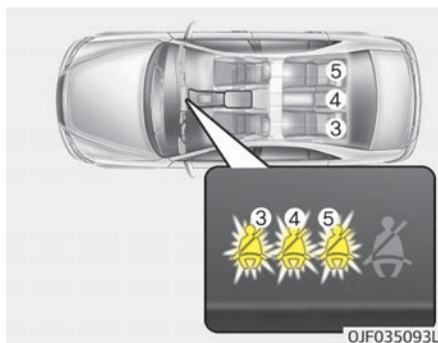

Når tenningen er satt til ON eller motoren er i gang, vil varsellampen for sikkerhetsbeltet lyse i ca. 6 sekunder. Lyset tennes uansett om sikkerhetsbeltet er slitt eller ikke.

Dessuten vil varsellampen for det aktuelle sikkerhetsbeltet i baksetet lyse i ca. 35 sekunder hvis du kjører i over 9 km/t og sikkerhetsbeltet bak ikke er festet. Denne advarselen vises kun én gang fra start av kjøretøyet.

Varsellampen for sikkerhetsbeltet vil imidlertid tennes igjen i ca. 35 sekunder hvis du kjører i under 9 km/t i ca. 29 minutter til.

Hvis du løsner sikkerhetsbeltet mens du kjører i under 20 km/t, vil varsellampen for sikkerhetsbeltet lyse i ca. 35 sekunder.

Hvis du løsner sikkerhetsbeltet mens du kjører i over 20 km/t, vil varsellyden for sikkerhetsbeltet utløses i ca. 35 sekunder, og den aktuelle varsellampen vil blinke.

Hofte-/skulderbelte

Høydejustering

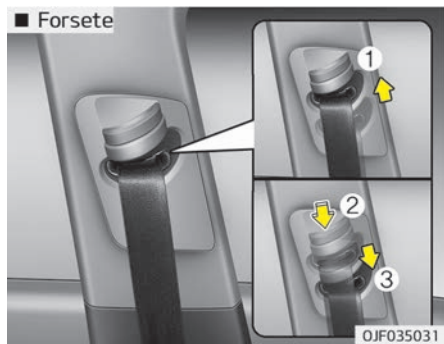

Du kan justere høyden på festepunktet for skulderbeltet til én av fire posisjoner for maksimal komfort og sikkerhet. Høyden på det justerte sikkerhetsbeltet må ikke være for nær nakken din. Dette gir ikke god nok beskyttelse. Skulderdelen bør justeres slik at beltet hviler mot brystet ditt og går midtveis over skulderen i nærheten av døren. Beltet skal ikke hvile mot nakken. Senk eller hev høydejusteringsmekanismen til en passende posisjon for å justere høyden på sikkerhetsbeltets festepunkt.

Hev høydejusteringsmekanismen ved å dra den opp (1). For å senke mekanismen (3) skyver du den ned samtidig som du trykker inn høydejusteringsknappen (2).

Slipp opp knappen for å låse festepunktet i posisjon. Prøv å dra i høydejusteringsmekanismen for å kontrollere at den er låst.

⚠ ADVARSEL

- **Kontroller at skulderbeltets festepunkt er låst i posisjon i passende høyde. Skulderbeltet skal aldri hvile mot nakken eller ansiktet. Feil posisjonering av sikkerhetsbelter kan føre til alvorlige personskader ved en eventuell kollisjon.**
- **Mangelfull utskiftning av sikkerhetsbelter etter en ulykke kan resultere i at sikkerhetsbeltene ikke gir tilstrekkelig beskyttelse ved en eventuell ny ulykke, noe som kan føre til personskader eller dødsfall. Skift ut sikkerhetsbeltene snarest mulig etter en ulykke.**

Slik fester du sikkerhetsbeltet:

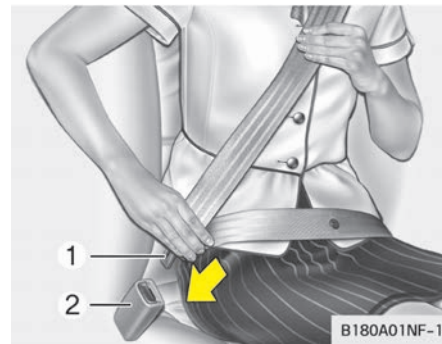

For å feste sikkerhetsbeltet trekker du det ut av snellen og fester metalltungen (1) i spennen (2). Du hører et klikk når tungen låses i spennen. Sikkerhetsbeltet justeres automatisk til riktig lengde først etter at hoftedelen justeres manuelt slik at den ligger tett rundt hoftene. Hvis du lener deg fremover i en langsom, enkel bevegelse, vil beltet trekkes ut og la deg bevege deg rundt. Ved plutselig stopp eller støt vil imidlertid beltet låses i posisjon. Det låses også hvis du lener deg frem for raskt.

* MERK

Hvis du ikke kan trekke sikkerhetsbeltet ut av snellen, trekker du beltet fast ut og slipper det. Da skal du kunne trekke beltet ut jevnt.

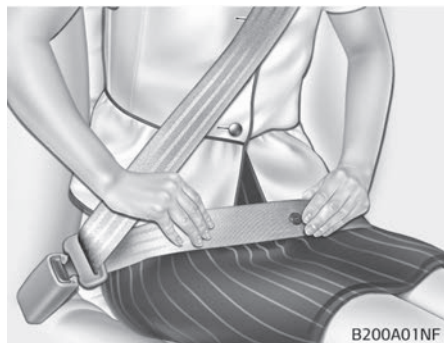

▲ ADVARSEL

Du bør plassere hoftedelen så lavt som mulig og tett over hoftene, ikke over midjen. Hvis hoftebeltet ligger for høyt på midjen, kan det øke faren for skader i en eventuell kollisjon. (Fortsatt)

(Fortsatt)

Begge armene skal ikke være under eller over beltet. Én arm skal være over og den andre under, slik det er vist på illustrasjonen. Bruk aldri bilbeltet under armen nærmest døren.

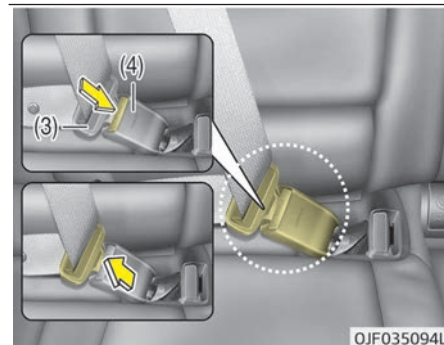
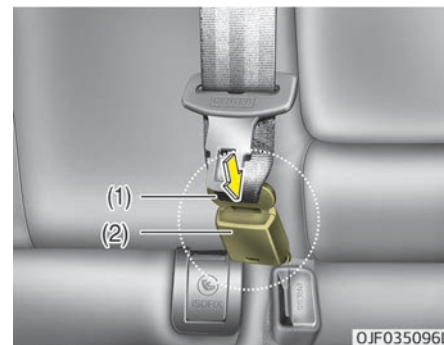

Trekk i metalltungen (3) og sett den (3) i spennen (4). Du hører et klikk når tungen låses i spennen. Kontroller at beltet ikke er vridd.

Ved bruk av sikkerhetsbeltet i midtre baksete må spennen med "CENTER"-merket brukes.

⚠ ADVARSEL

Sett alltid metalltappen (1) inn i spennen (2).

*** MERK**

Hvis du ikke kan trekke sikkerhetsbeltet ut av snellen, trekker du beltet fast ut og slipper det. Deretter skal du kunne trekke beltet ut jevnt.

Slik tar du av sikkerhetsbeltet:

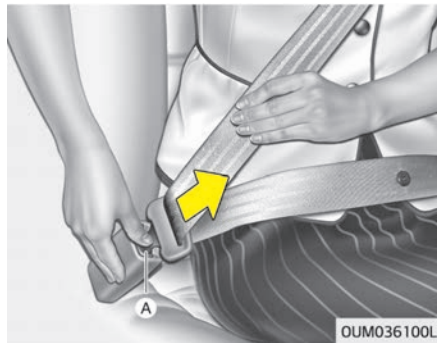

Sikkerhetsbeltet tas av ved å trykke på utløserknappen (A) i låsespennen. Når beltet er frigjort, skal det automatisk dras inn igjen i beltemekanismen. Hvis dette ikke fungerer, må du kontrollere beltet for å se om det er vridd. Prøv deretter på nytt.

Forstramning av sikkerhetsbelte (utstyrsavhengig)



Bilen er utstyrt med sikkerhetsbelter med beltestrammere på førerisetet og passasjerisetet foran. Sikkerhetsbelter med beltestrammere kan aktiveres når en frontkollisjon er alvorlig nok, som supplement til kollisjonsputene.

Dersom bilen stopper brått, eller hvis en passasjer prøver å lene seg forover for fort, vil beltemekanismen låses i posisjon. I forbindelse med visse frontkollisjoner vil beltestrammeren aktiveres og stramme sikkerhetsbeltet enda mer rundt passasjerens kropp.

– Beltestrammer

Hensikten med beltestrammeren er å sørge for at skulderbeltet sitter tett mot passasjerens overkropp ved en frontkollisjon.

Hvis systemet registrerer overdreven stramming av førerens sikkerhetsbelte når beltestrammersystemet aktiveres, vil belastningsbegrenseren i beltestrammeren frigjøre noe av presset på det aktuelle sikkerhetsbeltet (utstyr-savhengig).

⚠ ADVARSEL

For din egen sikkerhet må du passe på at sikkerhetsbeltet er ikke løst eller vridd, og alltid sitter som det skal.

*** MERK**

■ hvis bilen har veltesensor (utstyr-savhengig)

Beltestrammeren aktiveres ikke bare i en frontkollisjon, men også i en sidekollisjon eller velt hvis bilen er utstyrt med en side- eller gardinkollisjonspute.

*** MERK**

■ uten veltesensor

Beltestrammeren aktiveres ikke bare i en frontkollisjon, men også i en sidekollisjon hvis bilen er utstyrt med en side- eller gardinkollisjonspute.

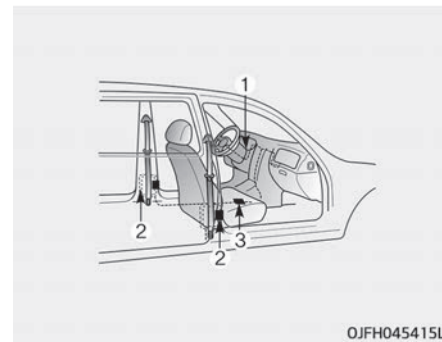

Beltestrammersystemet består hovedsakelig av komponentene nedenfor. Plasseringene vises i illustrasjonen:

1. Varsellampe for SRS-kollisjonspute
2. Beltestrammerenhet foran
3. SRS-styringsmodul

⚠ ADVARSEL

Slik får du maksimalt utbytte av et sikkerhetsbelte med beltestrammer: (Fortsatt)

(Fortsatt)

1. **Sikkerhetsbeltet må brukes riktig og justeres korrekt. Les og følg alle viktige opplysninger og forholdsregler angående sikkerhetsutstyr i bilen din – inkludert sikkerhetsbelter og kollisjonsputer – som finnes i denne håndboken.**
2. **Sørg for at du og passasjerene alltid bruker sikkerhetsbelter forskriftsmessig.**

* MERK

- Beltestrammere vil bli aktivert i visse frontkollisjoner. Sikkerhetsbelter med beltestrammere kan aktiveres når en frontkollisjon er alvorlig nok, som supplement til kollisjonsputene.
- Når sikkerhetsbeltene med beltestrammer aktiveres, kan det høres en høy lyd, og fint støv, som kan ligne på røyk, kan ses i kupéen. Dette er normalt og ikke farlig.

(Fortsatt)

(Fortsatt)

- Selv om det er ufarlig, kan det fine støvet forårsake hudirritasjon og bør ikke pustes inn over lengre tid. Vask alle utsatte hudområder grundig etter en ulykke der beltestrammeren ble aktivert.
- Fordi sensoren som aktiverer SRS-kollisjonsputen er koblet til setebeltet med beltestrammer, vil SRS-kollisjonsputens varselampe på instrumentpanelet lyse i om lag 6 sekunder etter at ENGINE START/STOP (start/stopp-knappen) er satt til PÅ-posisjon, og deretter skal den slukke.

⚠ FORSIKTIG

Hvis beltestrammeren ikke fungerer som den skal, vil varselampen for SRS-kollisjonsputen lyse selv om det ikke er noen feil på SRS-kollisjonsputen. Hvis varselampen for SRS-kollisjonsputen ikke lyser når tenningsnøkkelen vris på, eller hvis den fortsetter å lyse etter å ha lyst i om lag
(Fortsatt)

(Fortsatt)

6 sekunder, eller hvis den lyser mens bilen er i fart, bør du få systemet kontrollert på et profesjonelt verksted. Kia anbefaler at du oppsøker en godkjent Kia-forhandler/servicepartner.

⚠ ADVARSEL

- **Beltestrammere er konstruert for å aktiveres bare én gang. Når et beltestrammeren på et sikkerhetsbelte er aktivert, må den skiftes ut. Alle bilbelter, uansett type, skal alltid byttes etter å ha blitt brukt under en kollisjon.**
- **Strammemekanismen på sikkerhetsbelter blir varm under aktivering. Beltestrammeren må derfor ikke berøres de første minuttene etter aktivering.**

(Fortsatt)

(Fortsatt)

- Ikke prøv å kontrollere eller skifte beltestrammer selv. Få systemet kontrollert på et profesjonelt verksted. Kia anbefaler at du oppsøker en godkjent Kia-forhandler/servicepartner.
- Ikke slå mot beltestrammerne.
- Ikke forsøk å utføre service eller reparere beltestrammersystemet på noe vis.
- Hvis beltestrammeren håndteres feil, og hvis det ikke tas hensyn til advarslene om ikke å ta ned, modifisere, inspisere, skifte ut, vedlikeholde eller reparere beltestrammeren, kan det medføre til feilbruk eller utilsiktet aktivering og alvorlige skader.
- Bruk alltid sikkerhetsbelte når du kjører i et motorkjøretøy.
- Kontakt et profesjonelt verksted hvis bilen eller et sikkerhetsbelte med beltestrammer må kasseres. Kia anbefaler at du oppsøker en godkjent Kia-forhandler/servicepartner.

⚠ FORSIKTIG

Arbeid på fremre del av bilen kan skade beltestrammersystemet. Du bør derfor få utført service på systemet på et profesjonelt verksted. Kia anbefaler at du oppsøker en godkjent Kia-forhandler/servicepartner.

Forholdsregler for sikkerhetsbelte

⚠ ADVARSEL

Alle passasjerene i bilen må bruke sikkerhetsbelter til enhver tid. Sikkerhetsbelter og barneseter reduserer risikoen for alvorlige eller livstruende skader for alle passasjerene i tilfelle en kollisjon eller bråstopp. Dersom passasjerene ikke bruker sikkerhetsbelte, kan de havne for nær kollisjonsputen når den utløses, kastes mot de indre strukturen i bilen eller bli kastet ut av bilen. Riktig bruk av sikkerhetsbelter reduserer risikoen for at dette skjer betraktelig.

(Fortsatt)

(Fortsatt)

Følg alltid forholdsregler om bilbelter, airbag og passasjer seter i denne håndboken.

Spedbarn eller småbarn

Følg de spesifikke kravene i ditt land. Barne- og/eller babyseter må være riktig plassert og installert i baksetet. For mer informasjon om bruk av disse sikkerhetssystemene, se "Barneseter" på side 4-32.

⚠ ADVARSEL

Alle personer i bilen skal være riktig fastspent til enhver tid, inkludert spedbarn og barn. Du må aldri holde et barn i armene eller på fanget når du kjører i bil. Kreftene som oppstår under en kollisjon vil rive barnet ut av armene og kaste barnet mot interiøret i bilen. Bruk alltid et barnesete som passer til ditt barns høyde og vekt.

* MERK

Små barn er best beskyttet mot skade i en ulykke når de er riktig sikret i baksetet av et barnesete som oppfyller kravene i sikkerhetsstandardene til ditt land. Før du kjøper et barnesete, må du kontrollere at det har en etikett som bekrefter at det oppfyller sikkerhetsstandardene i ditt land. Barnesetet må passe til ditt barns høyde og vekt. Sjekk etiketten på barnesetet for denne informasjonen. Se "Barneseter" på side 4-32.

Større barn

Barn som er for store for barneseter, må alltid sitte i baksetene og bruke de tilgjengelige 3-punksbeltene. Hoftedelen må festes godt rundt hoftene, så lavt som mulig. Kontroller beltets passform med jevne mellomrom. Hvis barnet sitter urolig, kan beltet gli ut av posisjon. Barn er best beskyttet ved en eventuell ulykke hvis de sitter i et egnet barnesete i baksetet. Hvis et større barn (over 12 år) må sitte i forsetet, må barnet sikres med det tilgjengelige hofte-/skulderbeltet, og setet må plasseres i bakerste posisjon.

Barn som er 12 år og yngre bør være sikkert fastspent i baksetet. La ALDRI barn som er 12 og yngre sitte i forsetet. Sett ALDRI et bakovervendt barnesete i forsetet på bilen.

Hvis skulderbeltedelen er i kontakt med barnets nakke eller ansikt, må du forsøke å sette barnet nærmere midten av bilen. Hvis skulderbeltet fortsatt er i berøring med barnets ansikt eller nakke, må barnet settes i et barnesete.

ADVARSEL

- Skulderbelter og små barn (Fortsatt)

(Fortsatt)

- La aldri skulderbeltet være i kontakt med barnets nakke eller ansikt mens bilen kjører.
- Hvis sikkerhetsbeltene ikke er korrekt fastspent eller justert på barn, kan det føre til dødsfall eller alvorlige personskader.

Gravid kvinne

Bruk av sikkerhetsbelte anbefales for gravide kvinner for å minske sjansen for skader i en ulykke. Ved bruk av sikkerhetsbelte bør hoftebeltedelen plasseres så lavt og sikkert som mulig på hoftene, ikke over magen. For spesifikke anbefalinger bør du oppsøke lege.

ADVARSEL

■ Gravid kvinne

Gravide må aldri plassere hoftebeltdelen av sikkerhetsbeltet over det området av magen hvor fosteret ligger eller over buken slik at beltet kunne knuse fosteret ved et sammenstøt.

Skadd person

Bruk sikkerhetsbelte når en skadet person transporteres. Oppsøk lege for råd ved behov.

En person per belte

To personer må aldri forsøke å bruke ett enkelt sikkerhetsbelte (heller ikke barn). Det kan gi økt skadeomfang ved en eventuell ulykke.

Forbud mot å ligge i bilen

For å redusere faren for skader i et ulykkestilfelle og for at sikkerhetssystemet skal være maksimalt effektivt, må alle passasjerer sitte oppreist og forsete- og bakseteryggene må stå i loddrett stilling når bilen kjører. Sikkerhetsbeltet kan ikke gi tilstrekkelig beskyttelse for en person som har lagt seg ned i baksetet eller hvis forsete- og bakseteryggene er lent bakover.

⚠ ADVARSEL

Når seteryggen er lent bakover under kjøring, øker sjansene for alvorlige eller livstruende skader ved en eventuell kollisjon eller bråstopp. Sik-
(Fortsatt)

(Fortsatt)

kerhetssystemets beskyttelse (sikkerhetsbelter og kollisjonsputer) reduseres vesentlig når seteryggen er lent bakover. Sikkerhetsbeltet må stramme mot hoftene og brystet for å gi korrekt beskyttelse. Jo mer seteryggen er lent bakover, desto større er sjansen for at passasjerens hofter vil gli under hoftebeltet slik at personen pådrar seg alvorlige indre skader. I tillegg kan skulderbeltet ramme passasjerens hals. Føreren og passasjerene må alltid sitte godt tilbake i setet, bruke sikkerhetsbeltet på riktig måte og ha seteryggene i loddrett stilling.

Vedlikehold av sikkerhetsbelter

Systemer for sikkerhetsbelter bør aldri demonteres eller endres. I tillegg bør man sørge for at sikkerhetsbelter og beltesystemene ikke blir skadet av setehengsler, dører eller annet.

⚠ ADVARSEL

- Vær forsiktig så du ikke skader stoffet eller spennen til bilbelte, når du setter bakseteryggen tilbake i oppreist stilling etter at den har blitt felt ned. Pass på at stoffet eller spennen til setebeltet ikke hekter seg eller klemmes i baksetet. Et sikkerhetsbelte med skadet stoff eller spenne kan svikte under en kollisjon eller en bråstopp, noe som kan resultere i alvorlige personskader. Dersom stoffet eller spennene til sikkerhetsbeltene er skadet, må de erstattes umiddelbart.
- Sikkerhetsbeltene kan bli varme hvis bilen har stått parkert i solen. Spedbarn og barn kan brenne seg.

Periodisk inspeksjon

Alle sikkerhetsbeltene skal inspiseres jevnlig for slitasje eller skader. Eventuelle skadede deler må skiftes ut så snart som mulig.

Hold beltene rene og tørre

Sikkerhetsbeltene bør holdes rene og tørre. Hvis sikkerhetsbeltene blir skitne, kan de rengjøres med mildt såpevann og varmt vann. Blekemiddel, fargestoffer, sterke vaskemidler eller skuremidler bør ikke brukes, fordi de kan skade og svekke stoffet til sikkerhetsbeltene.

Når sikkerhetsbeltene må skiftes ut

Alle delene til sikkerhetsbeltene bør skiftes ut hvis bilen har vært involvert i en ulykke. Dette bør gjøres selv om delene ikke har noen synlige skader. I så fall bør du få systemet skiftet ut på et profesjonelt verksted. Kia anbefaler at du rådfører deg med en godkjent Kia-forhandler/servicepartner.

BARNESETER

Vår anbefaling: Barn alltid i baksetet

ADVARSEL

Sikre alltid barn riktig i bilen. Barn i alle aldre er tryggere når de er sikret i baksetet. Sett aldri et bakovervendt barnesete i passasjeretset foran, med mindre kollisjonsputen på passasjersiden er deaktivert.

Barn under 13 skal alltid sitte i baksetet og må alltid være riktig sikret i barnesete for å minimere risikoen for skader ved en ulykke, plutselige stopp eller brå manøvre.

Ifølge ulykkesstatistikken er barn tryggere når de er i barnesete i baksetet enn i forsetet. Barn som er for store for barnesete må bruke sikkerhetsbeltene i bilen.

De fleste land har regler som krever at barn reiser i godkjent barnesikringsutstyr.

Lovene som regulerer alder eller høyde/vektrestriksjoner mht. hvilke sikkerhetsbelter som kan brukes i stedet for bilbarnestol, varierer mellom landene, så vær oppmerksom på de spesifikke kravene i landet der du befinner deg.

Barneseter må være riktig plassert og installert i bilsetet. Bruk alltid et kommersielt tilgjengelig barnesikringsutstyr som oppfyller kravene i sikkerhetsstandardene i ditt land.

Barneseter

Spedbarn og yngre barn skal sikres i et passende bakovervendt eller forovervendt bilsete, som først har blitt festet på riktig måte til setet i bilen. Les og følg instruksjonene for installasjon og bruk som følger med barnesetet.

ADVARSEL

- **Følg alltid barneseteprodusentens instruksjoner for installasjon og bruk av barnesikringsutstyr.**
- **Fest alltid barnet riktig i barnesetet.**
- **Bruk aldri en babybag eller barnesikringsutstyr som "hekses" over en seterygg. Det kan ikke gi tilstrekkelig sikkerhet i en ulykke.**

(Fortsatt)

(Fortsatt)

- **Etter en ulykke bør du få systemet kontrollert på et profesjonelt verksted. Kia anbefaler at du oppsøker en godkjent Kia-forhandler/servicepartner.**

Velge barnesete

Når du velger et barnesete for barnet ditt, skal du alltid:

- Sørge for at det har en etikett som bekrefter at det oppfyller sikkerhetsstandardene til ditt land. Barnesete kan bare monteres hvis det har godkjennelse i henhold til kravene i ECE-R 44 eller ECE-R 129.
- Velg et barnesete basert på barnets høyde og vekt. Den nødvendige etiketten eller bruksanvisningen viser vanligvis denne informasjonen.
- Velg et barnesete som passer til seteposisjonen i bilen. Når det gjelder egnetheten av barnesikringsutstyr i bilens seteposisjoner, se installasjonstabellene på side 4-38 og 4-40 til 4-42.
- Les og følg advarslene og instruksjonene for installasjon og bruk som følger med barnesetet.

Typen av barnesete

Det finnes tre hovedtyper av barnesete: bakovervendt, forovervendt og beltesete.

De er klassifisert i henhold til barnets alder, høyde og vekt.

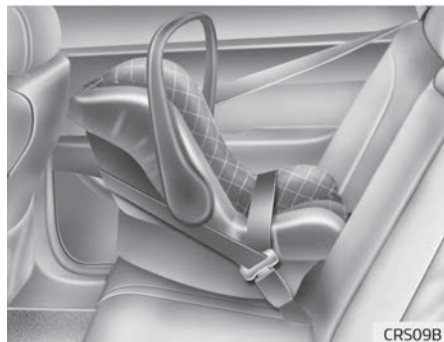

Bakovervendt barnesete

Et bakovervendt barnesete holder igjen barnet med sitteflaten mot baksiden av barnet. Selesystemet holder barnet på plass, og i en ulykke holder det barnet igjen i barnesetet og reduserer belastningen mot barnets skjøre nakke og ryggmarg.

Barn under ett år skal alltid sitte i bakovervendt bilbarnestol. Det finnes ulike typer bakovervendte barneseter: barneseter kun for spedbarn kan kun brukes bakovervendt. Konverterbare seter og 3-i-1-barneseter har vanligvis større høyde- og vektgrenser for bakovervendt posisjon, slik at du kan holde barnet bakovervendt i en lengre periode. Fortsett å bruke barnesetet i bakovervendt stilling så lenge barnet passer innenfor høyde- og vektgrensene som tillates av barnesetets produsent.



Forovervendt barnesete

Et forovervendt barnesete holder igjen barnets kropp med en sele. Hold barn i en forovervendt bilbarnestol med sele før de når maks. høyde- eller vektgrense som tillates av barnesetets produsent.

Når barnet vokser fra det forovervendte barnesetet, er barnet klar for en beltestol.

Beltestoler

En beltestol er et system for barnesikring som er laget for å bedre tilpasningen av bilens sikkerhetsbeltesystem. En beltestol legger setebeltet slik at det passer ordentlig rundt de sterkere delene av barnets kropp. Holde barna i beltestol til de er store nok til å passe til et vanlig sikkerhetsbelte.

For at et sikkerhetsbelte skal passe skikkelig, må hoftebeltet ligge komfortabelt over låret, ikke magen. Skulderbeltet skal ligge behagelig over skulderen og brystet og ikke over halsen eller ansiktet. Barn under 13 år skal alltid være riktig sikret for å minimere risikoen for skader ved en ulykke, plutselige stopp eller brå manøvre.

Montere barnesete

ADVARSEL

**Før du installerer barnesetet må du alltid:
Lese og følge instruksjonene om fra produsenten av barnesetet.
Hvis du ikke følger alle advarsler og instruksjoner kan risikoen for alvorlig skade eller død øke dersom en ulykke inntreffer.**

ADVARSEL

Hvis bilens hodestøtte hindrer riktig installasjon av et system for barnesikring, skal hodestøtten til den respektive sitteposisjonen justeres eller fjernes helt.

Når du har valgt riktig barnesete for barnet ditt og sjekket at barnesetet passer ordentlig til seteposisjonen, følger tre generelle trinn for en ordentlig installasjon:

- **Fest barnesetet riktig til kjøretøyet.** Alle barneseter må festes til bilen med hoftebeltet eller hoftedelen av et trepunktsbelte eller med ISOFIX-toppfeste og/eller ISOFIX-fester og/eller med støtteben.
- **Sørg for at barnesetet er godt sikret.** Etter å ha installert barnesete i bilen skal du skyve og dra setet fremover og fra side til side for å kontrollere at det er godt festet til setet. Et barnesete sikret med bilbelte skal installeres så fast som mulig. Imidlertid kan noe bevegelse fra side til side forventes. For stabil og sikker montering av et barnesete må bilsetet justeres (opp og ned, forover og bakover), slik at barnet kan sitte komfortabelt i barnesetet.
- **Sikre barnet i barnesetet.** Pass på at barnet er ordentlig fastspent i barnesetet i henhold til anvisningene fra barnesetets produsent.

FORSIKTIG

Et barnesete i en lukket bil kan bli veldig varmt. For å unngå brannskade (Fortsatt)

(Fortsatt)

der skal du kontrollere sitteflate og spenner før du setter barnet i barnesetet.

ISOFIX-festepunkt og øvre festepunkt (ISOFIX-festesystem) for barn

ISOFIX-systemet holder et barnesete ved kjøring og i en ulykke. Dette systemet er utviklet for å gjøre monteringen av barnesetet enklere og redusere muligheten for feilmontering av barnesetet. ISOFIX-systemet bruker festepunkter i bilen og fester på barnesetet. ISOFIX-systemet fjerner behovet for å bruke bilbelte for å feste barnesetet til baksetene.

ISOFIX-festepunkter er metallstenger bygget inn i bilen. Det er to lave festepunkter for hver ISOFIX setestilling som passer for et barnesete med lave fester.

Hvis du vil bruke ISOFIX-systemet i bilen din, må du ha et barnesete med ISOFIX-fester.

Barneseteprodusenten gir deg instruksjoner om hvordan du bruker barnesetet med festene for Isifix-festepunktene.

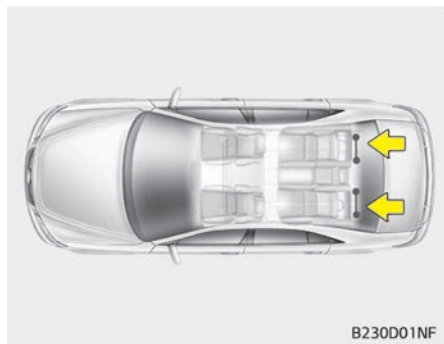

ISOFIX-ankere er montert for venstre og høyre ytre seteposisjoner bak. Plasseringen vises på illustrasjonen.

⚠ ADVARSEL

Ikke forsøk å installere et barnesete ved hjelp av ISOFIX-festene i det midtre baksetet. Det er ingen Isofix-festepunkter for dette setet. Hvis du bruker de ytterste festepunktene til montering av barnesetet på det midtre baksetet, kan det skade festepunktene.

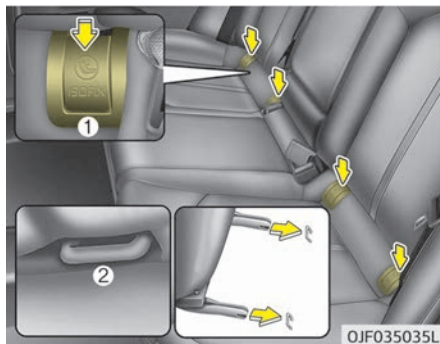

ISOFIX-festepunkter er plassert mellom seteryggen og seteputen på venstre og høyre sete i baksetet, vist med symboler.

For å bruke ISOFIX-festepunktene skyver du den øvre delen av dekslet for ISOFIX-festepunktet.

1. Anvisning for ISOFIX-festepunkter (☺)
2. ISOFIX-festepunkt

Feste av et barnesete med ISOFIX-system

Slik installerer du et ISOFIX-kompatibelt barnesete i én av de ytre baksetestillingene:

1. Flytt bilbeltespennen bort fra ISOFIX-festene.
2. Flytt eventuelle andre gjenstander unna festene hvis de kan hindre en sikker forbindelse mellom barnesetet og Isofix-festene.
3. Plasser barnesetet på bilsetet, fest deretter setet til Isofix-festene i henhold til instruksjonene gitt av barneseteproduzenten.
4. Følg instruksjonene fra barneseteproduzenten for riktig montering og tilkobling av ISOFIX-festene på barnesetet til Isofix-festene.

⚠ ADVARSEL

Ta følgende forholdsregler når du bruker ISOFIX-systemet:

- Les og følg alle monteringsinstruksjonene som følger med barnesetet.

(Fortsatt)

(Fortsatt)

- For å hindre at barnet når fram til og tar tak i et bilbelte som ikke er trukket inn, spennes alle ubrukte bakre setebelter fast, og trekk bilbeltene bak barnet. Barn kan bli kvalt hvis et skulderbeltet blir viklet rundt halsen og setebeltet strammes.
- Fest **ALDRI** mer enn ett barnesete til et enkelt festepunkt. Det kan føre til at festepunktet eller festet løsner eller ryker.
- La alltid ISOFIX-systemet inspiseres av forhandleren etter en ulykke. En ulykke kan skade ISOFIX-systemet og føre til at barnesetet ikke er ordentlig festet.

Feste et barnesete med toppfestepunktsystemet (utstyrsavhengig)

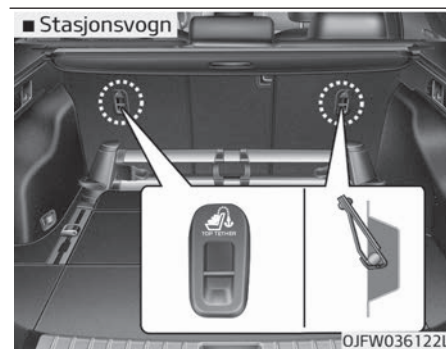
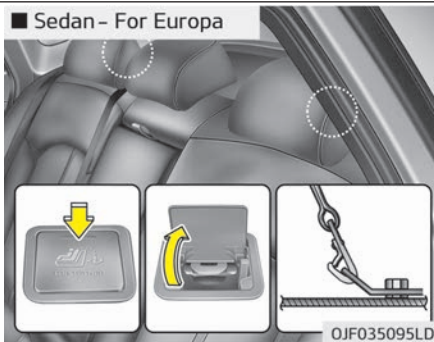
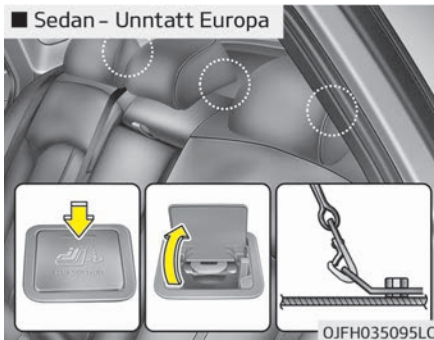

Barnesetets toppfesteanker er plassert på hyllen bak baksetene.



1. Legg barnesetets toppfestestropp over seteryggen. Følg instruksjonene til barneseteproduzenten ved plassering av toppfestestroppen.
2. Koble toppfestestroppen til toppfestepunktet, stram toppfestestroppen i henhold til instruksjonene fra barneseteproduzenten for å feste barnesetet godt til setet.

⚠ ADVARSEL

Ta følgende forholdsregler når du monterer toppfestet:

- Les og følg alle monteringsinstruksjonene som følger med barnesetet.
- Fest **ALDRI** mer enn ett barnesete til et enkelt ISOFIX-toppfestepunkt. Det kan føre til at festepunktet eller festet løsner eller ryker.
- Ikke feste toppfestet til noe annet enn riktig toppfestepunkt. Det kan være det ikke fungerer skikkelig hvis det er festet til noe annet.

(Fortsatt)

(Fortsatt)

- **Festepunkter til barnesikringsutstyr er kun laget for å tåle belastning som oppstår når barnesetene er montert på riktig måte. Festepunktene skal aldri brukes til sikkerhetsbelter eller sikringsutstyr for voksne passasjerer, eller til å feste gjenstander eller utstyr til bilen.**

Egnethet for hver sittestilling for kategorien ISOFIX-barnesikringsutstyr i henhold til ECE-forskriftene

| Vektgruppe | Størrelsesklasse | Fiksering | Bilens ISOFIX-posisjoner | | | |
|-------------------|------------------|-----------|--------------------------|----------------------------|--------------------------------|------------|
| | | | Passasjer sete foran | Ytre seter bak (Førerside) | Ytre seter bak (Passasjerside) | Midten bak |
| Barnevognbag | F | ISO/L1 | - | X | X | - |
| | G | ISO/L2 | - | X | X | - |
| 0: Opp til 10 kg | E | ISO/R1 | - | IL | IL | - |
| 0+: Opp til 13 kg | E | ISO/R1 | - | IL | IL | - |
| | D | ISO/R2 | - | IL | IL | - |
| | C | ISO/R3 | - | IL | IL | - |
| I: 9 til 18 kg | D | ISO/R2 | - | IL | IL | - |
| | C | ISO/R3 | - | IL | IL | - |
| | B | ISO/F2 | - | IUF, IL | IUF, IL | - |
| | B1 | ISO/F2X | - | IUF, IL | IUF, IL | - |
| | En | ISO/F3 | - | IUF, IL | IUF, IL | - |

IUF = Egnet for forovervendte barneseter med ISOFIX-system for universell kategori som er godkjent for bruk i denne vektgruppen.

IL = Egnet for spesielle barneseter med ISOFIX-system (barnesikringsutstyr) oppgitt i den vedlagte listen. Disse ISOFIX-systemene tilhører kategoriene "spesielt kjøretøy", "begrenset" eller "semi-universell".

X = ISOFIX-posisjon som ikke egner seg for barneseter med ISOFIX-system i denne vektgruppe og/eller denne størrelsesklassen.

Feste av barnesete med hoftebelte/skulderbelte

Når du ikke bruker ISOFIX-systemet, må alle barneseter festes til et baksete med hofte delen av et 3-punkts sikkerhetsbelte

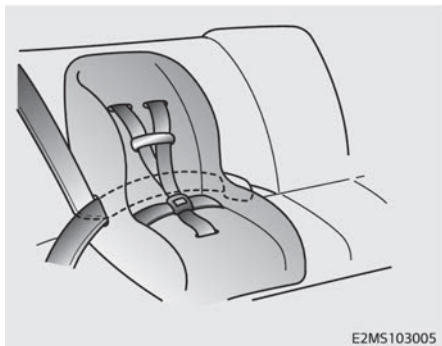

Montering av barnesete med 3-punkts sikkerhetsbelte

Slik monterer du et barnesete i baksetet:

1. Plasser barnesetet i baksetet og før 3-punktsbeltet rundt eller gjennom barnesetesystemet. Følg produsentens instruksjoner. Pass på at bilbeltet ikke er vridd.

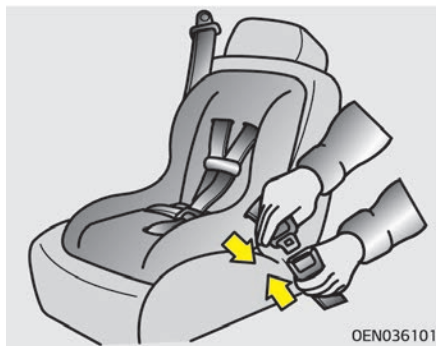

2. Fest beltelåsen i spennen. Lytt etter en hørbar klikkelyd. Plasser utløserknappen, slik at den er lett å få tilgang til i tilfelle en nødsituasjon.



3. Fjern så mye slakk fra beltet som mulig ved å trykke bilsetet ned mens du mater skulderbeltet tilbake i rullen.
4. Dytt og dra i barnesetet for å sjekke at bilbeltet holder det godt på plass.

Hvis barneseteprodusenten anbefaler bruk av et toppfeste med 3-punkts sikkerhetsbelte, kan du se "Montering av et barnesete med "ISOFIX-system"" på side 4-35.

For å fjerne barnesetet trykker du på utløserknappen på spennen og drar 3-punkts sikkerhetsbeltet ut av barnesetet og lar beltet trekkes helt inn.

Egnethet for hver sittestilling for kategorien "universell" barnesikringsutstyr i henhold til ECE-forskriftene (for Europa)

Bruk barneseter som er offisielt godkjent og passer for dine barn. Ved bruk av barneseter, se tabellen nedenfor.

| Vektgruppe | | Seteposisjon | | |
|------------|--------------------------------------|---------------------|----------------|----------------|
| | | Passasjersete foran | Ytre seter bak | Midtre baksete |
| 0: | Opptil 10 kg (0-9 måneder) | U | U | U |
| 0+: | Opptil 13 kg (0 - 2 år) | U | U | U |
| I: | 9 kg til 18 kg (9 måneder - 4 år) | U | U | U |
| II og III: | 15 kg til 36 kg (4 - 12 år) | U | U | U |

U = egnet for "universelt" utstyr som er godkjent for bruk i denne vektgruppen (når du installerer barnesetet på passasjer-setet foran, bør du flytte seteposisjon oppover, for å gi godt feste til barnesetet)

UF = Egnet for forovervendt "universell" kategori, med begrensninger som er godkjent for bruk i denne vektgruppen

X = Seteposisjonen er ikke egnet for barn i denne vektgruppen

Egnethet for hver sittestilling for kategorien "universell" barnesikringsutstyr i henhold til ECE-forskriftene (utenom Europa)

Bruk barneseter som er offisielt godkjent og passer for dine barn. Ved bruk av barneseter, se tabellen nedenfor.

| Vektgruppe | | Seteposisjon | | |
|------------|--------------------------------------|---------------------|----------------|----------------|
| | | Passasjersete foran | Ytre seter bak | Midtre baksete |
| 0: | Opptil 10 kg (0-9 måneder) | UF | U | U |
| 0+: | Opptil 13 kg (0 - 2 år) | UF | U | U |
| I: | 9 kg til 18 kg (9 måneder - 4 år) | UF | U | U |
| II og III: | 15 kg til 36 kg (4 - 12 år) | UF | U | U |

U = Egnethet for "universell" kategori, med begrensninger som er godkjent for bruk i denne vektgruppen

UF = Egnethet for forovervendt, "universelt" utstyr som er godkjent for bruk i denne vektgruppen (når du installerer barnesetet på passasjerettet foran, bør du flytte seteposisjonen oppover, for å gi godt feste til barnesetet)

X = Seteposisjonen er ikke egnethet for barn i denne vektgruppen

Anbefalte barneseter – i Europa

| Vektgruppe | Størrelses- klasse | Fiksering | Navn | Produsent | Type feste | ECE-R44 god- kjenningssnr. |
|---------------------------|-----------------------|-----------|----------------|--------------|---|-------------------------------|
| Gruppe 0-1 (0 ~ 13 kg) | E | ISO/R1 | Baby Safe Plus | Britax Römer | Bakovervendt med ISOFIX- base | E1 04301146 |
| Gruppe 1 (9 ~ 18 kg) | B1 | ISO/F2X | Duo Plus | Britax Römer | Forovervendt med ISOFIX- festet lavt plassert + toppfe- ste | E1 04301133 |

Informasjon om produsenten av barnesikringsutstyr

Britax Römer <http://www.britax.com>

KOLLISJONSPUTE – EKSTRA SIKRINGSSYSTEM (UTSTYRSAVHENGIG)

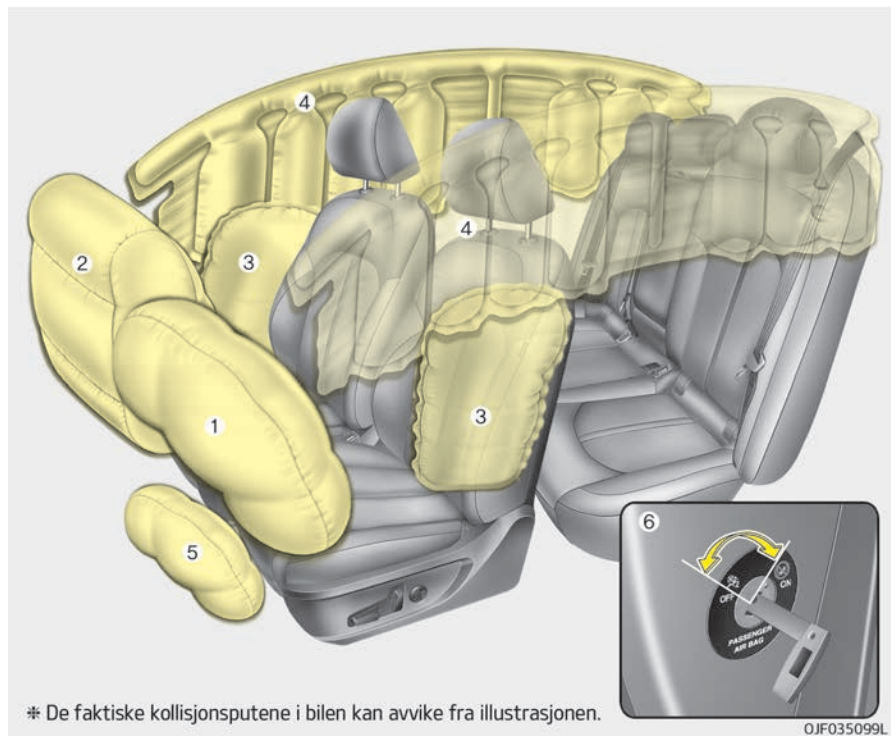

1. Førerkollisjonspute
2. Kollisjonspute på passasjersiden
3. Sidekollisjonspute
4. Gardinkollisjonspute
5. Knekollisjonspute for fører*
6. PÅ/AV-bryter for passasjerkollisjonspute foran*

⚠ ADVARSEL

- Selv i biler med kollisjonsputer må du og passasjerer alltid bruke sikkerhetsbelter for å minimere risikoen og alvorlighetsgraden av skader ved en kollisjon eller velt.
- SRS og beltestrammere inneholder eksplosive kjemikalier. Dersom en bil vrakes uten at SRS og beltestrammere er fjernet, kan det oppstå brann. Kontakt et profesjonelt verksted før bilen vrakes. Kia anbefaler at du oppsøker en godkjent Kia-forhandler/servicepartner.

(Fortsatt)

*: utstyrsavhengig

(Fortsatt)

- **Hold SRS-deler og strømledninger unna vann eller annen væske. Deres SRS-komponenter er ute av funksjon på grunn av eksponering for vann eller væske, kan det medføre brann eller alvorlig skade.**

Slik fungerer kollisjonsputesystemet

- Kollisjonsputene aktiveres (blåses opp hvis nødvendig) bare når ENGINE START/STOP (start/stopp-knappen) settes i PÅ- eller START-posisjon.
- Kollisjonsputene utløses umiddelbart ved en alvorlig frontkollisjon eller sidekollisjon (hvis bilen er utstyrt med sidekollisjonsputer eller gardinkollisjonsputer) for å beskytte passasjerene mot alvorlige fysiske skader.

* MERK

- Hvis bilen har veltesensor

Kollisjonsputene utløses umiddelbart ved en velt (hvis bilen er utstyrt med (Fortsatt)

(Fortsatt)

sidekollisjonspute eller gardinkollisjonspute) for å beskytte passasjerene mot alvorlige fysiske skader.

- Det er ingen entydig hastighet som kollisjonsputer vil utløses ved. Vanligvis er kollisjonsputene konstruert for å utløses basert på alvorligheten ved en kollisjon, og retningen. Disse to faktorene bestemmer om følerne avgir et elektronisk signal om aktivering/oppblåsning.
- Hvorvidt kollisjonsputen blåses opp, avhenger av en rekke faktorer, inkludert bilens hastighet, anslagsvinkler og tettheten og stivheten til bilen eller gjenstandene som bilen treffer i kollisjonen. De avgjørende faktorer er ikke begrenset til de som er nevnt ovenfor.

- Frontkollisjonsputer blåses helt opp på et øyeblikk og tømmes med det samme.

Det er nesten umulig for deg å se kollisjonsputer blåses opp i løpet av en ulykke.

Det er mye mer sannsynlig at du bare vil se tomme kollisjonsputer henge ut av de tilhørende oppbevaringsrommene etter kollisjonen.

- For å bidra til beskyttelse i en alvorlig kollisjon, må kollisjonsputene blåses opp raskt. Hastigheten på airbagen oppblåsning er en konsekvens av den ekstremt korte tid kollisjonen varer, og behovet for å blåse opp airbagen mellom personen i bilen og bilens struktur før personen utsettes for disse strukturene. Denne hastigheten av oppblåsningen reduserer risikoen for alvorlige eller livstruende skader ved en alvorlig kollisjon, og er dermed en nødvendig del av airbagens konstruksjon. Imidlertid kan oppblåsning av airbagen også forårsake skader som skrubbsår i ansiktet, blåmerker og brukne ben fordi oppblåsningshastigheten også fører til at airbagen utvider med stor kraft.

- Det finnes til og med omstendigheter hvor kontakt med rattkollisjonsputen kan føre til alvorlige personskader, spesielt hvis personen er plassert svært nær rattet.

⚠ ADVARSEL

- **For å unngå alvorlig personskade eller dødsfall forårsaket av oppblåsning av airbager ved en kollisjon, skal føreren sitte så langt unna rattairbagen som mulig (minst 250 mm unna). Forsete passasjerene bør alltid flytte setene så langt bak som mulig og lene seg tilbake i setet.**
- **Airbager blåses opp umiddelbart i tilfelle av en kollisjon, og passasjerene kan bli skadet av airbagens ekspansjonskraft dersom de sitter ikke er i riktig posisjon.**
- **Oppblåsningen av kollisjonsputer kan føre til skader, inkludert skrubbsår i ansikt eller på kroppen, skader fra knust glass eller forbrenninger.**

Støy og røyk

Når kollisjonsputene utløses, kan de avgi kraftig støy og slippe ut røyk og pulver i luften i kupéen. Dette er helt normalt og skyldes antennelse av oppblåsningsmekanismen for kollisjonsputene. Etter oppblåsning av kollisjonsputen kan du oppleve ganske kraftig ubehag når du puster. Dette skyldes at både sikkerhetsbeltet og kollisjonsputen presser mot brystet ditt, samt inhalasjon av røyk og pulver. **Åpne dørene og/eller vinduene så snart som mulig etter sammenstøtet for å redusere ubehaget og forhindre langvarig eksponering for røyk og pulver.**

Selv om røyken og pulveret ikke er giftig, kan substansene irritere huden (øyne, nese, hals osv.). I så fall må du umiddelbart vaske og skylle området med kaldt vann. Oppsøk lege hvis symptomene vedvarer.

⚠ ADVARSEL

- **Når kollisjonsputene utløses, vil kollisjonsputedelene i rattet, instrumentpanelet, forsetene og/eller på begge sider av takskinnene over for- og bakdørene bli svært varme. For å forhindre skader må du unngå å ta på de innvendige komponentene i kollisjonsputerommet rett etter at kollisjonsputen er oppblåst.**
- **Ikke installer eller plasser noe tilbehør i nærheten av kollisjonsputenes utløsningsområde, for eksempel instrumentpanelet, vinduene, søylene og takskinnene.**

Advarselsetikett for passasjerkollisjonsputen, angående barnesikringsutstyr

■ Type A



OYDESA2042

■ Type B



OHM036053L

⚠ ADVARSEL

Sett aldri et bakovervendt barnesete i passasjeretset foran, med mindre kollisjonsputen på passasjersiden er deaktivert. Hvis kollisjonsputen utløses, kan den treffe det bakovervendte barnesetet og skade barnet.

Vi anbefaler at du heller ikke plasserer forovervendte barneseter på passasjeretset foran. Hvis kollisjonsputen på passasjersiden utløses, kan det medføre alvorlige eller livstruende skader på barnet.

Hvis bilen er utstyrt med av/på-bryter for kollisjonsputen for passasjeretset foran, kan du aktivere eller deaktivere kollisjonsputen etter behov. For mer informasjon, se "Av/på-bryter for passasjerkollisjonspute foran" på side 4-55 (utstyrsavhengig).

⚠ ADVARSEL

- Bruk aldri et bakovervendt barnesete på et sete som beskyttes av en aktiv kollisjonspute foran, da det medfører fare for alvorlige eller livstruende skader på barnet.
- Når det sitter barn i de ytterste baksetene i en bil utstyrt med side- og/eller gardinkollisjonsputer, må du installere barnesetet så langt unna dørsiden som mulig, og sørge for at barnesetet låses i posisjon. Dersom side- og/eller gardinkollisjonsputen blåses opp, kan det forårsake alvorlige eller livstruende skader på spedbarn eller større barn.

Varsellampe for kollisjonspute



Formålet med varsellampen for kollisjonsputene på instrumentpanelet er å varsle deg om potensielle problemer med kollisjonsputene - Ekstra sikrings-system (SRS).

Når ENGINE START/STOP (start/stoppknappen) settes til PÅ, skal varsellampen lyse i omtrent 6 sekunder og deretter slås av.

Få systemet kontrollert dersom:

- Varsellampen ikke lyser et lite øyeblikk når du setter ENGINE START/STOP (start/stoppknappen) til PÅ.
- Varsellampen forsetter å lyse etter ca. 6 sekunder.

- Varsellampen lyser opp mens du kjører bilen.
- Varsellampen blinker når du setter ENGINE START/STOP (start/stoppknappen) til PÅ.

PÅ-indikator for kollisjonspute på passasjersiden (utstyrsavhengig)

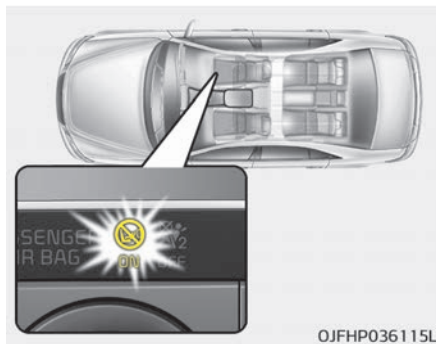

PÅ-indikatoren for kollisjonsputen på passasjersiden tenes i ca. 4 sekunder etter at ENGINE START/STOP (start/stoppknappen) er satt til PÅ-posisjon.

Kollisjonsputen på passasjersiden lyser også når PÅ/AV-bryteren for kollisjonsputen på passasjersiden er satt til PÅ, og slukker etter ca. 60 sekunder.

AV-indikator for kollisjonspute på passasjersiden (utstyrsavhengig)



AV-indikatoren for kollisjonsputen på passasjersiden tenes i ca. 4 sekunder etter at ENGINE START/STOP (start/stoppknappen) er satt til ON-posisjon.

OFF-indikatoren for kollisjonsputen på passasjersiden tennes også når ON/OFF (på/av)-bryteren for kollisjonsputen på passasjersiden settes til OFF (av)-posisjon og slukkes når ON/OFF-bryteren settes til på-posisjon igjen.

⚠ FORSIKTIG

Hvis det har oppstått funksjonsfeil i ON/OFF (på/av)-bryteren for kollisjonsputen på passasjersiden, tennes ikke AV-indikatoren for kollisjonsputen på passasjersiden (PÅ-indikatoren for kollisjonsputen på passasjersiden tennes og slukkes etter ca. 60 sekunder), og kollisjonsputen på passasjersiden vil utløses i en frontkollisjon, selv om PÅ/AV-bryteren for kollisjonsputen er satt til AV-posisjon. I så fall bør du få ON/OFF (på/av)-bryteren for passasjerkollisjonsputen foran samt SRS-kollisjonsputesystemet kontrollert på et profesjonelt verksted. Kia anbefaler at du oppsøker en godkjent Kia-forhandler/servicepartner.

SRS-komponenter og -funksjoner

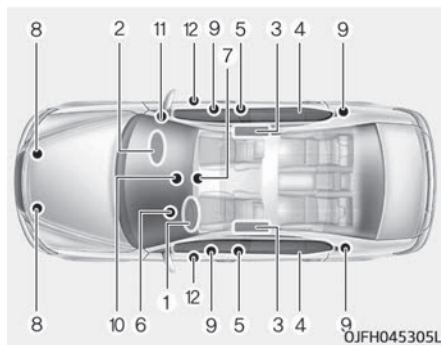

SRS består av følgende komponenter:

1. Kollisjonsputemodul på førerside
2. Passasjerkollisjonsputemodul, foran.
3. Sidekollisjonsputemoduler
4. Gardinkollisjonsputemoduler
5. Beltestrammeenheter*
6. Varsellampe for kollisjonspute
7. SRS kontrollmodul (SRSCM)/veltesensor*

*: utstyrsavhengig

8. Frontkollisjonssensorer

9. Sidekollisjonssensorer*

10. PÅ/AV-indikator for passasjerkollisjonspute foran (kun passasjerstole foran)*

11. PÅ/AV-bryter for passasjerkollisjonspute foran*

12. Sidetrykksensorer

SRSCM overvåker konstant alle SRS-komponenter når ENGINE START/STOP (start/stopp-knappen) er satt til ON (på), for å avgjøre om en kollisjon er alvorlig nok til at kollisjonsputene eller forstramningen av sikkerhetsbeltet skal aktiveres.

Varsellampen for SRS-kollisjonsputen på instrumentpanelet vil lyse i ca. 6 sekunder etter at ENGINE START/STOP (start/stopp-knappen) settes til ON (på). Deretter skal varsellampen for SRS-kollisjonsputen slukkes.

*: utstyrsavhengig

⚠ ADVARSEL

Hvis noe av det følgende inntreffer, tyder dette på SRS-svikt. I så fall bør du få systemet kontrollert på et profesjonelt verksted. Kia anbefaler at du oppsøker en godkjent Kia-forhandler/servicepartner.

- Varsellampen lyser ikke et lite øyeblikk når du setter ENGINE START/STOP (start/stopp-knappen) til PÅ.
- Varsellampen forsetter å lyse etter ca. 6 sekunder.
- Varsellampen lyser opp mens du kjører bilen.
- Varsellampen blinker når du setter ENGINE START/STOP (start/stopp-knappen) til PÅ.

Kollisjonspute på førersiden (1)



Kollisjonspute på førersiden (2)



Kollisjonsputemodulene foran er plassert både i midten av rattet og i panelet over hanskerommet på passasjersiden foran og/eller ved førerens knepolstring. Når SRSCM registrerer en tilstrekkelig alvorlig frontkollisjon, vil den automatisk utløse kollisjonsputene foran.

Når kollisjonsputene aktiveres, vil sømmene i dekslene løsne på grunn av trykket som oppstår når kollisjonsputene utløses. Når dekslene åpnes ytterligere, vil kollisjonsputene så blåses helt opp.

Kollisjonspute på førersiden (3)



B240B03L

En fullt oppblåst kollisjonspute i kombinasjon med korrekt påsatt sikkerhetsbelte, demper førerens eller passasjerens bevegelse fremover, noe som reduserer risikoen for hode- og brystskader.

Etter at kollisjonsputen er helt oppblåst, begynner den umiddelbart å synke sammen slik at føreren beholder sikten forover og kan styre eller bruke andre kontroller.

Kollisjonspute på passasjersiden



B240B05LB

⚠ ADVARSEL

- **Ikke monter eller plasser tilbehør (koppholder, klistremerke, etc.) på panelet over hanskerommet på passasjersiden i biler med passasjerkollisjonspute. Slike gjenstander kan bli til farlige prosjektiler og forårsake skade hvis passasjerkollisjonsputen blåses opp.**

(Fortsatt)

(Fortsatt)

- **Når du monterer en beholder med flytende luftfrensere inne i bilen, må du ikke plassere den i nærheten av eller på selve instrumentpanelet. Den kan bli til et farlig prosjektil og forårsake skade hvis passasjerkollisjonsputen blåses opp.**

⚠ ADVARSEL

- **Hvis en kollisjonspute utløses, kan det komme en høy lyd etterfulgt av fint støv som slippet ut i bilen. Dette er normalt og ikke farlig – kollisjonsputene er pakket i dette fine pulveret. Støvet som oppstår når kollisjonsputen utløses, kan forårsake hud- eller øyeirritasjon samt forverre astmaplagene hos enkelte personer. Vask alltid alle utsatte hudområder grundig med kaldt vann og mild såpe etter en ulykke der kollisjonsputene har blitt utløst.**

(Fortsatt)

(Fortsatt)

- SRS kan bare fungere når ENGINE START/STOP (start/stopp-knappen) er satt til ON (på). Hvis varselampen for SRS-kollisjonsputen ikke lyser eller fortsetter å lyse kontinuerlig etter ca. 6 sekunder når ENGINE START/STOP (start/stopp-knappen) settes til ON, eller etter at motoren startes, eller hvis lampen tennes under kjøring, fungerer ikke SRS-systemet på riktig måte. I så fall bør du få systemet kontrollert på et profesjonelt verksted. Kia anbefaler at du oppsøker en godkjent Kia-forhandler/servisepartner.
- Før du bytter ut en sikring eller kobler fra en batteripol, må du sette ENGINE START/STOP (start/stopp-knappen) til AV. Du må aldri fjerne eller skifte ut sikring(er) knyttet til kollisjonsputer når ENGINE START/STOP (start/stopp-knappen) er satt til PÅ. Hvis dette ikke tas til følge, vil varselampen for SRS-kollisjonsputen lyse.

Kollisjonspute på førerside og passasjerkollisjonspute foran

■ Kollisjonspute på førersiden



OJF035037

■ Knekollisjonspute på førersiden (utstyrsavhengig)

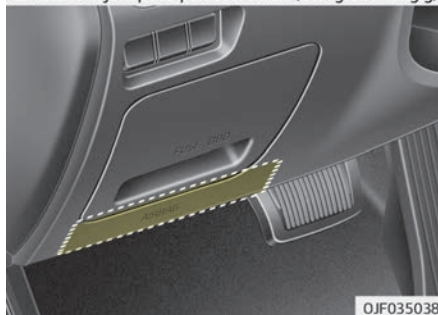

OJF035038

Bilen er utstyrt med ekstra sikringsutstyr (SRS) (kollisjonspute) og 3-punkts sikkerhetsbelter på både fører- og passasjerse foran.

Indikasjonen på at systemet er installert, er bokstavene "AIRBAG" inngravert kollisjonsputens deksel på rattet og/eller dekselet over knepolstringen under rattet på førersiden samt på panelet på hanskerommet på passasjersiden.

■ Kollisjonspute på passasjersiden



OJF035039

SRS består av kollisjonspute installert under putedeksler i midten av rattet, knepolstringen under rattet på førersiden og bak dekselet over hanskerommet på passasjersiden.

Formålet med SRS er å gi bilens fører og/eller passasjer foran ekstra beskyttelse ut over det som gis av sikkerhetsbeltet alene i tilfelle en frontkollisjon med tilstrekkelig alvorlighetsgrad. SRS bruker sensorer for å samle informasjon om fører- og passasjeretsetet samt omfanget av et sammenstøt.

Beltespennesensorer (utstyrsavhengig) registrerer om førerens og forsetepassasjerens sikkerhetsbelter er festet. Disse sensorene gir mulighet til å kontrollere SRS-bruk basert på om setet eller ikke belter er festet, og hvor alvorlig konsekvensene er.

⚠ ADVARSEL

Bruk alltid bilbelte og barneseter – på hver tur, hver gang, alltid! Kollisjonsputer blåses opp med stor kraft og i løpet av et øyeblikk. Sikkerhetsbelter bidrar til å holde passasjerene i riktig posisjon og til å få maksimalt utbytte av kollisjonsputen. Selv med kollisjonsputer kan passasjerer uten eller med feil påsatt sikkerhetsbelte bli alvorlig skadet når kollisjonsputen
(Fortsatt)

(Fortsatt)

utløses. Følg alltid forholdsregler om bilbelter, kollisjonspute og passasjer-sikkerhet i denne håndboken.

For å redusere sjansen for alvorlige eller livstruende skader og få maksimalt utbytte av sikkerhetssystemet:

- Plasser aldri et barn i sete eller beltestol i forsetet.
- Bruk alltid sikkerhetsbelte for barn i 2. rad. Det er det tryggeste stedet for barn i alle aldre å kjøre.
- Front- og sideairbag kan skade fører/passasjer som sitter feil i forsetene.
- Flytt setet så langt tilbake som det er praktisk mulig, bort fra airbagen, samtidig som du fremdeles beholder kontrollen over bilen.
- Du og passasjerene skal aldri sitte eller lene seg unødvendig nær airbager. Fører og passasjerer som sitter feil plassert, kan bli alvorlig skadet når airbager blåses opp.
- Len deg aldri mot døren eller midtkonsollen – sitt alltid i oppreist stilling.

(Fortsatt)

(Fortsatt)

- Ikke la en passasjer å sitte i forsetet når AV-indikatoren for passasjerairbag foran lyser, fordi airbagen ikke vil utløses ved en moderat eller alvorlig frontkollisjon.
- Ingen gjenstander skal plasseres over eller i nærheten av airbagmodulene på rattet, instrumentpanelet eller frontpassasjerens panel over hanskerommet, fordi en slik gjenstand kan forårsake skade hvis bilen havner i en kollisjon som er alvorlig nok til at airbagene utløses.
- Ikke tukle med eller koble fra SRS-ledninger eller andre komponenter i SRS-systemet. Dette kan føre til skade på grunn av utilsiktet utløsning av airbager eller ved å sette SRS ut av spill.
- Hvis SRS-varsellampen fortsetter å lyse mens bilen er i fart, bør du få systemet kontrollert på et profesjonelt verksted. Kia anbefaler at du oppsøker en godkjent Kia-forhandler/servicepartner.

(Fortsatt)

(Fortsatt)

- Kollisjonsputer kan bare brukes én gang. Få systemet skiftet ut på et profesjonelt verksted. Kia anbefaler at du oppsøker en godkjent Kia-forhandler/service-partner.
- SRS er laget for å utløse de fremre airbagene bare i når et sammenstøt er tilstrekkelig alvorlig, og når kollisjonsvinkelen er mindre enn 30° ut fra bilens fremre langsgående akse. Dessuten vil airbager kun utløses én gang. Sikkerhetsbeltene må alltid brukes.
- Airbager foran er ikke ment å utløses ved sammenstøt fra siden, bakfra eller ved velt. I tillegg vil airbager foran ikke utløses i frontkollisjoner under utløsningsterskelen.
- Et barnesete må aldri plasseres i forsetet. Spedbarn eller barn kan bli alvorlig skadet eller drept av at airbagen blåses opp ved en ulykke.

(Fortsatt)

(Fortsatt)

- Barn som er 12 år og yngre skal alltid være riktig fastspennet i baksetet. La aldri barn sitte i passasjeretsetet foran. Hvis et barn over 12 år må sitte i forsetet, må han eller hun ha på seg et sikkerhetsbelte, og setet bør flyttes så langt tilbake som mulig.
- For maksimal sikkerhetsbeskyttelse i alle typer kollisjoner, skal alle personer i bilen, inkludert føreren, alltid ha på seg sikkerhetsbelte, uavhengig om det finnes en kollisjonspute ved deres seteplass, for å minimere risikoen for alvorlig skade eller død i tilfelle en kollisjon. Ikke sitt eller len deg unødvendig nær kollisjonsputen mens bilen er i bevegelse.

(Fortsatt)

(Fortsatt)

- Å sitte feil eller ute av posisjon kan resultere i alvorlige eller livstruende skader i en kollisjon. Alle i bilen skal sitte oppreist med seteryggen i oppreist stilling, midt på sitteputen med sikkerhetsbeltet på, med bena komfortabelt utstruktet og føttene på gulvet inntil bilen er parkert og ENGINE START/STOP (start/stopp-knappen) er satt til AV.
- SRS-airbagsystemet må utløses svært raskt for å gi beskyttelse i en kollisjon. Dersom en person i bilen er ute av posisjon på grunn av at vedkommende ikke har på seg sikkerhetsbelte, kan kollisjonsputen komme i kraftig kontakt med personen og forårsake alvorlige eller livstruende skader.

PÅ/AV-bryter for passasjerkollisjonspute foran (utstyrsavhengig)



Passasjerkollisjonsputen foran kan deaktiveres med PÅ/AV-bryteren for passasjerkollisjonsputen foran hvis det er montert et barnesete på passasjerse- tet foran, eller hvis det ikke sitter en person i passasjerse- tet foran.

For å sikre barnet skal passasjerkollisjonsputen foran være deaktivert hvis det ved spesielle forhold er nødvendig å installere et bakovervendt barnesete på passasjerse- tet foran.

Aktivere eller reaktivere passasjerkollisjonspute foran:

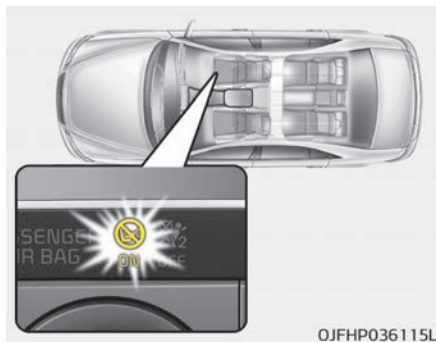

For å deaktivere passasjerkollisjonsputen foran, sett hovednøkkelen i ON/OFF (på/av)-bryteren til passasjerkollisjonsputen og vri den til AV-posisjon. AV-indikatoren for passasjerkollisjonsputen vil lyse opp og fortsette å lyse til passasjerkollisjonsputen blir reaktivert. For å reaktivere passasjerkollisjonsputen foran, sett hovednøkkelen i ON/OFF (på/av)-bryteren til passasjerkollisjonsputen foran og vri den til PÅ-posisjon. AV-indikatoren for passasjerkollisjonsputen foran vil nå slukne.

⚠ ADVARSEL

AV/PÅ-bryteren til airbagen foran kan vris med en liten og stiv gjenstand. Sjekk derfor alltid statusen til AV/PÅ-bryteren til airbagen og AV-indikatoren til passasjerairbagen foran.

* MERK

- Når AV/PÅ-bryteren til passasjer-kollisjonsputen foran er satt til PÅ, vil denne kollisjonsputen være aktivert, og det bør da ikke plasseres noe barnesete i passasjeretet foran.
- Når AV/PÅ-bryteren til passasjerairbagen foran er satt til AV, vil denne airbagen være deaktivert.

⚠ FORSIKTIG

- Dersom ON/OFF (på/av)-bryteren for kollisjonsputen foran på passasjersiden ikke fungerer som den skal, vil kollisjonsputens varselampe (⚠) på instrumentpanelet tennes, og AV-indikatoren for kollisjonsputen foran på passasjersiden (⚠) tennes ikke. (ON (på)-indikatoren for kollisjonsputen foran på passasjersiden tennes og slukes etter ca. 60 sekunder.) SRS-styremodulen reaktiverer kollisjonsputen foran på passasjersiden, og kollisjonsputen foran på passasjersiden vil utløses i en frontkollisjon, selv om ON/OFF (på/av)-bryteren for kollisjonsputen er satt til AV-posisjon.

I så fall bør du få systemet kontrollert på et profesjonelt verksted. Kia anbefaler at du oppsøker en godkjent Kia-forhandler/servicepartner.

(Fortsatt)

(Fortsatt)

- Hvis varselampen for SRS-kollisjonsputen blinker eller ikke tennes når tenningsnøkkelen vris på, eller hvis den lyser mens bilen er i fart, bør du få systemet kontrollert på et profesjonelt verksted. Kia anbefaler at du oppsøker en godkjent Kia-forhandler/servicepartner.

⚠ ADVARSEL

- Føreren er selv ansvarlig for riktig plassering av AV/PÅ-bryteren til passasjer-kollisjonsputen foran.
- Passasjer-kollisjonsputen foran skal kun deaktiveres når ENGINE START/STOP (start/stopp-knappen) står i AV-posisjon. Ellers kan det oppstå en funksjonsfeil i SRS-styremodulen. Det kan i tillegg være fare for at side- og gardinkollisjonsputen til føreren og/eller passasjeren foran ikke utløses eller ikke utløses på riktig måte under en kollisjon.

(Fortsatt)

(Fortsatt)

- Sett aldri et bakovervendt barnesete på passasjeretset med mindre passasjerairbagen er deaktivert. Spedbarn eller barn kan bli alvorlig skadet eller drept av at airbagen blåses opp ved en ulykke.
- Selv om bilen er utstyrt med en AV/PÅ-bryte for passasjerairbagen, må du ikke sette et barnesete i passasjeretset foran. Et barnesete må aldri plasseres i forsetet. Barn som er for store for barneseter, må alltid sitte i baksetene og bruke de tilgjengelige 3-punksbeltene. Barn er best beskyttet ved en eventuell ulykke hvis de sitter i et egnet barnesete i baksetet.
- Så snart barnesetet ikke lenger brukes på passasjeretset, skal passasjerkollisjonsputen reaktiveres.

⚠ ADVARSEL

- Ikke fest gjenstander
- (Fortsatt)

(Fortsatt)

Ingen gjenstander (for eksempel kollisjonsputedeksel, mobiltelefonholder, koppholder, parfyme eller klistermerker) skal plasseres over eller i nærheten av kollisjonsputemodulen på rattet, instrumentpanelet, front-ruteglasset og frontpassasjerens panel over hanskerommet. Slike gjenstander kan forårsake skade hvis bilen kommer ut for et sammenstøt som er alvorlig nok til at kollisjonsputene utløses. Ikke plasser gjenstander over kollisjonsputen eller mellom kollisjonsputen og deg selv.

Sidekollisjonspute

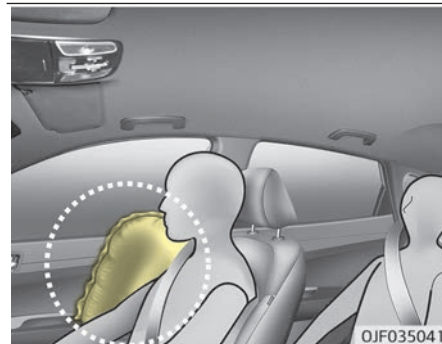
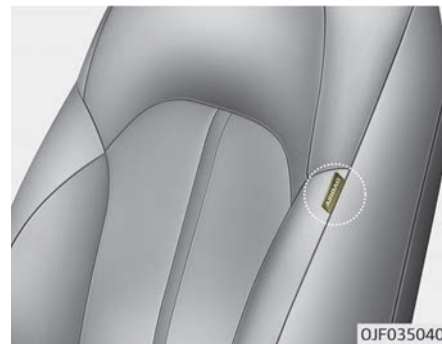

4

Bilens sikkerhetsfunksjoner

* De faktiske kollisjonsputene i bilen kan avvike fra illustrasjonen.

Bilen din er utstyrt med en sidekollisjonspute på hvert forsete.

Formålet med kollisjonsputen er å gi bilens fører og/eller passasjer foran ekstra beskyttelse utover det som gis av sikkerhetsbeltet alene.

Sidekollisjonsputer er laget for kun å utløses under visse sidekollisjoner, avhengig av ulykkens alvorlighetsgrad, vinkel, hastighet og kollisjonspunkt. Når forutsetningen for utløsning oppfylles ved frontkollisjon, kan imidlertid også sidekollisjonsputene utløses. Sidekollisjonsputene er ikke konstruert for å utløses i alle sidekollisjoner eller veltesituasjoner.

Det kan utløses sidekollisjonsputer på kollisjonssiden eller på begge sider.

⚠ ADVARSEL

Ikke la passasjerene lene hodet eller kroppen mot døren, legge armen på døren, strekke armen ut av vinduet eller plassere gjenstander mellom seg selv og døren dersom vedkommende sitter på et sete som har side- og/eller gardinkollisjonspute.

* MERK

■ hvis bilen har veltesensor

- Sidekollisjonsputene på begge sider kan utløses i visse veltesituasjoner.
- Sideairbagen kan utløses når veltesensoren oppfatter situasjonen som en velt.

⚠ ADVARSEL

- Sidekollisjonsputen er et supplement til førerens og passasjerens sikkerhetsbeltesystem, ikke en erstatning. Sikkerhetsbeltet skal derfor alltid være festet mens bilen er i bevegelse. Kollisjonsputene utløses kun i visse sidekollisjoner eller veltetilstander* som er alvorlige nok til å forårsake betydelig skade på bilens passasjerer.

(Fortsatt)

(Fortsatt)

- For å oppnå best mulig beskyttelse med sidekollisjonsputesystemet og unngå å bli skadet dersom en sidekollisjonspute blir utløst, skal de som sitter i førerettet og passasjerettet foran, sitte i oppreist stilling med sikkerhetsbeltet skikkelig festet. Førerens hender bør plasseres klokka 9 og 3 på rattet. Passasjerens armer og hender bør være på fanget.
- Ikke bruk setetrekk (ekstraustyr).
- Bruk av setetrekk kan redusere eller hindre effekten av systemet.
- For å hindre at sidekollisjonsputen utilsiktet løses ut og på den måten kan forårsake personskaade, skal du unngå støt mot sidekollisjonsensoren når ENGINE START/STOP (start/stopp-knappen) står i PÅstilling.
- Hvis setet eller setetrekket er skadet, bør du få utført service på systemet på et profesjonelt verksted. Kia anbefaler at du oppsøker en godkjent Kia-forhandler/servicepartner.

(Fortsatt)

*: Kun i biler med veltesensor.

(Fortsatt)

- **Stikk aldri gjenstander inn i små åpninger i nærheten av etikettene for sidekollisjonsputer som er festet til bilsetene.**
Når kollisjonsputene utløses, kan gjenstanden påvirke utløsningen og føre til en uventet ulykke eller personskader.

⚠ ADVARSEL**■ Ikke fest gjenstander**

- **Ikke plasser gjenstander over kollisjonsputen eller mellom kollisjonsputen og deg selv. Du må heller ikke feste gjenstander i området der kollisjonsputen blåses opp, slik som dør, glass i sidedøren, fremre og bakre stolpe.**
- **Ikke plasser gjenstander mellom døren og setet. De kan bli til farlige prosjektiler hvis sidekollisjonsputen blåses opp.**
- **Ikke installer tilbehør på siden eller nær sidekollisjonsputene.**

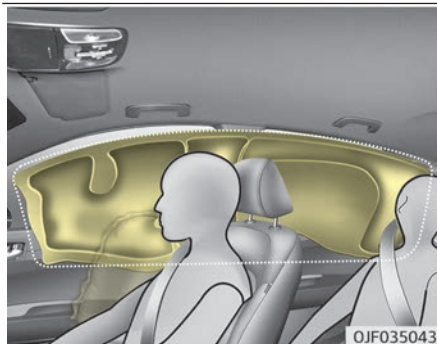
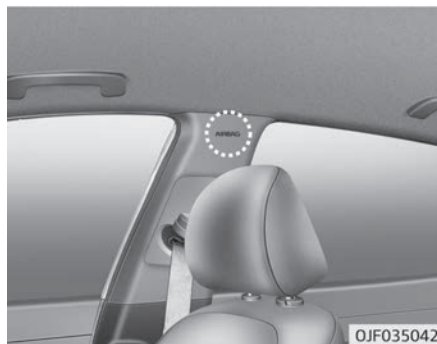
Gardinkollisjonspute

* De faktiske kollisjonsputene i bilen kan avvike fra illustrasjonen.

Sidekollisjongardiner er plassert langs begge sider av takskinnene, over for- og bakdørene.

De er konstruert for å beskytte hodene på forsetepassasjerene og passasjerene i de ytre baksetene ved enkelte sidekollisjoner.

Sidekollisjongardinene er laget for å utløses under visse sidekollisjoner, avhengig av ulykkens alvorlighetsgrad, vinkel, hastighet og kollisjonspunkt. Når forutsetningen for utløsning oppfylles ved frontkollisjon, kan imidlertid også sidekollisjonsputene utløses.

Gardinkollisjonsputene kan utløses på kollisjonssiden.

Sidekollisjongardinene er ikke konstruert for å utløses i alle sidekollisjoner eller veltesituasjoner.

*** MERK****■ Hvis bilen har veltesensor**

- Sidekollisjongardinene på begge sider kan utløses i visse veltesituasjoner.
- Sidekollisjongardinene kan utløses når veltesensoren oppfatter situasjonen som en velt.

▲ ADVARSEL

■ Ikke fest gjenstander

- Ikke plasser gjenstander over kollisjonsputen. Du må heller ikke feste gjenstander i området der kollisjonsputen blåses opp, slik som dør, glass i sidedør, fremre og bakre stolpe, takreling.
- Ikke heng harde eller skjøre gjenstander på kleshengeren.
- Av sikkerhetsmessige grunner skal det ikke henges tunge gjenstander på kleskrokene.

▲ ADVARSEL

- For at sidekollisjonsputene og sidekollisjongardinene skal gi best mulig beskyttelse, må forsetepassasjerene og passasjerene i de ytre baksetene sitte oppreist med sikkerhetsbeltene korrekt fastspent. Det er viktig at barn sitter i et egnet barnesete i baksetet.

(Fortsatt)

(Fortsatt)

- Når barn sitter i de ytre baksetene, må de sitte i et egnet barnesete. Sørg for å plassere barnesetet så langt fra dørsiden som mulig, og fest barnesetet i låst posisjon.
- Ikke la passasjerer lene hodet eller kroppen mot døren, legge armen på døren, strekke armen ut av vinduet eller plassere gjenstander mellom seg selv og døren dersom vedkommende sitter i et sete som har sidekollisjonsputer og sidekollisjongardiner.
- Prøv aldri å åpne eller reparere komponenter i sidekollisjongardinsystemet. Om nødvendig bør du få utført service på systemet på et profesjonelt verksted. Kia anbefaler at du oppsøker en godkjent Kia-forhandler/servicepartner.

Manglende overholdelse av instruksjonene ovenfor kan resultere i personskader eller dødsfall ved en eventuell ulykke.

Hvorfor utløste ikke kollisjonsputen seg under kollisjonen?

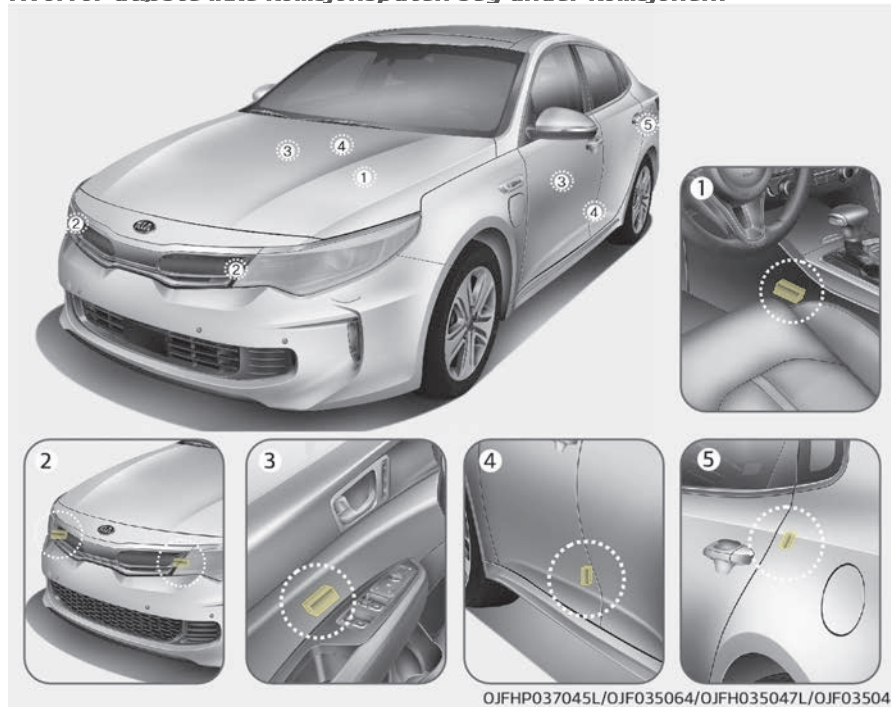

* Den faktiske utformingen kan avvike fra illustrasjonen.

Forhold da kollisjonsputer ikke utløses

Det finnes mange typer ulykker og kollisjoner der det ikke blir forventet at kollisjonsputer gir ytterligere beskyttelse.

Disse omfatter blant annet påkjørsler bakfra, den andre eller tredje kollisjonen i ulykken.

Kollisjonsputenes kollisjonssensorer

1. SRS-kontrollmodul/veltesensor (utstyrsavhengig)
2. Frontkollisjonssensor
3. Sidekollisjonssensor (utstyrsavhengig)
4. Sidekollisjonssensor (utstyrsavhengig)
5. Sidekollisjonssensor (utstyrsavhengig)

4

Bilens sikkerhetsfunksjoner

⚠ ADVARSEL

- Ikke slå hardt på, eller la andre gjenstander kolliderer med, områdene der kollisjonsputene og sensorene er installert. Dette kan utløse kollisjonsputene utilsiktet og kan føre til alvorlige personskader eller død.
- Hvis installasjonsstedet eller vinkelen på sensorene er endret på noen måte, kan det hende at kollisjonsputene ikke utløses når de skal, eller at de utløses når de ikke skal, noe som kan forårsake alvorlig skade eller død. Du bør derfor ikke utføre noe vedlikeholdsarbeid i nærheten av sensorene til kollisjonsputene. Få utført service på systemet på et profesjonelt verksted. Kia anbefaler at du oppsøker en godkjent Kia-forhandler/servicepartner.

(Fortsatt)

(Fortsatt)

- Det kan oppstå problemer hvis sensorenes installasjonsvinkler er endret på grunn av deformasjon i støtfangere, karosseri, frontdøren eller midtstolpen der det er installert sensorer for sidekollisjoner. I så fall bør du få utført service på systemet på et profesjonelt verksted. Kia anbefaler at du oppsøker en godkjent Kia-forhandler/servicepartner.
- Bilen er blitt konstruert for å absorbere støt og utløse kollisjonsputene i bestemte kollisjoner. Hvis det installeres kufangere, eller støtfangere erstattes med ikke-originale deler, kan dette ha en negativ påvirkning på funksjonen til kollisjonsputene i bilen din.

⚠ ADVARSEL

- hvis bilen har veltesensor (utstyrsavhengig)

Hvis bilen er utstyrt med side- og gardinkollisjonsputer, må ENGINE (Fortsatt)

(Fortsatt)

START/STOP (start/stopp-knappen) settes til AV når bilen taues. Side- og gardinkollisjonsputene kan utløses når ENGINE START/STOP (start/stopp-knappen) er i PÅ-posisjon og veltesensoren oppfatter situasjonen som en velt.

Forhold da kollisjonsputen utløses

Kollisjonsputer foran

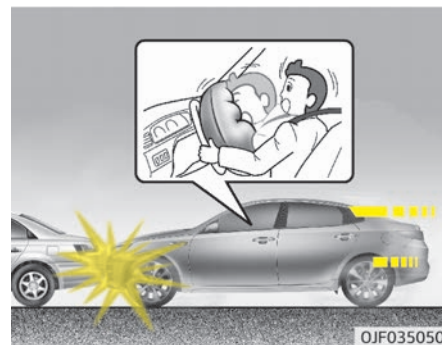

Kollisjonsputene foran er konstruert for å utløses i en frontkollisjon, avhengig av intensiteten, hastigheten eller vinkelen på sammenstøtet.

Sidekollisjonsputer og gardinkollisjonsputer

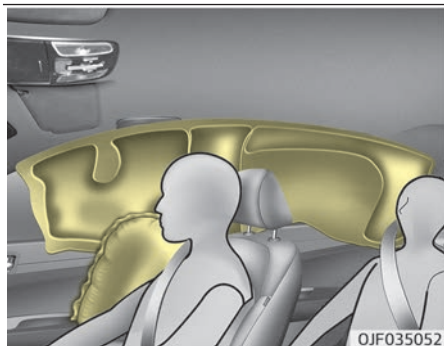

* De faktiske kollisjonsputene i bilen kan avvike fra illustrasjonen.

Side- og gardinkollisjonsputene er laget for å blåses opp når en kollisjon oppdages av sidekollisjonssensorene. Dette er avhengig av kraften, farten eller vinklene for sidekollisjonen.

Selv om kollisjonsputene foran (kollisjonsputene til fører og forsetepassasjer) er designet for kun å blåses opp i frontkollisjoner, kan de også blåses opp i andre typer kollisjoner, dersom de fremre kollisjonssensorene registrerer en tilstrekkelig kraftig kollisjon. Sidekollisjonsputene (side- og/eller gardinkollisjonsputene) er laget for kun å blåses opp i sidekollisjoner, men de kan også blåses opp i andre typer kollisjoner, dersom sidekollisjonssensorene registrerer en tilstrekkelig kraftig kollisjon.

Kollisjonsputene kan også blåses opp, dersom karosseriet til bilen blir påvirket av støt eller gjenstander på dårlige veier eller fortau. Kjør forsiktig på dårlige veier eller på flater som ikke er konstruert for biltrafikk for å forhindre at kollisjonsputen blåses opp utilsikket.

* MERK

■ hvis bilen har veltesensor (utstyrsavhengig)

Side- og gardinkollisjonsputene er laget for å blåses opp når én av veltesensorene registrerer en velt.

Forhold da kollisjonsputen ikke utløses

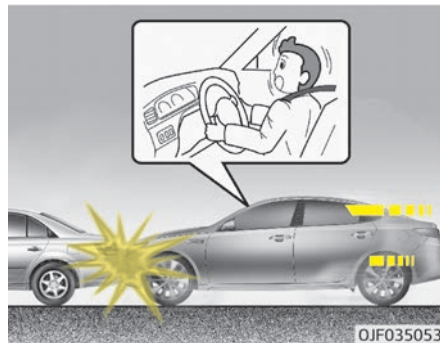

• I visse lavhastighetskollisjoner utløses ikke kollisjonsputene. Kollisjonsputene er utformet for ikke å utløses i slike tilfeller, fordi de ikke gir noen økte fordeler mht. beskyttelse i forhold til bilbelte i slike kollisjoner.



• Kollisjonsputer er ikke designet for å utløses ved kollisjoner bakfra, fordi personene i bilen forflyttes bakover av kraften i sammenstøtet. I dette tilfellet ville oppblåste kollisjonsputer ikke være i stand til å gi noen ytterligere fordel.

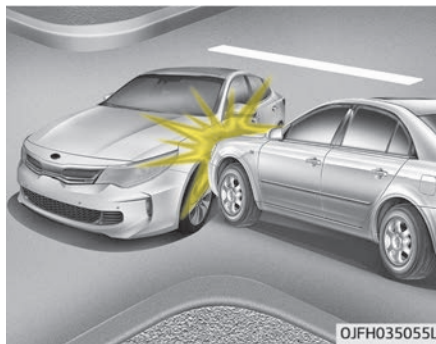

• Det kan skje at kollisjonsputer foran ikke utløses ved sidekollisjoner, fordi personene i bilen forflyttes i retningen av kollisjonen, og i sidekollisjoner ville dermed utløsning av kollisjonsputer foran ikke gi ekstra beskyttelse for passasjerene. Men hvis bilen er utstyrt med side- og gardinairbag, kan de utløses, avhengig av intensitet, bilens hastighet og kollisjonsvinkler.

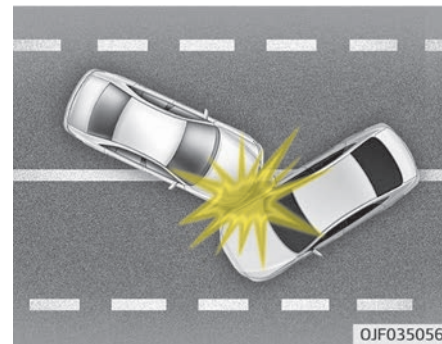

• I en vinklet kollisjon kan styrken av sammenstøtet føre personene i bilen i en retning der kollisjonsputer ikke ville være i stand til å gi noen ekstra fordel, og dermed utløser ikke sensorene noen kollisjonsputer.

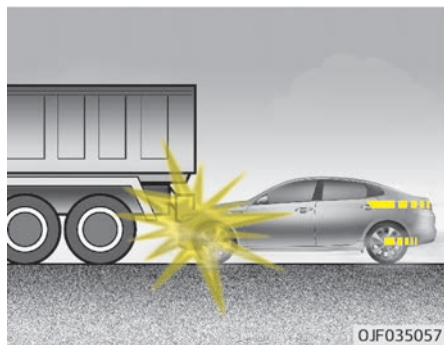

- Like før et sammenstøt bremses føreren ofte kraftig opp. En slik kraftig oppbremsing senker den fremre del av bilen, noe som forårsaker at den kan presses sitte under en bil med større bakkeklaring. Det kan skje at kollisjonsputer ikke utløses i en slik situasjon, fordi desellerasjonskreftene som oppdagees av sensorene kan bli betydelig redusert ved slike kollisjoner der fronten presses ned.

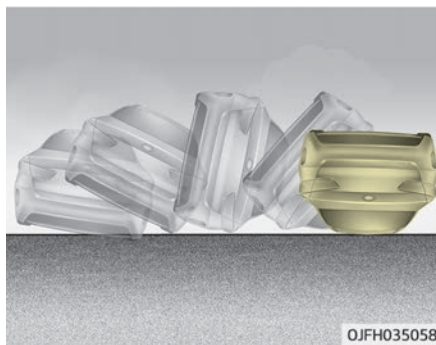

- Det kan skje at kollisjonsputer foran ikke utløses i velteulykker fordi utløsning av kollisjonspute foran ikke ville gi ekstra beskyttelse for passasjerene.

* MERK

- hvis bilen har veltesensor (utstyrsavhengig)

Hvis bilen er utstyrt med side- og gardinkollisjonsputer, kan de imidlertid utløses ved en velteulykke når dette oppdages av veltesensoren.

* MERK

- uten veltesensor

Side- og/eller gardinkollisjonsputene kan imidlertid utløses når bilen velter ved en sidekollisjon hvis bilen er utstyrt med side- og gardinkollisjonsputer.

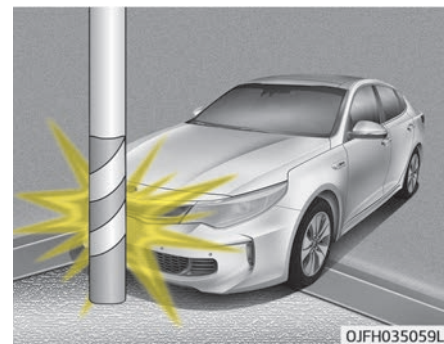

- Det kan skje at kollisjonsputer ikke utløses hvis bilen kolliderer med gjenstander som stolper eller trær hvor treffpunktet er konsentrert til ett område, og den fulle kraften i sammenstøtet ikke videreføres til sensorene.

SRS-vedlikehold

SRS-systemet er tilnærmet vedlikeholdsfrøtt og det er ingen deler du trygt kan vedlikeholde selv. Hvis SRS-varsel-lampen ikke tennes eller den lyser kontinuerlig, bør du få systemet kontrollert på et profesjonelt verksted.

Kia anbefaler at du oppsøker en godkjent Kia-forhandler/servicepartner.

⚠ ADVARSEL

- Endringer på SRS-komponenter eller kabler, inklusive merker som settes på airbagdeksler eller endringer på karosseriet, kan påvirke funksjonen til SRS-systemet og føre til mulige personskader.
- Bruk kun en myk og tørr klut eller en klut som er fuktet med rent vann til rengjøring av airbagdekslene. Løsemidler eller rengjøringsmidler kan påvirke airbagdekslene og systemets riktige funksjon.

(Fortsatt)

(Fortsatt)

- Det bør ikke plasseres noen gjenstander over eller i nærheten av airbagmodulen på rattet, instrumentpanelet og passasjerens panel over hanskerommet. Slike gjenstander kan forårsake personskader dersom bilen havner i en kollisjon som er kraftig nok til å utløse airbagene.
- Hvis kollisjonsputene utløses, bør du få systemet skiftet ut på et profesjonelt verksted. Kia anbefaler at du oppsøker en godkjent Kia-forhandler/servicepartner.
- Ikke tukle med eller koble fra SRS-ledninger eller andre komponenter i SRS-systemet. Dette kan føre til personskader på grunn av at airbagene utløses utilsiktet eller at SRS-systemet ikke virker som det skal.

(Fortsatt)

(Fortsatt)

- Hvis komponenter i airbagsystemet må fjernes, eller bilen skal kondemneres, må visse sikkerhetsregler følges. Autoriserte Kia-forhandlere kjenner disse sikkerhetsreglene og kan gi deg den nødvendige informasjonen. Manglende overholdelse av disse reglene og prosedyrene kan øke risikoen for personskader.

Ekstra sikkerhetsregler

- La aldri passasjerer sitte i bagasjerommet eller oppå et nedfelt sete. Alle passasjerer skal sitte oppreist, helt tilbake i setene med sikkerhetsbeltene på og føttene på gulvet.
- Passasjerer skal ikke gå ut eller skifte sitteplass mens bilen er i bevegelse. En passasjer som ikke på seg sikkerhetsbelte under en kollisjon eller nød-stopp kan bli kastet mot innsiden av bilen, mot andre passasjerer eller ut av bilen.
- Hvert sikkerhetsbelte er konstruert for å holde én person. Hvis mer enn én person bruker samme bilbelte, kan de bli alvorlig skadet eller drept i en kollisjon.

- **Ikke bruk tilbehør på sikkerhetsbelte-
ne.** Innretninger som det hevdes skal forbedre passasjerkomforten eller justere tilpasningen av sikkerhetsbeltet, kan redusere beskyttelsen sikkerhetsbeltet gir, og øke faren for alvorlig skade i en kollisjon.
- **Passasjerer bør ikke plassere harde eller skarpe gjenstander mellom seg selv og airbagene.** Hvis du har harde eller skarpe gjenstander på fanget eller i munnen, kan de føre til skader dersom en airbag utløses.
- **Hold passasjerene vekk fra dekslene til airbagene.** Alle passasjerer skal sitte oppreist, helt tilbake i setene med sikkerhetsbeltene på og føttene på gulvet. Hvis passasjerene er for nær airbagdekslene, kan de bli skadet hvis airbagene utløses.
- **Ikke fest eller plasser gjenstander på eller i nærheten av airbagdekslene.** Gjenstander som er festet til eller plassert på airbagdekslene foran eller på siden, kan føre til at airbagene ikke fungerer som de skal.
- **Ikke modifier forsetene.** Modifisering av forsetene kan påvirke funksjonen til sensorene i det ekstra sikringsutstyret eller sideairbagene.

- **Ikke plasser noe under forsetene.** Gjenstander under forsetene kan påvirke funksjonen til sensorene i det ekstra sikringsutstyret eller sideairbagene.
- **Ha aldri et spedbarn eller barn på fanget.** Spedbarnet eller barnet kan bli alvorlig skadet eller drept i en kollisjon. Alle spedbarn og barn skal være riktig fastspennet i egnede barneseter eller med sikkerhetsbelter i baksetet.

⚠ ADVARSEL

- **Feil sittestilling kan føre til at passasjerene kommer for nær en airbag som utløses, treffer interiøret eller kastes ut av bilen, noe som kan føre til alvorlig personskade eller død.**
- **Sitt alltid oppreist med seteryggen i oppreist stilling, midt på sitteputen med sikkerhetsbeltet på, med bena komfortabelt utstruktet og føttene på gulvet.**

Legge til utstyr eller endre kollisjonsputesystemet i bilen

Hvis du foretar endringer i bilens ramme, støtfangere, front-/sideplater eller kjørehøyde, kan det påvirke funksjonsevnen til bilens kollisjonsputesystem.

Varselmerking for kollisjonspute

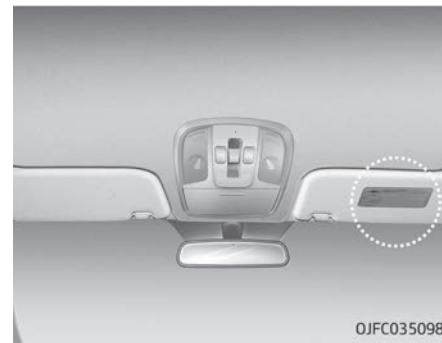

Varselmerkingen for kollisjonsputer er festet for å varsle passasjerene om den potensielle risikoen for kollisjonsputesystemet.

Merk at disse offentlige advarslene fokuserer på risiko for barn. Vi ønsker også at du skal være oppmerksom på risikoene som voksne utsettes for, som er beskrevet i "Flere sikkerhetsforholdsregler" på side 4-66.

Bilens funksjoner

| | | | |
|--|------|------------------------------------|------|
| Smartnøkkel..... | 5-04 | Nødåpner til bakluke..... | 5-33 |
| Noter deg nøkkelnummeret..... | 5-04 | Vinduer..... | 5-34 |
| Bruk av nøkkel..... | 5-04 | Bryter for elektriske vinduer..... | 5-34 |
| Startsperrsystem..... | 5-04 | Panser..... | 5-38 |
| Smartnøkkelfunksjon..... | 5-06 | Åpne panseret..... | 5-38 |
| Bruk av smartnøkkelsystem..... | 5-06 | Advarsel om åpent panser..... | 5-38 |
| Forholdsregler for fjernkontroll..... | 5-08 | Lukke panseret..... | 5-38 |
| Skifte av batteri..... | 5-09 | Tanklokk (hybrid)..... | 5-40 |
| Tyverialarmsystem..... | 5-10 | Åpning av tanklokk..... | 5-40 |
| Aktivert fase..... | 5-10 | Lukking av tanklokk..... | 5-41 |
| Tyverialarmfase..... | 5-10 | Nødåpning av tanklokk..... | 5-41 |
| Deaktivert fase..... | 5-11 | Tanklokk (plug-in-hybrid)..... | 5-42 |
| Dørlås..... | 5-12 | Åpning av tanklokk..... | 5-42 |
| Låsing av dører fra utsiden av bilen..... | 5-12 | Lukking av tanklokk..... | 5-43 |
| Låsing av dører fra innsiden av bilen..... | 5-13 | Nødåpning av tanklokk..... | 5-44 |
| Låse-/åpnefunksjoner for dør..... | 5-15 | Panoramasoltak..... | 5-47 |
| Barnesikring i bakdør..... | 5-16 | Varsel om åpning av soltak..... | 5-48 |
| Bagasjerom (for sedan)..... | 5-17 | Solskjerm..... | 5-48 |
| Åpne bagasjerommet..... | 5-17 | Åpne soltaket..... | 5-49 |
| Lukke bagasjerommet..... | 5-17 | Skråstille soltaket..... | 5-49 |
| Nødutløser for bagasjerom..... | 5-18 | Lukke soltaket..... | 5-50 |
| Smart bagasjerom for sedan (utstyrsavhengig)..... | 5-20 | Tilbakestille soltaket..... | 5-51 |
| Slik bruker du smart-bagasjerommet..... | 5-20 | Ratt..... | 5-52 |
| Slik deaktiverer du smart-bagasjeromsfunksjo- nen ved hjelp av smartnøkkelen..... | 5-22 | Elektrisk servostyring..... | 5-52 |
| Registreringsområde..... | 5-22 | Tilt- og teleskopratt..... | 5-52 |
| Bakluke for stasjonsvogn..... | 5-24 | Oppvarmet ratt..... | 5-53 |
| Manuell bakluke..... | 5-24 | Horn..... | 5-54 |
| Elektrisk bakluke..... | 5-25 | Speil..... | 5-55 |
| Smart bakluke..... | 5-30 | Innvendig bakspeil..... | 5-55 |
| | | Sidespeil..... | 5-56 |

| | | | |
|---|-------|--|-------|
| Parkeringsassistent i revers | 5-57 | Ekstra instruksjoner (meldinger)..... | 5-122 |
| Instrumentpanel..... | 5-59 | Systemfeil..... | 5-122 |
| Instrumentpanelstyring..... | 5-60 | Ryggekamera | 5-124 |
| LCD-displaykontroll..... | 5-61 | Overvåkningssystem med 360-graders visning | 5-125 |
| Målere..... | 5-62 | Lys..... | 5-126 |
| Girindikator..... | 5-66 | Batterisparingsfunksjon..... | 5-126 |
| LCD-display | 5-67 | Forsinkelsesfunksjon for frontlys..... | 5-126 |
| LCD-moduser..... | 5-67 | Kjørelys..... | 5-126 |
| Servicemodus..... | 5-68 | Lyskontroll..... | 5-126 |
| Brukerinnstillingsmodus..... | 5-69 | Bruk av fjernlys..... | 5-128 |
| Trippmoduser (trippeteller)..... | 5-75 | Fjernlysassistent | 5-129 |
| Sving-for-sving-modus | 5-83 | Blinklys og filskiftsignaler..... | 5-131 |
| LDWS/LKAS | 5-83 | Bakre tåkelys | 5-132 |
| A/V-modus | 5-83 | Bryter for høydejustering av frontlys | 5-132 |
| Varselmeldinger | 5-83 | AFLS (adaptivt frontlyssystem) | 5-133 |
| Varsel- og indikatorlamper..... | 5-91 | Vindusviskere og spylere..... | 5-135 |
| Varsellamper..... | 5-91 | Bakrutevisker/-spylere (stasjonsvogn)..... | 5-135 |
| Indikatorlamper..... | 5-97 | Fronruteviskere..... | 5-135 |
| Parkeringsassistanse | 5-101 | Fronrutespylere..... | 5-137 |
| Bruk av parkeringsassistanse..... | 5-101 | Bryter for viskerblad og spylere på bakrute (sta- sjonsvogn)..... | 5-138 |
| Forhold som forhindrer drift av parkeringsassi- stansen..... | 5-104 | Kupélys..... | 5-140 |
| Selvdiagnose..... | 5-105 | Automatisk utkoblingsfunksjon..... | 5-140 |
| Smart parkeringsassistanse (SPAS) | 5-107 | Kartlys..... | 5-140 |
| Driftstilstand..... | 5-108 | Taklys..... | 5-141 |
| Forhold som forhindrer bruk..... | 5-109 | Bagasjeromslys (bakluke) | 5-142 |
| Slik fungerer systemet (parkeringsmodus)..... | 5-112 | Hanskeromlys..... | 5-142 |
| Ekstra instruksjoner (meldinger) | 5-117 | Sminkespeillys..... | 5-142 |
| Systemfeil..... | 5-118 | Dørlampe | 5-143 |
| Slik fungerer systemet (utkjøringsmodus)..... | 5-118 | Velkomstsystem | 5-144 |

| | | | |
|--|-------|---|-------|
| Velkomstlys | 5-144 | Strømuttak | 5-170 |
| Forsinkelsesfunksjon for lys..... | 5-144 | USB-lader | 5-171 |
| Kupélyls..... | 5-144 | Trådløst ladesystem for smarttelefon | 5-172 |
| Defroster..... | 5-145 | Kleskrok | 5-174 |
| Defroster bakrute..... | 5-145 | Gulvmattefeste(r) | 5-175 |
| Klimakontrollsystem..... | 5-146 | Sidegardin | 5-175 |
| Systemdrift..... | 5-146 | Bagasjenett(holder) (stasjonsvogn) | 5-176 |
| Klimaanlegg..... | 5-146 | Barrierenett (stasjonsvogn) | 5-176 |
| Luftfilter for klimakontroll..... | 5-148 | Bagasjeovervåkningsskjerm (stasjonsvogn)..... | 5-178 |
| Kjølemiddeletikett for aircondition..... | 5-149 | Utvendig utstyr..... | 5-179 |
| Kontrollere mengden av kjølemiddel i klimaan- legget og kompressormøremiddel..... | 5-149 | Takgrind (stasjonsvogn) | 5-179 |
| Automatisk klimakontrollsystem..... | 5-151 | | |
| Automatisk oppvarming og klimaanlegg..... | 5-152 | | |
| Fjerne rim og dugg fra frontruten..... | 5-161 | | |
| Automatisk klimakontrollsystem..... | 5-161 | | |
| Betjeningstips..... | 5-161 | | |
| Duggfjerningsfunksjon | 5-162 | | |
| Automatisk duggfjerning (utstyrsavhengig)..... | 5-162 | | |
| Oppbevaringsrom..... | 5-164 | | |
| Oppbevaringsrom i midtkonsoll..... | 5-164 | | |
| Hanskerom..... | 5-164 | | |
| Solbrilleholder..... | 5-165 | | |
| Utstyr i kupéen..... | 5-166 | | |
| Sigarettenner | 5-166 | | |
| Askebeger | 5-166 | | |
| Koppholder..... | 5-167 | | |
| Solskjerm..... | 5-168 | | |
| Setevarmer | 5-168 | | |
| Luftventilert sete | 5-170 | | |

SMARTNØKKEL

Noter deg nøkkelnummeret



Nøkkelens kodenummer er stemplet på nøkkelkodemerket festet til nøkkelsettet.

Hvis du mister nøklene, anbefaler Kia at du kontakter en godkjent Kia-forhandler/servicepartner. Fjern nøkkelkodemerket og oppbevar det på et trygt sted. I tillegg skal du notere deg nøkkelkodennummeret og oppbevare dette på et trygt sted (ikke i bilen).

Bruk av nøkkel

■ Smartnøkkel



- Brukes til å starte motoren.
- Brukes til å åpne og låse dører.

- Brukes til å åpne og låse hanskerommet.
- Brukes til å åpne og låse bagasjerommet.

For å fjerne den mekaniske nøkkelen, trykker og holder du på utløserknappen (1) og fjerner den mekaniske nøkkelen (2).

Du setter inn den mekaniske nøkkelen ved å sette nøkkelen inn i hullet og skyve den til det høres et klikk.

⚠ ADVARSEL

■ Smartnøkkel

Det er farlig å la barn være alene i et kjøretøy med smartnøkkelen, selv om startknappen ikke er satt til ACC eller ON (på). Barn etterligner voksne, og de kan trykke på startknappen. Med smartnøkkelen kan barn bruke vindusheisene eller andre brytere, eller sette bilen i bevegelse, noe som kan føre til alvorlige personskader eller dødsfall. La aldri nøklene være igjen i bilen med barn uten tilsyn når motoren er i gang.

⚠ ADVARSEL

Kia anbefaler at du bruker reservedeler fra en godkjent Kia-forhandler/servicepartner. Hvis det brukes en ettermarkedbrukes, kan det skje at tenningslåsen ikke går tilbake til ON etter START. Hvis dette skjer, vil starteren fortsette å gå, noe som forårsaker skader på startmotoren og mulig brann på grunn av sterk strøm i ledningene.

Startsperrsystem

Bilen din kan være utstyrt med et elektronisk startsperrsystem for å redusere risikoen for uautorisert bruk av bilen.

Startsperrsystemet består av en liten transponder i tenningsnøkkelen og elektroniske enheter i bilen.

Når ENGINE START/STOP (start/stoppknappen) flyttes til ON (på)-posisjon, kontrollerer og verifiserer startsperrsystemet om tenningsnøkkelen er gyldig eller ikke.

Hvis systemet registrerer nøkkelen som gyldig, starter motoren.

Hvis systemet registrerer nøkkelen som ugyldig, starter ikke motoren.

Slik aktiverer du startspærresystemet:

Sett ENGINE START/STOP (start/stopp-knappen) i AV-posisjon. Startspærresystemet aktiveres automatisk. Uten gyldig tenningsnøkkelen for bilen din vil ikke motoren starte.

Slik deaktiverer du startspærresystemet:

Sett ENGINE START/STOP (start/stopp-knappen) i ON (på)-posisjon.

⚠ ADVARSEL

For å hindre at noen stjeler bilen, bør du ikke legge reservenøkler i bilen. Startspærrepassordet ditt er et unikt passord som må holdes hemmelig. Ikke la dette nummeret ligge i bilen.

*** MERK**

Når du starter motoren, må du ikke bruke nøkkelen med andre startspærrenøkler i nærheten. Da kan det være motoren ikke starter eller stopper rett etter at den har startet (Fortsatt)

(Fortsatt)

tet. Hold nøklene fra hverandre for å unngå startfeil.

⚠ FORSIKTIG

Ikke plasser metalltilbehør nær tenningsnøkkelen. Metalltilbehør kan forstyrre transpondersignalet og hindre at motoren starter.

*** MERK**

Hvis du trenger ekstranøkler eller mister nøklene dine, anbefaler Kia at du oppsøker en godkjent Kia-forhandler/servicepartner.

⚠ FORSIKTIG

Transponderen i tenningsnøkkelen er en viktig del av startspærresystemet. Den er konstruert for å gi deg mange år med problemfri bruk. Du bør imidlertid unngå å utsette den for (Fortsatt)

(Fortsatt)

fuktighet, statisk elektrisitet og røff behandling. Det kan føre til feil på startspærresystemet.

⚠ FORSIKTIG

Ikke endre, forandre eller juster startspærresystemet, det kan føre til feil på startspærresystemet. I så fall bør du få utført service på systemet på et profesjonelt verksted. Kia anbefaler at du oppsøker en godkjent Kia-forhandler/servicepartner. Funksjonsfeil forårsaket av feil tilpasninger, justeringer eller modifikasjoner av startspærresystemet dekkes ikke av bilprodusentens garanti.

Smartnøkkelfunksjon



Låse (1)

Alle dører (og bagasjerom (bakluke)) låses hvis du trykker på denne knappen. Hvis alle dører (og bagasjerom (bakluke)) er lukket, vil nødblinskyset blinke én gang for å indikere at alle dører (og bagasjerom (bakluke)) er låst.

Låse opp (2)

Alle dører (og bagasjerom (bakluke)) låses opp hvis du trykker på denne knappen. Nødblinskyset blinker to ganger for å indikere at alle dører (og bagasjerom (bakluke)) er låst opp.

Men etter å ha trykket på denne knappen, vil dørene (og bagasjerommet (bakluken)) låses automatisk med mindre du åpner en dør i løpet av 30 sekunder.

Låse opp bagasjerom (bakluke) (3)

Bagasjerommet (bakluken) låses opp hvis knappen holdes inne i mer enn 1 sekund.

Nødblinskyset blinker to ganger for å indikere at alle dører (og bagasjerommet (bakluken)) er låst opp.

Men etter å ha trykket på denne knappen, vil bagasjerommet (bakluken) låses automatisk med mindre du åpner bagasjerommet (bakluken) igjen i løpet av 30 sekunder.

Når bagasjerommet (bakluken) er åpnet og deretter lukkes igjen, låses den automatisk.

Bruk av smartnøkkelsystem



Med en smartnøkkel kan du låse eller låse opp en dør (og bagasjerom (bakluke)) og starte motoren uten å sette inn nøkkelen.

Hvis du har smartnøkkelen på deg, kan du låse og låse opp bilens dører (og bagasjerom (bakluke)). Du kan også starte motoren. Se følgende for mer informasjon.

Låse

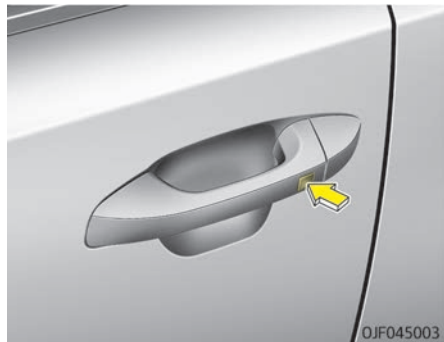

Du kan låse alle dørene (og bagasjerommet (bakluken)) ved å trykke på knappen på frontdørens håndtak på utsiden av bilen med alle dørene (og bagasjerommet (bakluken)) lukket. Varsellampene blinker en gang for å indikere at alle dører (og bagasjerommet (bakluken)) er låst. Knappen virker bare når fjernkontrollen er innenfor 0,7 ~ 1 m fra dørhåndtaket på utsiden. Hvis du vil være sikker på om en dør har låst eller ikke, bør du sjekke dørlåsekappen på innsiden av bilen eller trekke i det utvendige dørhåndtaket.

Selv om du trykker på knappen, vil dørene ikke låses og bilalarmen gå av, dersom:

- Smartnøkkelen ikke er i bilen.
- ENGINE START/STOP (start/stoppknappen) er i ACC-posisjon eller PÅ-posisjon.
- En av dørene utenom bagasjerommet (bakluken) er åpen.

Låse opp

Du kan låse opp alle dørene (og bagasjerommet (bakluken)) ved å trykke på knappen på frontdørens håndtak på utsiden av bilen med alle dørene (og bagasjerommet (bakluken)) lukket og låst. Nødblinklysene blinker to ganger for å indikere at alle dører (og bagasjerom (bakluke)) er låst opp. Knappen virker bare når fjernkontrollen er innenfor 0,7 ~ 1 m fra dørhåndtaket på utsiden. Når smartnøkkelen registreres innenfor et område på 0,7~1 m fra dørhåndtaket på utsiden av bilen, kan andre mennesker også åpne bildøren uten smartnøkkelen.

Låse opp bagasjerom (bakluke)

Hvis du er innenfor 0,7 ~ 1 m fra bagasjeromshåndtaket (bakluke) på utsiden og har smartnøkkelen din med deg, vil bagasjerommet (bakluken) låses opp og åpnes når du trykker på bagasjerombryteren (bakluke) på håndtaket. Nødblinklysene blinker to ganger for å indikere at alle dører (og bagasjerommet (bakluken)) er låst opp. Når bagasjerommet (bakluken) er åpnet og deretter lukkes igjen, låses den automatisk.

Oppstart

Du kan starte motoren uten å sette inn nøkkelen. Gå til "Starte motoren med en smartnøkkel" på side 7-08 hvis du vil ha mer informasjon.

Begrensninger for håndtering av nøkler

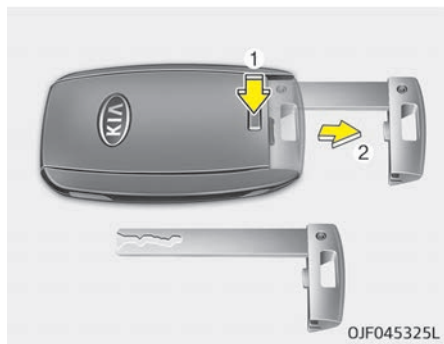

Når du forlater nøklene på betjente parkeringsplasser vil følgende prosedyrer sikre at hanskerommet i bilen ikke kan åpnes i ditt fravær.

1. Trykk og hold på utløserknappen (1), og fjern den mekaniske nøkkelen (2).
2. Lukk og lås så hanskerommet ved hjelp av den mekanisk nøkkelen.
3. Legg igjen smartnøkkelen hos parkeringspersonalet. Hanskerommet kan ikke åpnes uten den mekaniske nøkkelen.

Forholdsregler for fjernkontroll

Smartnøkkelen fungerer ikke dersom ett av følgende oppstår:

- Smartnøkkelen til en annen bil brukes i nærheten.
- Du er lenger unna enn avstandsbe-
grensningen for bruk av nøkkelen (ca.
10 m).
- Batteriet i nøkkelen har lite strøm.
- Andre biler eller gjenstander kan
blokkere signalet.
- Været er ekstremt kaldt.
- Smartnøkkelen befinner seg i nærhe-
ten av en radiosender, f.eks. en radio-
stasjon eller en flyplass, som kan for-
styrre den normale bruken av sende-
ren.

- Hvis smartnøkkelen er i umiddelbar
nærhet av mobiltelefonen eller
smarttelefonen din, kan signalet fra
senderen blokkeres av den normale
driften av mobiltelefonen eller smart-
telefonen. Dette er spesielt viktig når
telefonen er aktiv, for eksempel ved
anrop, mottak av anrop, bruk av
tekstmeldinger og/eller sending eller
mottak av e-post.
Unngå å plassere smartnøkkelen og
mobiltelefonen eller smarttelefonen
din i samme bukse- eller jakkelomme,
og hold tilstrekkelig avstand mellom
de to enhetene.

Når smartnøkkelen ikke fungerer riktig, kan du åpne og lukke døren med den mekaniske nøkkelen. Dersom smartnøkkelen ikke fungerer som den skal, anbefaler Kia at du kontakter en godkjent Kia-forhandler/servicepartner.

FORSIKTIG

Hold smartnøkkelen unna vann eller annen væske. Hvis smartnøkkelen er ute av drift på grunn av kontakt med vann eller andre væsker, dekkes ikke dette av garantien til bilprodusenten.

⚠ FORSIKTIG

Endringer eller modifikasjoner som ikke er uttrykkelig godkjent av de ansvarlige partene, kan gjøre brukers rett til å bruke utstyret ugyldig. Hvis det nøkkelfrie adgangssystemet er ute av drift på grunn av endringer eller modifikasjoner som ikke er uttrykkelig godkjent av de ansvarlige partene, vil dette ikke dekkes av garantien til bilprodusenten.

Skifte av batteri

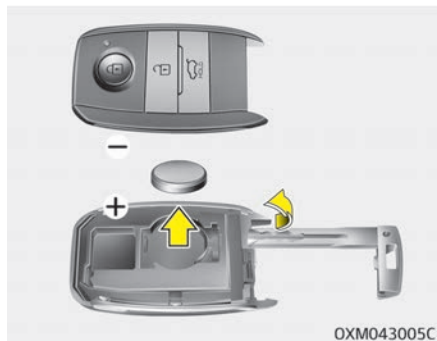

En smartnøkkel bruker et litium-batteri på 3 volt, som vanligvis varer i flere år. Bruk følgende fremgangsmåte når utskiftning kreves.

1. Lirk opp bakdekselet på smartnøkkelen.
2. Skift ut batteriet med et nytt batteri (CR2032). Kontroller at batteriets posisjon er korrekt ved utskifting.
3. Sett inn det nye batteriet i motsatt rekkefølge.

Kia anbefaler at du oppsøker en godkjent Kia-forhandler/servicepartner når smartnøkkelen skal skiftes ut.

⚠ FORSIKTIG

- Hvis du er usikker på hvordan du bruker eller skifter ut batteriet, anbefaler Kia at du kontakter en godkjent Kia-forhandler/servicepartner.
- Bruk av feil batteri kan føre til funksjonsfeil i smartnøkkelen. Pass på at du bruker riktig batteri.
- For å unngå skader i senderen må den ikke utsettes for varme eller sollys, vann eller harde støt, for eksempel fordi du mister den i bakken.

* MERK

Feil avhending av batterier kan være skadelig for miljøet og menneskers helse.

Avhend batterier i overensstemmelse med lokale forskrifter og lovgivning.

TYVERIALARMSYSTEM (UTSTYRSAVHENGIG)

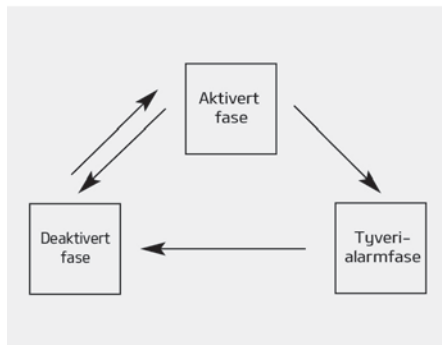

Dette systemet er utviklet for å gi beskyttelse mot uautorisert tilgang til bilen. Dette systemet virker i tre faser: den første er "aktivert"-fasen, den andre er "tyverialarm"-fasen og den tredje er "deaktivert"-fasen. Hvis den utløses, avgir systemet en hørbar alarm med nødblinsky.

Aktivert fase

Parker bilen og stans motoren.

Aktiver systemet som beskrevet nedenfor.

1. Slå av motoren.
2. Kontroller at alle dører, panseret og bagasjerommet (bakluken) er lukket.

3. Lås dørene ved å trykke på knappen på det utvendige håndtaket på frontdøren når du har smartnøkkelen på deg.

Når trinnene ovenfor er utført, blinker varselblinklyset én gang for å indikere at systemet er aktivert.

Hvis bagasjerommet (bakluken) eller panseret fortsatt ikke er lukket, blinker ikke varselblinklyset og tyverialarmen aktiveres ikke. Hvis bagasjerommet (bakluken) og panseret deretter lukkes, blinker varselblinklyset én gang og tyverialarmen aktiveres.

- Lås dørene ved å trykke på låseknappen på smartnøkkelen.

Når trinnene ovenfor er utført, blinker varselblinklyset én gang for å indikere at systemet er aktivert.

Hvis bagasjerommet (bakluken) eller panseret fortsatt ikke er lukket, blinker ikke varselblinklyset og tyverialarmen aktiveres ikke. Hvis bagasjerommet (bakluken) og panseret deretter lukkes, blinker varselblinklyset én gang og tyverialarmen aktiveres.

Ikke aktiver tyverialarmen før alle passasjerene har forlatt bilen. Dersom tyverialarmen er aktivert mens én eller flere passasjerer fortsatt sitter i bilen, kan alarmen gå av når noen går ut av bilen. Hvis en dør, bagasjerommet (bakluken) eller panseret åpnes innen 30 sekunder etter at tyverialarmen er aktivert, vil systemet deaktiveres for å unngå at alarmen går av unødvendig.

Tyverialarmfase

Alarmen vil bli aktivert hvis noe av det følgende skjer mens systemet er tilkoblet.

- En fordør eller bakdør åpnes uten bruk av smartnøkkelen.
- Bagasjerommet (bakluken) åpnes uten bruk av smartnøkkelen.
- Panseret åpnes.

Hornet lyder, og varsellampene blinker kontinuerlig i ca. 27 sekunder. Deretter vil en alarm høres to ganger med 10 sekunders intervall. Hvis alarmsituasjonen ikke endrer seg etter at alarmen er gått, vil den gå av igjen. For å slå av systemet: Lås opp dørene med smartnøkkelen.

Deaktivert fase

Systemet deaktiveres i følgende situasjoner:

- Når du trykker på dørlåseknappen.
- Når du trykker på knappen i døren utenfra mens du har smartnøkkelen på deg.
- Motoren er startet (innen 3 sekunder).

Etter at dørene er låst opp, blinker varselblinklyset to ganger for å indikere at systemet er deaktivert.

Etter at du har trykket på opplåsingsknappen, aktiveres systemet igjen hvis ingen av dørene (eller bagasjerommet (bakluken)) åpnes innen 30 sekunder.

* MERK

- Hvis systemet ikke deaktiveres med smartnøkkelen, åpner du døren med den mekaniske nøkkelen og starter motoren. Da deaktiveres systemet.
- Hvis du mister nøklene, anbefaler Kia at du oppsøker en godkjent Kia-forhandler/servicepartner.

FORSIKTIG

Ikke endre, modifier eller juster tyverialarmsystemet, ettersom det kan føre til feil i tyverialarmsystemet. Få utført service på systemet på et profesjonelt verksted. Kia anbefaler at du oppsøker en godkjent Kia-forhandler/servicepartner. Funksjonsfeil forårsaket av feil tilpasninger, justeringer eller modifikasjoner av tyverialarmsystemet dekkes ikke av bilprodusentens garanti.

DØRLÅS

Låsing av dører fra utsiden av bilen

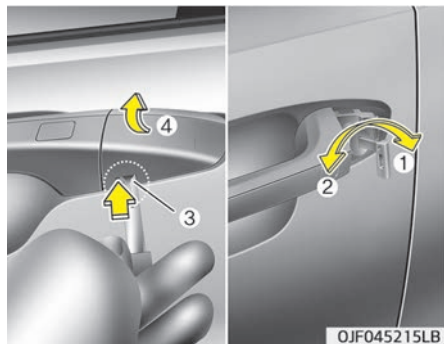

Slik fjerner du dekselet

1. Trekk ut dørhåndtaket.
2. Trykk spaken (3) som befinner seg inne i den nederste delen av dekselet med en nøkkel eller flat skrutrekker.
3. Skyv ut dekselet (4) mens du trykker på spaken.

⚠ FORSIKTIG

Vær forsiktig så du ikke skader dekselet mens du fjerner det, eller mister det etter at du har fjernet det.

- Vri nøkkelen mot baksiden av bilen for å låse opp og mot fronten av bilen for å låse.
- Hvis du låser (1) / låser opp (2) døren på førersiden med nøkkel, vil alle bil-dørene låses / låses opp automatisk.
- Dørene kan også låses og låses opp med smartnøkkelen.
- Når dørene er låst opp, kan du åpne dem ved å trekke i dørhåndtaket.
- Når du lukker døren, skyver du døren for hånd. Påse at dørene er ordentlig lukket.

* MERK

- I kaldt og vått klima kan det forekomme at dørlåsen og dørmekanismen fryser fast og ikke fungerer ordentlig.

(Fortsatt)

(Fortsatt)

- Hvis døren låses / låses opp flere ganger i rask rekkefølge enten med bilnøkkelen eller dørlåsbytteren, kan systemet midlertidig slutte å virke for å beskytte kretsen og forhindre skade på systemkomponentene.

⚠ ADVARSEL

- **Hvis du ikke lukker døren ordentlig, kan døren åpnes igjen.**
- **Påse at ingen kroppsdeler eller hender klemmes når du lukker døren.**

⚠ ADVARSEL

Hvis folk må oppholde seg lenge i bilen mens det er svært varmt eller kaldt utenfor, kan det føre til alvorlige personskader eller fare for liv. Ikke lås bilen fra utsiden når det sitter folk i den.

⚠ FORSIKTIG

Unngå gjentatt åpning og lukking av dørene, og ikke bruk overdreven kraft på en dør mens dørlukkeren er aktiv.

Ved nødstilfelle

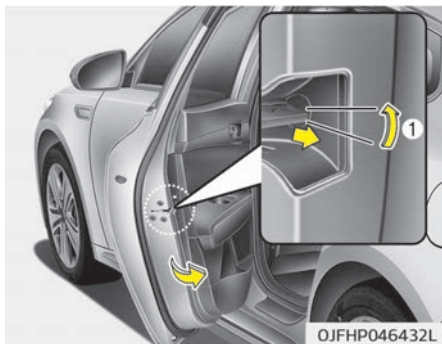

Hvis en elektrisk dørlåsbryter ikke fungerer elektrisk, er den eneste måten å låse døren på med den mekaniske nøkkelen fra det utvendige nøkkelhullet. Du kan låse dører uten utvendig nøkkelhull på følgende måte:

1. Åpne døren.

2. Sett inn nøkkelen inn i nødnøkkelhullet og vri om nøkkelen horisontalt for å låse (1).
3. Lukk døren helt.

Låsing av dører fra innsiden av bilen Med det innvendige dørhåndtaket (for type A)



Førerdør og passasjerdør foran

Hvis det innvendige dørhåndtaket trekkes når døren er låst, vil døren låses opp og åpnes.

Bakdør

Hvis det innvendige dørhåndtaket trekkes en gang når døren er låst, vil døren låses opp.

Hvis det innvendige dørhåndtaket trekkes en gang til, åpnes døren.

Med dørlåsknapp (for type B)

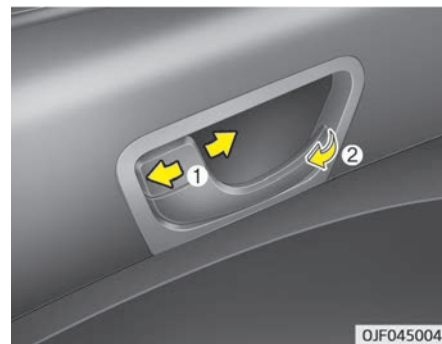

- For å låse opp døren trykker du på dørlåsknappen (1) slik at den står i posisjonen "Ulåst". Den røde merkingen på knappen vil være synlig.

- For å låse døren trykker du på dør-låsknappen (1) slik at den befinner seg i posisjonen "låst". Hvis døren er ordentlig låst, vil den røde merkingen på dørlåseknappen ikke være synlig.
- For å åpne en dør, trekk dørhåndtaket (2) mot deg.
- Hvis noen drar i ett av de innvendige dørhåndtakene enten i førerdøren eller én av de andre dørene (utstysavhengig) når dørlåsknappen er i låst stilling, låses knappen opp og døren åpnes (utstysavhengig).
- Dørene kan ikke låses dersom smartnøkkelen er i bilen og en dør åpnes.

⚠ ADVARSEL

■ Dørlåsfeil

Hvis det oppstår en feil i den elektriske låsen for én av dørene mens du befinner deg i bilen, kan du prøve ett av følgende for å komme deg ut av bilen:

- Trykk på dørens låsefunksjon flere ganger (både elektronisk og manuelt) og trekk samtidig i dørhåndtaket.

(Fortsatt)

(Fortsatt)

- Prøv det samme med de andre låsene og dørhåndtakene foran og bak i bilen.
- Åpne et av vinduene og bruk nøkkelen til å låse opp døren uten ifra.
- Gå til bagasjeområdet og åpne bagasjerommet (bakluken).

⚠ ADVARSEL

Ikke dra i det innvendige dørhåndtaket i førerdøren (eller passasjerdøren) mens bilen er i bevegelse.

Med bryter for sentrallås

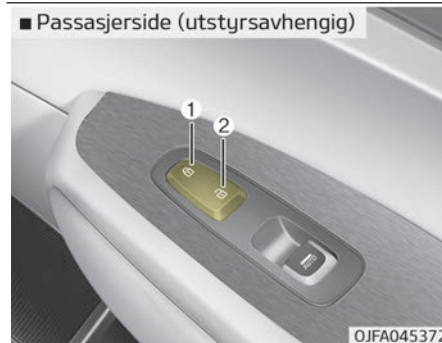
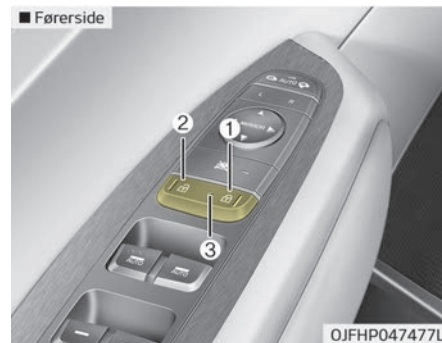

Betjenes ved å trykke på bryteren for sentrallås.

- Når du trykker den på høyre delen (1) for førersiden eller den øvre delen (1) for passasjersiden (utstyrsavhengig) av bryteren, låses alle dørene.
- Når du trykker på den venstre delen (2) for førersiden eller den øvre delen (2) for passasjersiden (utstyrsavhengig) av bryteren, låses alle dørene opp.
- Hvis nøkkelen står i tenningslåsen (eller smartnøkkelen er i bilen) og en dør åpnes, vil ikke dørene låses selv om du trykker på den høyre delen (1) for førersiden eller den øvre delen (1) for passasjersiden (utstyrsavhengig) av sentrallås-bryteren.
- Hvis enten fordøren eller bakdøren åpnes ved hjelp av det innvendige dørhåndtaket, blinker indikatorlampe (3) (utstyrsavhengig).
- Hvis lås opp-knappen (2) brukes til å låse opp døren, slukker indikatorlampe (3) (utstyrsavhengig).

⚠ ADVARSEL

- Dører
(Fortsatt)

(Fortsatt)

- **Dørene skal alltid være helt lukket og låst mens bilen er i bevegelse, for å hindre at de åpnes utilsiktet. Låste dører vil også hindre at potensielle inntrengere kommer seg inn når bilen stopper eller bremser ned.**
- **Vær forsiktig når du åpner døren og vær oppmerksom på biler, motorsykler, sykler eller fotgjengere som beveger seg i retning av bildøren. Hvis du åpner en dør når noen/ noen nærmer seg, kan det oppstå materielle skader eller personska-**
der.

⚠ ADVARSEL

■ Ulåste biler

Å forlate bilen ulåst medfører risiko for innbrudd eller for at noen glemmer seg i bilen din mens du er borte. Trykk alltid ENGINE START/STOP (start/stopp-knappen) til AV-posisjon, sett på parkeringsbremsen, lukk alle vinduer og lås alle dører når du forlater bilen uten tilsyn.

⚠ ADVARSEL

■ Barn uten tilsyn

En lukket bil kan bli ekstremt varm og forårsake død eller alvorlig skade på barn eller dyr som ikke kan komme seg ut på egen hånd. Dessuten kan barn komme til å bruke utstyr i bilen som kan skade dem, eller de kan volde skade på andre, for eksempel på personer som forsøker å komme seg inn i bilen. La aldri barn eller dyr være i bilen uten tilsyn.

Låse-/åpnefunksjoner for dør

Kollisjonsregistrerende døroplåsing

Alle dører låses automatisk opp når kollisjonsputene løses ut.

Hastighetsregistrerende dørlåssystem

Alle dører låses automatisk når bilens hastighet overstiger 15 km/t.

Du kan aktivere eller deaktivere de automatiske åpne-/låsefunksjonene i bilen. Se "Brukerinnstillinger" på side 5-69.

Barnesikring i bakdør

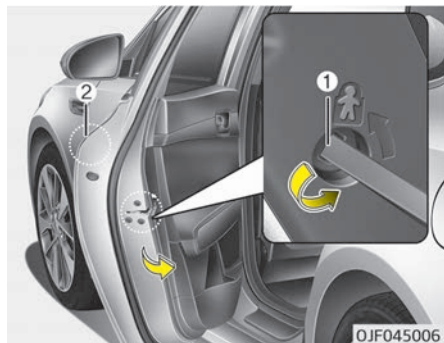

⚠ ADVARSEL

■ Låser i bakdører

Hvis barn åpner bakdørene ved et uhell når bilen er i bevegelse, kan de falle ut og skade seg eller omkomme. For å forhindre at barn åpner bakdørene fra innsiden, bør barnesikringene for bakdørene alltid brukes når det befinner seg barn i bilen.

Barnesikringen hjelper å forhindre at barn åpner bakdørene fra innsiden når de befinner seg i bilen. Sikkerhetslåsene i bakdøren bør alltid brukes når det sitter barn i bilen.

Barnesikringen er plassert på kanten av hver bakdør. Når barnesikringen er låst, vil man ikke kunne åpne bakdøren fra innsiden når man drar i dørhåndtaket.

For å låse barnesikringen setter du inn en nøkkel (eller skrutrekker) i hullet og vrir den til låst posisjon.

For å tillate at en bakdør åpnes fra innsiden av bilen, låses barnesikringen opp.

BAGASJEROM (FOR SEDAN)

Åpne bagasjerommet

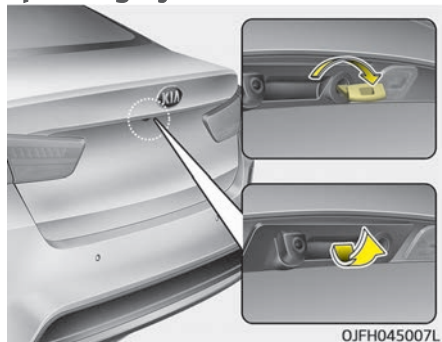

1. Kontroller at girspaken står i P (parkering), og aktiver parkeringsbremsen.
2. Gjør deretter ett av følgende:
 - Trykk på knappen for opplåsing av bagasjerommet på smartnøkkelen i mer enn ett sekund.
 - Trykk på knappen på selve bagasjerommet mens du har med deg smartnøkkelen.
 - Bruk den mekaniske nøkkelen.

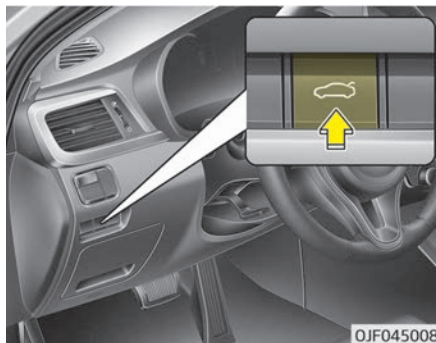

- For å åpne bagasjerommet fra innsiden av bilen trykker du på bagasjeromsåpneren.

* MERK

I kaldt og vått klima kan det forekomme at bagasjeromslåsen og bagasjeromsmekanismen fryser fast og ikke fungerer ordentlig.

⚠ ADVARSEL

Bagasjerommet svinger oppover. Sørg for at det ikke befinner seg gjenstander eller folk bak bilen når du åpner bagasjerommet.

⚠ FORSIKTIG

Pass på å lukke bagasjerommet før du kjører. Det kan oppstå skade på påmontert utstyr hvis bagasjerommet ikke lukkes før du kjører.

Lukke bagasjerommet

Du lukker bagasjerommet ved å senke bagasjeromslokket og presse det ned til det går i lås. For å være sikker på at bagasjeromslokket er festet skikkelig, kan du sjekke det ved å prøve å dra det opp igjen.

⚠ ADVARSEL

Bagasjeromslokket skal alltid være helt stengt mens bilen er i bevegelse (Fortsatt)

(Fortsatt)

se. Hvis det blir stående åpent eller på gløtt, kan giftige avgasser komme inn i bilen, og det kan føre til alvorlig sykdom eller død.

*** MERK**

Hvis bagasjerommet lukkes med smartnøkkelen inni, høres varselyden i ca. 3 sekunder, og bagasjerommet åpnes igjen.

⚠ ADVARSEL

■ Eksosgasser

Hvis du kjører med bagasjerommet åpent, kommer farlige eksosgasser inn i bilen, noe som kan føre til alvorlig skade eller død for passasjerene i bilen.

Hvis du må kjøre med bagasjerommet åpent, må du ha lufteventilene og alle vinduene åpne slik at det kommer mer friskluft inn i bilen.

⚠ ADVARSEL

■ Bagasjerommet bak

Passasjerer skal aldri sitte i bagasjerommet bak der det ikke er sikrings-systemer. For å unngå skader ved en ulykke eller bråstopp, må passasjerene alltid være riktig fastspent.

Nødutløser for bagasjerom (utstyringsavhengig)

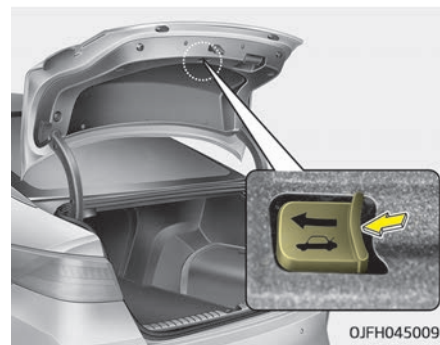

Kjøretøyet er utstyrt med nødutløser-spak plassert inne i bagasjerommet. Hvis noen utilsiktet blir låst inne i bagasjerommet, kan de ved å føre håndtaket i retning av pilen frigi låsemekanismen og åpne bagasjerommet.

⚠ ADVARSEL

- I nødssituasjoner må du gjøre deg fullstendig kjent med hvor nødåpneren til bagasjerommet er plassert og hvordan du åpner bagasjerommet hvis du ved et uhell blir innelåst i bagasjerommet.
- Ingen skal befinne seg i bagasjerommet på noe tidspunktet. Det er svært farlig å være i bagasjerommet hvis det skjer en kollisjon.
- Utløserhendelen skal kun brukes i nødssituasjoner. Den må brukes med stor forsiktighet, spesielt mens bilen er i bevegelse.

SMART BAGASJEROM FOR SEDAN (UTSTYRSAVHENGIG)

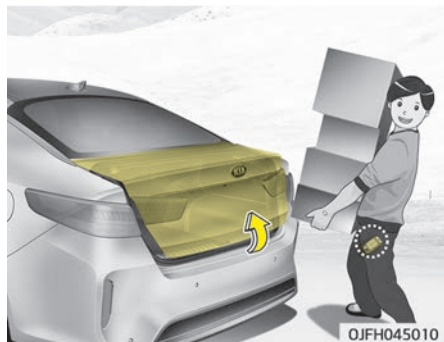

På biler med smartnøkkel kan bagasjerommet åpnes med berøringsfri aktivering ved hjelp av systemet for smart-bagasjerom.

Slik bruker du smart-bagasjerommet

Bagasjerommet kan åpnes med berøringsfri aktivering i tilfellene beskrevet nedenfor.

- Etter 15 sekunder, når alle dører er lukket og låst.
- Når du befinner deg i registreringsområdet i mer enn 3 sekunder.

* MERK

- Smart bagasjerom virker ikke når:
 - Smartnøkkelen registreres innen 15 sekunder etter at dørene er lukket og låst, og fortsetter å registreres.
 - Smartnøkkelen registreres innen 15 sekunder etter at dørene er lukket og låst, og den befinner seg 1,5 m fra håndtaket på frontdøren (for biler som er utstyrt med velkomstlys).
- En dør er ikke låst eller lukket.
- Smartnøkkelen ikke er i bilen.

■ Type A

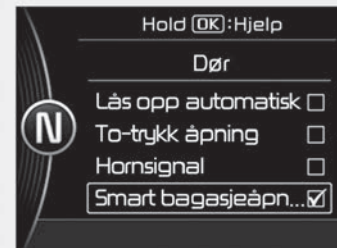

OJF045282L

■ Type B

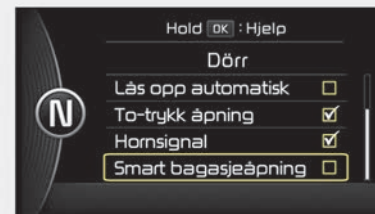

OJF045283L

1. Innstilling

For å aktivere smart-bagasjerommet går du til brukerinnstillingermodus og velger Smart Trunk

(Smart-bagasjerom) på LCD-dispillet.
For mer informasjon, se "LCD-dispillet" på side 5-67.

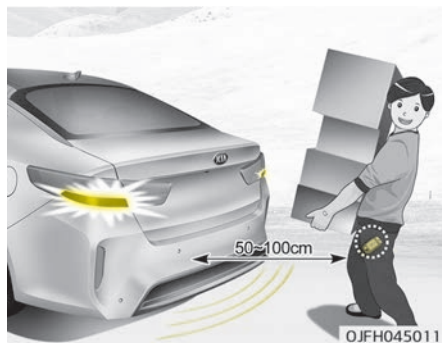

2. Registrering og varsling

Hvis du er innenfor deteksjonsområdet (50~100 cm bak bilen) og har smartnøkkelen din, vil varsellampene blinke og varsellyden høres i omtrent tre sekunder, for å varsle deg om at smartnøkkelen har blitt oppdaget, og at bagasjerommet vil åpnes.

* MERK

Ikke nærme deg registreringsområdet dersom du ikke vil at bagasjerommet skal åpnes. Hvis du ved en feiltakelse har kommet inn i registreringsområdet, og varsellampene og lydsignal begynner å si ifra om dette, forlat registreringsområdet med smartnøkkelen. Bagasjerommet vil da forbli lukket.



3. Automatisk åpning

Varsellampene vil blinke og lydsignalet høres to ganger før bagasjerommet åpnes sakte.

⚠ ADVARSEL

- Pass på å lukke bagasjerommet før du kjører.
- Pass på at det ikke befinner seg noen personer eller gjenstander i nærheten av bagasjerommet før du åpner eller lukker det.
- Sørg for at gjenstander i bagasjerommet ikke faller ut når du åpner bagasjerommet og bilen står i en helling. Dette kan føre til alvorlige personskader.
- Sørg for å deaktivere smart bagasjerom-funksjonen når du vasker bilen. Ellers kan bagasjerommet åpnes utilsiktet.
- Nøkkelen skal oppbevares utilgjengelig for barn. Barn kan ved et uhell åpne smart-bagasjerommet mens de leker rundt den bakre enden av kjøretøyet.

Slik deaktiverer du smart-bagasjeromsfunksjonen ved hjelp av smartnøkkelen



1. Låse dør
2. Låse opp dør
3. Åpne bagasjerom

Hvis du trykker på en knapp på smartnøkkelen under oppdagings- og varslestadiet, vil smart bagasjerom-funksjonen deaktiveres.

Gjør deg kjent med hvordan du deaktiverer smart bagasjerom-funksjonen i nødssituasjoner.

* MERK

- Hvis du trykker på dørlåseknappen (2), vil smart-bagasjeromsfunksjonen deaktiveres midlertidig. Hvis du ikke åpner noen av dørene på 30 sekunder, aktiveres imidlertid smart-bagasjeromsfunksjonen igjen.
- Hvis du trykker på åpne bagasjerom-knappen (3) i mer enn 1 sekund, åpnes bagasjerommet.
- Hvis du trykker på dørlåseknappen (1) eller åpne bakluke-knappen (3) når smart-bagasjeromsfunksjonen ikke er i Oppdag- og varslestadiet, deaktiveres ikke smart-bagasjeromsfunksjonen.
- Hvis du har deaktivert smart-bagasjeromsfunksjonen ved å trykke på smartnøkkelnappen og åpne en dør, kan smart-bagasjeromsfunksjonen aktiveres igjen ved å lukke og låse alle dørene.

Registreringsområde



- Smart Trunk har et velkomstvarsel dersom smartnøkkelen detekteres innenfor 50 ~ 100 cm fra bagasjerommet.
- Signalet avsluttes hvis smartnøkkelen flyttes ut av deteksjonsområdet i løpet av registrerings- og varslingstrinnet.

* MERK

- Smart bagasjerom-funksjonen fungerer ikke dersom noen av de følgende problemene oppstår:
 - Smartnøkkelen befinner seg i nærheten av en radiosender, f.eks. en radiostasjon eller en flyplass, som kan forstyrre den normale bruken av senderen.
 - Smartnøkkelen befinner seg i nærheten av et system for toveis radiokommunikasjon eller en mobiltelefon.
 - Smartnøkkelen til en annen bil brukes i nærheten.
- Under følgende forhold kan sensorens rekkevidde reduseres eller økes:
 - Den ene siden av bilen heves når det skal skiftes dekk eller bilen skal kontrolleres.
 - Bilen står skrått parkert i en skråning eller på en uasfaltert vei osv.

BAKLUKE FOR STASJONSVOGN

⚠ ADVARSEL

■ Eksosgasser

Hvis du kjører med bakluken åpen, kommer farlige eksosgasser inn i bilen, noe som kan føre til alvorlig skade eller død for passasjerene i bilen. Hvis du må kjøre med bakluken åpen, må du ha lufteventilene og alle vinduene åpne slik at det kommer mer friskluft inn i bilen.

⚠ ADVARSEL

■ Bagasjerommet bak

Passasjerer skal aldri sitte i bagasjerommet bak der det ikke er sikrings-systemer. For å unngå skader ved en ulykke eller bråstopp, må passasjerene alltid være riktig fastspent.

Manuell bakluke Åpning av bakluke

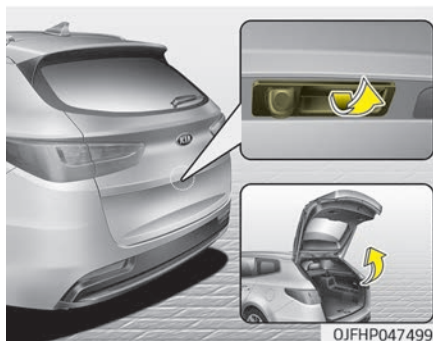

- Bakluken låses eller låses opp når alle dører låses eller låses opp med smartnøkkelen eller sentrallåsknappen.
- Hvis du trykker på opplåsingsknappen for bakluken på smartnøkkelen i ca. 1 sekund, er det bare bakluken som låses opp.
- Når bakluken er låst opp, kan du åpne den ved å trykke på håndtaket og trekke den opp.

- Når bakluken er åpnet og deretter lukkes igjen, låses den automatisk. (Alle dører må være låst.)

* MERK

I kaldt og vått klima kan det forekomme at dørlåsen og dørmekanismen fryser fast.

⚠ ADVARSEL

Bakluken svinger seg opp. Sørg for at det ikke befinner seg gjenstander eller folk bak bilen når du åpner bakluken.

⚠ FORSIKTIG

Pass på å lukke bakluken før du kjører. Det kan oppstå skade på baklukenes løftesyndere og festeutstyr hvis bakluken ikke lukkes før du kjører.

Lukking av bakluke



Senk og trykk bakluken bestemt ned. Kontroller at bakluken er låst i posisjon.

⚠ ADVARSEL

Sørg for at verken hender, føtter eller andre kroppsdeler er i veien når du lukker bakluken.

⚠ FORSIKTIG

Pass på at ingenting er i nærheten av låsen til bakluken mens du lukker luken. Det kan ødelegge låsen.

Elektrisk bakluke (utstyrsavhengig)

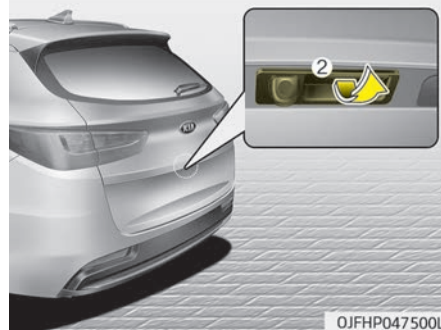

5

Bilens funksjoner



1. Åpne/lukke-bryter for elektrisk bakluke
2. Håndtakbryter for elektrisk bakluke
3. Lukke-bryter for elektrisk bakluke

* MERK

Hvis tenningsbryteren står i ON (på)-posisjon, kan den elektriske bakluken betjenes når automatgiret er satt til P (Parkering).

⚠ ADVARSEL

La aldri barn eller dyr være i bilen uten tilsyn. Barn eller dyr kan uforvarende betjene den elektriske bakluken, noe som kan skade dem selv eller andre, eller skade bilen.

* MERK

Ikke legg tung last på den elektriske bakluken når den betjenes. Ekstra vekt på bakluken kan skade systemet.

⚠ ADVARSEL

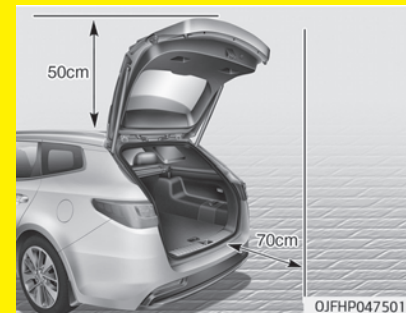

Kontroller at det ikke er personer eller gjenstander innenfor den elektriske baklukens (eller den smarte baklukens) omkrets før du åpner eller lukker den. Det kan oppstå alvorlige personskader, bilskader eller skader på gjenstander i omgivelsene ved sammenstøt mot den elektriske bakluken (eller den smarte bakluken).

⚠ FORSIKTIG

Den elektriske bakluken må ikke åpnes eller lukkes manuelt. Dette kan føre til skader i den elektriske bakluken. Hvis du må åpne eller lukke den elektriske bakluken manuelt når batteriet er utladet eller frakoblet, må du unngå overdreven bruk av kraft.

Åpning av bakluke



Den elektriske bakluken åpnes automatisk når du gjør ett av følgende:

- Trykk på opplåsingsknappen for bakluken på smartnøkkelen i ca. ett sekund.

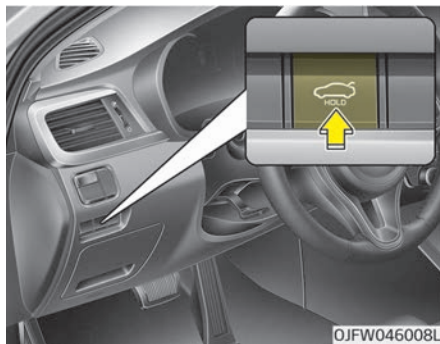

- Trykk på åpne-knappen til den elektriske bakluken i ca. ett sekund.
- For nødstopp mens den elektriske bakluken betjenes, trykker du kort på åpne/lukke-knappen.



- Trykk på håndtakbryteren til bakluken mens du har smartnøkkelen på deg.

Lukking av bakluke

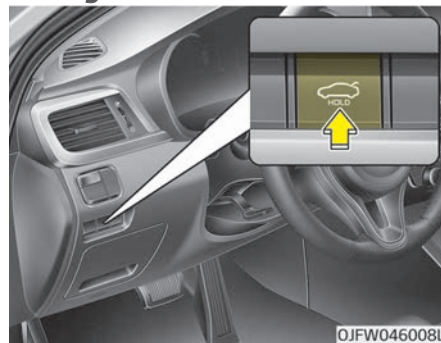

- Trykk på åpne/lukke-bryteren for den elektriske bakluken i ca. ett sekund når bakluken er åpen. Bakluken lukkes og låses automatisk.
- For nødstopp mens den elektriske bakluken betjenes, trykker du kort på åpne/lukke-knappen.



- Trykk på åpne/lukke-bryteren for den elektriske bakluken i ca. ett sekund når bakluken er åpen. Bakluken lukkes og låses automatisk.

Forhold der den elektriske bakluken ikke åpnes

Den elektriske bakluken vil ikke åpnes eller lukkes automatisk når bilen beveger seg i mer enn 3 km/t.

⚠ ADVARSEL

Varsellyden høres kontinuerlig hvis du kjører i over 3 km/t med bakluken åpen. Stopp bilen umiddelbart på et trygt sted og sjekk om bakluken er åpen.

⚠ FORSIKTIG

Ikke bruk den elektriske bakluken mer enn fem ganger etter hverandre. Det kan skade det elektriske bakluke-systemet. Hvis du bruker den elektriske bakluken mer enn fem ganger etter hverandre, høres varsellyden tre ganger, og den elektriske bakluken vil ikke fungere. Da må du slutte å bruke bakluken og la den være i mer enn ett minutt.

*** MERK**

- Den elektriske bakluken kan betjenes når motoren ikke er i gang. Bruk av den elektriske bakluken forbruker imidlertid store mengder av strømmen i bilen. For å hindre at batteriet lades ut, må du ikke bruke det overdrevent f. eks. mer enn ca 10 ganger etter hverandre.
- For å hindre at batteriet lades ut, må du ikke la den elektriske bakluken i åpen stilling i lenge.
- Ikke endre eller reparer noen del av den elektriske bakluken selv. Kia anbefaler at du oppsøker en godkjent Kia-forhandler/servicepartner.
- Når du jekker opp bilen for å skifte dekk eller reparere bilen, må du ikke bruke den elektriske bakluken. Dette kan føre til at den elektriske bakluken ikke virker som den skal.
- I kaldt og vått klima kan det forekomme at den elektriske bakluken fryser fast.

Automatisk reversering



Hvis den elektriske bakluken blir blokkert av en gjenstand eller en kroppsdel ved åpning og lukking av bakluken, vil den selv registrere motstanden.

- Hvis motstanden blir oppdaget ved åpning av bakluken, vil den stoppe og gå i motsatt retning.
- Hvis motstanden blir oppdaget ved lukking av bakluken, vil den stoppe og gå i motsatt retning.

Men hvis motstanden er for svak, som for eksempel fra et objekt som er tynt eller mykt, eller bakluken er nær låst stilling, kan det hende at den automatiske stoppen og reverseringen ikke registrerer noe motstand.

Hvis den automatiske reverseringsfunksjonen aktiveres mer enn to ganger i løpet av at bakluken åpner eller lukker seg, kan det hende at den elektriske bakluken stopper i en bestemt posisjon. Hvis dette skjer; lukk bakluken manuelt og bruk så den automatiske funksjonen igjen.

⚠ ADVARSEL

- **Plasser aldri en gjenstand eller en kroppsdel i veien for bakluken for å aktivere reverseringsfunksjonen med vilje.**
- **Bruk aldri den elektriske bakluken når det festet tunge gjenstander til den (f.eks. sykler). Det kan skade den elektriske bakluken.**

Tilbakestille elektrisk bakluke

Hvis batteriet er utladet eller frakoblet, eller hvis den aktuelle sikringen har blitt skiftet eller har gått, må den elektriske bakluken nullstilles på følgende måte for å fungere riktig:

1. Sett girvelgeren i P (Parkering).
2. Trykk på knappen for å lukke bakluken mens du holder baklukebryteren inne i mer enn 3 sekunder (du hører en varsellyd).
3. Lukk bakluken manuelt.

Hvis den elektriske bakluken ikke fungerer ordentlig etter prosedyren som er beskrevet ovenfor, bør du få systemet kontrollert på et profesjonelt verksted. Kia anbefaler at du oppsøker en godkjent Kia-forhandler/servicepartner.

* MERK

Hvis den elektriske bakluken ikke fungerer normalt, kontroller om giret står i riktig stilling.

Brukerinnstilling for åpningshøyde på den elektrisk betjente bakluken



Føreren kan stille inn høyden på en helt åpen bakluke ved å følge fremgangsmåten nedenfor.

1. Sett bakluken manuelt til høyden du foretrekker.
2. Trykk på låseknappen for bakluken i mer enn tre sekunder.
3. Lukk bakluken manuelt etter utløsning av lydsignalet.

Bakluken åpnes deretter til høyden føreren har stilt inn.

Smart bakluke (utstyrsavhengig)



På biler med smartnøkkel kan bakluken åpnes med berøingsfri aktivering ved hjelp av smart baklukesystem.

Slik bruker du den smarte bakluken

Bakluken kan åpnes med berøingsfri aktivering i tilfellene beskrevet nedenfor.

- Etter 15 sekunder, når alle dører er lukket og låst
- Når du befinner deg i registreringsområdet i mer enn 3 sekunder.

*** MERK**

- Den smarte bakluken virker ikke når:
 - Smartnøkkelen registreres innen 15 sekunder etter at dørene er lukket og låst, og fortsetter å registreres.
 - Smartnøkkelen registreres innen 15 sekunder etter at dørene er lukket og låst, og befinner seg 1,5 m fra frontdørens håndtak (for biler utstyrt med velkomstlys).
 - En dør er ikke låst eller lukket.
 - Smartnøkkelen ikke er i bilen.

1. Innstilling

For å aktivere smart bakluke, går du til brukerinnstillingermodus og velger smart bakluke på LCD-displayet.

- * For mer informasjon, se "LCD-display" på side 5-67.

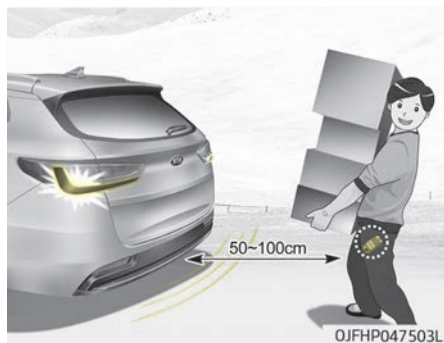

2. Registrering og varsling

Hvis du befinner deg i registreringsområdet (50~100 cm bak bilen) med smartnøkkelen, vil varsellampene blinke og et lydsignal høres i omtrent 3 sekunder før å varsle deg om at smartnøkkelen har blitt registrert og at bakluken åpnes.

* MERK

Ikke nærme deg registreringsområdet dersom du ikke vil at bakluken skal åpnes. Hvis du ved en feiltakelse har kommet inn i registreringsområdet, og varsellampene og lydsignalet (Fortsatt)

(Fortsatt)

begynner å si ifra om dette, forlater du registreringsområdet med smartnøkkelen. Bakluken vil da forbli lukket.

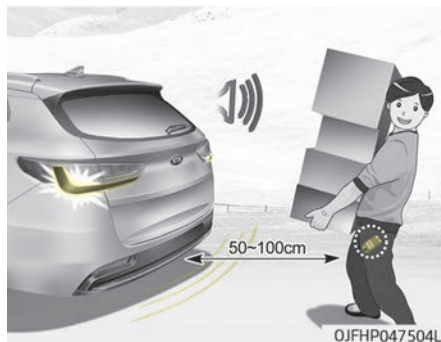

3. Automatisk åpning

Varsellampene vil blinke og lydsignalet høres to ganger før bakluken åpnes sakte.

⚠ ADVARSEL

- Pass på å lukke bakluken før du kjører.
- Pass på at det ikke befinner seg noen personer eller gjenstander i nærheten av bakluken før du åpner eller lukker den.
- Sørg for at gjenstander i bagasjerommet ikke faller ut når du åpner bakluken og bilen står i en helling. Dette kan føre til alvorlige personskader.
- Sørg for å deaktivere smart-bakluke-funksjonen når du vasker bilen. Ellers kan bakluken åpnes utilsikket.
- Nøkkelen skal oppbevares utilgjengelig for barn. Barn kan ved et uhell åpne den smarte bakluken mens de leker rundt den bakre delen av bilen.

Slik deaktiverer du smart bakluke-funksjonen ved hjelp av smartnøkkelen



1. Låse dør
2. Løse opp dør
3. Bakluke åpen

Hvis du trykker på en knapp på smartnøkkelen under oppdagings- og varslestadiet, vil smart bakluke-funksjonen deaktiveres.

Gjør deg kjent med hvordan du deaktiverer smart bakluke-funksjonen i nødsituasjoner.

*** MERK**

- Hvis du trykker på dørlåseknappen (2), vil smart bakluke-funksjonen deaktiveres midlertidig. Men hvis du ikke åpner noen av døren på 30 sekunder, aktiveres smart bakluke-funksjonen igjen.
- Hvis du trykker på åpne baklukeknappen (3) i mer enn 1 sekund, åpnes bakluken.
- Hvis du trykker på dørlåseknappen (1) eller åpne baklukeknappen (3) når Smart bakluke-funksjonen ikke er i Oppdag- og varslestadiet, deaktiveres ikke Smart bakluke-funksjonen.
- Hvis du har deaktivert smart bakluke-funksjonen ved å trykke på smartnøkkelknappen og åpnet en dør, kan smart bakluke-funksjonen aktiveres igjen ved å lukke og låse alle dørene.

Registreringsområde



- Den smarte bakluken kommer med et velkomstsignal hvis smartnøkkelen registreres 50~100 cm fra bakluken.
- Signalet avsluttes hvis smartnøkkelen flyttes ut av deteksjonsområdet i løpet av registrerings- og varslingstrinnet.

* MERK

- Smart bakluke-funksjonen fungerer ikke dersom noen av de følgende problemene oppstår:
 - Smartnøkkelen befinner seg i nærheten av en radiosender, f.eks. en radiostasjon eller en flyplass, som kan forstyrre den normale bruken av senderen.
 - Smartnøkkelen befinner seg i nærheten av et system for toveis radiokommunikasjon eller en mobiltelefon.
 - Smartnøkkelen til en annen bil brukes i nærheten.
- Under følgende forhold kan sensorens rekkevidde reduseres eller økes:
 - Den ene siden av dekket heves når det skal skiftes dekk eller bilen skal kontrolleres.
 - Bilen står skrått parkert i en skråning eller på en uasfaltert vei osv.

Nøddåpner til bakluke



Bilen er utstyrt med en nøddåpner til bakluken. Den er plassert nederst på bakluken. Når noen ved et uhell blir låst inne i bagasjerommet, kan bakluken åpnes ved å gjøre følgende:

1. Fjern dekselet.
2. Skyv utløserhendelen til høyre.
3. Skyv opp bakluken.

⚠ ADVARSEL

- I tilfelle nødssituasjoner må du gjøre deg fullstendig kjent med hvor nøddåpneren til bakiuken er plassert og hvordan du åpner bakluken hvis du ved et uhell blir innelåst i bagasjerommet.
- Ingen må oppholde seg inne i bagasjerommet på bilen. Det er svært farlig å være i bagasjerommet hvis det skjer en kollisjon.
- Utløserhendelen skal kun brukes i nødssituasjoner. Den må brukes med stor forsiktighet, spesielt mens bilen er i bevegelse.

VINDUER

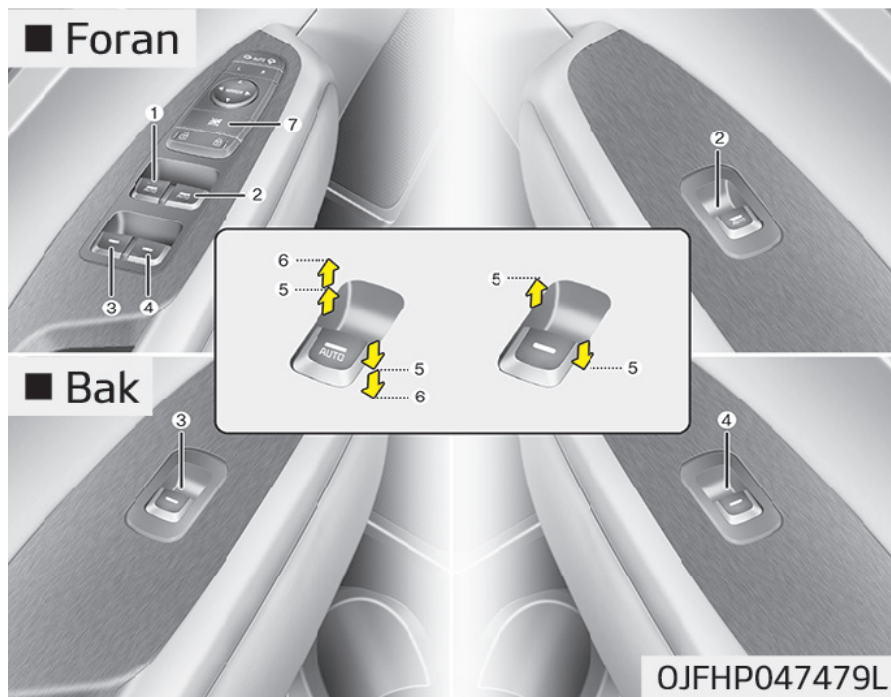

1. Førerdørens vindusheisbryter
2. Bryter for vindusheis i fremre passasjerdør.
3. Bryter for vindusheis i bakdør (venstre)
4. Bryter for vindusheis i bakdør (venstre)
5. Åpning og lukking av vindu*
6. Automatisk vindusheis opp*/ned*
7. Låsebryter for vindusheis

* MERK

I kaldt og vått klima kan det forekomme at vinduene fryser fast.

Bryter for elektriske vinduer

ENGINE START/STOP (start/stoppknappen) må stå i PÅ-posisjon for at de elektriske vinduene skal kunne betjenes.

*: utstyrsavhengig

Hver dør har en bryter for elektrisk vindu som styrer vinduet i døren. Føreren har en låseknapp som kan blokkere betjeningen av passasjervinduene. De elektriske vinduene kan betjenes i omtrent 30 sekunder etter at motoren er slått av. Men hvis de fremre dørene åpnes, kan ikke de elektriske vinduene betjenes selv innenfor 30-sekundersperioden.

Førerdøren har en hovedbryter som styrer alle vinduene i bilen. Hvis vinduet ikke kan lukkes fordi det blokkeres av objekter, fjerner du objektene og lukker vinduet.

* MERK

Når du kjører med de bakre vinduene nede eller med soltaket (utstyrsavhengig) åpent (eller delvis åpent), kan det være vindstøy i bilen. Denne støyen er normal og kan reduseres eller fjernes ved å gjøre følgende. Dersom det oppstår støy med ett eller begge de bakre vinduene nede, kan du åpne begge vinduene foran ca. 1 cm. Hvis du opplever støy når

(Fortsatt)

soltaket er åpent, kan du lukke soltaket litt.

⚠ ADVARSEL

Ikke monter noe tilbehør i området rundt vinduene. Dette kan forstyrre blokkeringsbeskyttelsen.

Åpning og lukking av vindu

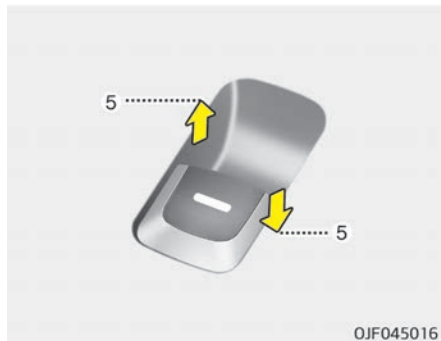

Type A

Et vindu åpnes eller lukkes ved å trykke ned eller trekke opp den fremre delen av den aktuelle bryteren til første sperreposisjon (5).

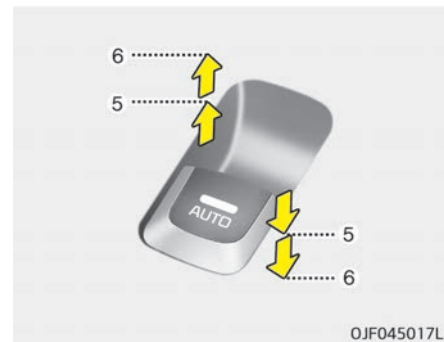

Type B - automatisk vindusheis opp/ned (utstyrsavhengig)

Et kort trykk på eller trekk i bryteren for vindusheis til andre sperreposisjonen (6) senker eller vinduet helt, selv om bryteren slippes. Hvis du vil stoppe vinduet i ønsket posisjon mens det er i bevegelse, trekker du bryteren opp eller trykker den ned og slipper. Hvis vindusheisen ikke fungerer som den skal, må vindusheissystemet tilbakestilles på følgende måte:

1. Sett ENGINE START/STOP (start/stopp-knappen) i ON-posisjon.
2. Lukk vinduet og fortsett å trekke opp bryteren for vindusheisen i minst 1 sekund etter at vinduet er helt lukket.

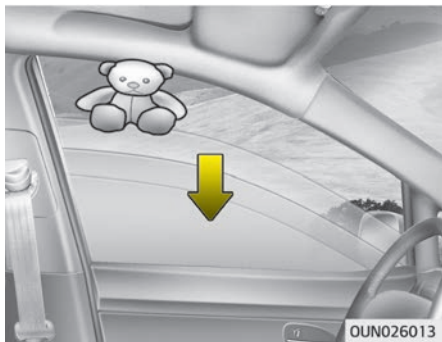

Automatisk reversering (for type B)

Hvis den oppadgående bevegelsen av vinduet blokkeres av en gjenstand eller kroppsdel, vil vinduet registrere motstand og stoppe den oppadgående bevegelsen. Vinduet vil da senkes med ca. 30 cm, slik at objektet kan fjernes.

Hvis vinduet registrerer motstand mens bryteren til det automatiske vinduet trekkes opp kontinuerlig, vil vinduet stoppe den oppadgående bevegelsen, og deretter gå ned igjen med ca 2,5 cm.

Og hvis bryteren for vindusheisen trekkes opp kontinuerlig igjen innen 5 sekunder etter at vinduet er senket ved hjelp av automatisk reversering, vil ikke automatisk reversering være aktiv.

* MERK

Funksjonen for automatisk reversering er kun aktiv når "automatisk opp"-funksjonen brukes ved å trekke bryteren helt opp. Automatisk reversering fungerer ikke hvis vinduet heves ved å trekke bryteren halvveis opp.

⚠ ADVARSEL

Sjekk alltid for hindringer før du hever et vindu, for å unngå personskader eller skade på bilen. Hvis en gjenstand som er mindre enn 4 mm i diameter
(Fortsatt)

(Fortsatt)

meter, fanges mellom vindusglasset og den øvre vinduskanalen, kan det hende at den automatiske reverseringen kanskje ikke merker motstanden, slik at den ikke stopper og reverserer vindusbevegelsen.

⚠ ADVARSEL

Funksjonen for automatisk reversering er ikke aktiv under tilbakestilling av vindusheissystemet. For å unngå personskader og skader på bilen må du passe på at kroppsdelene og andre objekter er på trygg avstand før du lukker vinduene.

Låsebryter for vindusheis



Føreren kan deaktivere vindusbryterne på de bakre passasjerdørene ved å trykke på låseknappen for vindusheisene slik at de er i låst posisjon (trykket inn).

Når låseknappen for vindusheisene trykkes inn:

- Kan førerens hovedbryter åpne og lukke vinduene foran i bilen, men ikke vinduene bak.
- Kan forsetepassasjerer åpne og lukke sitt vindu.
- Passasjerene i baksetet kan ikke åpne og lukke noen vinduer.

⚠ FORSIKTIG

- For å unngå mulig skade på vindusheissystemet må det ikke åpnes eller lukkes to eller flere vinduer samtidig. Dette vil også sikre en lang levetid for sikringen.
- Bruk aldri hovedbryteren på førerdøren og de enkelte bryterne i de andre dørene for å åpne og lukke ett enkelt vindu samtidig. Hvis dette er gjort, vil vinduet stoppe og vil ikke kunne åpnes eller lukkes.

⚠ ADVARSEL

■ Vinduer

- La aldri nøklene være igjen i bilen med barn uten tilsyn når motoren er i gang.
- La aldri barn være uten tilsyn i bilen. Selv svært små barn kan utilsiktet forårsake at bilen beveger seg, de kan sette seg fast i vinduene eller skade seg selv og andre.

(Fortsatt)

(Fortsatt)

- Dobbeltsjekk alltid at ingen armer, hender, hoder og andre gjenstander stikker ut eller inn av vinduene når de skal lukkes.
- Ikke la barn leke med vindusheisene. Hold bryterlåsen for vindusheisene i førerdøren i posisjonen på LÅST (trykket inn). Det kan oppstå alvorlige personskader dersom vinduene utilsiktet lukkes av barn.
- Ikke hold hodet eller andre kroppsdeler ut av vinduet mens bilen er i bevegelse.

PANSER

Åpne panseret

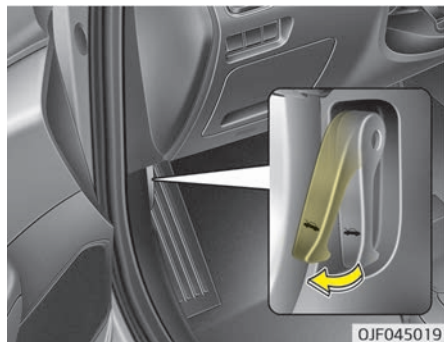

1. Trekk i panseråpneren for å åpne panseret. Panseret skal sprette litt opp.

⚠ ADVARSEL

Før du åpner panseret, skal du stille bilen på et flatt underlag, slå av motoren, sette girvelgeren i P (parkering) for automatgir, og aktivere parkeringsbremsen.

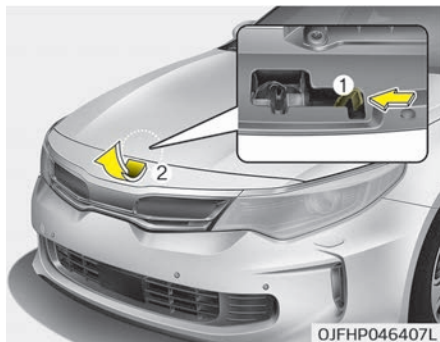

2. Gå foran bilen, løft litt i panseret, dytt panserlåsen (1) til side og løft opp panseret (2).
3. Løft panseret. Det åpner seg helt av seg selv etter at det er blitt løftet omtrent halvveis.

Advarsel om åpent panser



Varselmeldingen for panser vises på LCD-skjermen når panseret er åpent. Lydvarselet utløses hvis bilen kjøres i en hastighet på 3 km/t eller mer når panseret er åpent.

Lukke panseret

1. Før du lukker panseret, må du kontrollere følgende:
 - Alle tanklokk i motorrommet må være riktig installert.
 - Hansker, filler og annet brennbart materiale må fjernes fra motorrommet.

2. Senk panseret til det er ca. 30 cm over lukket stilling, og slipp det. Kontroller at det går i lås.
3. Kontroller at panseret er korrekt innkoblet. Hvis panseret kan løftes litt opp, er det ikke korrekt innkoblet. Åpne det igjen, og lukk det med litt mer kraft.

⚠ ADVARSEL

- **Før du lukker panseret, skal du sikre at alle hindringer er fjernet fra panseråpningen. Dersom du lukker panseret med en hindring i panseråpningen, kan det oppstå materielle skader eller alvorlig persons-kade.**
- **Ikke la hansker, filler eller annet brennbart materiale bli liggende i motorrommet. Da kan det oppstå brann forårsaket av varme.**

⚠ ADVARSEL

- **Dobbeltsjekk alltid at panseret er skikkelig låst før du kjører. Hvis det ikke er låst, kan panseret åpne seg under kjøring. Dermed mister føreren all sikt, og det kan oppstå en ulykke.**
- **Ikke flytt bilen med panseret hevet. Det vil blokkere sikten, og panseret kan falle eller bli skadet.**

TANKLOKK (HYBRID)

Åpning av tanklokk

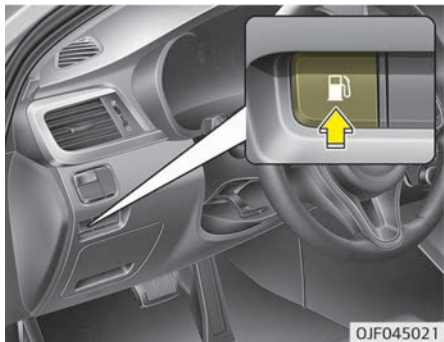

Tanklokket må åpnes fra innsiden av bilen ved å trykke på tanklokkknappen.

* MERK

Dersom tanklokkdekelet ikke åpner seg fordi det har lagt seg is rundt kanten, kan du trykke lett eller presse på det for å bryte opp isen og løser dekelet. Ikke åpne lokket med makt. Hvis det er nødvendig, kan du spraye rundt dekelet med godkjent avisingsvæske (ikke bruk frostvæske for radiator) eller flytte bilen til et varmt sted og la isen smelte.

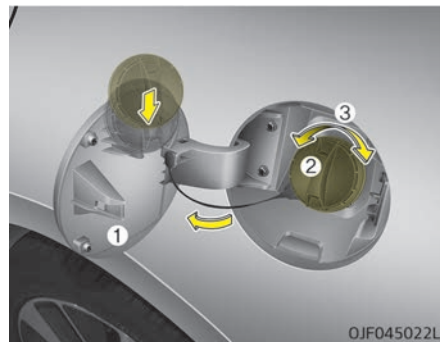

1. Stopp motoren.
2. Åpne tanklokkdekelet ved å trykke på åpnerknappen.
3. Trekk i tanklokkdekelet (1) for å åpne det.
4. Fjern tanklokket (2) ved å skru det mot klokken (3).
5. Fyll drivstoff etter behov.

Lukking av tanklokk

1. Du setter på lokket ved å vri det med klokken til det "klikker". Dette indikerer at lokket er skikkelig tilskrudd.
2. Lukk tanklokket og skyv det forsiktig for å kontrollere at det er helt lukket.

⚠ FORSIKTIG

Ikke trekk hardt i håndtaket, det kan skade bagasjeromsinnredningen eller håndtaket.

Nøddåpning av tanklokk

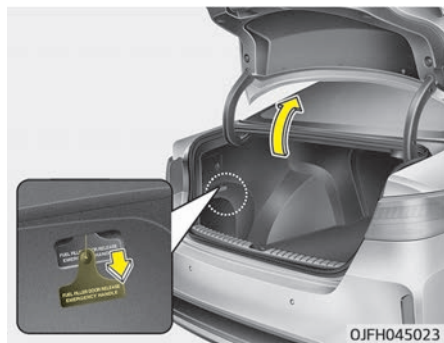

Dersom tanklokket ikke åpnes ved hjelp av fjernkontrollen, kan du åpne lokket manuelt. Fjern panelet i bagasjerommet. Trekk håndtaket litt ut.

TANKLOKK (PLUG-IN-HYBRID)

Åpning av tanklokk

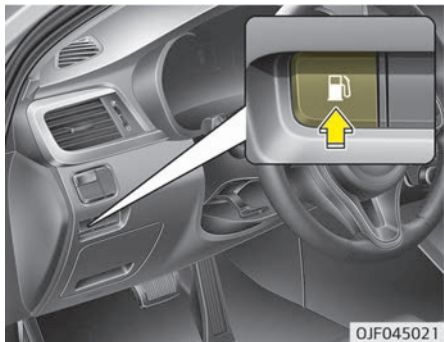

Tanklokket må åpnes fra innsiden av bilen ved å trykke på tankloknappen.

* MERK

Dersom tanklokkdekelet ikke åpner seg fordi det har lagt seg is rundt kanten, kan du trykke lett eller presse på det for å bryte opp isen og løser dekelet. Ikke åpne lokket med makt. Hvis det er nødvendig, kan du spraye rundt dekelet med godkjent avisingsvæske (ikke bruk frostvæske for radiator) eller flytte bilen til et varmt sted og la isen smelte.



Vent til trykket i drivstofftanken er avlastet. Meldingen vises når tanklokket åpnes etter at trykket i drivstofftanken er avlastet.

* MERK

- Det kan ta opptil 20 sekunder å åpne tanklokket.
- Hvis tanklokket er frosset og ikke kan åpnes etter 20 sekunder når temperaturen er under frysepunktet, banker du litt på tanklokket før du prøver å åpne det.

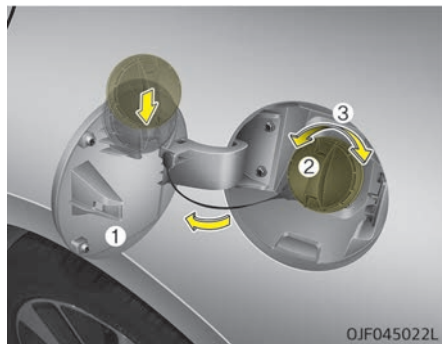

1. Stopp motoren.

2. Åpne tanklokkdekselet ved å trykke på åpnerknappen.
3. Trekk i tanklokkdekselet (1) for å åpne det.
4. Fjern tanklokket (2) ved å skru det mot klokken (3).
5. Fyll drivstoff etter behov.

⚠ ADVARSEL

- Fyll drivstoff i drivstofftanken innen 20 minutter etter at tanklokket er åpnet. Etter 20 minutter kan drivstoffet renner over. I så fall trykker du på bryteren for åpning av tanklokket igjen.
- Ikke la tanklokket være åpent i et lengre tidsrom. Dette kan lade ut batteriet.
- Lukk tanklokket etter påfylling av drivstoff på bilen. Hvis du starter bilen mens tanklokket er åpent, vil meldingen "Sjekk drivstofflokket" lyse på LCD-displayet.

(Fortsatt)

(Fortsatt)

- Unngå påfylling av drivstoff under lading av høyspenningsbatteriet. Dette kan føre til brann eller eksplosjon på grunn av statisk elektrisitet.

Lukking av tanklokk

1. Du setter på lokket ved å vri det med klokken til det "klikker". Dette indikerer at lokket er skikkelig tilskrudd.
2. Lukk tanklokket og skyv det forsiktig for å kontrollere at det er helt lukket. Sjekk alltid at tanklokket er satt forsvarlig på for å unngå drivstoff-søl i tilfelle en ulykke.

* MERK

Stram til lokket til det klikker én gang, ellers vil indikatorlampen for åpent tanklokk  tennes.

⚠ ADVARSEL

■ Fylle drivstoff

- Hvis trykksatt drivstoff spruter ut, kan det dynke klær eller hud og utsette deg for risiko for brann og brannskader. Ta alltid tanklokket forsiktig og langsomt av. Hvis lokket lekker drivstoff, eller hvis du hører en hvesende lyd, skal du vente til tilstanden gir seg før tar lokket helt av.
- Ikke etterfyll etter at dysen kobler seg ut automatisk når du fyller drivstoff.
- Sjekk alltid at tanklokket er satt forsvarlig på for å unngå drivstoff-søl i tilfelle en ulykke.

Nøddåpning av tanklokk

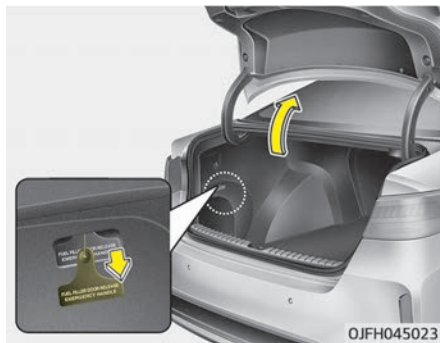

Dersom tanklokket ikke åpnes ved hjelp av fjernkontrollen, kan du åpne lokket manuelt. Fjern panelet i bagasjerommet. Trekk håndtaket litt ut. Når du gjør dette, må du åpne tanklokket sakte, ettersom drivstofftanken kan være under høyt trykk. Hvis drivstoff lekker ut eller du hører en luftvislelyd, venter du til den forsvinner, åpner tanklokket og fyller på bilen sakte. Hvis du fyller på drivstoff for raskt, kan den renne over fra drivstofftanken.

⚠ FORSIKTIG

Ikke trekk hardt i håndtaket, det kan skade bagasjeromsinnredningen eller håndtaket.

⚠ ADVARSEL

■ Fare ved drivstoffylling

Drivstoff er brennbart materiale. Når du fyller bensin, må du være oppmerksom på følgende retningslinjer. Hvis du ikke følger disse retningslinjene, kan det føre til alvorlig personskade, alvorlige brannskader eller dødsfall ved brann eller eksplosjon.

- Les og følg alle advarsler på bensinstasjonen.
- Før du fyller drivstoff, må du merke deg plasseringen av nødstoppekranen for drivstoff (hvis den er tilgjengelig) på bensinstasjonen.

(Fortsatt)

(Fortsatt)

- Før du berører drivstoffdysen, bør du eliminere potensielt farlig statisk elektrisitet ved å berøre noe annet metall av på bilen, på trygg avstand fra drivstoffpåfyllingsstussen, dysen, eller andre gasskilder.
- Ikke gå inn i bilen igjen når du har begynt drivstoffylling siden du kan generere statisk elektrisitet ved å berøre, gni eller gli mot elementer eller stoffer (polyester, sateng, nylon osv.) som kan produsere statisk elektrisitet. Statisk elektrisitet kan antenne drivstoffdamp, noe som forårsaker hurtig antenne. Hvis du må inn i igjen i bilen, bør du på nytt eliminere potensielt farlig statisk elektrisitet ved å berøre noe annet metall av på bilen, på avstand fra drivstoffpåfyllingsstussen, dysen, eller andre gasskilder.

(Fortsatt)

(Fortsatt)

- Når du bruker en godkjent bærbar bensinkanne, må du sørge for å plassere kannen på bakken før du fyller drivstoff. Statisk elektrisitet fra kannen kan antenne drivstoffdamp, noe som forårsaker brann. Når drivstoffyllingen har begynt, skal du holde kontakt med bilen inntil fyllingen er fullført. Bruk bare godkjente drivstoffkanner av plast som er laget for å romme og oppbevare bensin.
- Ikke bruk mobiltelefon mens du fyller drivstoff. Elektrisk strøm og/eller elektronisk interferens fra mobiltelefoner kan potensielt antenne drivstoffdamp, noe som forårsaker brann.
- Slå alltid av motoren når du fyller drivstoff. Gnister fra elektriske komponenter koblet til motoren kan antenne drivstoffdamp, noe som forårsaker en brann. Når drivstoffyllingen er fullført, må du kontrollere at tanklokket og tankluken er forsvarlig lukket før motoren startes.

(Fortsatt)

(Fortsatt)

- IKKE bruk fyrstikker eller lighter og ikke røyk eller la en tent sigarett igjen i bilen mens du er på en bensinstasjon, spesielt under fylling av drivstoff. Drivstoff er meget brannfarlig og kan føre til brann ved antenne.
- Hvis en brann bryter ut under drivstoffylling, må du gå bort bilen umiddelbart ta kontakt med ansvarlige på bensinstasjonen og deretter kontakte det lokale brannvesenet. Følg alle sikkerhetsinstruksjoner de gir.

⚠ FORSIKTIG

- Sørg for å fülle drivstoff på bilen i henhold til "Krav til drivstoff" på side 2-03.

(Fortsatt)

(Fortsatt)

- **Dersom tanklokket må byttes, må du forsikre deg om at du bruker reservedeler som er beregnet for din bil.
Feil tanklokk kan resultere i en alvorlig feil i drivstoffsystemet eller utslippskontrollsystemet. Hvis du ønsker mer detaljert informasjon, anbefaler Kia at du kontakter en godkjent Kia-forhandler/service-partner.**
- **Ikke søl drivstoff på utvendige overflater av bilen. Drivstoff som søles på lakkerte flater kan skade lakken.**
- **Sjekk alltid at tanklokket er satt forsvarlig på etter drivstoffylling for å unngå drivstoffsøl i tilfelle en ulykke.**

PANORAMASOLTAK (UTSTYRSRAVHENGIG)



Hvis bilen er utstyrt med soltak, kan du skyve eller vippe det med soltakbryteren plassert på takkonsollen.

Soltaket kan betjenes i ca. 30 sekunder når ENGINE START/STOP (start/stoppknappen) settes til PÅ-posisjon. Hvis frontdørene åpnes, kan imidlertid ikke soltaket betjenes i løpet av disse første 30 sekundene.

- I kaldt og vått klima kan det forekomme at soltaket fryser fast.
- Etter bilvask eller kraftig regnvær må du passe på å tørke av vann på soltaket før du bruker det.

⚠ FORSIKTIG

■ Soltakbryter

Når du har åpnet, lukket eller skråstilt soltaket helt, skal du slippe soltakbryteren. Hvis ikke, kan det oppstå skade på motoren eller systemets komponenter.

⚠ FORSIKTIG

Sørg for at soltaket er helt lukket når du forlater bilen. Hvis soltaket er åpent, kan regn eller snø lekke gjennom soltaket og gjøre interiøret vått. Samtidig er det fare for tyveri.

⚠ ADVARSEL

■ Knust soltak

Soltaket, som er laget av glass, kan knuse hvis det utsettes for harde nok støt. Hvis dette er tilfelle og det skjer en ulykke, kan personer uten godt nok festet sikkerhetsbelte slynge ut av bilen gjennom soltaket og (Fortsatt)

(Fortsatt)

komme til skade. For å redusere risikoen til et minimum må alle i bilen ha sikkerhetsbeltet ordentlig fastspennet, og barn må være ordentlig fastspennet i et barnesete.

⚠ ADVARSEL

- For å unngå utilsiktet aktivering av soltaket skal det ikke betjenes av barn.
- Ikke sitt på toppen av bilen. Dette kan forårsake skader på bilen.

Varsel om åpning av soltak



Hvis føreren slår av motoren når soltaket ikke er lukket helt igjen, høres varsellyden i ca. 7 sekunder, og det vises en melding på LCD-displayet. Lukk soltaket helt når du forlater bilen.

⚠ ADVARSEL

- Juster aldri soltaket eller solskjermen mens du kjører. Dette kan resultere i tap av kontroll og en ulykke som kan føre til død, alvorlig personskade eller skade på eiendom.
- Hvis du vil frakte gjenstander på taket med lastholdere, må du ikke bruke soltaket.
- Når du frakter last på taket, må du ikke laste tunge gjenstander over soltaket eller glasstaket.
- Ikke la barn betjene soltaket.

⚠ FORSIKTIG

Ikke la bagasje stikke ut av soltaket under kjøring.

Solskjerm



Slik åpner du solskjermen

Dra kontrollhendelen for soltaket bakover til første sperreposisjon.

Slik lukker du solskjermen når soltaket er lukket

Skyv kontrollhendelen for soltaket forover eller dra den ned til første sperreposisjon.

Du kan stoppe bevegelsen på et hvilket som helst punkt ved å trykke kort på solskjermbryteren.

* MERK

Det kan danne seg furer i solskjermen. Dette er karakteristisk for materialet og ikke et tegn på feil.

⚠ FORSIKTIG

- Ikke dra eller skyv på solskjermen for hånd. Dette kan føre til funksjonsfeil i solskjermen.
- Lukk soltaket ved kjøring på støvete veier. Støv kan føre til funksjonsfeil i bilsystemet.

* MERK

Bare frontglasset i panoramasoltaket åpnes og lukkes.

Åpne soltaket

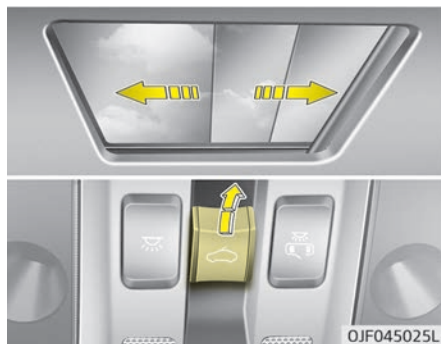

Når solskjermen er lukket

Trekk soltakbryteren bakover til andre sperreposisjon. Da vil solskjermen og soltaket åpnes helt. For å stoppe soltaket når det er i bevegelse, skyver du i soltakbryteren et øyeblikk.

Når solskjermen er åpen

Trekk soltakbryteren bakover til første eller andre sperreposisjon. Da vil soltaket åpnes helt. For å stoppe soltaket når det er i bevegelse, skyver du i soltakbryteren et øyeblikk.

* Den fremre delen av soltaketglasset kan bare åpnes og lukkes.

Skråstille soltaket



Når solskjermen er lukket

Hvis du skyver soltakbryteren oppover, vil solskjermen skyves halvveis åpen og soltaket skråstilles. For å stoppe soltaket når det er i bevegelse, skyver du i soltakbryteren et øyeblikk.

Når solskjermen er åpen

Skyv soltakbryteren oppover, soltaket skråstilles. For å stoppe soltaket når det er i bevegelse, skyver du i soltakbryteren et øyeblikk.

Lukke soltaket

Slik lukker du soltakglasset med solskjermen

Skyv kontrollhendelen for soltaket forover eller nedover til den andre sperreposisjonen. Soltakglasset og solskjermen lukkes automatisk.

For å stoppe soltaket når det er i bevegelse, skyver du i soltakbryteren et øyeblikk.

Slik lukker du kun soltakglasset

Skyv kontrollhendelen for soltaket forover. Soltakglasset lukkes automatisk. For å stoppe soltaket når det er i bevegelse, skyver du i soltakbryteren et øyeblikk.

Automatisk reversering

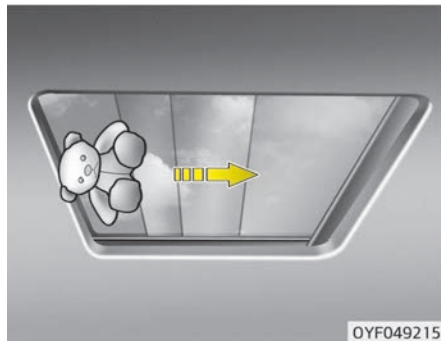

Hvis det oppdages en gjenstand eller en del av karosseriet mens soltakglasset eller solskjermen lukkes automatisk, vil det skifte retning og deretter stoppe.

Automatisk revers-funksjonen fungerer ikke hvis det er en liten hindring mellom glasset eller solskjermen og soltakrammen. Du bør alltid sjekke at alle passasjerer og gjenstander er borte fra soltaket før du lukker det.

Objekter på mindre enn 4 mm i diameter som setter seg fast mellom soltakglasset og frontglasset, oppdages kanskje ikke av funksjonen for automatisk reversering, slik at glasset ikke stopper og skifter retning.

⚠ ADVARSEL

■ Soltak

- Pass på at ingen hoder, hender og kroppsdelene kommer i klem av et soltak som lukkes.
- Ikke stikk ansikt, nakke, armer eller kroppen ut av soltaket mens du kjører.
- Sørg for at hendene og hodet er trygt ute av veien før du lukker soltaket.
- Et panoramasoltak er laget av glass, derfor kan det knuses i en ulykke. Hvis du ikke har sikkerhetsbeltet på, kan du bli kastet gjennom det knuste glasset og bli skadet eller drept. For alle passasjerers sikkerhet må passende sikkerhetsutstyr brukes (f. eks. sikkerhetsbelte, barnesikringsutstyr osv.).

⚠ FORSIKTIG

- Fjern smuss som kan ha samlet seg på styreskinnen med jevne mellomrom.
- (Fortsatt)**

(Fortsatt)

- Hvis du kjører med soltaket åpnet rett etter en bilvask eller regn, kan det komme vann inn i bilen.

FORSIKTIG

■ Skade på soltakmotoren

Hvis du prøver å åpne soltaket når temperaturen er under frysepunktet, eller når soltaket er dekket med snø eller is, kan glasset eller motoren bli skadet.

Tilbakestille soltaket

Når bilbatteriet er frakoblet eller utladet, må du tilbakestille soltaket på følgende måte:

1. Start motoren.
2. Lukk solskjermen og soltaket helt hvis de er åpne.
3. Løsne soltakbryteren.
4. Skyv soltakbryteren forover i lukkeretningen (ca. 10 sekunder) til soltakglasset beveger seg litt. Deretter slipper du opp bryteren.

5. Skyv soltakbryteren forover i lukkeretningen til soltaket fungerer på følgende måte igjen:
solskjermen åpnes → glasset glir opp → glasset glir igjen → solskjermen lukkes
Deretter slipper du opp bryteren.

Når dette er fullført, har soltaksystemet blitt tilbakestillt.

FORSIKTIG

Hvis du ikke tilbakestiller soltaket etter at bilbatteriet er koblet fra eller er utladet, eller den tilhørende sikringen har røket, er det ikke sikkert at soltaket vil fungere som det skal.

RATT

Elektrisk servostyring

Servostyring bruker motoren som assistanse til å styre bilen. Hvis motoren er slått av eller hvis servostyringen svikter, kan bilen fortsatt styres, men det vil kreve mer kraft.

Den motordrevne servostyringen styres av servostyreenheten som registrerer rattets dreiemoment og bilens hastighet for å styre motoren.

For bedre kontroll over rattet blir styringen tyngre jo mer bilens hastighet øker, og lettere desto mer hastigheten reduseres.

Skulle du merke noen endring i kraften som kreves for å styre under normal kjøring, bør du få systemet kontrollert på et profesjonelt verksted. Kia anbefaler at du oppsøker en godkjent Kia-forhandler/servicepartner.

* MERK

Følgende situasjonene kan oppstå under normal kjøring:

- EPS-varselampen lyser ikke.

(Fortsatt)

(Fortsatt)

- Styringen er tung rett etter at ENGINE START/STOP (start/stopp-knappen) er satt til PÅ. Dette skjer fordi EPS-systemet foretar en diagnose. Når diagnosen er ferdig, vil styringen gå tilbake til sin normale tilstand.
- En klikkelyd kan høres fra EPS-releéet etter at ENGINE START/STOP (start/stopp-knappen) er satt til PÅ.
- En lyd fra motoren kan høres når bilen stopper opp eller kjører med lav hastighet.
- Dersom EPS-systemet stoppes for å unngå alvorlige ulykker når EPS-styreenheten registrerer en feilfunksjon i EPS-systemet under en selvdigose, kan det hende at kraften som kreves for å styre, plutselig øker.

(Fortsatt)

(Fortsatt)

- Kraften som kreves for å styre, øker når rattet dreies kontinuerlig samtidig som bilen ikke er i bevegelse. Men etter noen minutter går det tilbake til sine normale tilstand.
- Vise den elektroniske servostyringen ikke fungerer slik den skal, vil en varselampe lyse opp på instrumentpanelet. Rattet kan bli vanskelig å kontrollere eller lar seg ikke betjene normalt. Kia anbefaler at du oppsøker en godkjent Kia-forhandler/servicepartner.
- Når rattet betjenes ved lave temperaturer, kan det oppstå unormale lyder. Så fort temperaturen stiger, vil disse lydene forsvinne. Dette er helt normalt.

Tilt- og teleskopratt

Med et tilt- og teleskopratt kan du justere rattet før du kjører. Du kan også heve det for å gi mer plass til beina når du går inn og ut av bilen.

Rattet bør plasseres slik at det er behagelig for deg å kjøre, samtidig som du kan se varsellysene og måleinstrumentene på instrumentpanelet.

⚠ ADVARSEL

- Juster aldri vinkelen på rattet mens du kjører. Da kan du miste kontroll over styringen og forårsake alvorlig personskade, død eller ulykker.
- Når rattet er justert, skal du trykke rattet både opp og ned for å være sikker på at det er låst i posisjon.

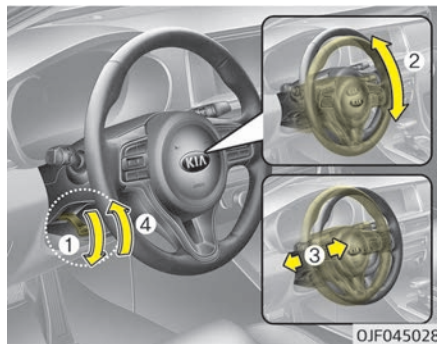

Endre rattvinkelen ved å trykke ned utløserarmen (1), justere rattet til ønsket vinkel (2) og høyde (3), og deretter trekke opp utløserarmen (4) for å låse rattet i posisjon. Sørg for å justere rattet i ønsket posisjon før du kjører.

* MERK

Når rattet er justert, hender det noen ganger at utløserarmen ikke kan ikke låse rattet.

Dette er ikke en feil. Det skjer når to tannhjul går i inngrep. I slike tilfeller (Fortsatt)

(Fortsatt)

skal rattet justeres igjen, før rattet låses.

Oppvarmet ratt (utstyrsvhengig)



Når ENGINE START/STOP (start/stoppknappen) er i ON (på)-posisjon, trykker du på knappen for oppvarming av ratt for å varme rattet. Indikatorlampen vil så lyse.

For å skru av det oppvarmede rattet trykker du på knappen en gang til. Indikatoren på knappen slukkes.

* MERK

Det oppvarmede rattet vil slå seg av automatisk ca. 30 minutter etter at det er slått på.

Hvis du slår av tenningen innen 30 minutter etter å at du har trykket på varmeapparatknappen på rattet, vil varmeapparatet være slått av neste gang tenningen slås på.

⚠ FORSIKTIG

Ikke installer noen ekstra grep for å bruke rattet. Dette fører til skade på systemet for det oppvarmede rattet.

Horn



For å bruke hornet trykker du på området med hornsymbolet på rattet (se illustrasjonen). Hornet fungerer bare når du trykker på dette området. Sjekk hornet regelmessig for å være sikker på at det fungerer som det skal.

⚠ FORSIKTIG

- **Ikke trykk hardt på hornet eller slå på det med knyttneven. Ikke trykk på hornet med en skarp gjenstand.**

(Fortsatt)

(Fortsatt)

- **Ikke bruk organiske løsemidler, slik som tynner, benzen, alkohol og bensin, til rengjøring av rattet. Det kan skade rattet.**

SPEIL

Innvendig bakspeil

Justere bakspeilet slik at du ser områ-
et rett bak bilen gjennom bakruten.
Gjør denne justeringen før du begynner
å kjøre.

⚠ ADVARSEL

■ Sikt bakover

**Ikke plasser gjenstander i baksetet
eller bagasjerommet som reduserer
sikten gjennom bakvinduet.**

⚠ ADVARSEL

**Ikke juster bakspeilet mens bilen er i
bevegelse. Dette kan resultere i tap
av kontroll og en ulykke som kan fø-
re til død, alvorlig personskade eller
skade på eiendom.**

⚠ ADVARSEL

**Ikke endre på bakspeilet og ikke
monter et bredt speil. Det kan føre
(Fortsatt)**

(Fortsatt)

**til personskader hvis det skjer en
ulykke eller kollisjonsputen utløses.**

Elektrokromspeil (ECM)

Det elektriske bakspeilet demper auto-
matisk blending fra frontlysene på biler
bak deg når det er mørkt eller dårlige
lysforhold. Sensoren som er montert i
speilet, registrerer lysnivået rundt bilen
og demper deretter automatisk front-
lysblendingen fra bilene bak deg.

Når motoren er i gang, dempes blendingen
automatisk av sensoren som er
montert i bakspeilet.

Når girspaken settes til R (revers), går
speilet automatisk til den lyseste inn-
stillingen for å gi føreren bedre sikt bak
bilen.

⚠ FORSIKTIG

**Bruk et papirhåndkle eller lignende
materiale fuktet med glassrens ved
rengjøring av speilet. Ikke spray
glassrens direkte på speilet. Dette
kan føre til at middelet renner inn i
speilhuset.**

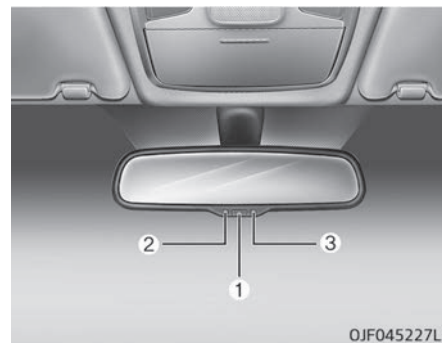

Slik betjener du det elektriske bakspei-
let:

- Speilet går som standard til PÅ-posi-
sjon når ENGINE START/STOP (start/
stopp-knappen) settes til PÅ-posi-
sjon.
- Trykk på PÅ/AV-knappen (1) for å slå
av den automatiske dimmefunksjo-
nen. Indikatorlampen (2) for speilet
slukkes.
Trykk på PÅ/AV-knappen (1) for å slå
av den automatiske dimmefunksjo-
nen. Indikatorlampen (2) for speilet
tennes.

* (2): indikator, (3): sensor

Sidespeil

Sørg for å justere speilvinklene før kjøring.

Bilen er utstyrt med utvendige sidespeil på både venstre og høyre side. Speilene kan justeres eksternt med fjernbryter. Speilene kan felles inn for å hindre skader under en automatisk bilvask eller når du kjører gjennom en smal gate.

⚠ ADVARSEL

■ Sidespeil

- De utvendige sidespeilene er konvekse. Gjenstander du ser i speilet, er nærmere enn de vises.
- Bruk din kupéspeilet eller direkte observasjon for å fastslå den faktiske avstanden på biler bak når du skifter fil.

⚠ FORSIKTIG

Ikke skrap is av speilflaten; dette kan skade overflaten av glasset. Dersom isen begrenser bevegelsen i speilet, skal du ikke bruke makt for å justere det. Bruk en avisingssspray eller en (Fortsatt)

(Fortsatt)

svamp eller myk klut med varmt vann for å fjerne isen.

⚠ FORSIKTIG

Hvis speilet sitter fast pga. is, må du ikke bruke makt for å justere det. Bruk en godkjent avisingssspray (ikke radiatorfrostvæske) for å frigjøre den frose mekanismen, eller flytt bilen til et varmt sted og la isen smelte.

⚠ ADVARSEL

Ikke juster eller brett de utvendige sidespeilene mens kjøretøyet er i bevegelse. Dette kan resultere i tap av kontroll og en ulykke som kan føre til død, alvorlig personskade eller skade på eiendom.

Fjernkontroll

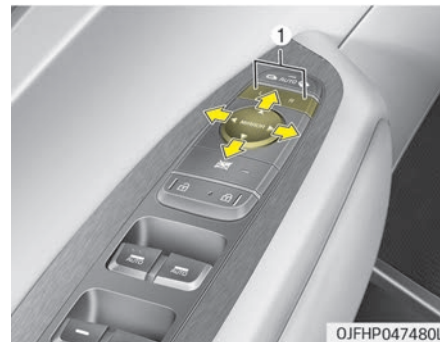

Med den elektriske fjernstyringsbryteren for speil kan du justere posisjonen til venstre og høyre sidespeil. For å justere et sidespeil trykker du på R- eller L-knappen (1) for å velge høyre (R) eller venstre (L) sidespeil. Trykk på punktet på justeringsbryteren (▲) som svarer til retningen du vil justere speilet i (opp, ned, til venstre eller til høyre). Når du har justert speilet, trykker du på R- eller L-knappen igjen for å hindre utilsiktet justering.

⚠ FORSIKTIG

- Speilene slutter å bevege seg når de når en maksimal justeringsvinkel, men motoren fortsetter å gå mens bryteren holdes inne. Ikke hold bryteren inne lenger enn nødvendig, da det kan skade motoren.
- Ikke forsøk å justere sidespeilet for hånd. Det kan skade speilets komponenter.

Felle inn sidespeil

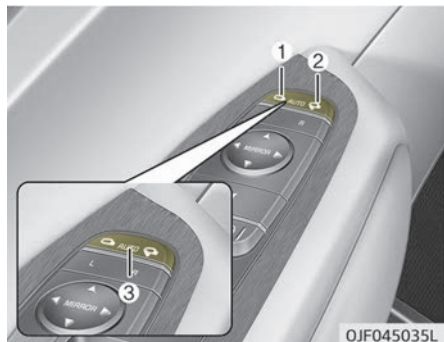

Sidespeilet kan felles inn eller ut ved å trykke på bryteren som beskrevet nedenfor.

Venstre (1): Speilet felles ut.
Høyre (2): Speilet felles inn.
Midtstilling (AUTO, 3): Speilet felles automatisk inn eller ut på følgende måte:

- Med smartnøkkelssystem
 - Speilet felles inn eller ut når døren låses eller låses opp med smartnøkkelen.
 - Speilet felles inn eller ut når døren låses eller låses opp med knappen på det utvendige dørhåndtaket.
 - Speilet folder seg ut når du nærmer deg bilen (alle dører er lukket og låst) når du har en smartnøkkel (utstyrsavhengig).

⚠ FORSIKTIG

Elektriske sidespeil virker selv om ENGINE START/STOP (start/stoppknappen) er i AV-posisjon. Men for å unngå unødvendig tapping av batteriet skal du ikke justere speilene mer enn nødvendig når motoren ikke er i gang.

⚠ FORSIKTIG

Hvis bilen har elektriske sidespeil, skal de ikke felles for hånd. Det kan medføre feil på motoren.

Parkeringsassistent i revers (utstyrsavhengig)



Når du flytter girspaken til R (revers)-posisjon, vil utvendige sidespeil bevege seg nedover for å hjelpe deg å lukeparkere.

I henhold til posisjonen til bryteren for utvendige sidespeil, vil speilene fungerer som følger:

Venstre eller høyre

Når bryteren for fjernkontroll av utvendige sidespeil er i venstre eller høyre posisjon, vil begge utvendige sidespeil bevege seg nedover.

Nøytral

Når ingen av bryterne er valgt, vil de utvendige sidespeilene ikke flytte seg.

De utvendige sidespeilene vil automatisk gå tilbake til opprinnelig posisjon under følgende forutsetninger:

1. ENGINE START/STOP (start/stoppknappen) vris til ACC eller AV.
2. Girspaken flyttes til en annen posisjon enn R (revers).
3. Bryteren for fjernkontroll av utvendige sidespeil er ikke valgt.

INSTRUMENTPANEL

■ Type A for hybrid



■ Type B for hybrid



OJFH045101LB/OJFH045405LB

1. Strømmåler
2. Tankmåler
3. Speedometer (rulletester)
4. Varsel- og indikatorlamper
5. LCD-display (inkludert kjørecomputer)
6. Måler for batteriets ladestatus (SOC, State of Charge)

* Det faktiske panelet i bilen kan avvike fra illustrasjonen.
For mer informasjon, se "Målere" på side 5-62.

5

Bilens funksjoner

■ Type A for plug-in-hybrid



■ Type B for plug-in-hybrid



OJFHP047101L-OJFHP047405L

1. Strømmåler
2. Tankmåler
3. Speedometer (rulletester)
4. Varsel- og indikatorlamper
5. LCD-display (inkludert kjørecomputer)
6. Måler for batteriets ladestatus (SOC, State of Charge)

* Det faktiske panelet i bilen kan avvike fra illustrasjonen.
For mer informasjon, se "Målere" på side 5-62.

Instrumentpanelstyring

Regulere belysning av instrumentpanel

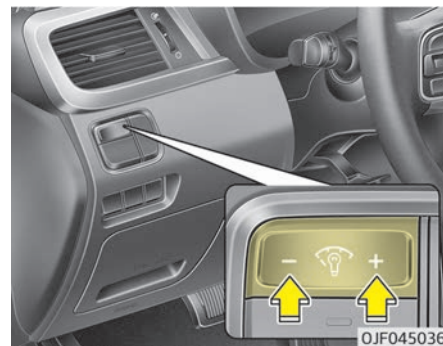

⚠ ADVARSEL

Juster aldri instrumentpanelet mens du kjører. Dette kan resultere i tap av kontroll og forårsake en ulykke som kan føre til død, alvorlig personskade eller skade på eiendom.

Lysstyrken på instrumentpanelets belysning endres med et trykk på lyskontrollknappen ("+" eller "-") inne, endres lysstyrken kontinuerlig.

Hvis lysstyrken når maksimums- eller minimumsnivået, vil det utløses en alarm.



- Hvis du holder lyskontrollknappen ("+" eller "-") inne, endres lysstyrken kontinuerlig.
- Hvis lysstyrken når maksimums- eller minimumsnivået, vil det utløses en alarm.

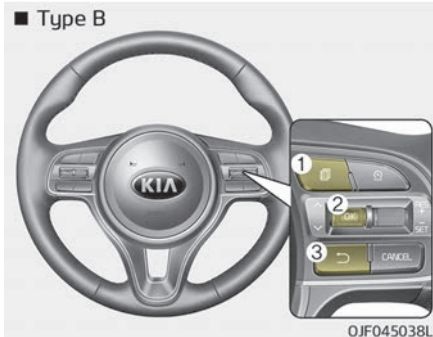
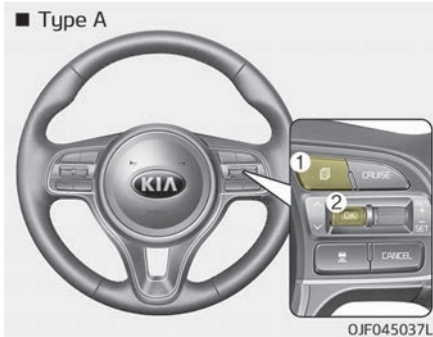

LCD-displaykontroll



LCD-displaymodusene kan endres ved hjelp av betjeningsknappene på rattet.
[Type A]

1. : Modusknapp for å endre moduser
2. \wedge / \vee / OK: Bryteren SELECT (Velg) for innstilling av det valgte elementet og bryteren RESET (Tilbakestill) for tilbakestilling av elementer

[Type B]

1. : Modusknapp for å endre moduser
2. \wedge / \vee / OK: Bryteren SELECT (Velg) for innstilling av det valgte elementet og bryteren RESET (Tilbakestill) for tilbakestilling av elementer
3. : Knappen RETURN (Retur) for å gå til forrige modus eller element (utstyrsavhengig)

* For LCD-moduser, se "LCD-display" på side 5-67.

Målere Speedometer (rulletester)

■ Type A (km/t)



OJF045102

■ Type B (mph, km/t)



OJF045102L

Speedometeret viser bilens hastighet og er kalibrert i miles i timen (miles/t) og/eller kilometer i timen (km/t).

Strømmåler



OJFH045374

Måleren for hybridsystemet viser om gjeldende kjøring er drivstoffeffektiv eller ikke.

- CHARGE: Viser at energien som bilen har produsert, konverteres til elektrisk energi. (Regenerert energi)
- ECO: Viser at bilen kjøres på en økovenlig måte.
- POWER: Viser at bilen overskrider det økovenlige området.

* MERK

"EV"-indikatoren tennes eller slukkes i henhold til målerområdet for hybridsystemet.

- "EV"-indikator PÅ: Bilen kjøres på elmotoren.
- "EV"-indikator AV: Bilen kjøres med bensinmotoren.

Måler for hybridbatteriets ladestatus (SOC, State of Charge)

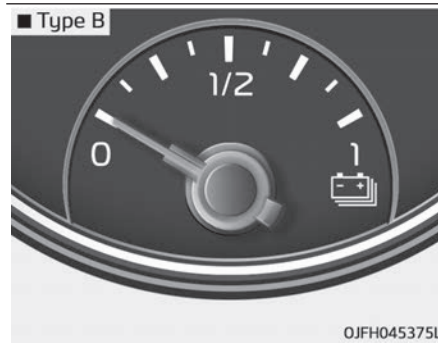
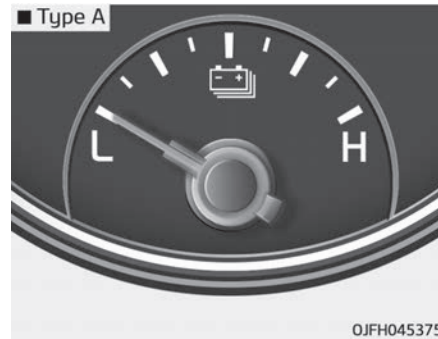

Denne måleren viser gjenværende strøm i hybridbatteriet. Hvis SOC-nivået er i nærheten av L (Lavt) eller 0, aktiverer bilen automatisk motoren for å lade batteriet.

Hvis serviceindikatorlampen (⚠) og feilindikatorlampen (MIL) (🔧) tennes mens måleren for ladestatus er i nærheten av L (Lavt) eller 0, anbefaler vi imidlertid at du får bilen kontrollert på et profesjonelt verksted. Kia anbefaler at du oppsøker en godkjent Kia-forhandler/servicepartner.

* MERK

Prøv aldri å starte bilen hvis drivstofftanken er tom. I en slik tilstand kan ikke motoren lade høyspenningsbatteriet i hybridsystemet. Hvis du prøver å starte bilen når det er tomt for drivstoff, vil høyspenningsbatteriet bli utladet, og det kan bli skadet.

Indikator for plug-in-hybridmodus

- CD-modus (tapper batteriet, elektrisk)



Høyspenningsbatteriet (hybrid) brukes for å kjøre bilen.

- CS-modus (opprettholder ladingen, hybrid)



Høyspenningsbatteriet (hybrid) og bensinmotoren brukes for å kjøre bilen.

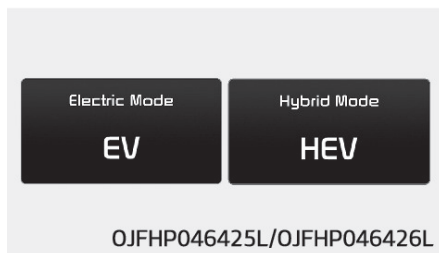

En tilhørende melding vises for å indikere valgt modus.

Tankmåler

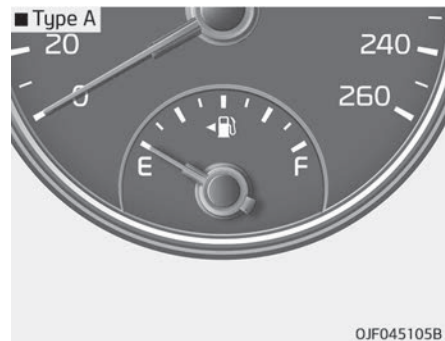

Denne måleren viser omtrent hvor mye drivstoff som er igjen i tanken.

* MERK

- Drivstofftankens kapasitet finnes i "Anbefalte smøremidler og kapasiteter" på side 10-11.
- Tankmåleren er supplert med en varselampe for lavt drivstoffnivå. Den lyser når drivstofftanken nesten er tom.
- I bakker eller svinger kan tankmåleren stige og falle, og varselampen for lavt drivstoffnivå kan slå seg på tidligere enn vanlig fordi drivstoffet beveger seg i tanken.

⚠ ADVARSEL

■ Tankmåler

Dersom bilen går tom for drivstoff, kan dette utsette bilens passasjerer for fare.

Du må stoppe og fylle drivstoff så snart som mulig når varselampen tennes eller når tankmålerindikatoren nærmer seg "0" eller E (tom).

⚠ FORSIKTIG

Unngå å kjøre med veldig lavt drivstoffnivå. Å slippe opp for drivstoff kan føre til at motoren feiltennes, noe som skader katalysatoren.

Kjølevæsketemperaturmåler

Denne måleren viser temperaturen i kjølevæsken når motoren er i gang.

* MERK

Når måleren går utenfor normalområdet, mot "H"-posisjonen, betyr det at motoren er i ferd med å overopphetes. Det kan skade motoren.

Ikke fortsett å kjøre mens motoren er overopphetet. For mer informasjon, se "Hvis motoren overopphetes" på side 8-08.

Kilometerteller



Kilometertelleren viser den totale strekningen som bilen har kjørt og skal brukes til å bestemme når periodisk vedlikehold skal utføres.

- Kilometertellerområde: 0-999 999 kilometer.

Utetemperatur



Denne måleren viser gjeldende utelufttemperatur i intervaller på 1°C.

- Temperaturområde: -40 °C ~ 60°C

Det kan sjeke at utetemperaturen på skjermen ikke endres umiddelbart, som et vanlig termometer, for å unngå å distrahere føreren.

Temperaturenheten kan endres via "User Settings" (Brukerinnstillinger) på LCD-displayet.

* For mer informasjon, se "LCD-display" på side 5-67.

Girindikator

Girindikator for automatgir (utstyrsavhengig)



Denne indikatoren viser hvilket gir som er valgt med automatgirkassen.

- Parkering: P
- Revers: R
- Nøytral: N
- Kjøring: D
- Manuell modus: 1, 2, 3, 4, 5, 6

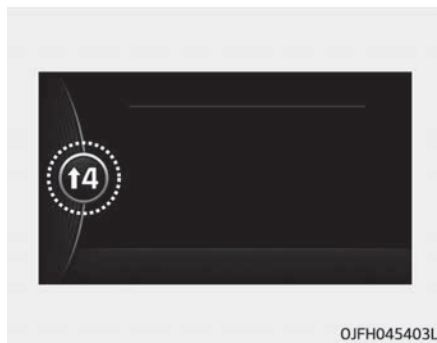

Girindikator for automatgir i manuell modus (utstyrsavhengig)

I manuell modus viser denne indikatoren hvilket gir som bør brukes for å spare drivstoff.

- Gire opp: ▲2, ▲3, ▲4, ▲5, ▲6
- Gire ned: ▼1, ▼2, ▼3, ▼4, ▼5









For eksempel:

- ▲3: Indikerer at det er ønskelig å gire opp til 3. gir (girvelgeren er nå i 2. eller 1. gir).
- ▼4: Indikerer at det er ønskelig å gire ned til 4. gir (girvelgeren er nå i 5. eller 6. gir).

Når systemet ikke fungerer som det skal, vises ikke indikatoren.

LCD-DISPLAY (UTSTYRSAVHENGIG)

LCD-moduser

| Moduser | Symbol | Forklaring |
|-----------------------------------|--|--|
| Kjørecomputer |  | Denne modusen viser kjøreinformasjon som trippteller, drivstofføkonomi og så videre. For mer informasjon, se "Kjørecomputer" på side 5-75. |
| Sving for sving (utstyrsavhengig) |  | Denne modusen viser status for navigasjon. |
| ASCC/LDWS/LKAS (utstyrsavhengig) |  | Denne modusen viser statusen for systemet for avansert smart hastighetskontroll (ASCC), systemet for filskiftvarsling (LDWS) og feltholdeassistansesystemet (LKAS). Du finner flere opplysninger under "Avansert smart hastighetskontroll (ASCC)" på side 7-60 eller "System for filskiftvarsling (LDWS)" på side 7-79 og "Feltholdeassistansesystem (LKAS)" på side 7-84. |
| A/V (utstyrsavhengig) |  | Denne modusen viser tilstanden til A/V-systemet. |
| Service |  | Denne modusen informerer om serviceintervall (kjøreelengde eller dager) og lufttrykkstatus for hvert dekk. |
| |  | Denne modusen informerer om varselmeldingen knyttet til lavt dekktrykk eller funksjonsfeil i blindsonervarslingen (BSD) og så videre. |
| Brukerinnstillinger |  | Når en dør ikke er lukket ordentlig, lyser dette symbolet. |
| |  | I denne modusen kan du endre innstillingene for dører, lamper og så videre. |

* Se "LCD-displaykontroll" på side 5-61 for kontroll av LCD-modiene.

Servicemodus **Dekktrykk (utstyrsavhengig)**



Denne modusen viser trykkstatus for hvert dekk.

Du kan endre dekktrykkenhet i "User settings"-modus (Brukerinnstillinger).

* For mer informasjon, se "Brukerinnstillingermodus" på side 5-69.

Serviceintervall Service innen

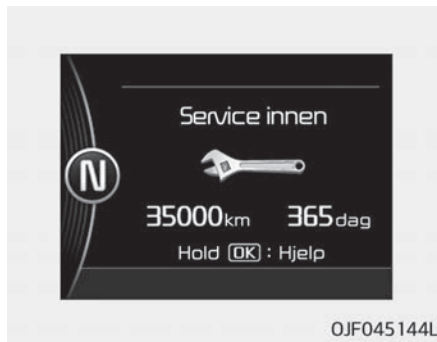

Viser når det er tid for planlagt vedlikehold (kjørelengde eller dager).

Hvis den gjenværende kjørelengden eller tiden når 1 500 km eller 30 dager, vil "Service in" (service om) vises i noen sekunder hver gang du setter ENGINE START/STOP (start/stopp-knappen) til PÅ.

Service nødvendig

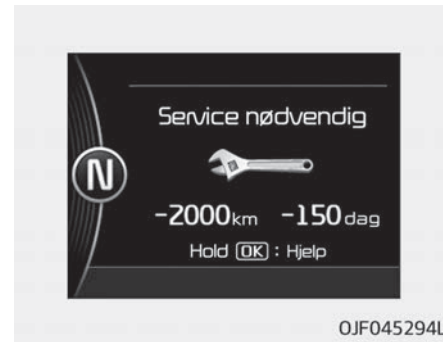

Hvis bilen ikke blir sendt på service i henhold til de allerede innstilte serviceintervallene, vil varselmeldingen "Service nødvendig" vises i noen sekunder hver gang du setter ENGINE START/STOP (start/stopp-knappen) i PÅ-posisjon.

Slik tilbakestiller du serviceintervallet til kjørelengden og antallet dager som tidligere var innstilt:

- Aktiver tilbakestillingsmodus ved å trykke på OK-knappen (tilbakestilling) i mer enn 5 sekunder, og trykk deretter på OK-knappen (tilbakestilling) igjen i mer enn ett sekund (Europa).
- Trykk på OK-knappen (tilbakestill) i mer enn ett sekund (unntatt Europa).

Service på AV

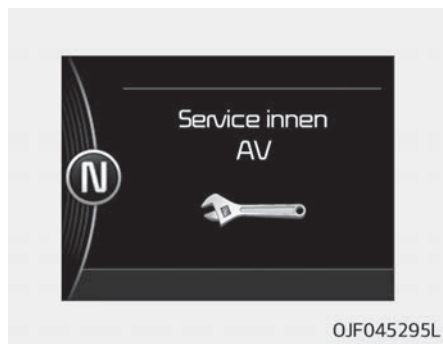

Hvis det ikke er stilt inn noe serviceintervall, vil meldingen "Service på AV" vises på LCD-displayet.

* MERK

Hvis en av de følgende omstendighetene oppstår, kan kjørelengde og antall kjøredager være feil.

- Batterikabelen er frakoblet.
- Sikringsbryteren er skrudd av.
- Batteriet er utladet.

Hovedvarselmodus (utstyrsavhengig)



- Denne varselampen informerer føreren om følgende situasjoner:
 - Feil på blindevarsling (BSD) (utstyrsavhengig)
 - Feil på overvåkningssystem for dekktrykk (TPMS) (utstyrsavhengig)
 - Feil på fjernlysassistent (utstyrsavhengig)
 - Feil på lampe
 - Servicepåminnelse, osv.

Hovedvarsellyset tennes hvis én eller flere av advarselssituasjonene ovenfor oppstår. Samtidig endres LCD-modusikonet fra (⚙️) til (⚠️).

Hvis advarselssituasjonen korrigeres, slukkes hovedvarsellyset og LCD-modusikonet endres tilbake til forrige ikon (⚙️).

Brukerinnstillingsmodus

Beskrivelse

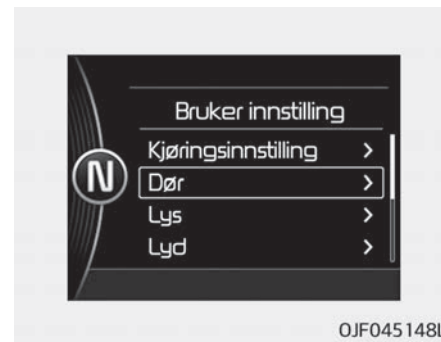

I denne modusen kan du endre innstillingene for dører, lamper og så videre.

⚠ ADVARSEL

Ikke juster brukerinnstillingene mens du kjører. Da kan du miste kontroll (Fortsatt)

(Fortsatt)

over styringen og forårsake alvorlig personskade eller ulykker.

Kjøreassistanse (utstyrsavhengig)

| Elementer | Forklaring |
|--|---|
| Krysstrafikkvarsling ved rygging (utstyrsavhengig) | Hvis det er merket av for dette elementet, aktiveres funksjonen for krysstrafikkvarsling ved rygging. Gå til "Blindsonevarsling" på side 7-92 for mer informasjon. |
| Feltholdeassistansesystem (utstyrsavhengig) | <ul style="list-style-type: none"> • Filskiftvarsling: Aktivere filskiftvarslingen. • Standard LKA: Aktivere standard LKA-modus i LKAS-funksjonen. • Aktiv LKA: Aktivere den aktive LKA-modusen i LKAS-funksjonen <p>Gå til "LKAS (feltholdeassistansesystemet)" på side 7-84 for mer informasjon.</p> |
| Respons ved smart hastighetskontroll (utstyrsavhengig) | Velg følsomhet for smart hastighetskontroll. For mer informasjon, se "System for smart hastighetskontroll" på side 7-60. |
| Autonomt nødbremsesystem (utstyrsavhengig) | Slik aktiverer eller deaktiverer du AEB-systemet. For mer informasjon, se "Autonomt nødbremsesystem (AEB)" på side 7-37. |
| Advarselssystem for frontkollisjon (utstyrsavhengig) | Velg følsomhet for advarselssystemet for frontkollisjon. - Sen/normal/tidlig For mer informasjon, se "Autonomt nødbremsesystem (AEB)" på side 7-39. |

| Elementer | Forklaring |
|--|--|
| Fartsgrenseinformasjon (utstyrsavhengig) | Hvis det er merket av for dette elementet, aktiveres funksjonen for fartsgrenseinformasjon. Se "Fartsgrenseinformasjon" på side 7-55 for mer informasjon. |
| Coasting-modus (utstyrsavhengig) | Aktivering eller deaktivering av coasting-modussystemet og lyden. Hvis du ønsker mer informasjon, se "Coasting-modus" på side 5-88. |

Dør/bagasjerom (bakluke)

| Elementer | Forklaring |
|-------------------------------------|---|
| Automatisk lås | <ul style="list-style-type: none"> • Deaktiver: Automatisk dørlås er deaktivert. • Aktiver under kjøring: Alle dører låses automatisk når bilens hastighet overstiger 15 km/t. • Aktiver ved girskift: Alle dører låses automatisk hvis automatgirvelgeren flyttes fra P (Parkering) til R (Revers), N (Nøytral) eller D (Kjør). |
| Automatisk opplåsing | <ul style="list-style-type: none"> • Disable (Av): Automatisk opplåsing blir avbrutt. • Bil på/av nøkkel ut: Alle dører låses automatisk opp når ENGINE START/STOP (start/stopp-knappen) settes til OFF (av)-stilling. • Opplåsing av førerdør: Alle dører vil automatisk bli låst opp hvis førerdøren er låst opp. Ved girskift til P: Alle dører låses automatisk opp hvis automatgirvelgeren flyttes til P (Parkering). |
| Smart-bagasjerom (utstyrsavhengig) | Slik aktiverer eller deaktiverer du smart-bagasjerommet. For mer informasjon, se "Smart-bagasjerom" på side 5-20. |
| Elektrisk bakluke (utstyrsavhengig) | Hvis dette elementet er merket, vil den elektriske baklukefunksjonen aktiveres. Se "Elektrisk bakluke" på side 5-25 i dette kapittelet for mer informasjon. |

| Elementer | Forklaring |
|------------------------------------|---|
| Smart bakluke (utstyrsavhengig) | Hvis dette elementet er merket, vil smart baklukefunksjon aktiveres. Hvis den elektriske baklukefunksjonen ikke er aktivert, kan du ikke aktivere denne funksjonen. Se "Smart bakluke" på side 5-30 i dette kapittelet for mer informasjon. |

Lys

| Elementer | Forklaring |
|----------------------------------|---|
| Hurtigblinklys | <ul style="list-style-type: none"> • Av: Hurtigblinklys blir deaktivert. • Blinker 3, 5, 7 ganger: Filskiftsignalene blinker 3, 5 eller 7 ganger når blinklyshendelen flyttes litt. <p>For mer informasjon, se "Lys" på side 5-126.</p> |
| Frontlysforsinkelse | <ul style="list-style-type: none"> • Hvis det er merket av for dette elementet, vil frontlysforsinkelsesfunksjonen aktiveres. |
| Velkomstlys (Utstyrsavhengig) | <ul style="list-style-type: none"> • Hvis det er merket av for dette elementet, vil velkomstlysfunksjonen aktiveres. |

Lyd

| Elementer | Forklaring |
|---|--|
| Volum for parkeringsassistanse (utstyrsavhengig) | <ul style="list-style-type: none"> • Juster volumet for parkeringsassistansen. (Nivå 1~3) <p>Gå til "Parkeringsassistanse" på side 5-101 for mer informasjon.</p> |

| Elementer | Forklaring |
|--|---|
| Lyd for BSD (blindsonevarsling) (utstyrsavhengig) | <ul style="list-style-type: none"> • Hvis det er merket av for dette elementet, aktiveres lyden for blindsonervarslingen <p>Gå til "Blindsonevarsling" på side 7-92 for mer informasjon.</p> |
| Velkomstlyd (utstyrsavhengig) | <ul style="list-style-type: none"> • Hvis det er merket av for dette elementet, aktiveres velkomstlydfunksjonen. |

Komfort (utstyrsavhengig)

| Elementer | Forklaring |
|---|---|
| Enkel inn- og utstigning (utstyrsavhengig) | <ul style="list-style-type: none"> • Av: Funksjonen for enkel inn- og utstigning blir deaktivert. • Normal/ekstra: Når du slår av motoren, flyttes føreraset automatisk 6 cm bakover (ekstra), slik at du kan komme deg inn og ut av bilen på en mer komfortabel måte. <p>Hvis du slår ENGINE START/STOP (start/stopp-knappen) over fra AV-posisjon til ACC, går føreraset tilbake til utgangsposisjonen.</p> <p>For mer informasjon, se "Minnesystem for føreraseteposisjon" på side 4-09.</p> |
| Rattstilling (utstyrsavhengig) | <ul style="list-style-type: none"> • Hvis dette elementet er merket, vil varselfunksjonen for rattjustering bli aktivert. |
| Trådløst ladesystem (utstyrsavhengig) | <ul style="list-style-type: none"> • Hvis dette elementet er merket, blir det trådløse ladesystemet for smarttelefon aktivert. |

Serviceintervall (utstyrsavhengig)

| Elementer | Forklaring |
|------------------|--|
| Serviceintervall | <p>I denne modusen kan du aktivere serviceintervallfunksjonen med kjørelengde (km) og periode (måneder).</p> <ul style="list-style-type: none">• Av: Serviceintervallfunksjonen deaktiveres.• På: Du kan angi serviceintervall (km og måneder). <p>For mer informasjon, se "Servicemodus" på side 5-68.</p> |

Annet utstyr

| Elementer | Forklaring |
|---|---|
| Sparefunksjonen for hjelpebatteriet + (Aux. Battery Saver+) (utstyrsavhengig) | Hvis du merker av for dette elementet, vil sparefunksjonen for hjelpebatteriet + aktiveres (Aux. Battery Saver+). Gå til "Sparefunksjonen for hjelpebatteriet (Aux. Battery Saver+)" på side 1-28 for mer informasjon. |
| Automatisk tilbakestilling av drivstofforbruk | Hvis dette elementet er merket, tilbakestilles gjennomsnittlig drivstofforbruk automatisk når du fyller drivstoff. |
| Automatisk visker bak (utstyrsavhengig) | Hvis dette elementet er merket, aktiveres viskeren bak automatisk når frontruteviskeren står på og girspaken står i R (Revers). |
| Drivstofforbruksenhet | Velg enhet for drivstofforbruket. (Km/l, l/100) - Speedometerenheten er km/t: Km/l eller l/100 km - Speedometerenheten er mph: US gallon eller UK gallon |
| Temperaturenhet | Velg temperaturenhet. (°C, °F) |
| Dekktrykkenhet (utstyrsavhengig) | Velg enhet for dekktrykket. (psi, kPa, bar) |
| Språk (utstyrsavhengig) | Velg språk. |

Trippmoduser (trippteller)

Kjørecomputeren er et mikroprosessorstyrt informasjonssystem som viser informasjon knyttet til kjøringen.

* MERK

Noe av kjøreinformatjonen som lagres i kjørecomputeren (for eksempel)

(Fortsatt)

(Fortsatt)

pel gjennomsnittlig kjørehastighet), tilbakestilles hvis batteriet kobles fra.

Kjøremoduser

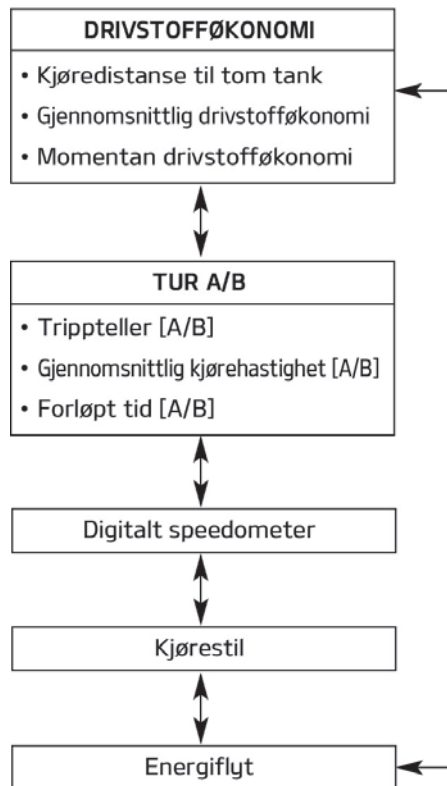

Hvis du vil endre kjøremodus, blar du med flytte-blaknappen (^ / v) i kjøre-computermodus.

Drivstofføkonomi

Kjøredistans til tom tank (1, hybrid)

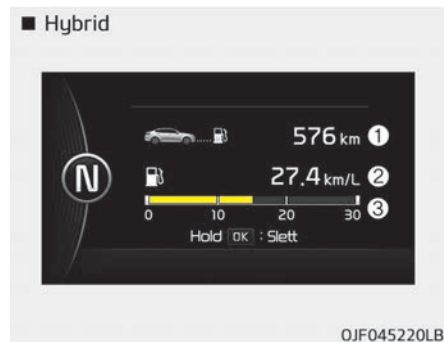

- Kjøredistans til tom tank er distansen som beregnes for hvor langt bilen kan kjøres på det resterende drivstoffet.
 - Distanseområde: 1~9 999 km
- Dersom den beregnede kjøredistansen er under 1 km, vil kjøredistans til drivstofftanken er tom vises som "----".

Kjøredistans til tom tank (plug-in-hybrid)

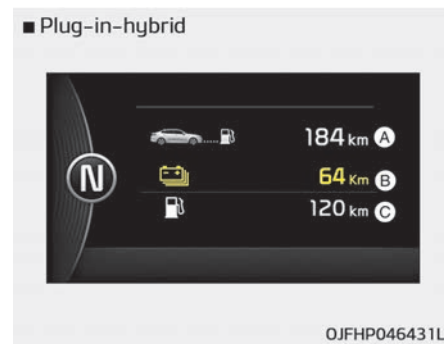

- Totalt område (a) Kjøredistans til tom tank, elektrisk (b) + Kjøredistans til tom tank, bensin (c)
- Elektrisk område (b) Kjøredistans til tom tank er distansen som beregnes for hvor langt bilen kan kjøres på den gjenværende strømmen i høyspenningsbatteriet.
- Bensinområde (c) Kjøredistans til tom tank er distansen som beregnes for hvor langt bilen kan kjøres på det resterende drivstoffet.

- Dersom den beregnede kjøredistan- sen er under 1 km, vil kjøredistanse til drivstofftanken er tom vises som "----".
 - Distanseområde: 1~9 999 km

* MERK

- Hvis bilen ikke står på flat mark el- ler batteriet har blitt frakoblet, kan det hende at denne funksjo- nen ikke fungerer som den skal.
- Kjøredistanse til tom tank kan væ- re forskjellig fra den faktiske kjø- redistanse og er kun et estimat.
- Det kan hende at kjørecomputeren ikke registrerer ekstra drivstoff dersom mindre enn 6 liter fylles på tanken.
- Drivstofføkonomi og kjøredistanse til tom tank kan variere betydelig basert på kjøreforhold, kjørevaner, og tilstanden til kjøretøyet.

Gjennomsnittlig drivstofføkonomi (2)

- Det gjennomsnittlige drivstofforbru- ket blir beregnet ved hjelp av den to- tale kjøredistanse og drivstofforbru-

ket siden siste tilbakestilling for gjenn- snittlig drivstofforbruk.

- Drivstofføkonomiområde: 0,0~99,9 km/l, l/100 km
- Det gjennomsnittlige drivstofforbru- ket kan tilbakestilles både manuelt og automatisk.

Manuell tilbakestilling

Du tilbakestiller gjennomsnittlig driv- stofforbruk ved å trykke på OK-knap- pen (nullstilling) på rattet i mer enn ett sekund når gjennomsnittlig kjørehastig- het vises.

Automatisk tilbakestilling

For å stille inn automatisk tilbakestilling av drivstofføkonomien hver gang du fyller drivstoff, velger du modusen "Au- to-nullstill drivstofføkonomi" i Bruke- rinnstillinger-menyen på LCD-displayet (se "LCD-display" på side 5-67).

- AV - Du kan tilbakestille manuelt ved hjelp av nullstillingsknappen.
- Når du kjører - Bilen tilbakestilles au- tomatisk 4 timer etter at ENGINE START/STOP (start/stopp-knappen) slås av.

- Når du fyller drivstoff - Etter fylling av mer enn 6 liter drivstoff og kjøring i over 1 km/t, vil bilen tilbakestilles automatisk.

* MERK

Gjennomsnittshastigheten vises ikke når bilen kjører kortere enn 300 meter eller under 10 sekunder etter at ENGINE START/STOP (start/ stopp-knappen) slås på.

Momentan drivstofføkonomi (3)

- Denne funksjonen viser drivstoffor- bruket for de siste par sekundene når bilens hastighet er mer enn 10 km/t.
 - Drivstofføkonomiområde: 0,0~30 l/100 km

Tur A/B

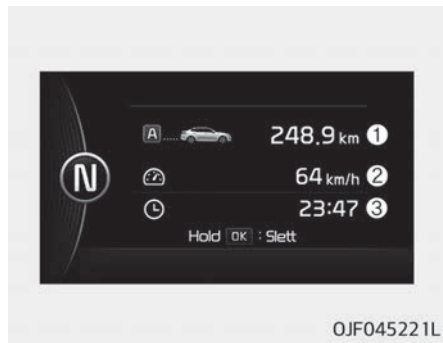

Trippteller (1)

- Tripptelleren viser total kjøredistanse siden siste nullstilling av tripptelleren.
 - Distanseområde: 0,0~9 999,9 km
- Du nullstiller tripptelleren ved å trykke på OK-knappen (nullstilling) på rattet i mer enn ett sekund når tripptelleren vises.

Gjennomsnittlig kjørehastighet (2)

- Gjennomsnittlig kjørehastighet beregnes ut fra total kjøredistanse og kjøretid siden siste tilbakestilling av gjennomsnittlig kjørehastighet.
 - Hastighetsområde: 0~260 km/t

- Du nullstiller gjennomsnittlig kjørehastighet ved å trykke på OK-knappen (nullstilling) på rattet i mer enn ett sekund når gjennomsnittlig kjørehastighet vises.

* MERK

- Den gjennomsnittlige hastigheten til bilen vises ikke dersom kjøreevstanden er mindre enn 50 meter, eller hvis kjøretiden har vært mindre enn 10 sekunder siden tenningslåsen eller ENGINE START/STOP (start/stopp-knappen) ble satt i ON (på)-posisjon.
- Gjennomsnittlig kjørehastighet beregnes så lenge motoren er i gang, selv om bilen ikke er i bevegelse.

Forløpt tid (3)

- Forløpt tid er den totale kjøretiden siden siste nullstilling av forløpt tid.
 - Tidsområde (tt:mm): 00:00 ~ 99:59
- Du nullstiller forløpt tid ved å trykke på OK-knappen (nullstilling) på rattet i mer enn ett sekund når forløpt tid vises.

* MERK

Forløpt tid beregnes så lenge motoren er i gang, også når bilen står stille.

Digitalt speedometer

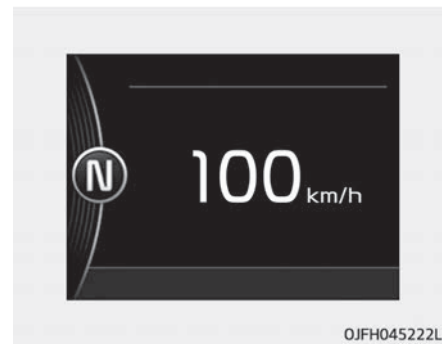

Denne modusen viser bilens gjeldende hastighet.

Modus for engangsinformasjon ved kjøring



Dette displayet viser reiseavstand (1), gjennomsnittlig drivstofføkonomi (2) og hvor langt bilen kan kjøres på det resterende drivstoffet (3).

Denne informasjonen vises i noen sekunder når du slår av motoren og deretter forsvinner den automatisk. Den oppgitte informasjonen beregnes etter hver tur.

Dersom den beregnede avstanden er under 1 km, vil avstanden til drivstofftanken er tom (3) vises som "---".

Varsellampen for lavt drivstoffnivå lyser på instrumentpanelet, og en melding om drivstoffylling vises.

Energiflyt for hybridsystemet

Kias hybridssystem varsler føreren om energiflyten i ulike driftsmoduser. Det finnes 11 ulike driftsmoduser.

Vehicle stop (bil stoppet)

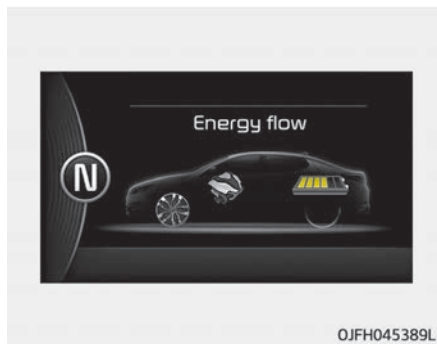

Bilen står stille.
(Det er ingen energiflyt.)

EV propulsion (eldrift)

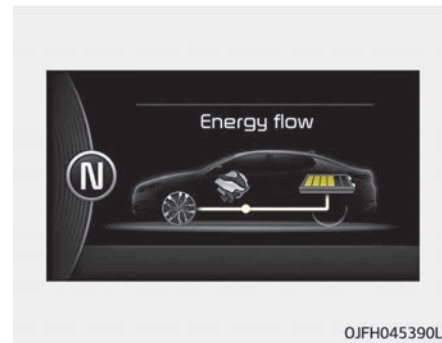

Bilen drives av elmotoren. (Batteri → Hjul)

5

Bilens funksjoner

**Engine only propulsion
(forbrenningsmotordrift)**

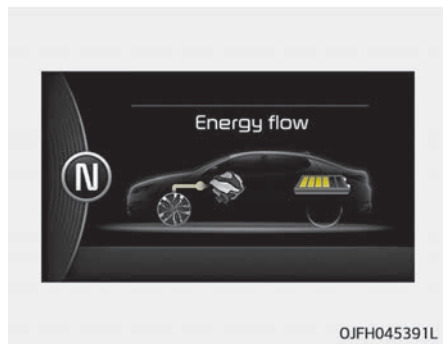

Bilen drives bare av forbrenningsmotoren. (Forbrenningsmotor → Hjul)

Power assist (hjelpkraft)

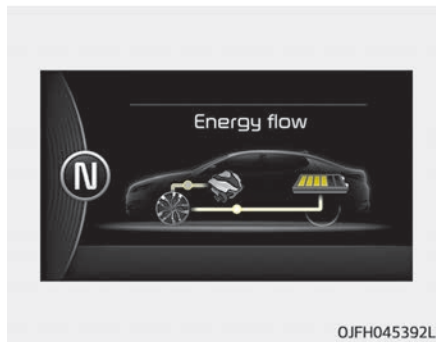

Bilen drives både av elmotoren og forbrenningsmotoren. (Batteri og forbrenningsmotor → Hjul)

Engine generation (generering)

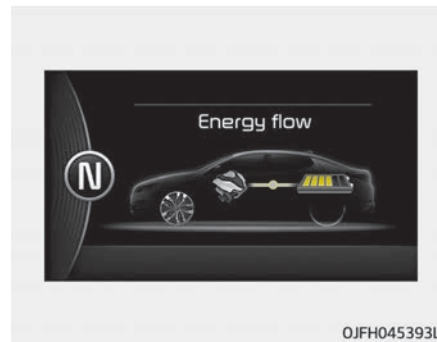

Bilen står stille og motoren lader hybridbatteriet. (Forbrenningsmotor → Batteri)

Regeneration (regenerering)

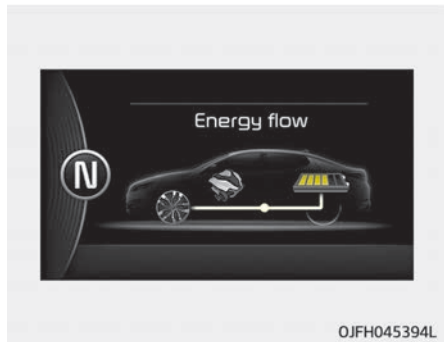

Hybridbatteriet lades opp ved hjelp av regenerativ bremsing. (Hjul → Batteri)

Reservekraft

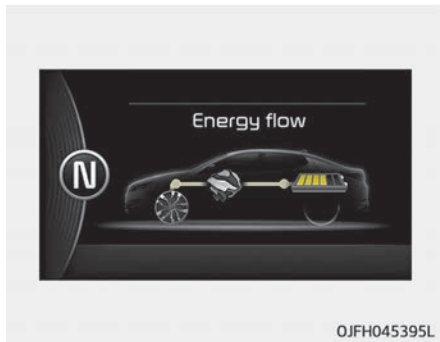

Forbrenningsmotoren brukes både til å drive bilen og lade hybridbatteriet. (Forbrenningsmotor → Hjul og batteri)

Engine generation/regeneration (generering/regenerering)

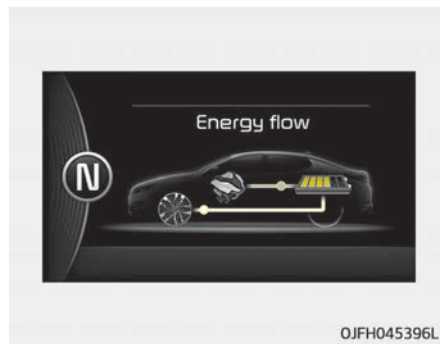

Forbrenningsmotoren og det regenerative bremsesystemet lader hybridbatteriet ved hjelp av fartsreduksjon. (Forbrenningsmotor → Hjul og batteri)

Engine brake (motorbrems)

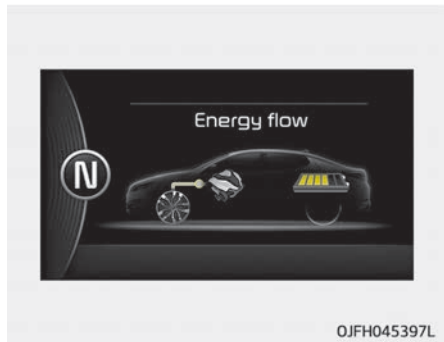

Hastigheten reduseres ved hjelp av motorkompresjon. (Hjul → Forbrenningsmotor)

Engine generation/motor drive (bensinmotorgenerering / kjøring med el-motor)

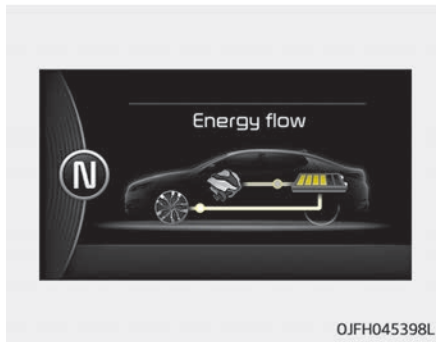

Forbrenningsmotoren lader hybridbatteriet og motoren forflytter bilen. (Forbrenningsmotor → Batteri → Hjul)

Engine brake/regeneration (motorbrems/regenerering)

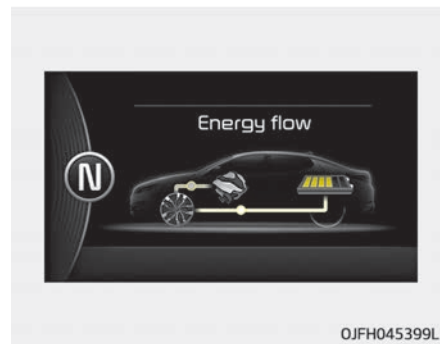

Motorkompresjonen kan brukes til å redusere hastigheten. Det regenerative bremsesystemet kan brukes til å lade hybridssystemet. (Hjul → Forbrenningsmotor og batteri)

Sving-for-sving-modus (utstyrsavhengig)

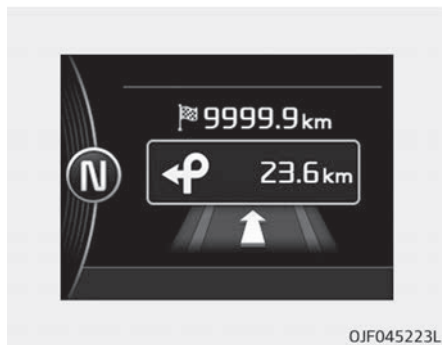

Denne modusen viser status for navigasjon.

LDWS/LKAS (utstyrsavhengig)

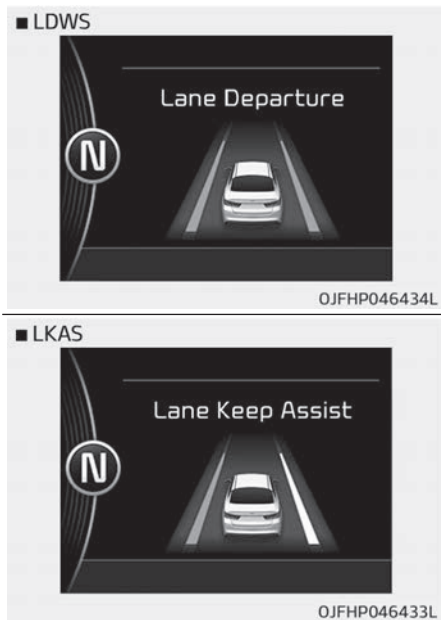

Denne modusen viser statusen for systemet for filskiftvarsling (LDWS) og feltholdeassistansesystemet (LKAS).

Du finner flere opplysninger under "System for filskiftvarsling (LDWS)" på side 7-79 og "Feltholdeassistansesystem (LKAS)" på side 7-84.

A/V-modus (utstyrsavhengig)

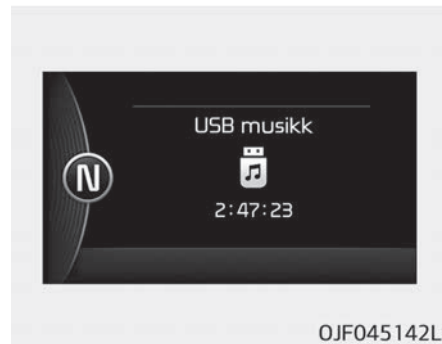

Denne modusen viser tilstanden til A/V-systemet.

Varselmeldinger (utstyrsavhengig)

Skift til P (for smartnøkkelssystem)

- Denne varselmeldingen lyser hvis du prøver å starte motoren når girvelgeren ikke er i P (parkering).

- I dette tilfellet vil ENGINE START/STOP (start/stopp-knappen) gå til ACC-stilling (hvis du trykker én gang til på ENGINE START/STOP (start/stopp-knappen), vil den gå til ON-stilling).

Lav batteri i el. nøkkel (for smartnøkkelsystem)

- Denne varselmeldingen tennes hvis batteriet i smartnøkkelen er utladet når ENGINE START/STOP (start/stopp-knappen) settes til AV-posisjon.

Trykk START-knappen mens du dreier på hjulene (for smartnøkkelsystem)

- Denne varselmeldingen lyser hvis rattet ikke låses opp normalt når ENGINE START/STOP (start/stopp-knappen) trykkes
- Det betyr at du skal trykke på ENGINE START/STOP (start/stopp-knappen) mens du vrir rattet mot høyre og venstre.

Rattet låst opp (for smartnøkkelsystem)

- Denne varselmeldingen lyser hvis rattet ikke går i lås når ENGINE START/STOP (start/stopp-knappen) settes i OFF-posisjon.

Sjekk rattlås system (for smartnøkkelsystem)

- Denne varselmeldingen lyser hvis rattet ikke går i lås på normalt vis når ENGINE START/STOP (start/stopp-knappen) settes i AV-posisjon.

Trykk bremsepedal for å starte motoren (for smartnøkkelsystem)

- Denne varselmeldingen lyser hvis ENGINE START/STOP (start/stopp-knappen) skifter til ACC-stilling to ganger når det trykkes flere ganger etter hverandre på knappen uten at bremsepedalen trås inn.
- Det betyr at du må trå inn bremsepedalen for å starte motoren.

El. nøkkel ikke i kjøretøyet (for smartnøkkelsystem)

- Denne varselmeldingen tennes hvis smartnøkkelen ikke er i bilen når du trykker på ENGINE START/STOP (start/stopp-knappen).
- Det betyr at du alltid bør ha smartnøkkelen med deg.

El. nøkkel ikke detektert (for smartnøkkelsystem)

- Denne varselmeldingen tennes hvis smartnøkkelen ikke oppdages når du trykker på ENGINE START/STOP (start/stopp-knappen).

Trykk START knappen igjen (for smartnøkkelsystem)

- Denne varselmeldingen lyser hvis du ikke kan betjene ENGINE START/STOP (start/stopp-knappen) på grunn av problemer med systemet for ENGINE START/STOP (start/stopp-knappen).
- Det betyr at du kan starte motoren ved å trykke på ENGINE START/STOP (start/stopp-knappen) en gang til.

- Hvis varselmeldingen lyser hver gang du trykker på ENGINE START/STOP (start/stopp-knappen), bør du få bilen kontrollert på et profesjonelt verksted. Kia anbefaler at du oppsøker en godkjent Kia-forhandler/servisepartner.

Trykk START knappen med nøkkel (for smartnøkkelsystem)

- Denne varselmeldingen tenner når du trykker på ENGINE START/STOP (start/stopp-knappen) mens meldingen "El. nøkkel ikke detektert" vises.
- I dette øyeblikket begynner indikatorlampen for startsperran å blinke.

Sjekk BRAKE SWITCH sikring (for smartnøkkelsystem)

- Denne varsellampen lyser hvis sikringen for bremsebryteren er frakoblet.
- Det betyr at du bør bytte ut sikringen med en ny. Hvis dette ikke er mulig, kan du starte motoren ved å trykke på ENGINE START/STOP (start/stopp-knappen) i 10 sekunder i ACC-posisjon.

Skift til P eller N for å starte motoren (for smartnøkkelsystem)

- Denne varselmeldingen lyser hvis du prøver å starte motoren når girvelgeren ikke er i P (parkering) eller N (nøytral).

*** MERK**

Du kan starte motoren når girvelgeren står i N (nøytral). Av sikkerhetshensyn anbefaler vi imidlertid at du starter motoren med girvelgeren i P (parkering).

Åpen dør, panser, bagasjerom (bakluke)

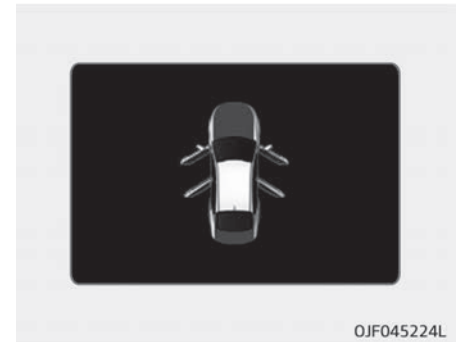

- Dette betyr at en dør, panseret eller bagasjerommet (bakluken) er åpen.

Åpent soltak (utstyrsavhengig)



- Denne varselmeldingen tennes hvis du slår av motoren mens soltaket er åpent.

Varsellampe for glatt vei (utstyrsavhengig)



Denne varsellampen advarer føreren om at veien kan være isete. Når følgende situasjoner oppstår, blinker varsellampen (inkludert utetemperaturmåleren) blinker 5 ganger og lyser deretter fast. Det høres også en varsellyd én gang.

- Temperaturen på utetemperaturmåleren er under ca. 4 °C.

*** MERK**

Hvis varsellampen for glatt vei vises mens du kjører, bør du kjøre mer oppmerksomt og unngå høy hastighet, rask akselerasjon, bråbremsing eller skarpe svinger osv.

Juster rattet

- Denne varselmeldingen lyser hvis du starter motoren når rattet er vridd mer enn 90 grader til venstre eller høyre.
- Den betyr at du må vri på rattet slik at rattvinkelen er mindre enn 30 grader.

Lav spylervæske (utstyrsavhengig)

- Denne varselmeldingen lyser i påminnesmodus hvis spylervæskebeholderen nesten er tom.
- Den betyr at du må fylle på spylervæske.

Slå på FUSE SWITCH (utstyrsavhengig)

- Denne advarselen lyser hvis sikringsbryteren under rattet er AV.

- Det betyr at du bør slå på sikringsbryteren.

For mer informasjon, se "Sikringer" på side 9-36.

Sjekk frontlysstråle (utstyrsavhengig)

Denne advarselen lyser hvis det foreligger feil (defekt pære eller kretsfeil) med frontlyset (fjern- og nærlys). I så fall bør du få bilen kontrollert på et profesjonelt verksted. Kia anbefaler at du oppsøker en godkjent Kia-forhandler/servicepartner.

*** MERK**

- Når du skifter lyspære, må du bruke en pære med samme effekt. For mer informasjon, se "Lyspære-wattforbruk" på side 10-07.
- Hvis du bruker en pære med en annen wattstyrke, vil ikke denne advarselen bli vist.

Sjekk hjelpesystem for frontlys (utstyrsavhengig)

- Denne advarselen lyser hvis fjernlyssassistsystemet har en funksjonsfeil.

I så fall bør du få bilen kontrollert på et profesjonelt verksted. Kia anbefaler at du oppsøker en godkjent Kia-forhandler/servicepartner.

Lavt drivstoff

- Denne varselmeldingen lyser hvis drivstofftanken nesten er tom.
 - Når varselampen for lavt drivstoffnivå tennes.

Fyll drivstoff så snart som mulig.

Enhet i trådløs lader (utstyrsavhengig)

Hvis en smarttelefon blir liggende på den trådløse ladeplaten uten tilsyn, selv når ENGINE START/STOP (start/stoppknappen) er satt til ACC eller OFF og instrumentpanelets modus for engangskjøringsinformasjon er avsluttet, vil en advarsel lyse opp på instrumentpanelet.

For mer informasjon, se "Trådløs lader for smarttelefon" på side 5-172.

Sjekk aktivt luftflapsystem

Denne varselmeldingen tennes i følgende situasjoner:

- Det har oppstått funksjonsfeil i utløserklaffen

- Det har oppstått funksjonsfeil i luftklaffkontrolleren for utløseren
- Luftklaffen åpnes ikke

Når alle tilstandene ovenfor korrigeres, forsvinner advarselen.

Sjekk Hybridsystemet

Denne varselmeldingen tennes når det er et problem med hybridkontrollsystemet.

Avslutt kjøringen når denne varselmeldingen vises.

I så fall bør du få bilen kontrollert på et profesjonelt verksted. Kia anbefaler at du oppsøker en godkjent Kia-forhandler/servicepartner.

Sjekk Hybridsystemet Slå av motoren.

Denne varselmeldingen tennes når det er et problem med hybridsystemet. -Indikatoren blinker og en varsellyd høres til problemet er løst.

I så fall bør du få bilen kontrollert på et profesjonelt verksted. Kia anbefaler at du oppsøker en godkjent Kia-forhandler/servicepartner.

Sjekk Hybridsystemet Ikke start motoren.

Denne varselmeldingen kommer når hybridbatterinivået (SOC) er lavt. Det høres en varsellyd til problemet er løst. I så fall bør du få bilen kontrollert på et profesjonelt verksted. Kia anbefaler at du oppsøker en godkjent Kia-forhandler/servicepartner.

Stopp kjøretøy og sjekk strømforsyning

Denne varselmeldingen vises når det er en feil med strømforsyningssystemet. I så fall må du parkere bilen på et trygt sted og deretter få den tauet til nærmeste profesjonelle verksted for kontroll. Kia anbefaler at du oppsøker en godkjent Kia-forhandler/servicepartner.

Stopp kjøretøyet for å skifte batteri

Denne varselmeldingen kommer når hybridbatterinivået (SOC) er lavt. I så fall må du parkere bilen på et trygt sted og vente til hybridbatteriet er ladet opp.

Fyll drivstoff for å hindre skade på Hybridbatteriet

Denne varselmeldingen lyser hvis drivstofftanken nesten er tom.

Du bør da fylle drivstoff for å hindre skade på hybridbatteriet.

Fyll i kjølevæske

Denne varselmeldingen lyser hvis det nesten er tomt for kjølevæske på veksleretteren.

Fyll på med kjølevæske på veksleretteren.

Sjekk bremsene

Denne varselmeldingen tenes når bremseeffekten er for svak eller det regenerative bremsesystemet ikke fungerer ordentlig på grunn av en feil.

I så fall kan det ta lenger tid å betjene bremsepedalen og bremselengden kan bli økt.

Stopp bilen og sjekk bremsene

Denne varselmeldingen vises når det er en feil med bremsesystemet.

I så fall må du parkere bilen på et trygt sted og deretter få den tauet til nærmeste profesjonelle verksted for kontroll. Kia anbefaler at du oppsøker en godkjent Kia-forhandler/servicepartner.

Coasting-modus (utstyrsavhengig)

Det høres en varsellyd, og indikatoren for coasting-modus blinker fire ganger for å informere føreren om å ta foten av gasspedalen i påvente av en fartsreduksjon* basert på en analyse av kjøreruten og veiforholdene. Systemet oppfordrer føreren om å ta foten av pedalen og la bilen gå bare på EV-motoren. Dette bidrar til å redusere drivstofforbruket.

* Eksempler på situasjoner med fartsreduksjoner er lange nedoverbakker, når du nærmer deg en bomstasjon eller når du nærmer deg en lavere fartsgrense.

• Brukerinnstillinger

Trykk på ENGINE START/STOP (start/stopp-knappen) og sett girspaken i P (parkering). I "User Settings Mode" (brukerinnstillingsmodus) velger du "Driving Assist" (kjøreassistent), "Coasting Guide" (coasting-modus) og deretter "On" for å slå på systemet. Avbryt valget for å slå av coasting-modusen. Trykk på og hold inne [OK]-knappen for å få en forklaring av systemet.

• Driftsforhold

Du må ta følgende forholdsregler når du skal bruke systemet. Angi destinasjonen din på navigasjonssystemet og velg så kjørerute. Velg ECO-modus i

det innebygde kjørekontrollsystemet. Deretter sørger du for følgende:

- Kjørehastigheten må være mellom 60 km/t og 160 km/t.

* Kjørehastigheten kan variere på grunn av at dekktrykket fører til forskjellige målinger i instrumentpanelet og navigasjonen.

Koble fra kjøretøy for å starte (plug-in-hybrid)

Meldingen vises når du starter motoren uten å koble fra ladekabelen. Koble fra ladekabelen, og start deretter bilen.

Gjenværende ladetid (plug-in-hybrid)

Meldingen vises for å varsle om hvor mye tid som gjenstår før batteriet er fullt oppladet.

Skift til P for å lade (plug-in-hybrid)

Meldingen vises når ladekontakten er koblet til mens girspaken står i R (revers), N (nøytral) eller D (kjør). Flytt girspaken til P (parkering) og start ladeprosessen på nytt.

Elektrisk/Hybrid-modus (plug-in-hybrid)

En tilhørende melding vises når en modus velges ved å trykke på HEV-knappen.

Lav batteri. Bevarer Hybrid-modus (plug-in-hybrid)

Denne meldingen vises når det ikke er mulig å konvertere til EV-modus, selv om du trykker på HEV-knappen under kjøring i HEV-modus, som følge av utilstrekkelig nivå i høyspenningsbatteriet (hybrid).

Lav batteritemp. Bevarer aktuelt modus (plug-in-hybrid)

Denne meldingen vises når det ikke er mulig å konvertere til EV-modus, selv om du trykker på HEV-knappen under kjøring i HEV-modus, som følge av lav temperatur i batteriet.

Feil på lader! (plug-in-hybrid)

Denne meldingen vises ved ladesvikt i ekstern lader.

Hensikten med denne meldingen er å gi deg beskjed om at feilen har oppstått i selve laderen, ikke i bilen.

Lav/Høy systemtemp. Bevarer Hybrid-modus (plug-in-hybrid)

Denne meldingen vises når det ikke er mulig å konvertere til EV-modus, selv om du trykker på HEV-knappen under kjøring i HEV-modus, som følge av lav/høy systemtemperatur.

Lav systemtemp. Bytter til Hybrid-modus (plug-in-hybrid)

- Når temperaturen i kjølevæsken er lavere enn -14 °C og du slår på klimakontrollen for oppvarming, vises meldingen ovenfor på instrumentpanelet. Da vil bilen automatisk gå til HEV-modus.

- Når temperaturen i kjølevæsken er høyere enn -14 °C eller du slår av klimakontrollen, vil bilen automatisk gå tilbake til EV-modus.

Vent til drivstofflokket åpnes (plug-in-hybrid)

Meldingen vises når du prøver å åpne tanklokket mens drivstofftanken er under trykk. Vent til trykket i drivstofftanken er avlastet.

* MERK

- Det kan ta opptil 20 sekunder å åpne tanklokket.
- Hvis tanklokket er frosset og ikke kan åpnes etter 20 sekunder når temperaturen er under frysepunktet, banker du litt på tanklokket før du prøver å åpne det.

Fuel door open (plug-in-hybrid)

Denne meldingen vises når tanklokket åpnes. Betyr også "Klar for påfylling av drivstoff".

Sjekk drivstofflokket (plug-in-hybrid)

Denne meldingen vises når tanklokket er åpent eller det har oppstått en unormal tilstand.

Fyll drivstoff etter stopping (plug-in-hybrid)

Denne meldingen vises når du trykker på bryteren for åpning av tanklokket når en bil som er utstyrt med en drivstofftank av forseglingsstype for plug-in-hybrid er i bevegelse (hastigheten overstiger 0 km/t).

Åpne drivstofflokk etter å ha koblet fra ladekabelen (plug-in-hybrid)

Denne meldingen vises når du trykker på bryteren for åpning av tanklokket under lading.

Denne meldingen forklarer at påfylling av drivstoff ikke tillates før ladingen er fullført.

Drivstofflokket kan ikke åpnes mens ladekabelen er koblet til bilen.

Ladekabelsted åpnet (plug-in-hybrid)

Denne meldingen indikerer at ladekabelstedet er åpent mens bilen er i kjøreklart tilstand, slik at du kan inspisere og stenge ladekabelstedet.

(Kjøring med åpent ladekabelsted kan føre til skader eller inntrengning av fuktighet. Hensikten med denne meldingen er å unngå dette.)

VARSEL- OG INDIKATORLAMPER

Varsellamper

* MERK

■ Varsellamper

Kontroller at ingen varsellamper lyser etter at du har startet motoren. Lamper som fortsatt lyser, indikerer en situasjon som må undersøkes nærmere.

Varsellampe for hybridsystemet

Varsellampen lyser:

Når det er en feil med hybridsystemet.

I så fall bør du få bilen kontrollert på et profesjonelt verksted. Kia anbefaler at du oppsøker en godkjent Kia-forhandler/servicepartner.

Varsellampe for kollisjonspute

Varsellampen lyser:

- Når du setter ENGINE START/STOP (start/stopp-knappen) i ON (på)-posisjon.



- Den lyser i omtrent tre sekunder 6 og slås deretter av.
- Når det har oppstått en feil i SRS. I så fall bør du få bilen kontrollert på et profesjonelt verksted. Kia anbefaler at du oppsøker en godkjent Kia-forhandler/servicepartner.

Varsellampe for setebelte

Denne varsellampen informerer føreren om at sikkerhetsbeltet ikke er festet.

For mer informasjon, se "Sikkerhetsbelter" på side 4-20.

Varsellampe for parkeringsbrems og bremsevæske

Varsellampen lyser:

- Når du setter ENGINE START/STOP (start/stopp-knappen) i PÅ-posisjon.
 - Den lyser i omtrent tre sekunder.
 - Lampen forsetter å lyse når parkeringsbremsen er satt på.
- Når parkeringsbremsen er satt på.
- Når bremsevæsknivået i væskebeholderen er lavt.



- Hvis varsellampen lyser når parkeringsbremsen av, indikerer dette av bremsevæsknivået i væskebeholderen er lavt.

Hvis bremsevæsknivået i væskebeholderen er lav.

1. Kjør forsiktig til nærmeste sikre sted og stopp bilen.
2. Med motoren stoppet, sjekkes bremsevæsknivået umiddelbart og væske has i etter behov (for flere detaljer, se "Bremsevæske" på side 9-14). Sjekk deretter alle komponentene i bremsesystemet for væskelekkasje. Ikke kjør videre med bilen dersom det allikevel oppdages lekkasjer på bremsesystemet, varsellampen fortsetter å lyse eller bremsene ikke fungerer som de skal.

I så fall bør du få bilen tauet til et profesjonelt verksted for kontroll. Kia anbefaler at du oppsøker en godkjent Kia-forhandler/servicepartner.

Dual-krets bremsesystem

Bilen din er utstyrt med dual-krets bremsesystem. Dette betyr at du fortsatt vil kunne bremse med to hjul, selv om en av de to kretsene skulle svikte.

Når bare en av de to bremsekretsene fungerer, kreves det en lengre pedalvandring og mer trykk på bremsepedalen for å stoppe bilen.

I tillegg vil også stoppelengden til bilen være lengre enn med et komplett bremsesystem.

Hvis en av bremsene svikter, bør du skifte til et lavere gir for økt motorbremsing og stoppe bilen så snart det er trygt.

⚠ ADVARSEL

■ Varsellampe for parkeringsbrems og bremsevæske

Det kan være farlig å kjøre med bilen når varselampen lyser. Hvis varselampen for parkeringsbremsen og bremsevæsken lyser når parkeringsbremsen er av, indikerer dette av bremsevæsknivået i væskebeholderen er lavt.

(Fortsatt)

(Fortsatt)

I så fall bør du få bilen kontrollert på et profesjonelt verksted. Kia anbefaler at du oppsøker en godkjent Kia-forhandler/servicepartner.

Varsellampe for regenerativt bremsesystem

Varsellampen lyser:

Når det regenerative bremsesystemet ikke fungerer og bremsen ikke har god nok ytelse. Dette fører til at varselampen for bremsen (rød) og for det regenerative bremsesystemet (gul) tennes samtidig.

Hvis dette skjer, bør du kjøre ekstra trygt og få bilen kontrollert på et profesjonelt verksted. Kia anbefaler at du oppsøker en godkjent Kia-forhandler/servicepartner.

Det kan være vanskeligere å betjene bremsepedalen, og bremselengden kan øke.



Varsellampe for blokkeringsfrie brems (ABS)



Varsellampen lyser:

- Når du setter ENGINE START/STOP (start/stopp-knappen) i ON (på)-posisjon.
 - Den lyser i omtrent 3 sekunder og slås deretter av.
- Når ABS-systemet har en feilfunksjon (det normale bremsesystemet vil fortsatt være i drift uten hjelp fra ABS-systemet).

I så fall bør du få bilen kontrollert på et profesjonelt verksted. Kia anbefaler at du oppsøker en godkjent Kia-forhandler/servicepartner.

Varsellampe for elektronisk bremsekraftfordeling (EBD)



Disse to varsellampene kan lyse opp samtidig når du kjører:



- Når både ABS-systemet og det vanlige bremsesystemet ikke fungerer slik de skal.
I så fall bør du få bilen kontrollert på et profesjonelt verksted. Kia anbefaler at du oppsøker en godkjent Kia-forhandler/servicepartner.

*** MERK**

- Varsellampe for elektronisk bremsekraftfordeling (EBD)

Når varsellampen for ABS lyser, eller når begge varsellampene for ABS og for parkeringsbrems og bremsevæske lyser, kan det hende at speedometeret, kilometertelleren eller trippptelleren ikke fungerer slik de skal. I tillegg kan EPS-varsellampen (Fortsatt)

(Fortsatt)

lyse og styremotstanden øke eller avta.

I så fall bør du snarest mulig få bilen kontrollert på et profesjonelt verksted.

Kia anbefaler at du oppsøker en godkjent Kia-forhandler/servicepartner.

⚠ ADVARSEL

- Varsellampe for elektronisk bremsekraftfordeling (EBD)

Når begge varsellampene for ABS og for parkeringsbrems og bremsevæske er på, vil ikke bremsesystemet fungere som normalt, og du kan oppleve uventede og farlige situasjoner ved bråbremsing.

I så fall bør du unngå kjøring i høy hastighet og bråbremsing.

Få bilen kontrollert på et profesjonelt verksted så snart som mulig. Kia anbefaler at du oppsøker en godkjent Kia-forhandler/servicepartner.

Varsellampe for elektronisk servostyring (EPS) (utstyrsavhengig)



Varsellampen lyser:

- Når du setter ENGINE START/STOP (start/stopp-knappen) i ON (på)-posisjon.
 - Den lyser helt til motoren startes.
- Når det er en feil med EPS.
I så fall bør du få bilen kontrollert på et profesjonelt verksted. Kia anbefaler at du oppsøker en godkjent Kia-forhandler/servicepartner.

Feilindikator (MIL)



Varsellampen lyser:

- Når du setter ENGINE START/STOP (start/stopp-knappen) i ON (på)-posisjon.
 - Den lyser helt til motoren startes.
- Når det er en feil på utslippskontrollsystemet.
I så fall bør du få bilen kontrollert på et profesjonelt verksted. Kia anbefaler at du oppsøker en godkjent Kia-forhandler/servicepartner.

⚠ FORSIKTIG

■ Feilindikator (MIL)

Kjøring med feilindikatoren (MIL) på kan føre til skader på utslippskontrollsystemene, noe som kan påvirke kjøreegenskapene og/eller drivstofføkonomien.

⚠ FORSIKTIG

■ Bensinmotor

Hvis feilindikatoren (MIL) tennes, er det fare for skader på katalysatoren, noe som kan resultere i tap av motorkraft.

I så fall bør du snarest mulig få bilen kontrollert på et profesjonelt verksted.

Kia anbefaler at du oppsøker en godkjent Kia-forhandler/servicepartner.

Varsellampe for ladesystem



Varsellampen lyser:

- Når du setter ENGINE START/STOP (start/stopp-knappen) i PÅ-posisjon.
 - Den lyser helt til motoren startes.

- Når det har oppstått en feil enten med dynamoen eller det elektriske ladesystemet.

Hvis det har oppstått en feil enten med dynamoen eller det elektriske ladesystemet:

1. Kjør forsiktig til nærmeste sikre sted og stopp bilen.
2. Slå av motoren og sjekk om drivremmen til dynamoen sitter løst eller er ødelagt.

Hvis reimen er riktig justert, kan det være et problem i det elektriske ladesystemet.

I så fall bør du snarest mulig få bilen kontrollert på et profesjonelt verksted.

Kia anbefaler at du oppsøker en godkjent Kia-forhandler/servicepartner.

Varsellampe for oljetrykk



Varsellampen lyser:

- Når du setter ENGINE START/STOP (start/stopp-knappen) i PÅ-posisjon.
 - Den lyser helt til motoren startes.
- Når motoroljetrykket er lavt.

Hvis motoroljetrykket er lavt:

1. Kjør forsiktig til nærmeste sikre sted og stopp bilen.
2. Slå av motoren og kontrollerer oljestanden for motoren (for nærmere informasjon, se "Motorolje" på side 9-08). Tilsett olje etter behov hvis oljestanden er lav.
Hvis varsellampen fortsatt lyser etter at du har fylt på olje, eller hvis du ikke har olje tilgjengelig, bør du snarest mulig få bilen kontrollert på et profesjonelt verksted. Kia anbefaler at du oppsøker en godkjent Kia-forhandler/servicepartner.

⚠ FORSIKTIG

■ Varsellampe for oljetrykk

- Dersom motoren ikke stoppes umiddelbart etter varsellampen for motoroljetrykket er tent, kan dette føre til alvorlige skader på motoren.
- Hvis varsellampen lyser når motoren er i gang, betyr det at det kan ha oppstått alvorlige skader eller feil på motoren. I så fall
(Fortsatt)

(Fortsatt)

1. Stopp bilen så snart dette er trygt.
2. Skru av motoren og kontroller oljestanden. Dersom oljestanden er for lav, fyll på med riktig mengde olje.
3. Start motoren igjen. Hvis varselampen lyser etter at motoren er startet, må du slå av motoren igjen umiddelbart. I så fall bør du få bilen kontrollert på et profesjonelt verksted. Kia anbefaler at du oppsøker en godkjent Kia-forhandler/servicepartner.

Varsellampe for lavt drivstoffnivå



Varsellampen lyser:

Når drivstofftanken nesten er tom.

Hvis drivstofftanken nesten er tom:

Fyll drivstoff så snart som mulig.

FORSIKTIG

■ Lavt drivstoffnivå

Kjøring med varselampen for lavt drivstoffnivå på eller med drivstoffnivå under "O eller E" kan føre til feilttenning av motoren og skader på katalysatoren (utstyrsavhengig).

Varsellampe for lavt dekktrykk (utstyrsavhengig)



Varsellampen lyser:

- Når du setter ENGINE START/STOP (start/stopp-knappen) i PÅ-posisjon.
 - Den lyser i omtrent 3 sekunder og slås deretter av.
- Når det er svært lavt dekktrykk i ett eller flere av dekkene (plasseringen til dekkene med lavt dekktrykk vises på LCD-skjermen).

Gå til "Overvåkningssystem for dekktrykk (TPMS)" på side 8-10 hvis du vil ha mer informasjon.

Denne varselampen fortsetter å lyse etter å ha blinket i ca. 60 sekunder, eller den blinker og slukker gjentatte ganger i intervaller på ca. tre sekunder:

- Når det har oppstått en feil i TPMS. I så fall bør du snarest mulig få bilen kontrollert på et profesjonelt verksted.

Kia anbefaler at du oppsøker en godkjent Kia-forhandler/servicepartner. Gå til "Overvåkningssystem for dekktrykk (TPMS)" på side 8-10 hvis du vil ha mer informasjon.

ADVARSEL

■ Sikkerhets hensyn når bilen skal stoppes

- TPMS kan ikke varsle deg om alvorlige og brå dekkskader som kan forårsakes av eksterne faktorer.
- Hvis du legger merke til at bilen er ustabil, må du umiddelbart slippe opp foten fra gasspedalen, trå inn bremsepedalen gradvis og sakte kjøre til et trygt sted utenfor veibanen.

Varsellampe for kjølevæsketemperatur



Varsellampen lyser:

- Hvis temperaturen på motorkjølevæsken er over 120 °C. Det innebærer at motoren er overopphetet og kan bli skadet. Dersom bilen er overopphetet, kan du gå til "Hvis motoren overopphetes" på side 8-08.

⚠ FORSIKTIG

■ Overoppheting av motor

Ikke fortsett å kjøre med en overopphetet motor. Dette kan skade motoren.

Varsellampe for overskridelse av fartsgrensen (utstyrsavhengig)

**120
km/h**

Varsellampen blinker:

- Når du kjører bilen i mer enn 120 km/t.
 - Dette er for å forhindre at du overskrider fartsgrensen.

- Varsellyden for overskridelse av fartsgrensen utløses også i ca. fem sekunder.

Varsellampe for autonom nødbremsing (AEB) (utstyrsavhengig)



Denne indikatorlampen lyser:

- Når det er en feil med AEB.

I så fall bør du få bilen kontrollert på et profesjonelt verksted. Kia anbefaler at du oppsøker en godkjent Kia-forhandler/servicepartner.

Hovedvarsellampe



Denne indikatorlampen lyser:

- Når det oppstår feil på beltestrammer, elektronisk styrt fjæring eller avansert smart hastighetskontrollsystem eller andre systemer osv. Se på LCD-skjermen for å identifiserere detaljene i advarselen.

Varsellampe for elektronisk parkeringsbrems (EPB) (utstyrsavhengig)

EPB

Varsellampen lyser:

- Når du setter ENGINE START/STOP (start/stopp-knappen) i ON (på)-posisjon.
 - Den lyser i omtrent 3 sekunder og slås deretter av.
- Når det er en feil med EPB. I så fall bør du få bilen kontrollert på et profesjonelt verksted. Kia anbefaler at du oppsøker en godkjent Kia-forhandler/servicepartner.

*** MERK**

■ Varsellampe for elektronisk parkeringsbrems (EPB)

Varsellampe for elektronisk parkeringsbrems (EPB) kan tennes når indikatorlampen for elektronisk stabilitetskontroll (ESC) tennes for å indikere at ESC ikke fungerer som den skal (dette indikerer ikke funksjonsfeil for EPB).

Varsellampe for adaptivt frontlyssystem (AFLS) (utstyrsavhengig)

AFLS

Varsellampen blinker:

- Når det er en feil med AFLS.

Hvis det er en feil med AFLS.

1. Kjør forsiktig til nærmeste sikre sted og stopp bilen.
2. Slå av motoren og start den på nytt. Hvis varsellampen fortsetter å lyse, bør du få bilen kontrollert på et profesjonelt verksted. Kia anbefaler at du oppsøker en godkjent Kia-forhandler/servicepartner.

Indikatorlamper Indikator for tilkobling av ladekabel (plug-in- hybrid)



Denne indikatoren lyser rødt når ladekabelen er tilkoblet.

Indikatorlampe for elektronisk stabilitetskontroll (ESC)



Denne indikatorlampen lyser:

- Når du setter ENGINE START/STOP (start/stopp-knappen) i ON (på)-posisjon.
 - Den lyser i omtrent 3 sekunder og slås deretter av.
- Når det er en feil i ESC-systemet. I så fall bør du få bilen kontrollert på et profesjonelt verksted. Kia anbefaler at du oppsøker en godkjent Kia-forhandler/servicepartner.

Denne indikatorlampen blinker:

Når ESC er i drift.

Gå til "Elektronisk stabilitetskontroll (ESC)" på side 7-30 for mer informasjon.

Indikatorlampe for elektronisk stabilitetskontroll (ESC) AV



Denne indikatorlampen lyser:

- Når du setter ENGINE START/STOP (start/stopp-knappen) i ON (på)-posisjon.

- Den lyser i omtrent 3 sekunder og slås deretter av.
- Når du deaktiverer ESC-systemet ved å trykke på ESC OFF-knappen.

Gå til "Elektronisk stabilitetskontroll (ESC)" på side 7-30 for mer informasjon.

Indikatorlampe for startsperre (uten smartnøkkel)



Denne indikatorlampen lyser:

- Når bilen registrerer startsperreren i nøkkelen ordentlig når ENGINE START/STOP (start/stopp-knappen) er satt til ACC eller ON (på).
 - På dette tidspunktet kan du starte motoren.
 - Indikatorlampen slukker etter at motoren startes.

Denne indikatorlampen blinker:

- Når det er en feil med startsperreresystemet. I så fall bør du få bilen kontrollert på et profesjonelt verksted. Kia anbefaler at du oppsøker en godkjent Kia-forhandler/servicepartner.

Indikatorlampe for startsperre (med smartnøkkel)



Indikatorlampen lyser i opp-til 30 sekunder:

- Når bilen registrerer smartnøkkelen i bilen ordentlig når ENGINE START/STOP (start/stopp-knappen) er på ACC eller PÅ.
 - På dette tidspunktet kan du starte motoren.
- Indikatorlampen slukker etter at motoren startes.

Denne indikatorlampen blinker i noen sekunder:

- Når smartnøkkelen ikke er i bilen.
 - På dette tidspunktet kan du ikke starte motoren.

Indikatorlampen lyser i opptil 2 sekunder og slukkes:

- Når bilen ikke kan registrere smartnøkkelen som er i bilen, når ENGINE START/STOP (start/stopp-knappen) er på PÅ.
 - I så fall bør du få bilen kontrollert på et profesjonelt verksted. Kia anbefaler at du oppsøker en godkjent Kia-forhandler/servicepartner.

Denne indikatorlampen blinker:

- Når batterinivået i smartnøkkelen er lavt.
 - På dette tidspunktet kan du ikke starte motoren. Du kan imidlertid starte motoren hvis du trykker på ENGINE START/STOP (start/stopp-knappen) med smartnøkkelen. (For mer informasjon, se "Starte motoren" på side 7-08).
- Når det er en feil med startsperrsystemet.
 - I så fall bør du få bilen kontrollert på et profesjonelt verksted. Kia anbefaler at du oppsøker en godkjent Kia-forhandler/servicepartner.

Indikatorlampe for blinklys (utstyrsavhengig)



Denne indikatorlampen blinker:

- Når du slår på blinklyset.

Hvis ett av følgende skjer, kan det ha oppstått funksjonsfeil i blinklyssystemet. I så fall bør du få bilen kontrollert på et profesjonelt verksted. Kia anbefaler at du oppsøker en godkjent Kia-forhandler/servicepartner.

- Indikatorlampen blinker ikke, men lyser.

- Indikatorlampen blinker raskere enn normalt.
- Indikatorlampen tennes ikke i det hele tatt.

Nærlysindikator (utstyrsavhengig)



Denne indikatorlampen lyser:

- Når frontlyset er på.

Fjernlysindikator



Denne indikatorlampen lyser:

- Når frontlyktene er på og fjernlyset koblet inn
- Når blinklyshendelen trekkes i fjernlysblykestilling.

Indikatorlampe for lys PÅ



Denne indikatorlampen lyser:

- Når front- eller baklyset er på.

Tåkeindikatorlampe bak (utstyrsavhengig)



Denne indikatorlampen lyser:

- Når tåkelysene bak er på.

Indikator for fjernlysassistent (utstyrsavhengig)



Varsellampen lyser:

- Når fjernlysene er på med lysbryteren i AUTO-posisjon.
- Hvis bilen oppdager møtende biler eller biler foran, skifter fjernlysassistenten fra fjernlys til nærlys automatisk.

Se "Fjernlysassistent" på side 5-129 for mer informasjon.

EV-modusindikator

Denne indikatoren tennes når bilen kjøres på elmotoren.



Klar-indikator

Indikatorlampen lyser:

Når bilen er klar til kjøring.

- PÅ: Normal kjøring er mulig.
- AV: Normal kjøring er ikke mulig, eller det har oppstått et problem.
- Blinker: Nødkjøring.



Når klar-indikatoren er slukket eller blinker, er det et problem med systemet. I så fall bør du få bilen kontrollert på et profesjonelt verksted. Kia anbefaler at du oppsøker en godkjent Kia-forhandler/servicepartner.

Indikatorlampe for hastighetskontroll (utstyrsavhengig)



Denne indikatorlampen lyser:

- Når hastighetskontrollen er aktivert.

For mer informasjon, se "Hastighetskontrollsystem" på side 7-47.

Cruise SET-indikatorlampe (utstyrsavhengig)



Denne indikatorlampen lyser:

- Når cruisecontrol-hastigheten er satt.

For mer informasjon, se "Hastighetskontrollsystem" på side 7-47.



AUTO HOLD-indikatorlampe (utstyrsavhengig)



Denne indikatorlampen lyser:

- [White] (Hvitt) Når du aktiverer Auto Hold-systemet ved å trykke på AUTO HOLD-knappen.
- [Green] (Grønt) Når du stopper bilen helt ved å trå inn bremsepedalen mens Auto Hold-systemet er aktivert.
- [Gult] Når det er en feil i Auto Hold-systemet. I så fall bør du få bilen kontrollert på et profesjonelt verksted. Kia anbefaler at du oppsøker en godkjent Kia-forhandler/servicepartner.

* For mer informasjon, se "Auto Hold" på side 7-24.

Indikatorlampe for systemet for filskiftvarsling (LDWS) (utstyrsavhengig)



Denne indikatorlampen lyser:

- [Hvit] Når systemet for filskiftvarsling ikke oppdager kjørefeltlinjen.

- [Grønn] Når du aktiverer systemet for filskiftvarsling ved å trykke på LDWS-knappen.
- [Gul] Hvis det har oppstått en feil i systemet for filskiftvarsling.

I så fall bør du få bilen kontrollert på et profesjonelt verksted. Kia anbefaler at du oppsøker en godkjent Kia-forhandler/servicepartner.

- * Du finner flere opplysninger under "System for filskiftvarsling (LDWS)" på side 7-79.

Indikator for feltholdeassistansesystem (LKAS) (utstyrsavhengig)



LKAS-indikatoren tennes når du slår på feltholdeassistansesystemet med LKAS-knappen.

Hvis det er et problem med systemet, vil den gule LKAS-indikatoren tennes. For mer informasjon, se "LKAS" på side 7-84.

ECO-indikatorlampe (utstyrsavhengig)



Denne indikatorlampen lyser:

- Når aktiv ECO-system aktiveres ved å trykke på DRIVE-modusknappen.

- ECO-indikatoren (grønn) lyser for å vise at aktiv ECO er på.

For mer informasjon, se "Innebygd kontrollsystem for Drive-modus" på side 7-76.

Indikatorlampe for SPORT-modus (utstyrsavhengig)



Denne indikatorlampen lyser:

- Når du velger "SPORT"-modus som kjøremodus.

For mer informasjon, se "Kjøremodus" på side 7-76.

PARKERINGSASSISTANSE (UTSTYRSAVHENGIG)

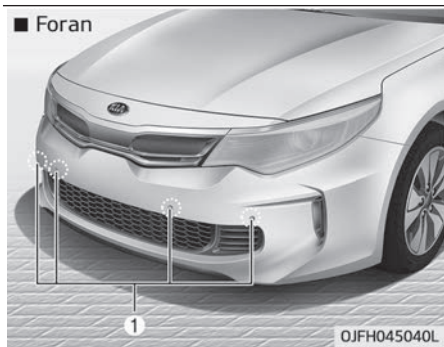
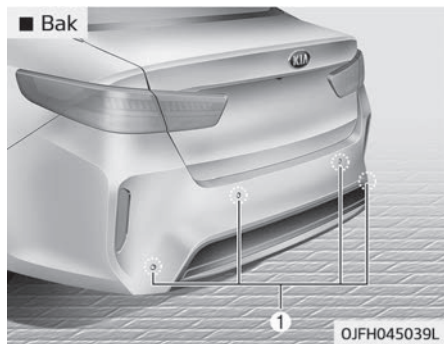

Parkeringsassistenten hjelper føreren under flytting av kjøretøyet ved å varsle hvis en gjenstand avføles innenfor en avstand på 100 cm foran og 120 cm bak kjøretøyet.

Dette systemet er kun ment som et ekstra sikringsutstyr, og føreren må alltid være svært var på omgivelsene når han kjører bilen.

Sensorene (1) har begrenset rekkevidde, og det er begrenset hvilke gjenstander de kan registrere. Vær alltid like oppmerksom på området foran og bak bilen som om du skulle kjørt i en bil uten parkeringsassistanse.

⚠ ADVARSEL

Smart parkeringsassistanse skal kun betraktes som en hjelpemiddel. Føreren må følge med på området foran og bak bilen. Funksjonen til smart parkeringsassistanse kan påvirkes av mange faktorer og forhold i omgivelsene, og ansvaret ligger alltid hos føreren.

Bruk av parkeringsassistanse *Driftstilstand*

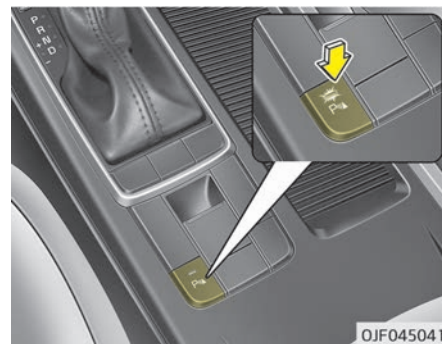

- Dette systemet aktiveres når du trykker på bryteren for parkeringsassistanse mens tenningsbryteren er på.
- Indikatoren i bryteren for parkeringsassistanse slår seg automatisk på og aktiverer parkeringsassistanse når du beveger girvelgeren til R (revers). Den slår seg automatisk av når du kjører raskere enn 30 km/t (hvis SPAS er installert).



- Føleavstanden ved rygging er ca. 120 cm når du kjører i mindre enn 10 km/t.
- Føleavstanden ved kjøring fremover er ca. 100 cm når du kjører i mindre enn 10 km/h.
- Når mer enn to gjenstander blir registreres samtidig, vil den nærmeste bli registrert først.
- Sidesensorene aktiveres når du setter girvelgeren i R (revers).
- Dersom bilens hastighet overskrider 20 km/t, slås systemet automatisk av. Trykk på bryteren for å aktivere det igjen.

* MERK

Det fungerer kanskje ikke hvis avstanden fra objektet allerede er mindre enn ca. 25 cm når systemet er PÅ.

Type varsellampe og lyd

■ : med varsellyd

| Avstand fra gjenstand | | Varsellampe | | Varsellyd |
|-----------------------|-------|---|---|---|
| | | Ved kjøring for- over | Ved kjøring bakover | |
| 100 cm~61 cm | Foran |  | - | Lydsignalet høres i intervaller |
| 120 cm~61 cm | Bak | - |  | Lydsignalet høres i intervaller |
| 60 cm~31 cm | Foran |  |  | Lydsignalet høres i raskere intervaller |
| | Bak | - | | Lydsignalet høres i raskere intervaller |
| 30 cm | Foran |  |  | Lydsignalet høres sammenhengende |
| | Bak | - | | Lydsignalet høres sammenhengende |

5

Bilens funksjoner

* MERK

- Selve varsellyden og -lampen kan avvike fra illustrasjonen i henhold til gjenstand- eller sensorstatus.
- Ikke vask bilens sensor med vann under høyt trykk.

⚠ FORSIKTIG

- **Dette systemet kan bare registrere gjenstander innenfor området og plasseringen til sensorene. Det kan ikke oppdage gjenstander i andre områder der det ikke er installert sensorer. Dessuten kan det være små eller tynne gjenstander, for eksempel stolper eller gjenstander som ligger mellom sensorene, ikke registreres av sensorene. Sjekk alltid visuelt bak bilen ved rygging.**
- **Sørg for å informere alle førere av bilen som kan være uvant med systemet om systemets muligheter og begrensninger.**

Forhold som forhindrer drift av parkeringsassistenten

Under følgende forhold kan det hende at parkeringsassistenten ikke fungerer som normalt:

1. Fuktighet har frosset på sensoren. (Den vil fungere igjen når fuktigheten er smeltet).
2. Sensoren er tildekket av fremmedlegemer, for eksempel snø eller vann, eller sensordekelet er blokkert. (Systemet vil fungere igjen når fremmedlegemene fjernes eller sensoren ikke lenger er blokkert.)
3. Knappen for parkeringsassistanse er satt til AV.

Under følgende forhold kan det oppstå funksjonsfeil i parkeringsassistenten:

1. Ved kjøring på et ujevnt veidekke, for eksempel uasfalterte veier, grusveier, humpete veier eller i skråninger.
2. Objekter som avgir overdreven støy, for eksempel bilhorn, kraftige motorsykkelmotorer eller luftbremses på lastebiler, kan føre til forstyrrelser i sensoren.
3. Kraftig regn eller vannsprut.
4. Trådløse sendere eller mobiltelefoner i nærheten av sensoren.
5. Snø på sensoren.

Under følgende forhold kan sensorens rekkevidde reduseres:

1. Ved svært høy eller lav utendørstemperatur.
2. På grunn av gjenstander som er for små til å registreres, mindre enn 1 m og smalere enn 14 cm i diameter.

Følgende objekter registreres kanskje ikke av sensoren:

1. Tynne eller smale objekter som tau, kjettinger eller små stolper.
2. Objekter som har en tendens til å absorbere sensorfrekvens, for eksempel klær, svampaktige materialer eller snø.

* MERK

1. Det kan hende at varsellyden ikke utløses i sekvens, avhengig av hastigheten og formen på objektene som oppdages.
2. Det kan oppstå funksjonsfeil i parkeringsassistansen hvis høyden på bilens støtfanger eller sensorinstallasjonen er modifisert. Ethvert utstyr eller tilbehør som ikke er montert fra fabrikk, kan også føre til forstyrrelser i sensorytelsen.
3. Sensoren registrerer ikke alltid objekter som er nærmere enn 30 cm fra sensoren, eller den kan registrere feil avstand. Utvis forsiktighet ved bruk.
4. Når det er frost på sensoren eller den er tildekket av snø eller vann, kan det hende at sensoren ikke fungerer før disse fremmedlegemene fjernes med en myk klut.

(Fortsatt)

(Fortsatt)

5. Ikke skyv på, lag skrapet i eller slå i sensoren med noen hard gjenstand som kan skade overflaten på sensoren. Dette kan føre til sensorskader.

* MERK

Dette systemet kan utelukkende registrere objekter som befinner seg innenfor sensorenes rekkevidde og plassering. Systemet kan ikke registrere objekter i andre områder der sensorene ikke er montert. Det kan også hende at små eller tynne objekter, eller objekter som befinner seg mellom sensorene, ikke registreres.

Sjekk alltid visuelt foran og bak bilen ved kjøring. Sørg for å informere alle førere av bilen som kanskje ikke er kjent med systemet, om systemets egenskaper og begrensninger.

⚠ ADVARSEL

Vær oppmerksom når bilen kjøres i nærheten av objekter i veibanen, i særdeleshet fotgjengere, og spesielt barn. Vær oppmerksom på at enkelte objekter kanskje ikke registreres av sensorene på grunn av objektens avstand, størrelse eller materiale. Slike faktorer kan begrense sensorenes effektivitet. Foreta alltid en visuell kontroll for å sikre at det ikke er hindringer rundt bilen før du flytter den i noen som helst retning.

Selvdiagnose

Når du flytter girvelgeren til R (revers), og hvis én eller flere av følgende forhold forekommer, kan det være en feil ved bakre parkeringsassistanse.

- Du hører ingen varsellyd eller lydsignalet lyder periodisk.



- vises (utstyrsavhengig).

Hvis dette skjer, bør du få systemet kontrollert på et profesjonelt verksted. Kia anbefaler at du oppsøker en godkjent Kia-forhandler/servicepartner.

⚠ ADVARSEL

Nybilgarantien dekker ikke eventuelle ulykker eller skader på bilen eller skader på passasjerene knyttet til et parkeringsassistansesystem. Kjør alltid trygt og forsiktig.

SMART PARKERINGSASSISTANSE (SPAS) (UTSTYRSAVHENGIG)

■ Lukeparkering

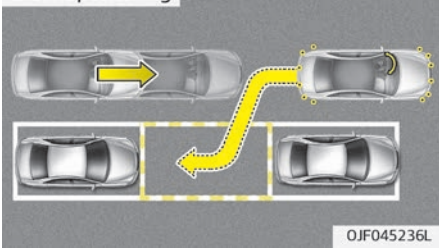

■ Parkering med rygging

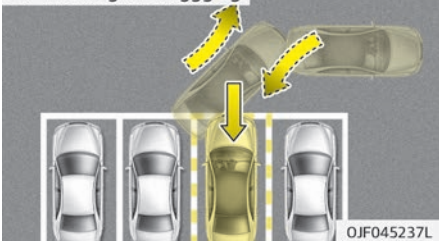

■ Kjøre ut fra lukeparkering

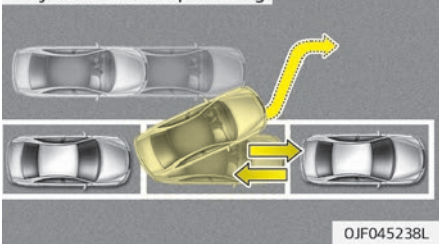

Smart parkeringsassistanse hjelper føreren med å parkere bilen ved hjelp av sensorer for å måle parkeringsplasser, kontrollere rattet for å semi-automatisk parkere bilen og gi instruksjoner på LCD-displayet for å hjelpe under parkeringen.

I tillegg gir systemet assistanse når du kjører ut av en parkeringsplass (luke).

* Volumet for smart parkeringsassistanse kan justeres. Se "brukerinnstilling" på side 5-69.

* MERK

- Bilen vil ikke stoppe for fotgjengere eller gjenstander som kan være i veien, så føreren må overvåke manøveren.
- Bruk systemet kun på parkeringsplasser og steder som brukes til parkering.
- Systemet fungerer ikke hvis det ikke er parkert en bil foran parkeringsplassen du vil parkere på eller hvis det er en skråstilt parkeringsplass.

(Fortsatt)

(Fortsatt)

- Etter å ha parkert bilen ved hjelp av systemet, kan det være bilen ikke er parkert nøyaktig på det stedet du ønsket. For eksempel kan avstanden mellom bilen og veggen ikke være avstanden du ønsket.
- Deaktivere systemet og parker bilen manuelt, når situasjonen krever manuell parkering.
- Varsellydene foran og bak i parkeringsassistansen aktiveres når smart parkeringsassistanse er aktivert.
- Etter at søket etter en parkeringsplass er fullført, avbrytes smart parkeringsassistansen avbrytes ved at knappen settes til OFF-stilling.

⚠ ADVARSEL

- Smart parkeringsassistanse skal kun betraktes som en tilleggsfunksjon. Sjåføren må sjekke for gjenstander både foran og bak bilen. Driftsfunksjonen til smart parkeringsassistanse kan påvirkes av mange faktorer og forhold i omgivelsene, og ansvaret ligger alltid hos føreren.
- Det kan være systemet ikke fungerer som normalt hvis bilen trenger justering av hjulinnstillingen. I så fall bør du få bilen undersøkt på et profesjonelt verksted. Kia anbefaler at du oppsøker en godkjent Kia-forhandler/servicepartner.

(Fortsatt)

(Fortsatt)

- Kia anbefaler at du alltid bruker dekk og hjul av samme størrelse, som anbefalt av en godkjent Kia-forhandler/servicepartner. Hvis du bruker et annet dekk eller en annen hjulstørrelse, kan det hende at systemet ikke fungerer som det skal.
Hvis du bruker et annet dekk eller en annen hjulstørrelse enn det som anbefales av Kia-forhandleren/servicepartneren, kan det hende at systemet ikke fungerer som det skal. Bruk alltid dekk og hjul av samme størrelse.

Driftstilstand

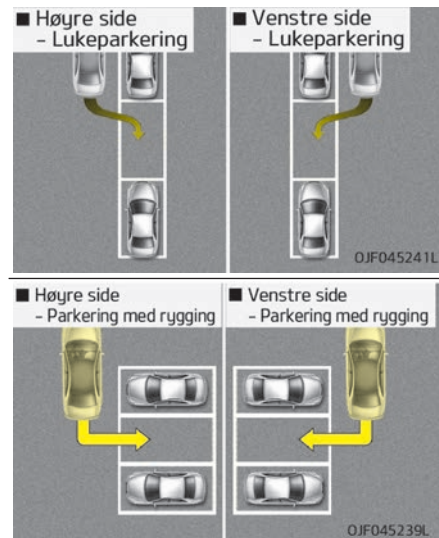

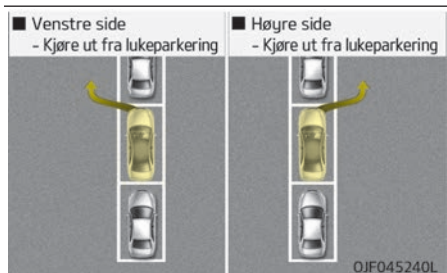

Systemet hjelper med parkering av bilen mellom eller bak andre parkerte biler. Bruk systemet når alle betingelsene nedenfor er oppfylt.

- Når parkeringsplassen er i rett linje.
- Når lukeparkering eller parkering med rygging (i rett vinkel) kreves.
- Når det er et annet parkert kjøretøy ved siden av.
- Når det er nok plass til å flytte på bilen.

Forhold som forhindrer bruk

Bruk aldri smart parkeringsassistanse under følgende forhold:

- På en kurvet parkeringsplass.
- På en diagonal parkeringsplass.
- På veier med helling.

- På humpete veier.
- På glatte eller ujevne veier.
- Når det finnes en bil som har last som er lengre eller bredere enn bilen.
- Når store kjøretøy som busser eller lastebiler står nær bilen.
- Når en motorsykkel eller sykkel står nær bilen.
- I voldsomt snø- eller regnvær.
- I sterk vind.
- Når det finnes en rund eller smal søyle eller en søyle med gjenstander rundt, f.eks. et brannslukningsapparat.
- Når det finnes en hindring, for eksempel en søppelbøtte, sykkel eller handlevogn.
- Når en bil er utstyrt med snøkjetting eller reservedekk.
- Når dekktrykket er lavere eller høyere enn standard dekktrykk.
- Når en tilhenger er tilkoblet bilen.
- Når sensoren har feil posisjon på grunn av sammenstøt mot støtfangeren.
- Når bilen er utstyrt med et hjul av uautorisert størrelse.

- Når det har oppstått problemer med hjulinnstillingen.
- Når bilen heller mye til den ene siden.

⚠ ADVARSEL

Ikke bruk smart parkeringsassistanse under følgende forhold da uventede situasjoner kan oppstå og forårsake alvorlige ulykker.



- 1. Parkering i hellinger**
Føreren må bruke gass- og bremsepedalen og ved parkering i hellinger. Hvis føreren ikke er kjent med hvordan gass- og (Fortsatt)

(Fortsatt)

bremsepedal brukes, kan det skje en ulykke.



2. Parkering på snø

Snø kan forstyrre sensorene eller systemet kan kanselleres hvis veien er glatt ved parkering. Hvis føreren i tillegg ikke er kjent med hvordan gass- og bremsepedal brukes, kan det skje en bilulykke.

(Fortsatt)

(Fortsatt)

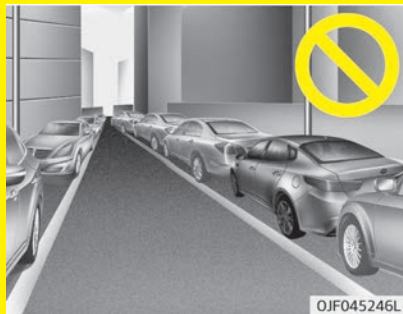

3. Parkering på trange plasser

Det er ikke sikkert systemet søker etter en parkeringsplass hvis plassen er for liten. Selv om systemet alltid er aktivert må du være forsiktig.

(Fortsatt)

(Fortsatt)

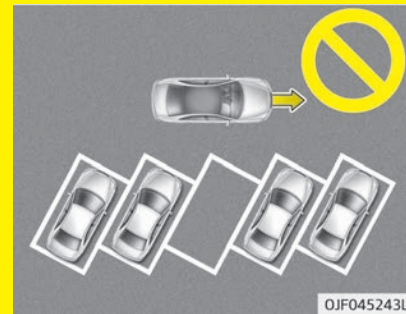

4. Parkere diagonalt

Systemet er et hjelpemiddel for lukeparkering eller parkering i vinkel. Parkering med diagonal linje er ikke tilgjengelig. Selv om det er mulig å kjøre bilen inn på plassen, skal du ikke bruke smart parkeringsassistanse. Systemet vil prøve på lukeparkering eller rygging (i vinkel).

(Fortsatt)

(Fortsatt)



- 5. Parkering på ujevn vei**
Ved parkering på ujevn vei må føreren trykke inn pedalen helt (clutch, gass eller brems). Hvis ikke, kan systemet kanselleres og bilen kan skli eller det kan oppstå en ulykke.

(Fortsatt)

(Fortsatt)

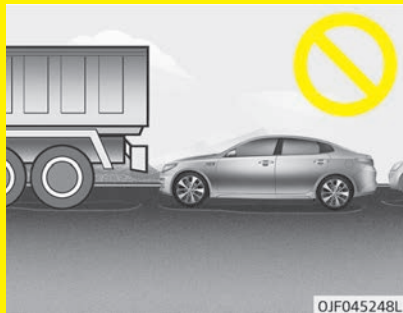

- 6. Parkering bak en lastebil**
Det kan oppstå en ulykke om du parkerer bak et kjøretøy som er høyere en bilen. For eksempel en buss, lastebil e.l. Ikke stol fullt på smart parkeringsassistanse.

(Fortsatt)

(Fortsatt)

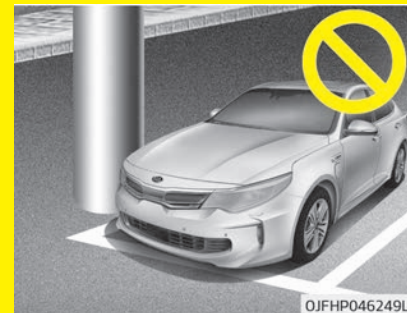

- 7. Hindring på en parkeringsplass**
Hindringer som stolper kan forstyrre systemet når det ser etter parkeringsplass. Selv om det er en parkeringsplass ledig, er det ikke sikkert systemet registrerer den.

(Fortsatt)

(Fortsatt)

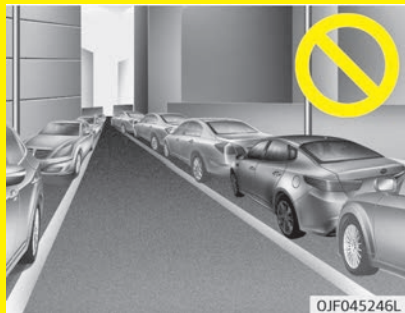

- 8. Kjøre ut fra en parkeringsplass nær en vegg**
Når du forlater en parkeringsplass som er smal og i nærheten av en vegg, er det ikke sikkert systemet fungerer som det skal. Når du forlater en parkeringsplass som ligner på bildet over, må du samtidig se opp for hindringer.

Slik fungerer systemet (parkeringsmodus)

1. Aktiver systemet for smart parkeringsassistanse.
Girvelgeren skal stå i D (Kjør).
2. Velg parkeringsmodus

3. (Valgfritt) Søk etter parkeringsplass (kjør sakte forover).
4. (Valgfritt) Fullført søk (automatisk søk med sensor).
5. Styring av rattet
 1. Gir i henhold til instruksjonene på LCD-skjermen.
 2. Kjør sakte med foten på bremsepedalen.
6. Fullført parkering.
7. Juster bilens posisjon manuelt etter behov.

Hvis systemet allerede hadde funnet en parkeringsplass før aktivering av systemet for smart parkeringsassistanse, kan du fortsette fra trinn 4 (fullført søk).

* MERK

- Kontroller om forholdene ligger til rette for bruk av systemet før du aktiverer det.
- Av sikkerhetshensyn må du alltid ha foten på bremsepedalen, bortsett fra ved kjøring.

1. Aktiver systemet for smart parkeringsassistanse



- Trykk på knappen for smart parkeringsassistanse (indikatorlampen for knappen vil lyse).
- Parkeringsassistansen vil bli aktivert. Du vil høre en varsellyd dersom systemet registrerer en hindring.
- Trykk på knappen for smart parkeringsassistanse  en gang til i mer enn 2 sekunder for å slå av systemet.
- Systemet for smart parkeringsassistanse går til OFF (av)-posisjon så snart tenningsbryteren settes til ON (på).

2. Velg parkeringsmodus

- Velg lukeparkeringsmodus eller ryggemodus ved å trykke på knappen for smart parkeringsassistanse med girvelgeren i D (Kjør).
- Hvis systemet allerede hadde funnet en parkeringsplass før aktivering av systemet for smart parkeringsassistanse, kan du se "Parkeringsøk" eller "Funnet plass".
- Lukeparkeringsmodus på høyre side aktiveres automatisk når smart parkeringsassistanse er aktivert.
- Modusen endres fra lukeparkeringsmodus (høyre → venstre) til ryggemodus (høyre → venstre) når knappen for smart parkeringsassistanse trykkes inn (for venstrestyrt bil).
- Modusen endres fra lukeparkeringsmodus (venstre → høyre) til ryggemodus (venstre → høyre) når knappen for smart parkeringsassistanse trykkes inn (for høyrestyrt bil).
- Hvis du trykker på knappen igjen, slås systemet av.

3. Søk etter parkeringsplass (valgfritt)



- Kjør sakte fremover med en avstand på ca. 50 cm ~ 150 cm fra de parkerte bilene. Sidesensorene søker da etter en parkeringsplass.
- Hvis kjørehastigheten er over 20 km/t, får du opp en melding som ber deg om å senke farten.

- Hvis bilens hastighet er over 30 km/t, vil systemet avbrytes.
- Slå på varselblinklyset hvis det er tett med andre biler på veien.
- Hvis parkeringsplassen er liten, må du sakte kjøre tettere opptil parkeringslommen.
- Søket etter parkeringsplass er ikke fullført før du har funnet en parkeringsplass som er stor nok til at bilen kan parkeres.

* MERK

- Ved søk etter parkeringsplass kan det hende at systemet ikke finner noen parkeringsplass hvis ingen andre biler står parkert, en plass blir tilgjengelig like etter at du har kjørt forbi eller en plass blir tilgjengelig like før du kjører forbi.
- Under følgende forhold kan det hende at systemet ikke finner en parkeringsplass, selv om en parkeringsplass er tilgjengelig, eller det (Fortsatt)

(Fortsatt)

kan identifisere parkeringsplasser som ikke egner seg for parkering:

1. Hvis det er frost på sensorene eller de er skitne.
2. Når det finnes en lav eller høy gjenstand.
3. Hvis det er en søyle i nærheten.
4. Avhengig av formen på parkerte biler.

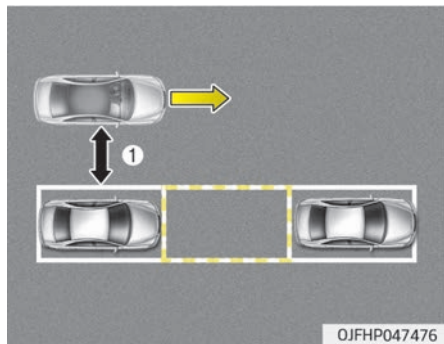

* MERK

Kjør sakte fremover med en avstand (1) på ca. 100 cm fra de parkerte bilene. Det kan hende at systemet ikke finner en parkeringsplass når du kjører for nærme (innen 50 cm) eller for langt unna (mer enn 150 cm) fra de parkerte bilene.

⚠ FORSIKTIG

Når søket etter parkeringsplass er fullført, kan du fortsette å bruke systemet etter at du har kontrollert omgivelsene. Vær spesielt oppmerksom på avstanden til sidespeilene og objekter mens du bruker systemet, for å unngå unødvendige ulykker.

4. Finne parkeringsplass (valgfritt)



Når en parkeringsplass er funnet, vises det en tom boks som på bildet ovenfor. Kjør sakte forover. Meldingen "Shift to R" (skift til revers) vil vises.

5. Søk er fullført

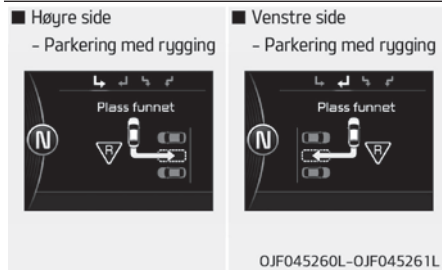

Mens du kjører fremover for å lete etter en parkeringsplass, vil denne meldingen vises med en pipelyd når søket er ferdig. Stopp bilen og skift til R (revers).

⚠ FORSIKTIG

- **Kjør alltid sakte med foten på bremsepedalen.**
- **Hvis parkeringsplassen er for liten, kan systemet kanselleres på rattkontrollstadiet. Ikke parker bilen din hvis plassen er for liten.**

6. Styling av rattet



- Meldingen overfor vises hvis girspaken er i R (revers). Rattet vil bli styrt automatisk.

- Systemet avbrytes dersom du holder rattet fast mens det styres automatisk.
- Systemet avbrytes dersom bilen har en hastighet på over 7 km/t.

⚠ ADVARSEL

Ikke legg hendene inni rattet mens det styres automatisk.

⚠ FORSIKTIG

- **Kjør alltid sakte med foten på bremsepedalen.**
- **Undersøk alltid om det befinner seg gjenstander rundt bilen før du kjører.**
- **Hvis bilen ikke beveger seg selv om bremsepedalen ikke er trådd inn, bør du undersøke området rundt før du trykker på gasspedalen. Pass på å ikke øke hastigheten over 7 km/t.**
- **Ikke installer noe deksel på rattet. Dette kan føre til funksjonssvikt i systemet.**

* MERK

- Hvis du ikke følger instruksjonene, er det ikke sikkert at du klarer å parkere bilen.

Hvis parkeringsassistansen avgir en varsellyd, må du imidlertid kjøre bilen sakte i motsatt retning av objektet som er oppdaget, etter at du har undersøkt omgivelsene (kontinuerlig signal hvis det er mindre enn 30 cm avstand til objektet).

- Sjekk alltid området rundt før bevegelse bilen hvis parkeringsassistentens varsellyd høres (avstanden fra objektet er mindre enn 30 cm: kontinuerlig signal), fra objektet er nært kjøretøyet. Hvis bilen kommer for nær objektet, stopper lydsignalet.
- Kjør sakte for å unngå kollisjon med andre kjøretøy.

Slik avbryter du assistansesystemet når du skal parkere

- Trykk på knappen for smart parkeringsassistanse og hold den inne til systemet avbrytes.

- Trykk på knappen for smart parkeringsassistanse mens systemet leter etter en parkeringsplass.
- Trykk på knappen for smart parkeringsassistanse eller parkeringsassistanse mens rattet styres.

Gear shift while steering wheel control (skift gir mens rattet styres)



Når meldingen ovenfor vises samtidig som du hører et lydsignal, skal du skifte gir og kjøre bilen mens bremsepedalen holdes inne.

FORSIKTIG

Sjekk alltid omgivelsene før du slipper opp bremsepedalen.

ADVARSEL

Vær alltid oppmerksom på andre biler og fotgjengere når du parkerer.

7. Smart parkeringsassistanse fullført



Utfør parkeringen av bilen i henhold til instruksjonene på LCD-skjermen. Styr om nødvendig rattet manuelt for å fullføre parkeringen.

* MERK

Trå inn bremsepedalen mens du parkerer bilen.

Ekstra instruksjoner (meldinger)



Når smart parkeringsassistanse er aktivert, kan det vises en melding uavhengig av rekkefølgen for parkeringen. Meldingene vises i henhold til omstendighetene. Følg de oppgitte instruksjonene når du parkerer bilen ved hjelp av smart parkeringsassistanse.

* MERK

- Bruken av systemet vil bli avbrutt i tilfellene nedenfor. Parker bilen din manuelt.
 - Når ABS er aktivert(Fortsatt)

(Fortsatt)

- Når TCS/ESC er slått av
- Når bilens hastighet er over 20 km/t mens du leter etter en parkeringsplass, får du opp meldingen "Reduce speed" (Senk farten).
- Systemet vil ikke aktiveres i tilfellene nedenfor
 - Når TCS/ESC er slått av

Systemfeil



- Hvis det er et problem med systemet når systemet er slått på, vil meldingen ovenfor vises. Dessuten lyser ikke indikatoren på knappen, og det høres en pipelyd.
- Hvis det kun er et problem med systemet for smart parkeringsassistanse, vil parkeringsassistansesystemet aktiveres. Hvis du legger merke til problemer, bør du få systemet kontrollert på et profesjonelt verksted. Kia anbefaler at du oppsøker en godkjent Kia-forhandler/servicepartner.

Slik fungerer systemet (utkjøringsmodus)

1. Aktiver systemet for smart parkeringsassistanse. Girvelgeren skal stå i P (Parkering).
2. Velg utkjøringsmodus. Ved valg av modus med girvelgeren i N (Nøytral) blir utkjøringsmodus valgt ved innledende oppstart, og parkeringsmodus blir automatisk valgt etter kjøring.
3. Sjekk omgivelsene
4. Styling av rattet
 1. Gir i henhold til instruksjonene på LCD-skjermen.

2. Kjør sakte med foten på bremsepedalen.
5. Utkjøring fullført. Juster bilens posisjon manuelt etter behov.

* MERK

- Kontroller om forholdene ligger til rette for bruk av systemet før du aktiverer det.
- Av sikkerhetshensyn må du alltid ha foten på bremsepedalen, bortsett fra ved kjøring.

1. Aktiver systemet for smart parkeringsassistanse

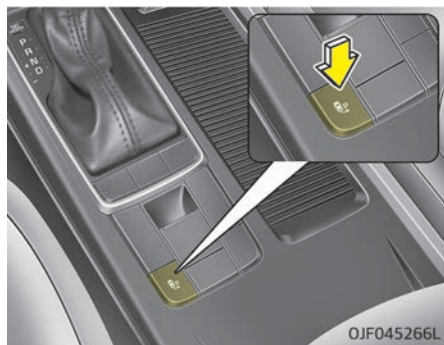

- Trykk på knappen for smart parkeringsassistanse (indikatorlampen for knappen vil lyse).
- Parkeringsassistansen vil bli aktivert. Du vil høre en varsellyd dersom systemet registrerer en hindring.
- Trykk på knappen for smart parkeringsassistanse en gang til i mer enn 2 sekunder for å slå av systemet.
- Systemet for smart parkeringsassistanse går til OFF (av)-posisjon så snart tenningsbryteren settes til ON (på).

2. Velg utkjøringsmodus

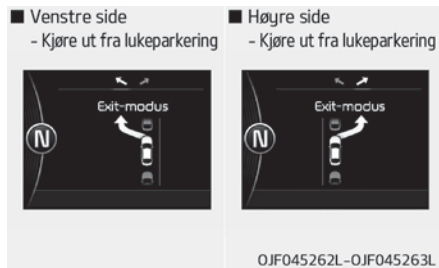

- Velg modus ved å trykke på knappen for smart parkeringsassistanse med girvelgeren i P (Parkering) og bremsepedalen trykket ned.
- For venstrestyrte biler aktiveres lukeparkeringsmodus på venstre side automatisk når smart parkeringsassistanse er aktivert.
- For venstrestyrte kjøretøyer velger du lukeparkeringsmodus på høyre side ved å trykke på knappen for smart parkeringsassistanse en gang til.
- Hvis du trykker på knappen igjen, slås systemet av.

3. Sjekk omgivelsene



Den smarte parkeringsassistansen sjekker omgivelsene foran og bak bilen når du skal kjøre ut fra en parkeringsplass.

* MERK

- Når du sjekker omgivelsene og en bil (eller en gjenstand) foran eller bak bilen din er for nære, kan det hende at systemet ikke fungerer slik det skal.
- Under følgende forhold kan det hende at systemet ikke finner en (Fortsatt)

(Fortsatt)

parkeringsplass, selv om en parkeringsplass er tilgjengelig, eller det kan identifisere parkeringsplasser som ikke egner seg for parkering:

1. Hvis det er frost på sensorene eller de er skitne.
 2. Når det finnes en lav eller høy gjenstand.
 3. Hvis det er en søyle i nærheten.
 4. Avhengig av formen på parkerte biler.
- Hvis en gjenstand som registreres, kan forårsake en ulykke når du kjører ut av parkeringsplassen, kan det hende at systemet deaktiveres.
 - Hvis avstandene er for små til at bilen kan kjøre ut, kan det hende at systemet deaktiveres.

⚠ FORSIKTIG

- **Hvis sjekken av omgivelsene er fullført, fortsett å bruke systemet for å sjekke omgivelsene.**
- **Utkjøringsmodusen kan aktiveres utilsiktet, dersom girspaken står i P (parkering) eller N (nøytral) og bryteren for smart parkeringsassistanse trykkes inn.**

4. Styring av rattet





OJF045345L

- Meldingen over vises hvis girvelgeren står i D (kjør) eller R (revers), avhengig av avstanden til objektet foran og bak sensoren. Rattet vil bli styrt automatisk.
- Systemet avbrytes dersom du holder rattet fast mens det styres automatisk.
- Systemet avbrytes dersom bilen har en hastighet på over 7 km/t.

⚠ ADVARSEL

Ikke legg hendene inni rattet mens det styres automatisk.

Slik avbryter du assistansesystemet når du skal kjøre ut

Trykk på knappen for smart parkeringsassistanse eller parkeringsassistanse mens rattet styres.

⚠ FORSIKTIG

Kjør alltid sakte med foten på bremsepedalen.

5. Utkjøring fullført



OJF045346L

Når føreren har blitt assistert i å kjøre ut fra en parkeringsplass og dette er fullført, vil meldingen ovenfor vises.

Drei rattet i den retningen du vil kjøre ut og styr rattet manuelt mens du forlater parkeringsplassen.

⚠ FORSIKTIG

- Når du forlater parkeringsplassen, drei rattet så mye som mulig i den retningen du kjører ut og deretter kjør bilen sakte fremover ved å trå på gasspedalen.
- Sjekk alltid omgivelsene før du kjører hvis parkeringsassistansen avgir en varsellyd som indikerer at et objekt er nær bilen (kontinuerlig signal hvis det er mindre enn 30 cm avstand til objektet). Hvis bilen kommer for nær objektet, stopper lydsignalet.
- Systemet vil deaktiveres av sikkerhetsmessige grunner hvis bilen er parkert på en liten plass i nærheten av en vegg.

Ekstra instruksjoner (meldinger)



OJF045341L



OJF045343L

Når den smart parkeringsassistenten er aktivert, kan det vises en melding uavhengig av rekkefølgen for utkjøring.

Meldingene vises i henhold til omstendighetene. Følg de oppgitte instruksjonene når du parkerer bilen ved hjelp av smart parkeringsassistanse.

* MERK

- Bruken av systemet vil bli avbrutt i tilfellene nedenfor. Parker bilen din manuelt.
 - Når ABS er aktivert
 - Når TCS/ESC er slått av
- Systemet vil ikke aktiveres i tilfellene nedenfor
 - Når TCS/ESC er slått av

Systemfeil



OJF045344L

- Hvis det er et problem med systemet når systemet er slått på, vil meldingen ovenfor vises. Dessuten lyser ikke indikatoren på knappen, og det høres en pipelyd.
- Hvis det kun er et problem med systemet for smart parkeringsassistanse, vil parkeringsassistansesystemet aktiveres.

Hvis du legger merke til problemer, bør du få systemet kontrollert på et profesjonelt verksted. Kia anbefaler at du oppsøker en godkjent Kia-forhandler/servicepartner.

⚠ FORSIKTIG

Systemet fungerer kanskje ikke ordentlig og gir uriktige meldinger når sensorene forstyrres av andre sensorer i bilen og støy, eller det befinner seg på en vei hvor de innkommende signalene forstyrres.

RYGGEKAMERA (UTSTYRSAVHENGIG)

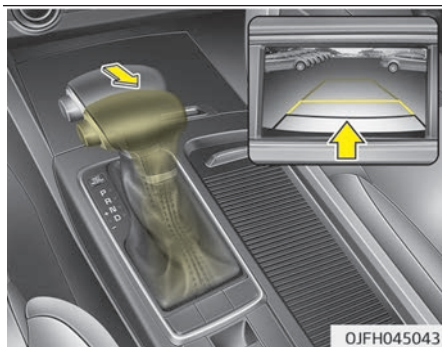
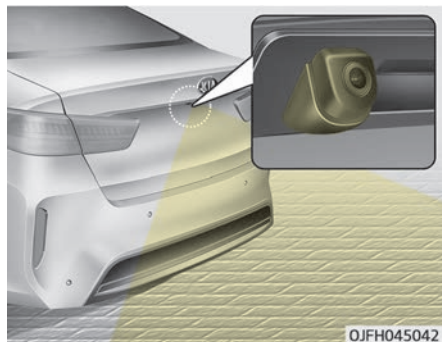

Systemet er et tilleggssystem som viser området bak bilen gjennom bakspeilet mens du rygger.

⚠ ADVARSEL

- Dette systemet er utelukkende en tilleggsfunksjon. Det er førerens ansvar å alltid kontrollere bakspeilet og sidespeilene samt området bak bilen før og i løpet av rygging. Husk at det alltid finnes en dødsone som ikke kan ses av kameraet.
- Hold alltid kameranlinen ren. Hvis det er fremmedlegemer på linsen, kan det hende at kameraet ikke fungerer som det skal.

* Hvis bilen er utstyrt med AVN-system (audio, video og navigering), vises bildet fra ryggekameraet på AVN-skjermen under rygging. Se medfølgende håndbok for nærmere informasjon.

Ryggekameraet aktiveres når ryggelyset er PÅ, tenningsbryteren står i stillingen PÅ og girspaken settes til R (revers).

OVERVÅKNINGSSYSTEM MED 360-GRADERS VISNING (UTSTYRSAVHENGIG)



Dette er et parkeringshjelps-system som viser deg området rundt bilen på en skjerm når du skal parkere. Systemet aktiveres når du skyver knappen til [ON] (På)-posisjon. Skyv én gang til for å deaktivere systemet.

Driftstilstand

- Når tenningen er PÅ (ON)
- Når girvelgeren står i D (kjør), N (nøytral) eller R (revers)
- Når bilens hastighet ikke overskrider 15 km/t

- Når hastigheten er over 15 km/t, slås SVM* med 360-graders visning av. Dersom bilens hastighet ikke overstiger 15 km/t når du har slått av SVM* med for høy hastighet, slås ikke SVM* på. Trykk på knappen for å aktivere det igjen.
- Når bilen beveger seg bakover, vil SVM* være aktivt uavhengig av på/av-knappen og bilens hastighet.
- Når bagasjerommet (bakluken) og døren på førersiden/passasjersiden åpnes og sidespeilet felles inn, lyser det en varselmelding i SVM*-systemet.
- Hvis SVM*-systemet ikke fungerer som det skal, bør du kontakte et profesjonelt verksted. Kia anbefaler at du oppsøker en godkjent Kia-forhandler/servicepartner.

* overvåkningssystem

* overvåkningssystem med 360-graders visning

LYS

Batterisparingsfunksjon

- Hensikten med denne funksjonen er å hindre at batteriet lades ut. Systemet slår parkeringslyset automatisk av når føreren tar ut tenningsnøkkelen og åpner døren på førersiden.
- Med denne funksjonen vil parkeringslyset slås automatisk av hvis føreren parkerer langs veien om natten. Om nødvendig, skal du gjøre følgende for å ha lyset på når tenningsnøkkelen er tatt ut:
 1. Åpne døren på førersiden.
 2. Slå parkeringslyset av og på igjen ved hjelp av lysbryteren på rattstammen.

⚠ FORSIKTIG

Hvis føreren går ut av bilen via en annen dør (enn førerdøren), fungerer ikke batterisparefunksjonen. Derfor kan batteriet bli utladet. I slike tilfeller må du sørge for å slå av lyset før du går ut av bilen.

Forsinkelsesfunksjon for frontlys

Hvis du setter tenningsbryteren til ACC eller OFF (Av) med frontlysene på, fortsetter frontlysene å lyse i ca. fem minutter. Hvis førerdøren åpnes og lukkes, slås imidlertid frontlysene av etter 15 sekunder.

Frontlysene kan slås av ved å trykke to ganger på låseknappen på fjernkontrollen (eller smartnøkkelen) eller vri lysbryteren til OFF (av)-posisjon.

Kjørellys

Kjørelysene kan gjøre det enklere for andre å se fronten av bilen din på dagtid. Kjørelysene er nyttige under mange ulike kjøreforhold, og de er spesielt nyttige i skumring og før soloppgang. Kjørelyssystemet slås AV når:

1. Bryteren for frontlys settes til PÅ.
2. Motoren slås av.
3. Tåkelyset bak er PÅ.
4. Når parkeringsbremsen settes på.

* Trafikkendring (for Europa)

Lysfordelingen for nærlyset er asymmetrisk. Hvis du er på reise i et land med motsatt kjøreretning, vil denne asymmetriske delen blende møtende kjøretøy. For å forhindre

dre blending krever ECE-forskriftene ulike tekniske løsninger (f.eks. automatisk endringsystem, bruk av klebeark eller justering av lysene i nedoverretning). Disse frontlysene er konstruert slik at de ikke blander førere på motsatt side. Så du trenger ikke bytte frontlykter i land med motsatt kjøreretning.

Lyskontroll



Lysbryteren har en posisjon for hovedlys og en posisjon for parkeringslys. For å betjene lysene vrir du knotten på enden av kontrollspaken til én av følgende posisjoner:

1. AV-posisjon

- 2. Automatisk lys / AFLS-posisjon
- 3. Posisjon for parkeringslys
- 4. Frontlysposisjon

Posisjon for parkeringslys (E00E)



Når lysbryteren står i frontlysposisjon (3. posisjon), vil frontlys, baklys, registreringsskiltlys og instrumentpanelllys slås på.

Frontlysposisjon (E0)



Når lysbryteren står i frontlysposisjon (4. posisjon), vil frontlys, baklys, registreringsskiltlys og instrumentpanelllys slås på.

*** MERK**

Tenningsbryteren må være i ON (på)-stilling for at frontlysene skal kunne slås på.

Automatisk lys / AFLS-posisjon (utstyrsavhengig)

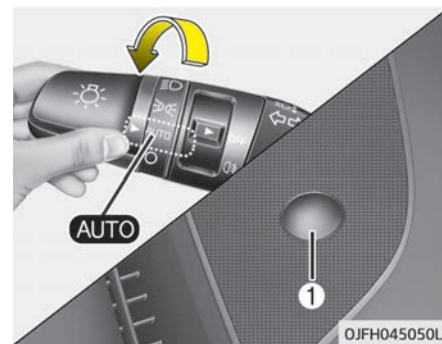

Når lysbryteren står i AUTO-posisjon, vil baklysene og frontlysene slås på eller av automatisk avhengig av hvor lyst det er utenfor bilen. Hvis bilen har adaptivt frontlyssystem (AFLS), fungerer det også når frontlysene er slått på.

⚠ FORSIKTIG

- Plasser aldri noe over sensoren (1) som befinner seg på instrumentpanelet. Dette vil sikre bedre kontroll av automatisk lys.
- Ikke rengjør føreren med vindusrens. Rensemiddelene kan etterlate en lys film som kan forstyrre målingen.
- Hvis bilen har fargede vindusglass eller andre typer metallisk belegg på frontruten, kan det skje at automatisk lys ikke fungerer som det skal.

Bruk av fjernlys

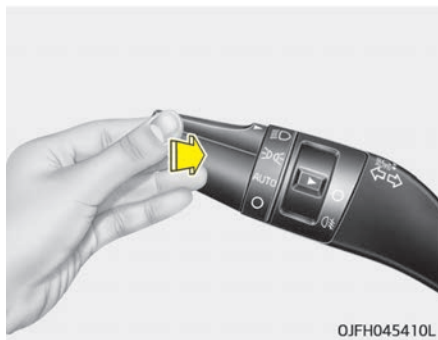

For å slå på fjernlyset skal du skyve spaken bort fra deg. Spaken går tilbake til utgangsstillingen.

Fjernlysindikatoren lyser når fjernlyset er slått på.

For å hindre at batteriet lades ut, må det ikke la lyset stå på over lengre tid uten at motoren er i gang.

⚠ ADVARSEL

Ikke bruk fjernlys når det er andre kjøretøy i nærheten. Din bruk av (Fortsatt)

(Fortsatt)

fjernlys kan være til hinder for synet til andre førere.



Blink med frontlyset ved å trekke spaken mot deg. Spaken går tilbake til normalstillingen (nærlys) når du slipper den. Hovedlysbryteren trenger ikke være på for å kunne bruke denne blinkefunksjonen.

Fjernlysassistent (utstyrsavhengig)

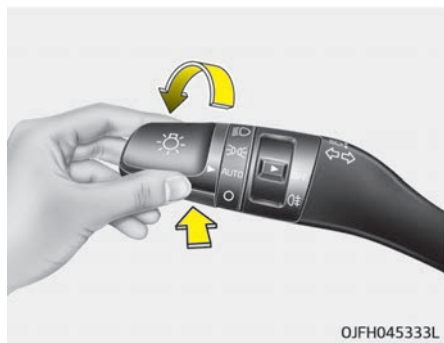

Fjernlysassistenten er et system som automatisk justerer fjernlyset (veksler mellom fjernlys og nærlys) i henhold til lysstyrken på andre kjøretøy og veiforholdene.

Driftstilstand

1. Sett lysbryteren i posisjon AUTO.
2. Slå på fjernlyset ved å skyve spaken bort fra deg.
3. Fjernlysassistentens  indikator tennes.
4. Fjernlysassistenten slår seg på når bilens hastighet er over 45 km/t.

5. Detaljene for betjening med lysbryteren når fjernlysassistenten er aktivert, beskrives nedenfor.

1. Hvis lysbryteren skyves forover, slås fjernlysassistenten av, og fjernlysene vil være på kontinuerlig.
2. Hvis du drar lysbryteren mot deg når fjernlysene er av, vil fjernlysene slås på uten å avbryte fjernlysassistenten. (Når du slipper taket i spaken, går den tilbake til midtstilling, og fjernlysene slås av.)
3. Hvis du drar lysbryteren mot deg når fjernlysene er på ved hjelp av fjernlysassistenten, vil fjernlysene være på og fjernlysassistenten slås av.
4. Hvis lysbryteren settes til frontlysposisjon  fra AUTO-posisjon, vil fjernlysassistenten slås av, og nærlyset vil være på kontinuerlig.

Når fjernlysassistenten er i drift, endres fjernlyset til nærlys under forholdene nedenfor.

- Når frontlys registreres fra møtende bil.

- Når baklys registreres fra kjøretøyet foran.
- Når frontlys/baklys fra sykkel/motor-sykel registreres.
- Når lyset i omgivelsene er så skarpt at fjernlys ikke er nødvendig.
- Når gatelys eller andre lys registreres.
- Når lysbryteren ikke er i posisjon AUTO.
- Når fjernlysassistenten er av.
- Når bilens hastighet er under 45 km/t.

Varsellampe og -melding

Når fjernlysassistentsystemet ikke fungerer på riktig måte, får du opp varselmeldingen "Check High Beam Assist System" (Sjekk hjelpesystem for frontlys) i noen sekunder. Når meldingen har forsvunnet, tennes hovedvarsellyset. I så fall bør du få bilen undersøkt på et profesjonelt verksted. Kia anbefaler at du oppsøker en godkjent Kia-forhandler/servicepartner.

FORSIKTIG

Føreren må være forsiktig i følgende situasjoner der systemet kanskje ikke vil fungere på riktig måte etter som registreringen av lys fra møtende biler eller biler foran er dårlig eller begrenset:

- Når lyset fra en møtende bil eller bilen foran er svakt.
 - Når lyset fra den møtende bilen eller bilen foran ikke blir oppdaget på grunn av lampeskade, fordi den er utenfor synsfeltet, osv.
 - Når lyset fra den møtende bilen eller bilen foran er tildekket av støv, snø eller vann.
 - Når frontlyset på bilen foran er slått av, men tåkelysene er på, osv.
- Ved ekstern påvirkning.
 - Når det finnes et lys med tilsvarende form som lysene på bilen foran,
 - Når frontlyset ikke repareres eller erstattes hos en autorisert forhandler.

(Fortsatt)

(Fortsatt)

- Når frontlyset ikke er riktig justert.
- Når du kjører på en smal, svingete vei, en humpete vei eller i oppover- eller nedoverbakke.
- Når bare en del av kjøretøyet foran er synlig i et veikryss eller på en svingete vei.
- Når det foreligger trafikklys, reflekterende skilt, blinkende skilt eller speil foran bilen.
- Når det finnes midlertidige reflektorer eller varslingslys foran bilen (veiarbeidsområde).
- Ved dårlige veiforhold, for eksempel våt eller isete veibane eller veibane som er tildekket av snø.
- Når et kjøretøy plutselig dukker opp fra en sving.
- Når kjøretøyet står skjevt på grunn av et punktert dekk eller fordi det taues.
- Når varsellampen for LKAS (felt-holdeassistansesystemet) tenes (utstyrsavhengig) osv.

(Fortsatt)

(Fortsatt)

- Når sikten forover er dårlig.
 - Når lyset fra den møtende bilen eller bilen foran er dekket med støv, snø eller vann.
 - Når lyset fra møtende bil eller bilen foran ikke blir oppdaget på grunn av lampeskade, den er skjult fra syne osv.
 - Når frontvinduet er tildekket av fremmedlegemer.
 - Når det er vanskelig å se på grunn av tåke, kraftig regn, snø osv.

⚠ ADVARSEL

- Ikke demonter frontkameraet midlertidig for soting av vinduene eller påklstring av noe som helst belegg eller tilbehør. Hvis du demonterer kameraet og monterer det igjen, må du ta bilen med til et profesjonelt verksted og få systemet kontrollert og eventuelt kalibrert. Kia anbefaler at du oppsøker en godkjent Kia-forhandler/servicepartner.
- Når du skifter ut eller monterer frontruten eller kameraet på nytt, må du ta bilen med til et profesjonelt verksted og få systemet kontrollert. Kia anbefaler at du oppsøker en godkjent Kia-forhandler/servicepartner.
- Pass på at vann ikke trenger inn i fjernlysassistentsheten, og ikke fjern eller skad deler av fjernlysassistentsystemet.
- Ikke legg gjenstander som reflekterer lyset på kollisjonsputen, for eksempel speil, hvitt papir osv. Det kan føre til feil på systemet hvis sollyset reflekteres.

(Fortsatt)

(Fortsatt)

- Innimellom kan det hende at fjernlysassistentsystemet ikke fungerer på riktig måte. Systemet er bare en komfortfunksjon. Det er førerens eget ansvar å kjøre på en trygg måte og alltid kontrollere vei- og kjøreforholdene.
- Når systemet ikke fungerer normalt, må du bytte lysposisjonen manuelt mellom fjernlys og nærlys.

Blinklys og filskiftsignaler

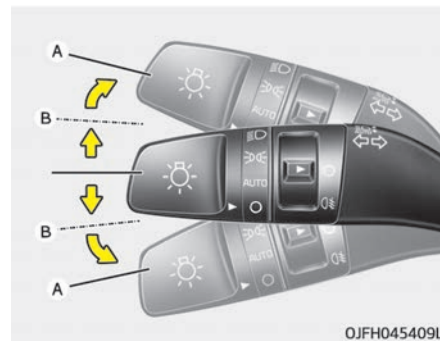

Tenningen må være på for at blinklyset skal fungere. Slå på blinklyset ved å bevege hendelen opp eller ned (A). De grønne pilene på instrumentpanelet viser hvilket blinklys som er aktivert. Blinklyset slås automatisk av når du dreier rattet tilbake etter en sving. Hvis indikatoren fortsetter å blinke etter en sving, kan du stille hendelen tilbake til OFF-posisjon for hånd. Filskift kan signaliseres ved å bevege blinklyshendelen litt og holde den i posisjon (B). Hendelen går tilbake til OFF-posisjon når du slipper den.

Hvis et blinklys lyser og ikke blinker, eller det blinker unormalt, kan en av blinklyspærene bli utbrent og kreve utskifting.

Ettrykksfunksjon for filskift

Du aktiverer ett-trykksfunksjonen for filskift ved å bevege på blinklyshendelen, holde den i mindre enn 0,7 sekunder og slippe den opp igjen. Filskiftsignalene blinker tre ganger.

*** MERK**

Dersom en indikator blinker unormalt raskt eller langsom, kan pæren ha røket, eller det er dårlig elektrisk forbindelse i kretsen.

Bakre tåkelys (utstyrsavhengig)



For å slå på det bakre tåkelyset må du slå på hovedlysryteren og deretter slå på bryteren for bakre tåkelys (1). Tåkelysene bak slås på når bryteren for bakre tåkelys slås på etter at frontlysryteren er satt til parklysstilling. For å slå av det bakre tåkelyset må du slå på bryteren for bakre tåkelys igjen eller slå av hovedlysryteren.

*** MERK**

Tenningsbryteren må være i ON (på)-posisjon for å kunne slå på bryteren for bakre tåkelys.

Bryter for høydejustering av frontlys (utstyrsavhengig)

Automatisk type

Det stiller automatisk inn frontlysnivået i henhold til antall passasjerer og lastens vekt i bagasjerommet. Og det garanterer et ordentlig frontlys under ulike forhold.

⚠ ADVARSEL

Hvis det ikke fungerer slik det skal, selv om bilen heller bakover på grunn av passasjerens sittestilling, eller frontlyset er stilt inn i høy eller lav posisjon, bør du få systemet kontrollert på et profesjonelt verksted. Kia anbefaler at du oppsøker en godkjent Kia-forhandler/servicepartner. Ikke prøv å kontrollere eller erstatte ledningene selv.

Manuell type

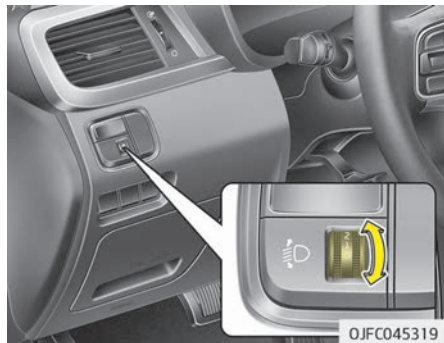

For å justere frontlysnivået i henhold til antall passasjerer og lastens vekt i bagasjerommet, vrir du på strålenivåbryteren.

Jo høyere bryterposisjon, desto lavere er frontlysnivået. Hold alltid frontlyset i riktig nivå, ellers kan frontlyset blende andre trafikanter.

Nedenfor er eksempler på riktige bryterinnstillinger. For andre lasteforhold enn det som er nevnt nedenfor, justerer du bryterposisjonen slik at strålenivået er så nær forholdet i listen som mulig.

| Lasteforhold | Bryterposisjon |
|--|----------------|
| Kun fører | 0 |
| Fører + forsidepassasjer | 0 |
| Fullt med passasjerer (inkl. fører) | 1 |
| Fullt med passasjerer (inkl. fører) + maksimalt tillatt last | 2 |
| Fører + maksimalt tillatt last | 3 |

AFLS (adaptivt frontlyssystem) (utstyrsavhengig)

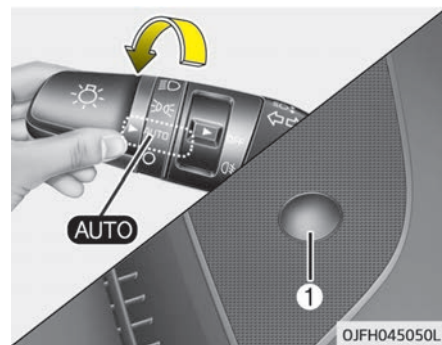

Det adaptive frontlyssystemet benytter styrevinkelen og bilens hastighet til å gi deg et bedre synsfelt ved å dreie og justere høyden på frontlysene. Sett bryteren til AUTO-posisjon mens motoren er i gang. Det adaptive frontlyssystemet kan betjenes når frontlysene er satt til PÅ. Sett bryteren til en annen posisjon for å slå av AFLS. Når AFLS er slått av, fungerer ikke lenger dreining av frontlysene, men justering av høyden er i kontinuerlig drift.

Hvis AFLS-feilindikatoren tennes, fungerer ikke AFLS korrekt. Stans bilen på nærmeste trygge sted, og start motoren på nytt. Hvis indikatoren lyser kontinuerlig, bør du få systemet kontrollert på et profesjonelt verksted. Kia anbefaler at du oppsøker en godkjent Kia-forhandler/servicepartner.

VINDUSVISKERE OG SPYLERE

Frontrutevisker/-spylere

■ Type A

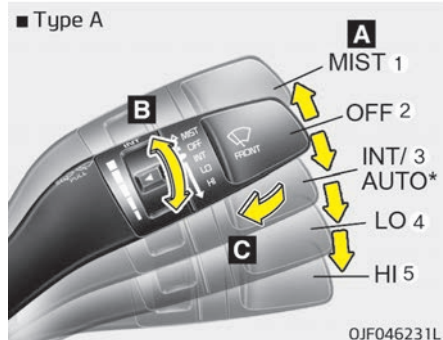

OJF046231L

■ Type B

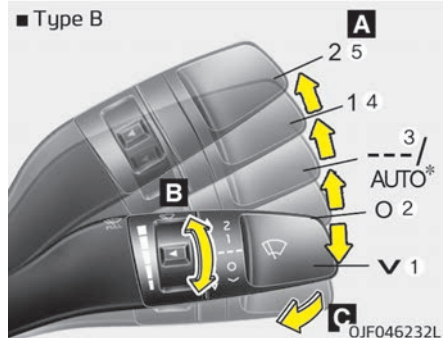

OJF046232L

Bakrutevisker/-spylere (stasjonsvogn)

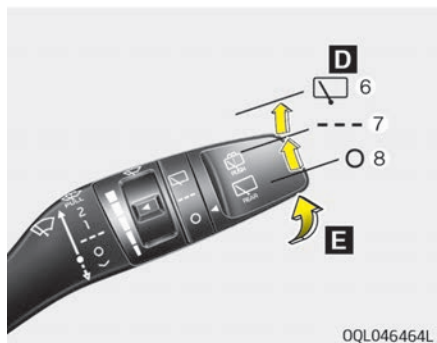

OQL046464L

A: Kontroll for vindusviskerhastighet (foran)

1. MIST/ ✓ – Ett vindusviskerslag
2. OFF / 0 – Av
3. INT / --- – Intervallvisking
AUTO* – automatisk vindusvisker
4. LO / 1 – Lav viskerhastighet
5. HI / 2 – Høy viskerhastighet

B: Justering av intervall for vindusvisker

*: utstyrsavhengig

C: Vask med raske tørk (foran)*

D: Kontroll for bakrutevisker/-spylere*

6. ✓ – Kontinuerlig visking
7. --- – Intervallvisking*
8. 0 – Av

E: Vask med rask visking (bak)*

Frontruteviskere

Fungerer som følger når tenningen slås på:

1. MIST/ ✓: Hvis du vil viske over rute-
ne én gang, beveger du
spaken til denne (MIST/
✓) posisjonen og slipper
den. Vindusviskerne vil gå
kontinuerlig hvis hendelen
holdes i denne posisjonen.
2. OFF / 0: Viskerne er ikke i bruk
3. INT / ---: Viskerne går uavbrutt
med samme intervall.
Bruk denne modusen ved
lett regn eller tåke. Vri på
hastighetsbryteren for å

*: utstyrsavhengig

5

Bilens funksjoner

endre hastighetsinnstillingen.

- 4. LO / 1: Normal viskerhastighet
- 5. HI / 2: Rask viskerhastighet

* MERK

Hvis det er et tykt lag med snø eller is på frontruten, må ruten avises i ca. 10 minutter, eller til snøen og/eller isen er borte, før du bruker vindusviskerne. Hvis du ikke fjerner snø og/eller is før du bruker visker- og spyleanlegget, kan det bli ødelagt.

Automatisk kontroll (utstyrsavhengig)

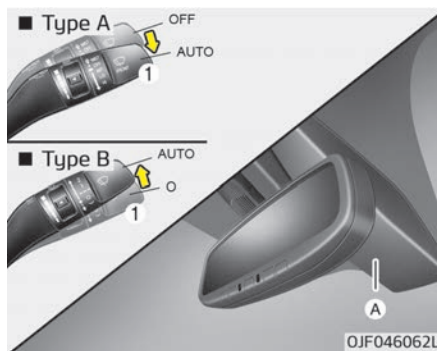

Regnsensoren (A) på øvre del av front- ruten registrerer regnmengden og regulerer vindusviskersyklusen til riktig intervall. Jo mer det regner, desto raskere beveger vindusviskeren seg. Når det slutter å regne, stopper vindusviskeren.

Vri på hastighetsbryteren (1) for å endre hastighetsinnstillingen.

Hvis viskerbryteren er satt til AUTO-modus når tenningsbryteren settes til ON (På), aktiveres vindusviskeren én gang for å utføre en automatisk systemsjekk. Sett vindusviskeren til OFF (O) når den ikke er i bruk.

⚠ FORSIKTIG

Når tenningsbryteren står i på og viskerbryteren settes til AUTO-modus, må du være forsiktig i følgende situasjoner for å unngå å skade hendene eller andre deler av kroppen:

- Ikke ta på øvre del av frontruten med kroppen vendt mot regnsensoren.
- Ikke tørk av øvre del av frontruten med en fuktig eller våt klut.
- Ikke legg trykk på frontruten.

⚠ FORSIKTIG

- Sett viskerbryteren til OFF (O) når du vasker bilen for å avbryte den automatiske vindusviskerfunksjonen. Vindusviskeren kan aktiveres og skades hvis bryteren står i AUTO-modus mens bilen vaskes.

(Fortsatt)

(Fortsatt)

- Ikke fjern sensordekselet på øvre del av frontruten på passasjersiden. Det kan oppstå skader på systemkomponentene som ikke dekkes av garantien.
- Sett viskerbryteren til OFF (0) når du starter bilen om vinteren. Ellers kan vindusviskerne aktiveres, og is kan skade viskerbladene. Fjern alltid all snø og is, og bruk defrosteren for å varme vinduet godt, før du betjener vindusviskerne.
- Når du farger frontruten, må du passe på at det ikke kommer væske inn i sensoren oppe i midten av frontruten. Dette kan skade tilknyttede deler.

Frontrutespylere



I AV-posisjon (0): Dra spaken forsiktig mot deg for å sprøyte spylevæske på frontruten og kjøre viskerne i 1-3 sykluser.

Bruk denne funksjonen når frontruten er skitten.

Driften av viskerne og påføring av spylevæske fortsetter inntil du slipper hendelen.

Kontroller spylevæsknivået hvis spyle- ren ikke fungerer. Hvis væsknivået er for lavt, må du tilsette spylevæske uten slipeeffekt i spylevæskebeholderen.

Beholderens påfyllingshals er plassert på passasjersiden, foran motorrommet.

⚠ FORSIKTIG

For å forhindre skader på spyle- pumpen, må ikke spyle- ren betjenes når væskebeholderen er tom.

⚠ ADVARSEL

Ikke bruk spyle- ren ved temperaturer under frysepunktet uten å først varme opp frontruten med defrosteren. Spylevæsken kan ellers fryse på frontruten og føre til dårlig sikt.

⚠ FORSIKTIG

- For å forhindre skader på viskerne eller frontruten, må ikke viskerne betjenes når frontruten er tørr.
- Ikke bruk bensin, parafin, tynner eller andre løsemidler på eller i nærheten av viskerbladene. Slike midler kan skade viskerbladene.

(Fortsatt)

(Fortsatt)

- **Ikke forsøk å flytte viskerne manuelt. Dette kan skade viskerarmene og andre komponenter.**
- **For å forhindre skader på viskerne og i spylerystemet, må du bruke spylevæske som inneholder frostbeskyttelse i vintersesongen eller i kaldt vær.**

Frontlyktspyler (utstyrsavhengig)

Hvis bilen har frontlyktspyler, vil den aktiveres samtidig som du bruker vindusviskerne. Men hvis denne funksjonen brukes én gang, vil ikke frontlyktspyle- ren brukes på 15 minutter. Den vil kun brukes nå frontlysene er slått på og tenningsbryteren eller ENGINE START/ STOP (start/stopp-knappen) er i ON- posisjon. Det sprutes spylervæske på frontlykte- ne.

*** MERK**

- Sjekk frontlyktspyle- ren jevnlig for å sjekke at det kommer ut spyle- væske.
- Frontlyktspyle- ren kan brukes 15 minutter etter sist gang den ble brukt.

Bryter for viskerblad og spyler på bakrute (stasjonsvogn)

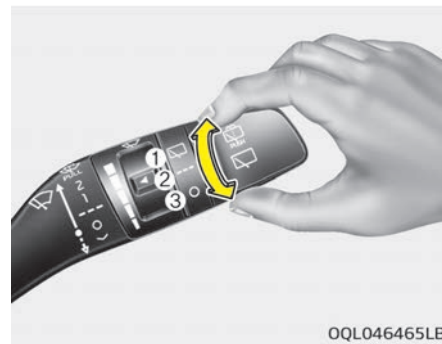

Bryteren for viskerblad og spyler på bakrute er plassert på enden av hende- len for viskerblad og spyler. Vri bryte- ren til ønsket posisjon for å bruke vi- skerblad og spyler for bakrute.

- (1) Vanlig visking
- (2) --- Visking i intervaller (ut- styrsavhengig)
- (3) 0 Viskerne er ikke i bruk

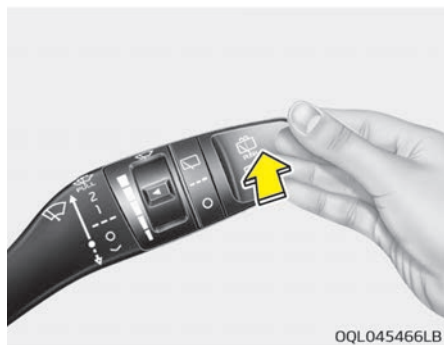

Skyv hendelen fra deg for å spyle bakruten og kjøre viskerbladene i sykluser på 1~3. Driften av viskerne og påføring av spylevæske fortsetter inntil du slipper hendelen.

KUPÉLYS

⚠ FORSIKTIG

Ikke ha på kupélyset i lengre perioder når motoren ikke er i gang. Det kan føre til at batteriet lades ut.

⚠ ADVARSEL

Ikke ha på kupélyset når du kjører i mørket. Ulykker kan skje fordi sikten kan være redusert av kupélyset.

Automatisk utkoblingsfunksjon

Kupélyset slås automatisk av omtrent 20 minutter etter at tenningen er slått av.

Hvis bilen er utstyrt med tyverialarmsystem, slås kupélyset automatisk av ca. fem sekunder etter at systemet er aktivert.

Kartlys

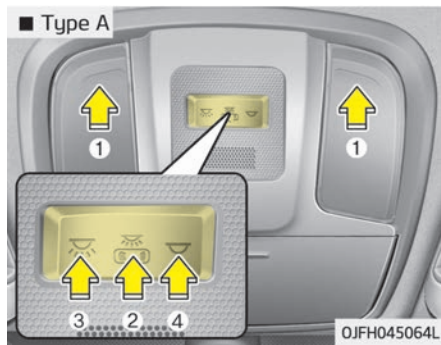



•  (2):

- Kartlyset og taklyset lyser når en dør åpnes. Lysene slukkes etter ca. 30 sekunder.
- Kartlyset og taklyset er på i ca. 30 sekunder når dørene låses opp med fjernkontroll eller smartnøkkel så lenge dørene ikke åpnes.
- Kartlyset og taklyset vil være på i ca. 20 minutter hvis en dør åpnes når tenningsbryteren står i stillingen ACC eller LOCK/OFF (låst/av).
- Kartlyset og taklyset vil fortsette å være på hvis døren åpnes med tenningsbryteren i ON (på)-stilling.
- Kartlyset og taklyset slukkes umiddelbart dersom tenningsbryteren settes i ON (på)-stilling eller alle dørene låses.
- For å slå av DØR-modus, trykker du på DØR-knappen (2) igjen (ikke trykt).

* MERK

DØR-modus og ROM-modus kan ikke velges samtidig.

Kupélys foran:

- Type A
 (3): Trykk på denne bryteren for å fremre og bakre romlamper på.
- Type B
 (4): Trykk på denne bryteren for å fremre og bakre romlamper av.
- Type B
 (3): Trykk på denne bryteren for å slå de fremre og bakre romlampene på og av.

Taklys

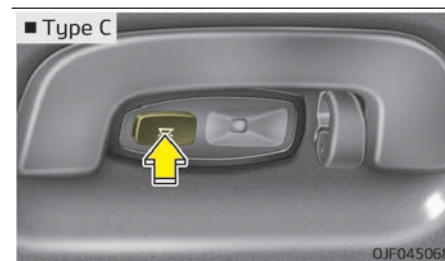
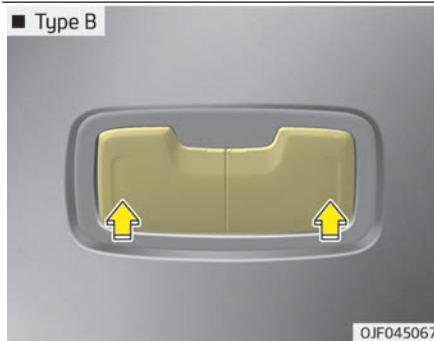

- : Lyset er på hele tiden.

Bagasjeromsllys (bakluke) (utstyrsavhengig)

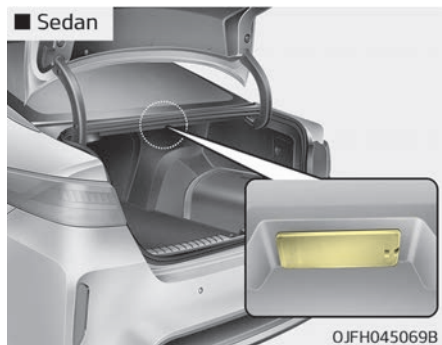

Bagasjeromslýset (bakluke) tennes når bagasjerommet (bakluken) er åpnet.

⚠ FORSIKTIG

Bagasjeromslýset (bakluke) lyser så lenge bagasjerommet (bakluken) er åpnet. For å unngå unødvendig strømforbruk skal bagasjelokket (bakluken) lukkes forsvarlig etter bruk.

Hanskeromlys

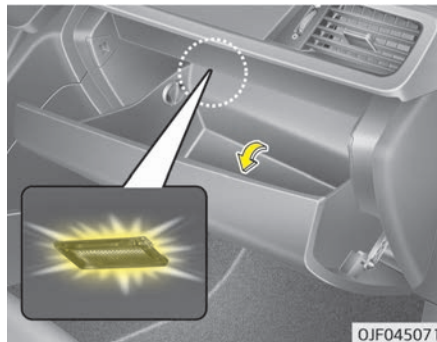

Hanskeromlyser lyser når hanskerommet åpnes.

⚠ FORSIKTIG

For å unngå unødvendig strømforbruk skal hanskerommet lukkes forsvarlig etter bruk.

Sminkespeilllys

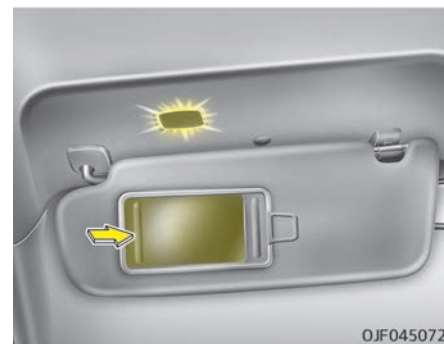

Ved å åpne dekselet til sminkespeilet slås speilbelysningen automatisk på.

⚠ FORSIKTIG

■ Sminke speil lys

La bryteren alltid stå i av-stilling når sminke speil lyset ikke er i bruk. Hvis solskjermen er igjen uten at lampen er av, kan det tappe batteriet eller skade solskjermen.

Dør lampe (utstyrsavhengig)

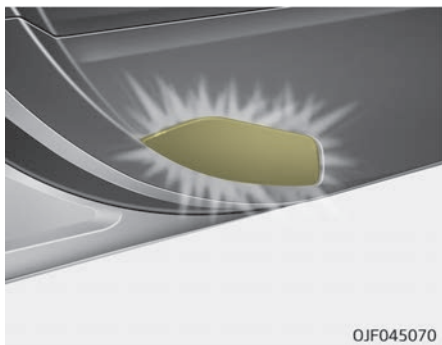

Dørlyslampen slås PÅ når døren åpnes, for å hjelpe når du går inn i og ut av bilen. Den fungerer også som en advarsel til passerende biler om at bildøren er åpen.

VELKOMSTSYSTEM (UTSTYRSAVHENGIG)

Velkomstlys (utstyrsavhengig)



Når alle dørene (og bagasjerommet (bakluken)) er lukket og låst, vil taklyset og sidevindulommen lyse i ca. 15 sekunder i tilfellene nedenfor.

- Med smartnøkkelsystem
 - Når du går mot bilen med smartnøkkelen på deg.

Forsinkelsesfunksjon for lys

Når frontlyset (lysbryteren er i frontlys- eller AUTO-posisjon) er på og alle dører (og bagasjerom (bakluke)) er låst og lukket, vil parklys og frontlys lyse i 15 sekunder hvis noen av det som er angitt nedenfor utføres.

- Med smartnøkkelsystem
 - Når dørutløserknappen trykkes inn på smartnøkkelen.

Hvis du samtidig trykker på dørlåsknappen, vil parklys og frontlys slås av umiddelbart.

Kupélyls

Når kupélysbryteren er i DØR-posisjon og alle dører (og bagasjerommet (bakluken)) er låst og lukket, vil lyset lyse i 30 sekunder hvis noen av det som er angitt nedenfor utføres.

- Med smartnøkkelsystem
 - Når dørutløserknappen trykkes inn på smartnøkkelen.
 - Når knappen på det utvendige dørhåndtaket trykkes inn.

Hvis du samtidig trykker på dørlåsknappen, vil kupélyslampen slås av umiddelbart.

DEFROSTER

⚠ FORSIKTIG

For å unngå skade på lederne festet på innsiden av bakvinduet må du aldri bruke skarpe instrumenter eller rengjøringsmidler som inneholder slipemidler, til å rengjøre vinduet.

* MERK

Hvis du vil fjerne rim og dugg fra frontruten, se "Fjerne rim og dugg fra frontruten" på side 5-161.

Defroster bakrute

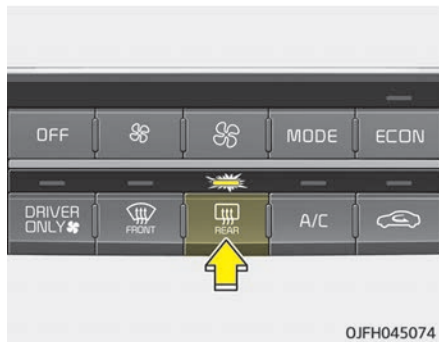

Defroster varmer vinduet for å fjerne rim, tåke og tynn is fra bakruten mens motoren år.

Aktiverer defroster for bakruten ved å trykke på bakrutens defrosterknapp på bryterpanelet i midten. Indikatoren i defrosterknappen for bakruten lyser når defrosteren er PÅ.

Hvis det har samlet seg mye snø på bakruten, børster du den av før du bruker defrosteren.

Defrosteren for bakruten slås automatisk av etter omtrent 20 minutter eller når tenningen slås av. Slå av defrosteren ved å trykke på defrosterknappen for bakruten igjen.

Defroster for utvendige sidespeil (utstyrsavhengig)

Hvis bilen er utstyrt med defrosterer for de utvendige sidespeilene, aktiveres de når du slår på defrosteren for bakruten.

Varmetråder i frontruten (utstyrsavhengig)

Hvis bilen er utstyrt med varmetråder i frontruten, aktiveres disse når du slår på varmetrådene i bakruten.

KLIMAKONTROLLSYSTEM

Systemdrift

Ventilasjon

1. Still modusen i  posisjon.
2. Still luftinntakskontrollen til uteluft-posisjon (friskluft).
3. Still temperaturkontrollen til ønsket posisjon.
4. Still viftehastighetskontrollen til ønsket hastighet.

Oppvarming

1. Still modusen i  posisjon.
2. Still luftinntakskontrollen til uteluft-posisjon (friskluft).
3. Still temperaturkontrollen til ønsket posisjon.
4. Still viftehastighetskontrollen til ønsket hastighet.
5. Slå på klimaanlegget (utstyrsavhengig) hvis du ønsker oppvarming med avfukting.

Betjeningstips

- For å unngå at støv eller ubehagelige gasser kommer inn i bilen gjennom ventilasjonssystemet, sett luftinntakskontrollen til posisjonen for resirkulert luft. Sørg for å sette systemet tilbake i posisjonen for uteluft etterpå for å sørge for tilgang til frisk luft. Dette vil hjelpe med å holde føreren våken og komfortabel.
- Luft til varme- / kjølesystemet trekkes inn gjennom luftinntaket rett foran frontruten. Sørg for at disse ikke er blokkert av løv, snø, is eller andre fremmedlegemer.
- For å forhindre at det dugger på frontruten, sett luftinntakskontrollen til uteluft-posisjon og viftehastigheten til ønsket posisjon, slå på airconditionssystemet, og juster temperaturkontrollen til ønsket temperatur.
- Hvis det danner seg dugg på frontruten, setter du modusen til posisjon  eller .

FORSIKTIG

Bruk av viften når tenningsbryteren er i OFF (av)-posisjon kan føre til at batteriet utlades. Bruk viften mens motoren går.

Klimaanlegg

Kias airconditionanlegg er fylt med R-134a- eller R-1234yf-kjølevæske.

1. Start hybridsystemet. Trykk på knappen for klimaanlegg.
2. Still modusen i  posisjon.
3. Still luftinntakskontrollen på uteluft eller resirkulert luft.
4. Juster viftehastighetskontroll og temperaturkontroll for å sikre maksimal komfort.

Bilen er fylt med R-134a eller R-1234yf henhold til reguleringen i landet på produksjonstidspunktet. Du kan finne ut hvilket kjølemiddel som brukes i bilens airconditionanlegg, på etiketten på innsiden av panseret. Gå til "Kjølemiddelmerking" på side 10-18 for å se plasseringen av etiketten for kjølemiddel til klimaanlegget.

⚠ FORSIKTIG

- **Kjølesystemet skal kun betjenes av kvalifiserte og sertifiserte teknikere for å sørge for riktig og sikker drift.**
- **Service på kjølesystemet skal utføres på et godt ventilert sted.**
- **Aircondition-anleggets fordampere (kjølebatteri) må aldri repareres eller skiftes ut med en som er tatt ut av en brukt eller berget bil, og nye MAC-fordampere skal være sertifiserte (og merket) for å bekrefte at de oppfyller SAE-standard J2842.**

* MERK

- Når du bruker klimaanlegget, skal du følge nøye med på termometeren når du kjører opp bakker eller i tett trafikk og utetemperatur er høy. Bruk av klimaanlegget kan føre til overoppheting av motoren. Fortsett å bruke viften, men slå klimaanlegget av hvis termometeren indikerer overoppheting av motoren.
- Når du åpner vinduene i fuktig vær, kan klimaanlegg skape vanndråper på innsiden av bilen. Fordi vanndråper kan forårsake skade på elektrisk utstyr, bør klimaanlegget kun brukes med vinduene lukket.

Betjeningstips for klimaanlegg

- Hvis bilen er parkert i direkte sollys når det er varmt ute, lar du vinduene stå åpne en kort stund for å slippe ut den varme luften i bilen.
- Bruk airconditionanlegget for å få ned fuktigheten i bilen på regnfulle eller fuktige dager.

- Mens aircondition-anlegget er i drift, kan du av og til merke en liten endring i motorturtallet når aircondition-kompressoren går. Dette er helt normalt.
- Bruk klimaanlegget hver måned, selv om det bare er for et par minutter, for å sikre maksimal systemeffekt.
- Ved bruk av klimaanlegg kan det hende at du ser klart vann dryppe på bakken under bilen på passasjersiden. Dette er helt normalt.
- Bruk av klimaanlegget i sirkulasjonsmodus gir maksimal kjøling, men kontinuerlig bruk av denne modusen kan gi svært dårlig luftkvalitet i bilen.
- Under kjøling kan du noen ganger merke en tåkete luftstrøm på grunn av rask avkjøling og inntak av fuktig luft. Dette er helt normalt.

Luftfilter for klimakontroll

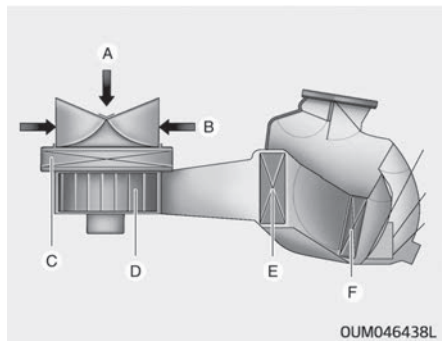

- A: Friskluft
- B: Resirkulert luft
- C: Luftfilter for klimakontroll
- D: Vifte
- E: Fordamperkjerne
- F: Varmeapparatkjerne

Luftfilteret for klimakontroll som er montert bak hanskerommet, filtrerer støv eller andre forurensende stoffer som trenger inn i bilen gjennom varme- og klimaanlegget.

Hvis støv eller andre forurensende stoffer samler seg opp i filteret over lang tid, kan luftstrømmen fra ventilasjonsdysene reduseres. Dette vil forårsake fukt på innsiden av frontruten, selv om posisjonen for friskluft er valgt. Hvis dette skjer, bør du få luftfilteret for klimakontroll skiftet ut på et profesjonelt verksted. Kia anbefaler at du oppsøker en godkjent Kia-forhandler/servicepartner.

* MERK

- Skift ut filteret i henhold til tidsplanen for "vedlikehold" på side 9-19. Hvis bilen kjøres under vanskelige driftsforhold, for eksempel støvete eller ujevne veier, vil det kreves hyppigere kontroll og utskiftning av luftfilteret for klimakontroll.

(Fortsatt)

(Fortsatt)

- Hvis luftstrømmen plutselig reduseres, bør du få systemet kontrollert på et profesjonelt verksted. Kia anbefaler at du oppsøker en godkjent Kia-forhandler/servicepartner.

Kjølemiddeletikett for aircondition



* Den faktiske kjølemiddeletiketten for aircondition i bilen kan avvike fra illustrasjonen.

Symbolene og spesifikasjonene på kjølemiddeletiketten for aircondition har følgende betydning:

1. Klassifisering av kjølemiddel
2. Mengde kjølemiddel
3. Klassifisering av kompressorolje

Du kan finne ut hvilket kjølemedium som er brukt i bilens airconditionanlegg, på etiketten på innsiden av motorrommet.

Gå til "Kjølemiddelmerking" på side 10-18 for en mer detaljert plassering av etiketten for kjølemiddel til airconditionanlegget.

Kontrollere mengden av kjølemiddel i klimaanlegget og kompressormøremiddel

Når mengden kjølemiddel er lav, blir ytelsen i klimaanlegget redusert. Overfylling har også en dårlig innvirkning på airconditionanlegget.

Hvis det oppstår unormal drift, bør du derfor få systemet kontrollert på et profesjonelt verksted.

Kia anbefaler at du oppsøker en godkjent Kia-forhandler/servicepartner.

⚠ ADVARSEL

■ Biler som er utstyrt med R-134a



Fordi kjølemiddelet holder svært høyt trykk, bør airconditionanlegget bare vedlikeholdes av kvalifiserte og sertifiserte teknikere. Det er viktig at korrekt type og mengde av olje og kjølemiddel benyttes. Ellers kan det føre til skade på bilen og til personskader.

⚠ ADVARSEL

■ Biler utstyrt med R-1234yf (Fortsatt)

(Fortsatt)



Fordi kjølemiddelet er antennelig og holder svært høyt trykk, bør airconditionanlegget bare vedlikeholdes av kvalifiserte og sertifiserte teknikere. Det er viktig at korrekt type og mengde av olje og kjølemiddel benyttes.



Ellers kan det føre til skade på bilen og til personskader.

Automatisk klimakontrollsystem

■ Type A

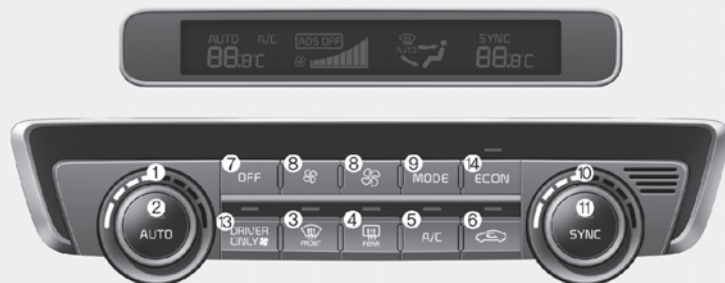

■ Type B

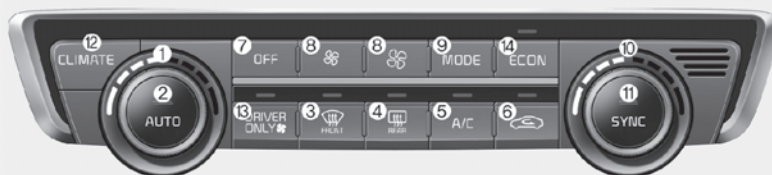

OJFH045083L/OJFH045084L

Systemoversikt

1. Førers temperaturkontroll-knapp
2. AUTO (automatisk kontroll)-knapp
3. Defrosterknapp for frontrute
4. Defrosterknapp for bakrute
5. Knapp for klimaanlegg
6. Knapp for luftinntakskontroll
7. AV-knapp
8. Viftehastighet-knapp
9. Knapp for valg av modus
10. Passasjerens temperaturkontroll-knapp
11. Knapp for to-sone temperaturkontroll
12. Knapp for valg av klimainformasjonsskjerm
13. Knapp bare for fører
14. Knapp for økonomisk drift av klimaanlegget (ECON)

Automatisk oppvarming og klimaanlegg

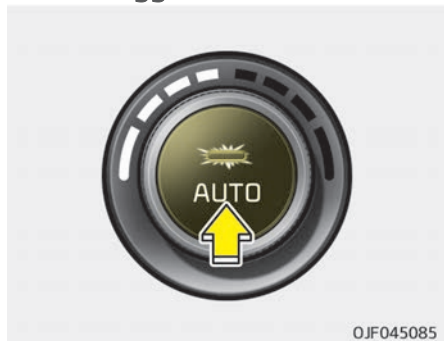

1. Trykk på AUTO-knappen. Modi, viftehastighet, luftinntak og aircondition styres automatisk i henhold til temperaturinnstillingene.

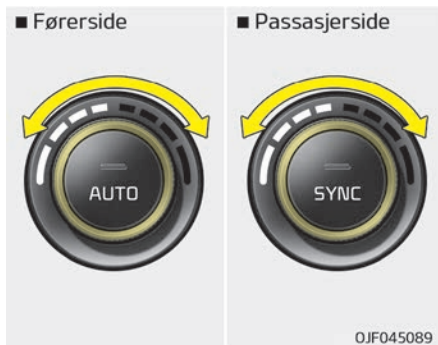

2. Vri temperaturbryteren til ønsket temperatur.

* MERK

- For å slå av automatisk klimakontroll bruker du en av de knappene eller bryterne:
 - Knapp for valg av modus
 - Knapp for klimaanlegg

(Fortsatt)

(Fortsatt)

- Knapp til defroster frontrute (Trykk én gang til på knappen for å deaktivere defrostering av frontruten. "AUTO"-skiltet lyser opp i informasjonsdisplayet igjen.)
- Knapp for luftinntakskontroll
- Viftehastighet-knapp

Den valgte funksjonen vil styres manuelt mens de andre funksjonene går automatisk.

- Av komfort hensyn og for å forbedre effektiviteten til klimakontrollsystemet anbefaler vi at du bruker AUTO-knappen og stiller temperaturen til 22 °C (for Europa) eller 23 °C (utenfor Europa).

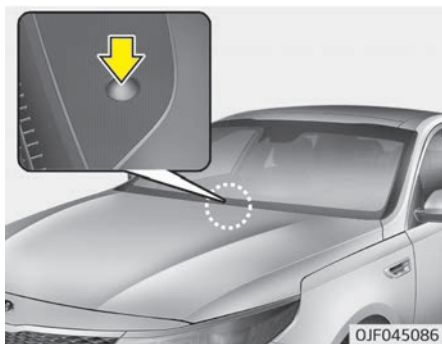

* MERK

For å sikre bedre kontroll av varme- og kjølesystemet bør du aldri plassere noe over sensoren som befinner seg på instrumentpanelet.

Valg av luftretning

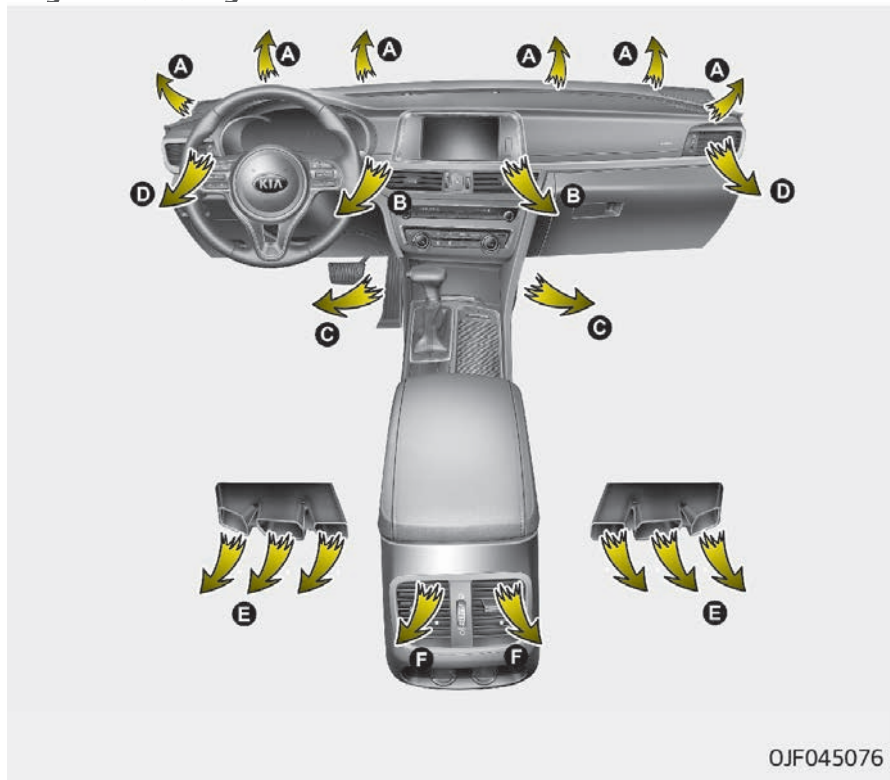

Modusvelgeren styrer retningen på luftstrømmen gjennom ventilasjonssystemet.

Utløpsåpningen for luftstrømmen omformes på følgende måte:



Ansiktsnivå (B, D, F)

Luftstrømmen er rettet mot overkroppen og ansiktet. I tillegg kan hvert utløp kontrolleres for å dirigere luften som kommer ut av utløpet.



To-nivå (B, C, D, E, F)

Luftstrømmen er rettet mot ansiktet og gulvet.



Gulvnivå (A, C, D, E, F)

Mesteparten av luftstrømmen er rettet mot gulvet, og en liten mengde luft er rettet mot defrosterne på frontruten og sidevinduene.



Gulv-/defrosternivå (A, C, D, E, F)

Mesteparten av luftstrømmen er rettet mot gulvet og frontruten, og en liten mengde er rettet mot defrosterne på sidevinduene.

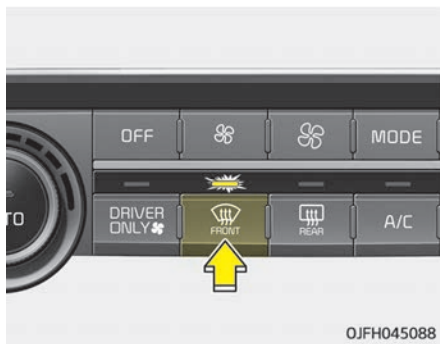

Defrosternivå

Mesteparten av luftstrømmen er rettet mot frontruten, og en liten mengde er rettet mot defrosterne på sidevinduene.

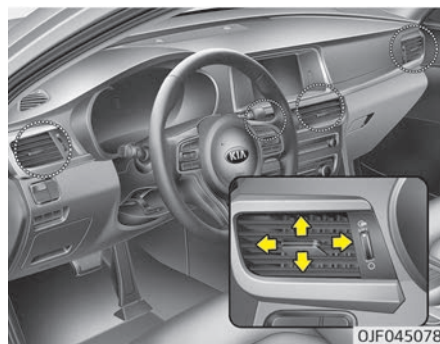

Instrumentpaneldyser

Luftdysene kan åpnes eller lukkes separat ved hjelp av hjulbryteren. Du kan også justere retningen på luften fra disse luftdysene ved hjelp av dysebryteren som vist.

* MERK

- Luftdyser i 2. rad (E, F)
(Fortsatt)

(Fortsatt)

- Luftstrømmen fra den andre raden med luftdyser blir styrt av det fremre klimakontrollsystemet og strømmer gjennom luftkanalen i gulvet (E, F).
- Luftstrømmen fra den andre raden med luftdyser (E, F) kan være svakere enn luftdysene på instrumentpanelet for den lange luftkanalen.

Temperaturkontroll

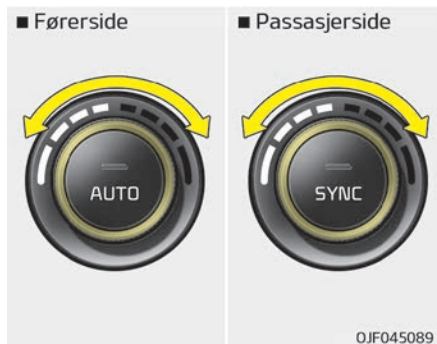

Temperaturen vil øke til maksimum (HI) hvis du vrir bryteren helt til høyre. Temperaturen vil synke til minimum (LO) hvis du vrir bryteren helt til venstre. Når du vrir på bryteren, vil temperaturen økes eller senkes med 0,5 °C. Når aircondition er innstilt på laveste temperatur, står det på kontinuerlig.

Justere temperaturen på fører- og passasjersiden likt.



- Trykk på "SYNC"-knappen for å justere temperaturen på fører- og passasjersiden likt. Temperaturen på passasjersiden angis til samme temperatur som temperaturen på førersiden.
- Vri på temperaturbryteren på førersiden. Temperaturen på fører- og passasjersiden vil bli justert likt.

Justere temperaturen på fører- og passasjersiden individuelt.

- Trykk på "SYNC"-knappen igjen for å justere temperaturen på fører- og passasjersiden individuelt. Lyset i knappen slås av.
- Betjen temperaturknappen på førersiden for å justere temperaturen på førersiden.
- Betjen temperaturknappen på passasjersiden for å justere temperaturen på passasjersiden.

Temperaturomregning (°C ↔ °F) (utstyrsavhengig)

Du kan veksle temperaturmodus mellom Celsius og Fahrenheit som følger: Hold inne AV-knappen, trykk på AUTO-knappen i 3 sekunder eller mer. Displayet endres fra Celsius til Fahrenheit, eller fra Fahrenheit til Celsius.

Luftinntakskontroll



Dette brukes til å velge uteluft (friskluft) eller resirkulert luft. For å endre luftinntakskontrollen trykker du på kontrollknappen.

Posisjon for resirkulert luft



Når resirkulert luft er valgt, vil luft fra kupéen trekkes gjennom varmesystemet og varmes opp eller avkjøles i henhold til den valgte funksjonen.

Posisjon for uteluft (friskluft)



Når uteluft (friskluft) er valgt, går luften inn i bilen fra utsiden og varmes opp eller avkjøles i henhold til den valgte funksjonen.

* MERK

Langvarig bruk av varmeapparatet når resirkulert luft er valgt (og uten at klimaanlegget er på), kan forårsake dugg på frontruten og sidevindue, og luften inne i kupéen kan bli dårlig.

I tillegg vil forlenget bruk av klimaanlegg med resirkulert luft føre til svært tørr luft i kupéen.

⚠ ADVARSEL

- Fortsatt bruk av klimakontrollsystemet med resirkulert luft kan føre til at fuktigheten øker inne i bilen, noe som kan gi tåke på rutene og dårlig sikt.
- Ikke sov i en bil med klimaanlegget eller varmesystemet på. Dette kan forårsake alvorlige skader eller dødsfall på grunn av fall i oksygennivået og/eller kroppstemperatur.
- Fortsatt bruk av klimaanlegget med resirkulert luft kan forårsake dødsighet eller søvnighet og tap av kontroll over bilen. Still luftinntakskontrollen til uteluft (friskluft) så mye som mulig under kjøring.

Viftehastighet

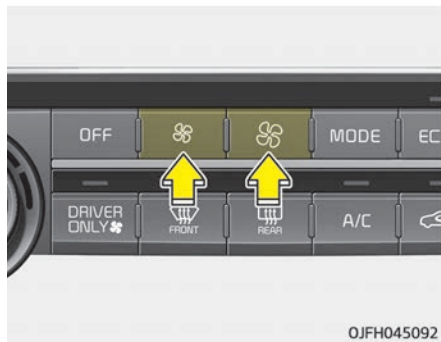

Viftehastigheten kan stilles inn til ønsket hastighet ved å dytte på kontrollknappen. Jo høyere viftehastigheten er, desto mer luft strømmer inn. Ved å trykke på AV-knappen slår du av viften.

Klimaanlegg

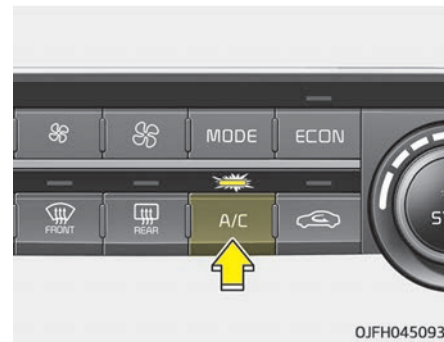

Trykk på A/C-knappen for å slå på klimaanlegget (indikatorlampen lyser). Trykk på A/C-knappen igjen for å slå klimaanlegget av.

AV-modus



Trykk på AV-knappen (OFF-knappen) på frontviften for å slå av klimakontrollen foran. Du kan fortsatt betjene knappene for modus og luftinnsug så lenge tenningsbryteren er i ON (på)-posisjon.

Valg av klimainformasjonskjerm (utstyrsavhengig)



Trykk på knappen for klimainformasjonskjerm for å vise klimainformasjon på skjermen.

Kun fører



Hvis du trykker på DRIVER ONLY-knappen (kun fører) og indikatorlampen tennes, vil kald luft hovedsakelig rettes mot føreraset. Litt av den kalde luften kan imidlertid strømme ut av kanalene for de andre setene for å sørge for behagelig luft i kupéen.

Hvis du bruker knappen når det ikke sitter noen i passasjeraset foran, reduseres energiforbruket.

DRIVER ONLY-knappen (kun fører) blir slått av under følgende forhold:

1. Defroster på
2. SYNC på

3. Justert temperatur i forsetet på passasjersiden
4. Nytt trykk på DRIVER ONLY-knappen (kun fører)

Knapp for økonomisk drift av klimaanlegget (ECON)



Hvis du trykker på ECON-knappen mens klimaanleggssystemet er i drift, vil klimaanleggssystemet fungere i mindre grad, og drivstoffeffektiviteten kan forbedres.

Hvis du ønsker maksimal drift av klimaanlegget, setter du ECON-systemet til AV ved å trykke på ECON-knappen.

FJERNE RIM OG DUGG FRA FRONTRUTEN

Automatisk klimakontrollsystem

Slik fjerner du dugg og rim fra innsiden av frontruten

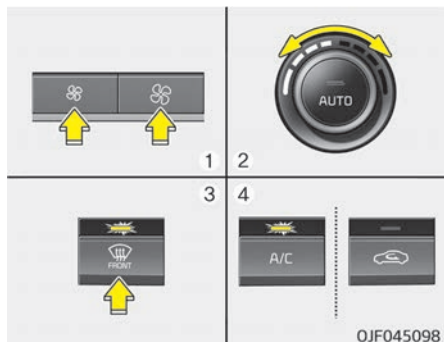

1. Still viftehastigheten på ønsket trinn.
2. Velg ønsket temperatur.
3. Trykk på duggfjerningsknappen (🌬️).
4. Aircondition slås på i henhold til den oppdagede omgivelsestemperaturen, og uteluftstilling (friskluft) blir valgt automatisk.

Dersom aircondition og uteluftstilling (friskluft) ikke er valgt automatisk, må du justere knappen tilsvarende manuelt. Hvis stilling (🌬️) er valgt, blir en lavere viftehastighet justert til en høyere hastighet.

Slik fjerner du dugg og rim fra utsiden av frontruten

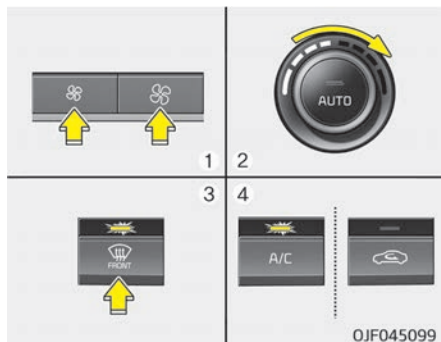

1. Still viftehastigheten på det høyeste trinnet.
2. Still temperaturen på svært varmt (HI).
3. Trykk på duggfjerningsknappen (🌬️).

4. Aircondition slås på i henhold til den oppdagede omgivelsestemperaturen, og uteluftstilling (friskluft) blir valgt automatisk.



Betjenings tips

- For maksimal avriming setter du temperaturkontroll helt til høyre / svært varmt og viftehastighetskontrollen til høyeste hastighet.
- Hvis du ønsker varm luft til gulvet mens du fjerner rim eller dugg, stiller du modusen på gulv-defrosterstillingen.
- Før du kjører, må du fjerne all snø og is fra frontruten, bakruten, utvendig speil og alle sidevindue.
- Fjern all snø og is fra panseret og luftinntaket i grillen for å bedre effektiviteten til varmeapparatet og avrimingen og for å redusere sannsynligheten for dugg på innsiden av front-ruten.



⚠️ ADVARSEL

■ Oppvarming av frontruten (Fortsatt)

(Fortsatt)

Ikke bruk - eller -stillingen under avkjøling i svært fuktig vær. Forskjellen mellom temperaturen på luften utenfor og frontruten kan føre til dugg på utsiden av frontruten og forårsake tap av sikt. I dette tilfellet setter du modusvelgeren i -stilling og viftehastigheten på lav hastighet.

Duggfjerningsfunksjon (utstyrsavhengig)

For å redusere muligheten for at det dannes dugg på innsiden av frontruten, styres luftinntaket og klimaanleggssystemet automatisk i henhold til visse betingelser, for eksempel - eller -posisjon. Hvis du vil avbryte eller gå tilbake til duggfjerningsfunksjonen, gjør du som følger.

Automatisk klimakontrollsystem

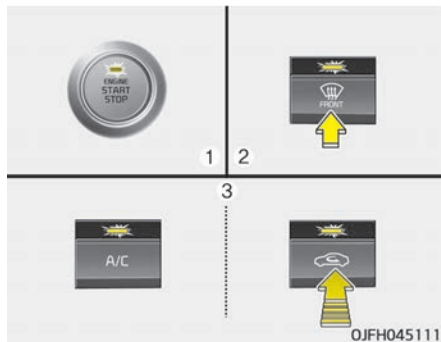

1. Sett tenningsbryteren i ON (på-)posisjon.
2. Trykk på duggfjerningsknappen ()
3. Trykk på knappen for luftinntakskontroll minst 5 ganger innen 3 sekunder mens du trykker på klimaanlegg-knappen.

Indikatoren på knappen for luftinntak blinker 3 ganger. Dette angir at duggfjerningsfunksjonen er avbrutt eller gått tilbake til programmert status.

Dersom batteriet har blitt utladet eller koblet fra, tilbakestilles duggfjerningsfunksjonen.

Automatisk duggfjerning (utstyrsavhengig)

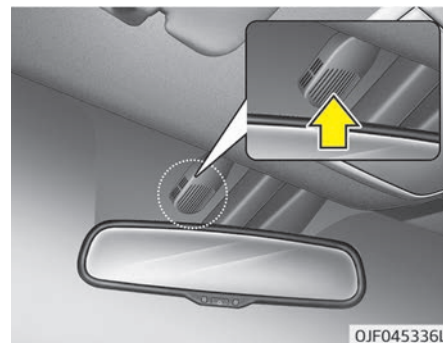

Automatisk duggfjerning reduserer risikoen for dugg på innsiden av frontruten ved hjelp av automatisk registrering av fuktighet på innsiden av frontruten.



Denne indikatoren lyser når den automatiske duggfjerningen registrerer fuktighet på innsiden av frontruten og er i drift.

Hvis det er mer fuktighet i bilen, gå gjennom følgende trinn:

(For Europa)

- Trinn 1: Blåser luftstrøm mot front-ruten
- Trinn 2: Økende luftstrøm mot frontruten
- Trinn 3: Betjening av luftkondisjonering.
- Trinn 4: Friskluftstilling

(Unntatt Europa)

- Trinn 1: Friskluftstilling
- Trinn 2: Betjening av luftkondisjonering.
- Trinn 3: Blåser luftstrøm mot front-ruten
- Trinn 4: Økende luftstrøm mot frontruten

Slik avbryter eller tilbakestiller du automatisk duggfjerning

Hold knappen for frontrutedefrosteren inne i 3 sekunder mens tenningsbryteren står på ON.

Når automatisk duggfjerning avbrytes, blinker ADS OFF-symbolet 3 ganger og ADS OFF vises på klimaanleggets informasjonsdisplay.

Når automatisk duggfjerning tilbakestilles, blinker ADS OFF-symbolet 6 ganger uten et signal.

OPPBEVARINGSROM

Disse oppbevaringsrommene kan benyttes til å oppbevare små gjenstander.

⚠ FORSIKTIG

- For å unngå mulig tyveri, ikke legg igjen verdisaker i oppbevaringsrommet.
- Lukk alltid dekslene til oppbevaringsrommene under kjøring. Ikke legg så mange gjenstander i oppbevaringsrommet så dekselet ikke kan settes på og lukkes ordentlig.

⚠ ADVARSEL

■ Brennbare materialer

Ikke oppbevar sigarettennere, propanbeholdere eller andre brennbare/eksplosive materialer i bilen. Disse gjenstandene kan ta fyr og/eller eksplodere hvis bilen utsettes for varme temperaturer over lengre tid.

Oppbevaringsrom i midtkonsoll

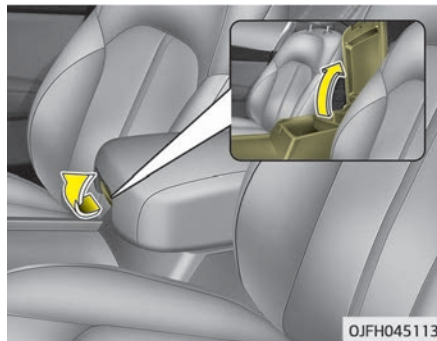

Trekk i håndtaket for å åpne oppbevaringsrommet i midtkonsollen.

Hanskerom

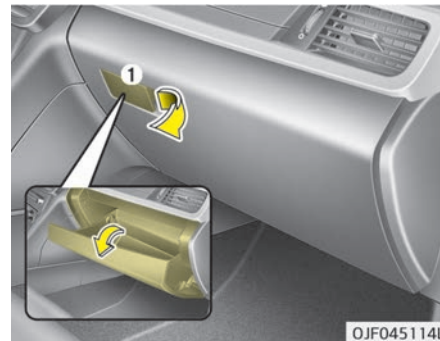

Hanskerommet kan låses igjen og låses opp med en hovednøkkel. (utstyrsavhengig)
For å åpne hanskerommet, trykk på hendelen (1) og hanskerommet åpnes automatisk. Lukk hanskerommet etter bruk.

⚠ ADVARSEL

For å redusere risikoen for skader i en ulykke eller en bråstopp, bør dø-
(Fortsatt)

(Fortsatt)

ren til hanskerommet alltid holdes lukket mens du kjører.

⚠ FORSIKTIG

Ikke oppbevar mat i hanskerommet over lengre tid.

Solbrilleholder

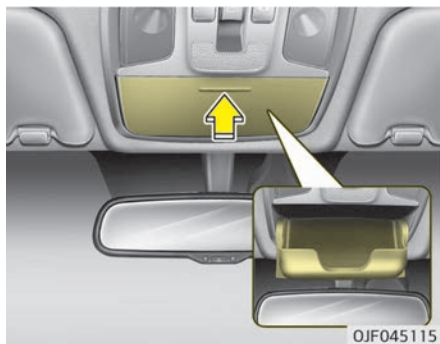

For å åpne solbrilleholderen trykker du på dekselet så holderen åpnes langsomt. Legg solbrillene i holderen med brillerglassene vendt utover. For å lukke solbrilleholderen dytter du dekselet opp igjen.

⚠ ADVARSEL

- Ikke oppbevar andre gjenstander enn solbriller i solbrilleholderen. Slike gjenstander kan bli kastet ut av holderen ved en bråstopp eller en ulykke og muligens skade passasjerene i bilen.
- Ikke åpne solbrilleholderen mens bilen er i bevegelse. Bakspeilet på bilen kan bli skjult av den åpne solbrilleholderen.
- For å forhindre at solbrillene eller glassene bøyes eller knekkes bør ingen solbriller tvinges inn i solbrilleholderen. Hvis du prøver å åpne solbrilleholderen med makt når brillene sitter fast, kan det føre til personskader.

UTSTYR I KUPÉEN

Sigarettenner (utstyrsavhengig)



For at sigaretteneren skal virke, må tenningsbryteren være i ACC- eller ON (På)-stilling.

Du bruker sigaretteneren ved å skyve den helt inn i sokkelen. Når elementet er blitt oppvarmet, vil tennere sprette fram i "klar"-posisjon.

Kia anbefaler at du bruker reservedeler fra en godkjent Kia-forhandler/service-partner.

⚠ ADVARSEL

- Ikke hold tenneren inne etter at den er oppvarmet, fordi det vil kan overoppheles.
- Hvis tenneren ikke spretter ut i løpet av 30 sekunder, må du ta den ut for å hindre overoppheing.
- Ikke stikk fremmedlegemer inn i sokkelen til sigaretteneren. Det kan skade sigaretteneren.

⚠ FORSIKTIG

Bruk av pluggbart tilbehør (barbermaskiner, håndholdte støvsugere og kaffekanner, osv.) kan skade sokkelen eller forårsake elektriske feil.

Askebeger (utstyrsavhengig)

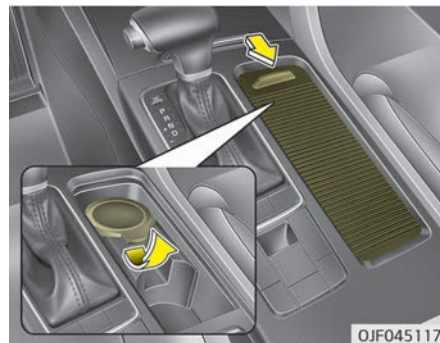

For å bruke askebegeret, åpne dekselet. For å rengjøre eller tømme askebegeret, dra det ut.

⚠ ADVARSEL

■ **Bruk av askebegeret**

- Ikke bruk askebegrene i bilen som oppbevaringsted for søppel.

(Fortsatt)

(Fortsatt)

- Dersom du putter tente sigaretter eller fyrstikker i et askebeger med andre brennbare materialer, kan dette forårsake brann.

Koppholder

▲ ADVARSEL

■ Varm væske

- Ikke plasser kopper uten lokk med varm drikke i koppholderen mens bilen er i bevegelse. Hvis varm væske spruter, kan du brenne deg. Som fører kan miste kontroll over bilen hvis du brenner deg på denne måten.
- Reduser risikoen for personskade ved en eventuell bråstopp eller kollisjon ved å unngå å plassere utildekkede flasker, glass, bokser osv. i koppholderen mens bilen er i bevegelse.

(Fortsatt)

(Fortsatt)

- Hvis åpne kopper og beholdere inneholder væske og settes i koppholderne foran eller i midten og bilen bråbremses, kan væskesøl komme inn i de trange åpningene rundt koppholderne og konsollen og trengte inn i bilens interne elektriske anlegg. For å unngå systemfeil som følge av dette, må du alltid ha lokk på beholdere med væske.

▲ ADVARSEL

Hold bokser eller flasker unna direkte sollys og ikke sett dem i en opphetet bil. De kan eksplodere.

* MERK

- Ha lokk på drikken for å hindre søl. Ved væskesøl kan væsken komme inn i bilens elektriske/elektroniske anlegg og skade elektriske/elektroniske komponenter.

(Fortsatt)

(Fortsatt)

- Når du tørker opp væskesøl, må du ikke tørke koppholderen ved høy temperatur. Dette kan skade koppholderen.

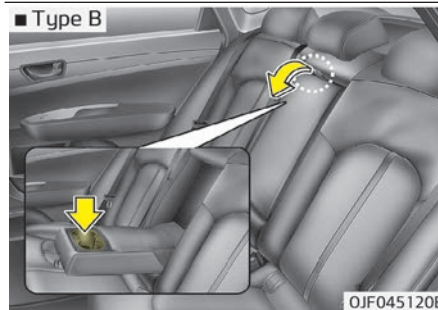
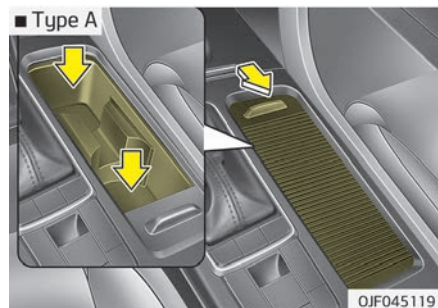

Kopper og små bokser med drikke kan plasseres i kopholderne.

Solskjerm

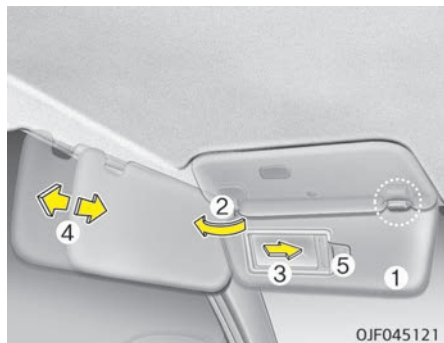

Bruk solskjermen til å skjerme for direkte lys gjennom frontruten eller sidevinduene.

For å bruke solskjermen: Trekk den nedover.

For å bruke solskjerm på sidevinduet: Trekk den nedover, løsne den fra braketten (1) og sving den til siden (2).

Når du skal bruke sminkespeilet, trekker du ned deksjermen og skyver på speildekselet (3).

Juster solskjermforlengeren forover eller bakover (4).

Billettholderen (5) kan brukes til feste av en parkeringsbillett (utstyrsavhengig)

⚠ FORSIKTIG

■ Sminkespeillys (utstyrsavhengig)

Hvis du bruker lyset i sminkespeilet, må du slå det av før du setter solskjermen tilbake på plass. Ellers kan batteriet lekke, og solskjermen kan bli skadet.

Setevarmer (utstyrsavhengig)

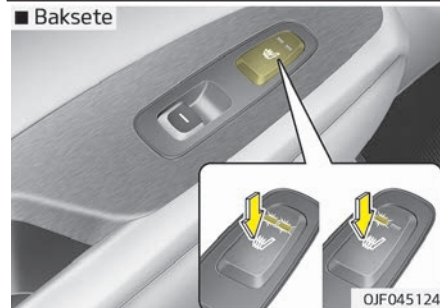
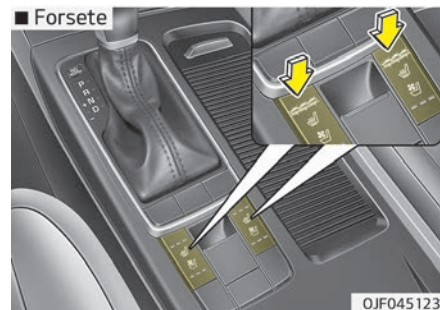

Bilen er utstyrt med setevarmere for å varme setene når været er kaldt. Skyv på én av bryterne med tenningsbryteren i ON (på)-posisjon for å varme førersetet eller passasjerselet.

Når været er mildt, er det ikke nødvendig å bruke setevarmerne, og du kan slå dem av ved å skyve bryteren til "AV"-posisjon.

- Hver gang du trykker på bryteren, vil temperaturinnstillingene endre seg som følger:

- Forsete

AV → HØY (☀️☀️☀️) → MIDDLE (☀️☀️) → LAV (☀️)



- Baksete

AV → HØY (☀️☀️) → LAV (☀️)



- Setevarmeren vil være slått av hver tenningsbryteren slås på.

* MERK

Når bryteren for setevarmerne er satt i PÅ-posisjonen, slås varmesystemet i setet automatisk av eller på, avhengig av setetemperaturen.

⚠️ FORSIKTIG

- **Ikke bruk organiske løsemidler, slik som lakktynner, benzen, alkohol og bensin, til rengjøring av setene. Det kan medføre skade på overflaten til varmeapparatet eller setene.**
- **For å unngå overoppheting av setevarmerne: ikke plasser noe på setene som isolerer mot varme, slik som tepper, puter eller setetrekk, mens setevarmerne er i bruk.**
- **Plasser aldri tunge eller skarpe gjenstander på seter som er utstyrt med setevarmer. Det kan oppstå skade på komponentene til setevarmerne.**
- **Ikke bytt setetrekk. Det kan skade setevarmerne eller ventilasjonsanlegget.**

⚠️ ADVARSEL

■ **Brannskader fra setevarmere (Fortsatt)**

(Fortsatt)

Passasjerer bør være svært forsiktige når de bruker setevarmere, ettersom setevarmere kan overopphetes eller forårsake brannskader. Setevarmere kan forårsake brannskader selv ved lave temperaturer, især hvis de brukes over lengre tid. Føreren bør være særlig forsiktig i henhold til setevarmere når det gjelder følgende typer passasjerer:

1. Spedbarn, barn, eldre eller handikappede personer, eller sykehuspasienter i permisjon
2. Personer med ømfintlig eller som lett for brannskader
3. Personer som er slitne
4. Berusede personer
5. Personer som går på medisiner som kan forårsake omtåketet eller trøtthet (sovemedisiner, medisiner mot forkjølelse, osv.)

Luftventilert sete (utstyrsavhengig)

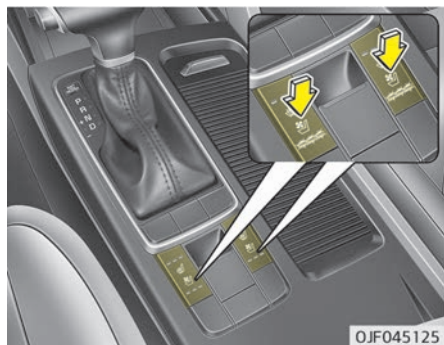

Temperaturinnstillingen for setet endres i henhold til bryterstilling.

- Hvis du ønsker å varme seteputen, trykker du på bryteren (rød).
- Hvis du ønsker å ventilere seteputen, trykker du på bryteren (blå).
- For hver gang du trykker på knappen, endres luftstrømmen på følgende måte:

AV → HØY (☀☀☀) → MIDDLE (☀☀) → LAV (☀)

- Setevarmeren (med luftventilasjon) slås av så snart tenningsbryteren slås på.

⚠ FORSIKTIG

Ikke bruk organiske løsemidler, slik som lakktyner, benzen, alkohol og bensin, til rengjøring av setene. Det kan medføre skade på overflaten til varmeapparatet eller setene.

Strømuttak

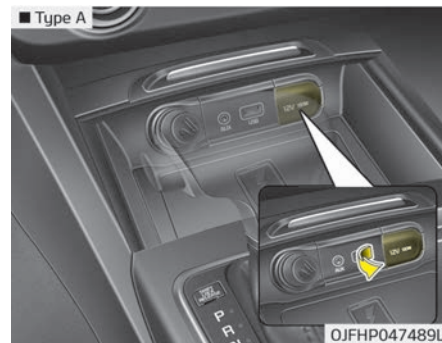

Strømuttaket tilfører strøm til mobiltelefoner eller andre enheter som kan betjenes via bilens elektriske systemer. Enhetenes strømforbruk må være lavere enn 10 A med motoren i gang.

⚠ FORSIKTIG

- **Bruk strømuttaket bare når motoren er i gang, og ta ut tilbehørsppluggen etter bruk. Bruk av tilbehørsppluggen over lang tid med motoren av kan føre til utladning av batteriet.**
- **Bruk kun elektrisk utstyr på 12V med en elektrisk kapasitet på mindre enn 10A.**
- **Juster klimaanlegget eller varmeapparatet til laveste driftsnivå når strømuttaket brukes.**
- **Lukk dekselet når strømuttaket ikke er i bruk.**
- **Enkelte elektroniske enheter kan forårsake elektroniske forstyrrelser når de er koblet til bilens strømuttak. Slike enheter kan forårsake overdreven statisk lyd og feil i andre elektroniske systemer eller enheter som brukes i bilen.**

(Fortsatt)

(Fortsatt)

- **Unngå å bruke varmeapparat eller aircondition hvis du bruker universalkontakten. Hvis varmeapparatet eller aircondition skal brukes samtidig, må det stå på laveste innstilling.**
- **Noen elektriske tilleggsapparater induserer elektromagnetisk interferens. Dette fører til påfølgende funksjonsfeil eller hindrer godt mottak av lyd/bilde og bruk av elektrisk anlegg.**
- **Påse alltid at elektrisk tilleggsutstyr er plagget helt inn i universal-kontaktene. Løse kontakter kan føre til funksjonsfeil.**

⚠ ADVARSEL

Ikke stikk fingrene eller fremmedlegemer (stifter, nåler osv.) inn i strømuttaket, og ikke berør det med våte hender. Dette kan forårsake elektrisk støt.

USB-lader (utstyrsavhengig)

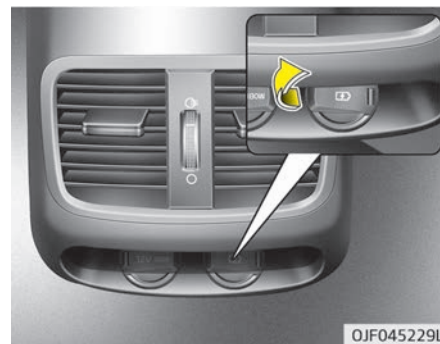

USB-laderen er utformet for å lade batterier til små elektriske enheter med en USB-kabel. De elektriske enhetene kan lades når ENGINE START/STOP (start/stopp-knappen) er i ACC/ON/START-posisjon.

Batteriets ladetilstand kan overvåkes på den elektriske enheten.

Koble USB-kabelen fra USB-porten etter bruk.

- Noen enheter kan ikke hurtiglades, men lades med normal hastighet.
- Bruk USB-laderen når motoren er i gang for å hindre at batteriet lades ut.

- Bare enheter som passer i USB-porten, kan brukes.
- USB-laderen kan bare brukes til lading av batterier.
- Batteriladere kan ikke lades.

Trådløst ladesystem for smarttelefon (utstyrsavhengig)

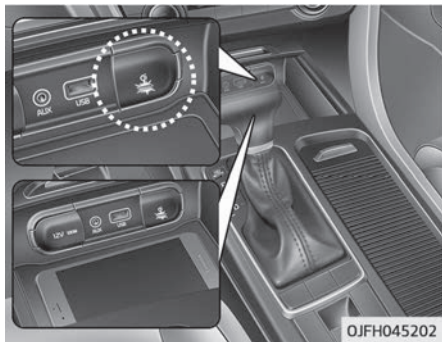

Et trådløst ladesystem for smarttelefon som befinner seg foran midtkonsollen.

Lukk alle dører, og slå av tenningen til ACC eller IGN ON. Du starter trådløs lading ved å plassere smarttelefonen utstyrt med trådløs ladefunksjon på platen for trådløs lading.

Du får best resultat med trådløs lading ved å plassere smarttelefonen på midten av ladeplaten.

Det trådløse ladesystemet er designet for én smarttelefon kun utstyrt med Qi for enkeltbruk. Gå til hjemmesiden til produsenten av smarttefontilbehøret eller smarttelefonprodusentens hjemmeside for å sjekke om smarttelefonen støtter Qi-funksjonen.

Trådløs lading av smarttelefon

1. Fjern eventuelle gjenstander på smarttelefonens ladeplate, inkludert smartnøkkelen. Hvis det er andre fremmedlegemer på platen enn smarttelefonen, kan den trådløse ladefunksjon ikke fungere ordentlig.
2. Plasser mobiltelefonen på midten av ladeplaten.
3. Indikatorlampen vil endres til oransje når den trådløse ladingen begynner. Etter at ladingen er fullført, vil det oransje lyset skifte til grønt.
4. Du kan velge å slå den trådløse ladefunksjonen enten PÅ eller AV ved å velge USM på instrumentpanelet. (Se "Instrumentpanel" på side 5-59 for detaljer.)

Hvis den trådløse ladingen ikke fungerer, flytter du telefonen forsiktig rundt på platen inntil ladeindikatorlampen lyser gult. Avhengig av smarttelefonen, kan det hende at ladeindikatorlampen ikke blir grønn selv etter at ladingen er fullført.

Hvis den trådløse ladingen ikke fungerer som den skal, vil det oransje lyset blinke i ti sekunder og så slå seg av. I slike tilfeller fjernes smarttelefonen fra platen og settes tilbake igjen, eller kontroller ladestatusen på nytt.

Hvis du lar smarttelefonen ligge på ladeplaten når tenningen er AV, vil bilen varsle deg via advarsler og lyd (gjelder for biler med taleveiledningsfunksjon) etter at "Good bye"-funksjonen på instrumentpanelet avsluttes.

⚠ FORSIKTIG

- **Lukk brettdekslet godt igjen når du bruker den trådløse ladefunksjonen for smarttelefon. Ellers kan væske i koppholderen renne ned på den trådløse ladeplaten under plutselige stopp.**

(Fortsatt)

(Fortsatt)

- Lukk alltid brettdekslet når smarttelefonen er plassert i den. Hvis bilen er i bevegelse uten at brettdekslet er lukket, er det mer sannsynlig at føreren kan bruke smarttelefonen. Bruken av smarttelefoner under kjøring kan føre til skader og ulykker.
- Hvis det ikke er mulig å lukke brettdekslet på grunn av størrelsen på smarttelefonen, må du ikke bruke den trådløse ladefunksjonen for smarttelefon i det hele tatt.
- Hvis brettdekslet er ødelagt, må du ikke bruke den trådløse ladefunksjonen før brettdekslet er reparert.
- Når den indre temperatur i det trådløse ladesystem stiger over en innstilt temperatur, vil den trådløse ladingen slutte å fungere. Når den indre temperaturen faller under terskelen, vil den trådløse ladefunksjon fortsette.

(Fortsatt)**(Fortsatt)**

- Hvis metallgjenstander, for eksempel mynter, ligger mellom det trådløse ladesystemet og smarttelefonen, kan ladingen bli forstyrret. Dessuten kan metallgjenstanden bli varmet opp.
- Hvis det er en metallgjenstand mellom smarttelefonen og den trådløse ladeplaten, må du umiddelbart fjerne smarttelefonen. Fjern metallgjenstanden når den er helt nedkjølt.
- Den kan hende at den trådløse ladingen ikke fungerer korrekt når det er et tungt tilbehørsdeksel på smarttelefonen.
- Den trådløse ladingen vil stoppe når du bruker den trådløse smartnøkkel-søkefunksjonen for å forhindre radiobølgeforstyrrelser.
- Den trådløse ladingen stopper når smartnøkkelen tas ut av bilen med tenningen på.
- Den trådløse ladingen vil stoppe når noen av dørene åpnes (gjelder for biler som er utstyrt med smartnøkler).

(Fortsatt)**(Fortsatt)**

- Den trådløse ladingen stopper når bilen er slått av.
- Den trådløse ladingen stopper når smarttelefonen ikke er i fullstendig kontakt med den trådløse ladeplaten.
- Elementer som er utstyrt med magnetiske komponenter, som kredittkort, telefonkort, bankbok, transportbilletter og lignende kan bli skadet under trådløs lading.
- Plasser mobiltelefonen på midten av ladeplaten for å få best resultat. Smarttelefonen kan ikke lades når den plasseres nær kanten av ladeplaten. Når smarttelefonen lades, kan den bli for varm.
- For smarttelefoner uten innebygd trådløst ladesystem, kreves det et passende tilbehør.
- Smarttelefoner fra enkelte produsenter kan vise meldinger om svakt strømnivå. Dette skyldes spesielle egenskaper ved smarttelefonen og innebærer ikke en feil på den trådløse ladefunksjonen.

(Fortsatt)

(Fortsatt)

- For smarttelefoner fra visse produsenter kan likevel indikatorlampe være gul etter at smarttelefonen er fulladet. Dette skyldes spesielle egenskaper ved smarttelefonen og innebærer ikke en feil på den trådløse ladefunksjonen.
- Når en smarttelefon uten trådløs ladefunksjon eller en metallgjenstand er plassert på ladeplaten, kan det høres noe støys. Denne svake lyden skyldes at bilen analyserer kompatibiliteten til gjenstanden som er plassert på ladeplaten. Det påvirker ikke bilen eller smarttelefonen på noen måte.

Kleskrok (utstyrsavhengig)

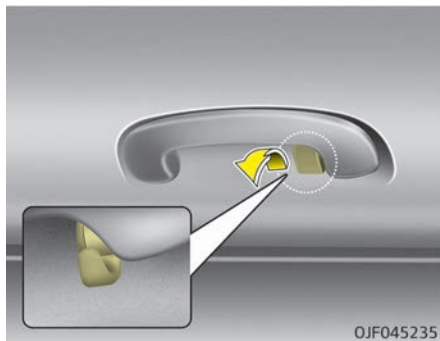

* Det faktiske utstyret kan avvike fra illustrasjonen.
Dra ned den øvre delen av kroken for å bruke den.

⚠ FORSIKTIG

Ikke heng tunge klær i kroken, for det kan ødelegge den.

⚠ ADVARSEL

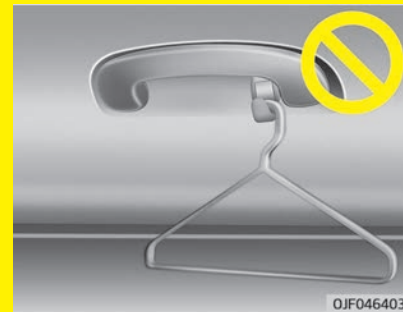

Ikke heng andre gjenstander, som kleshengere eller harde gjenstander, på kroken. Du må heller ikke legge tunge, skarpe eller skjøre gjenstander i lommene i klesplaggene. Dette kan føre til bilskader eller personskader ved en eventuell ulykke eller hvis gardinkollisjonsputen utløses.

Gulvmattefeste(r) (utstyrsavhengig)

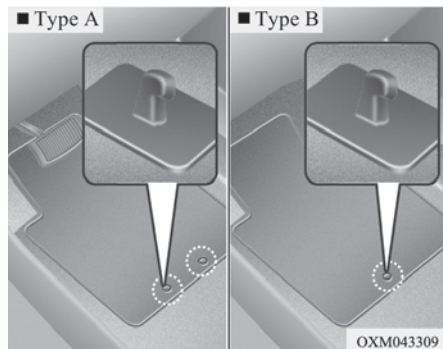

Når du bruker en gulvmatte på gulvteppet foran, må du sørge for at den festes til gulvmattefestet/-festene i bilen. På den måten unngår du at matten sklir frem og tilbake.

⚠ ADVARSEL

**Ta hensyn til følgende når du skal installere en gulvmatte i bilen:
(Fortsatt)**

(Fortsatt)

- **Sørg for at matten er festet til bilens gulvmattefeste(r) før du kjører.**
- **Ikke bruk en matte som ikke kan festes til bilens gulvmattefeste(r).**
- **Ikke stable gulvmatter oppå hverandre (for eksempel en gummi-matte oppå en teppematte). Det skal bare installeres én gulvmatte på hvert sted i bilen.**

VIKTIG - Bilen har gulvmattefester på førersiden som er utformet for holde gulvmatten trygt på plass. For å unngå at matten er til hinder for pedalbetjeningen, anbefaler Kia at det installeres Kia-matter som er beregnet for bruk i din bil.

Sidegardin (utstyrsavhengig)

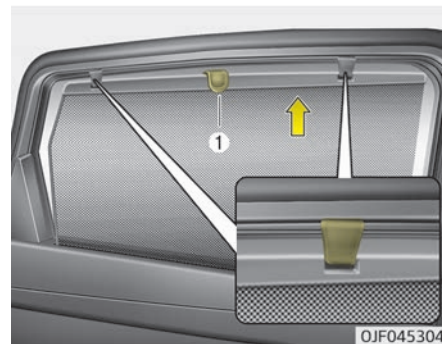

Slik bruker du sidegardinen:

1. Løft gardinen etter kroken (1).
2. Hekt gardinen på begge sider av kroken.

Bagasjenett(holder) (stasjonsvogn) (utstyrsavhengig)



For å hindre gjenstander i å skli i bagasjerommet kan du bruke de fire holderne som er plassert i bagasjerommet til å feste bagasjenettet.

Om nødvendig anbefaler Kia at du kontakter en godkjent Kia-forhandler/servicepartner for å få tak i et bagasjenett.

⚠ FORSIKTIG

For å unngå skader på varene eller bilen bør du være forsiktig når du frakter skjøre eller store gjenstander i bagasjerommet.

⚠ ADVARSEL

For å unngå øyeskader må du **IKKE** spenne bagasjenettet for mye. Hold **ALLTID** ansiktet og kroppen unna rekylbanen til bagasjenettet. **IKKE** bruk bagasjenettet når stroppen har synlige tegn på slitasje eller skade.

Barrierenett (stasjonsvogn) (utstyrsavhengig)



Når du laster bagasje i baksetet eller i bagasjeområdet bak, må du montere barrierenettet bak forseteryggen eller bakseteryggen.

Det er utviklet for å beskytte hodene til passasjerene ved å forhindre at gjenstander kastes fremover ved en frontkollisjon.

Det er to krokholdere på begge sider av topplisten over hodestøttene som er beregnet for å feste den øvre siden.

Slik brukes barrierenettet

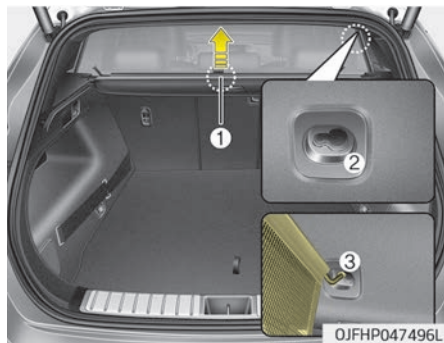

1. Trekk opp nettet ved hjelp av håndtaket i midten (1).
2. Trykk sammen det øvre skaftet på den ene siden av nettet i lengderetning før du setter kroken inn i det store hullet (2) til det når toppen.
3. Fest det så ved å skyve det inn i det lille hullet (3).
4. Hold siden med krok og fest den andre siden av nettet med den andre hånden.

⚠ FORSIKTIG

Vær forsiktig så du ikke riper opp sidepanelet når du setter kroken inn i hullet.

⚠ ADVARSEL

- Ikke la det sitte noen passasjerer i baksetet eller bagasjeområdet bak barrierenettet.
- Ikke la det sitte noen passasjerer i det midtre baksetet når barrierenettet er montert bak baksetene. Barrierenettet kan forhindre bruk av sikkerhetsbeltet i det midtre baksetet.
- Ikke last inn bagasje i området som er høyere enn den øvre delen til barrierenettet.
- Ikke last inn tung bagasje i området som er høyere enn seteryggen for å unngå eventuelle ulykker, selv om barrierenettet er montert.
- Ikke last inn bagasje som har skarpe kanter som kan trenge gjennom barrierenettet.

(Fortsatt)

(Fortsatt)

- Ikke bruk overdreven kraft på barrierenettet ved å holde deg i nettet eller med tung bagasje osv.

Når barrierenettet ikke er i bruk:

1. Fjern kroken ved å trekke den gjennom de store hullene.
2. Trekk nettet ned.

Slik fjernes barrierenettet

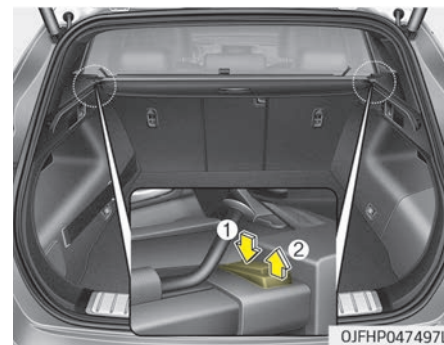

1. Trykk på utløserknappen (1) som sitter på enden i begge sider.

2. Trekk ut barrierenettet (2) mens du trykker på knappen (1).

* MERK

Bagasjeromstrekket må fjernes før du kan fjerne barrierenettet.

Bagasjeovervåkningsskjermer (stasjonsvogn)



Bruk bagasjeromstrekket for å skjule gjenstander i bagasjerommet. For å bruke bagasjeromstrekket trekker du håndtaket bakover og setter kantene inn i rillene.

⚠ ADVARSEL

- Ikke plasser noen gjenstander direkte på bagasjeromstrekket. Slike gjenstander kan kastes rundt inne i bilen og muligens skade bilens passasjerer under en ulykke eller ved bråbremsing.
- Aldri la noen sitte i bagasjerommet mens du kjører. Bagasjerommet er kun tiltenkt bagasje.
- Sørg for at bilens vekt er mest mulig balansert og plasser gjenstander så langt forover som mulig i bagasjerommet.

⚠ FORSIKTIG

Unngå å plassere bagasje på bagasjeromstrekket når det er i bruk, da det kan føre til at trekket skades eller deformeres.

UTVENDIG UTSTYR

Takgrind (stasjonsvogn)

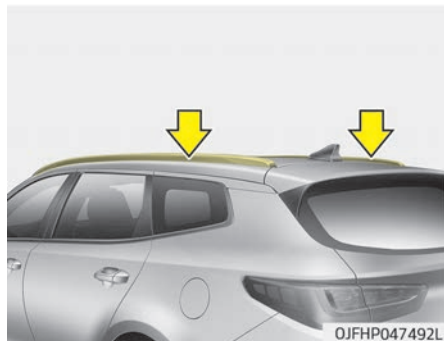

Hvis bilen har takgrind, kan du bære last på taket av bilen.

Tverrstenger og festekomponenter som kreves for å montere takgrinden på bilen, kan kjøpes fra en godkjent Kia-forhandler/servicepartner eller annen spesialbutikk.

* MERK

- Tverrstengene (utstyrsavhengig) må plasseres i korrekte lasteposisjoner før du plasserer last på takgrinden.
- Hvis bilen har soltak, må du påse at lasten ikke plasseres på takgrinden på en slik måte at betjeningen av soltaket forstyrres.
- Når takgrinden ikke brukes til å frakte last, kan det hende at tverrstengene må justeres for å unngå vindstøy.

⚠ FORSIKTIG

- Når det er last på takgrinden, må du ta forholdsregler for å sikre at lasten ikke skader taket på bilen.
- Når store gjenstander fraktes på takgrinden, må du påse at lasten ikke overskrider den totale lengden eller bredden på taket.

(Fortsatt)

(Fortsatt)

- Ikke betjen soltaket (utstyrsavhengig) når du frakter last på takgrinden.

⚠ ADVARSEL

- Følgende spesifikkasjon angir den maksimale vekten som kan lastes på takgrinden. Fordel lasten så jevnt som mulig over tverrstengene (utstyrsavhengig) og takgrinden, og fest lasten godt.

| TAKGRIND | 100 kg JEVNT FORDELT |
|----------|----------------------|
|----------|----------------------|

Last eller bagasje som overskrider den angitte vektbegrensningen for takgrinden, kan skade bilen.

- Bilens tyngdepunkt forflyttes til et høyere punkt med last på takgrinden. Unngå brå start, plutselig oppbremsing, brå manøvrer eller høye hastigheter som kan føre til at du mister kontrollen over bilen eller at bilen velter.

(Fortsatt)

(Fortsatt)

- **Kjør alltid sakte og sving forsiktig når du har last på takgrinden. Kraftig oppvind fra passerende biler eller meteorologiske forhold kan forårsake oppadgående trykk mot lasten på takgrinden. Vær spesielt oppmerksom på dette når du frakter store, flate gjenstander, for eksempel trepaneler eller madrasser. Dette kan føre til at gjenstandene faller av takgrinden og forårsaker skader på bilen din eller andre biler/personer i området.**
- **For å forhindre skader eller tap av lasten under kjøring, må du med jevne mellomrom kontrollere, både før og under kjøringen, at gjenstandene på takgrinden er godt festet.**

Lydanlegg

| | | | |
|--|------|---|-------|
| Lydanlegg..... | 6-02 | Stemmegjenkjenningsmodus | 6-100 |
| Antenne..... | 6-02 | Oppsettsmodus, type B-1..... | 6-108 |
| Rattbetjening av lydanlegg | 6-03 | Oppsettsmodus, type B-2..... | 6-114 |
| AUX-, USB-port..... | 6-04 | Oppsettmodus (type B-2, for Colombia-modell)..... | 6-120 |
| Slik fungerer radioen i kjøretøyet..... | 6-04 | Ryggekamera | 6-125 |
| Audio (uten berøringsskjerm)..... | 6-07 | Samsvarserklæring..... | 6-126 |
| Lydanleggets funksjoner..... | 6-07 | FCC..... | 6-126 |
| Audio (uten berøringsskjerm)..... | 6-09 | CE for EU..... | 6-127 |
| Lydanleggets funksjoner..... | 6-10 | NCC for Taiwan..... | 6-129 |
| Før bruk av lydanlegget..... | 6-11 | MOC for Israel..... | 6-129 |
| Radiomodus (type A1, type A2 med RDS)..... | 6-20 | ANATEL for Brasil..... | 6-130 |
| Radiomodus (type A3, type A4)..... | 6-21 | | |
| Mediomodus..... | 6-22 | | |
| Telefonmodus | 6-27 | | |
| Stemmegjenkjenningsmodus | 6-30 | | |
| Oppsettmodus (type A-1, type A-2)..... | 6-37 | | |
| Velg modus (type A-3, type A-4)..... | 6-43 | | |
| Oppsettmodus (type A-3, type A-4, for Colom- bia-modell)..... | 6-48 | | |
| Audio (med berøringsskjerm) (bare for hybridbil)..... | 6-55 | | |
| Lydanleggets funksjoner..... | 6-55 | | |
| Radio Mode (type B-1) (Radiomodus (type B-1))..... | 6-67 | | |
| Radiomodus (type B-2)..... | 6-69 | | |
| Mediomodus..... | 6-70 | | |
| Telefonmodus..... | 6-81 | | |
| Trådløs Bluetooth®-teknologi (Type B-1)..... | 6-82 | | |
| Trådløs Bluetooth®-teknologi (Type B-2)..... | 6-88 | | |
| Trådløs Bluetooth®-teknologi (Type B-2, for Colombia-modell)..... | 6-93 | | |

LYDANLEGG

* MERK

Hvis du installerer en HID-lykt i etterkant av et bilkjøp, kan det hende at lydsystem og elektroniske enheter ikke vil fungere som de skal.

- * Hvis bilen har et AVN-system (med audio, video og navigasjon), kan du finne detaljert informasjon om dette i en egen brukerhåndbok for systemet.

Antenne

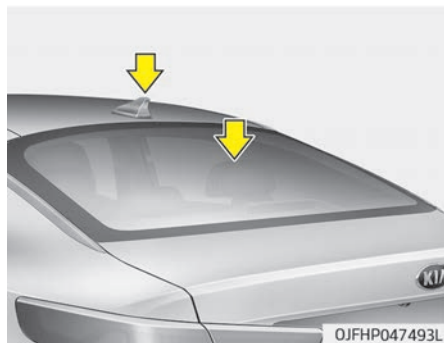

Glassantenne

Bilen bruker en glassantenne for å motta både AM- og FM-signaler.

Haifinneantenne (utstyrsavhengig)

Haifinneantennen vil motta overført data.

⚠ FORSIKTIG

- Ikke rengjør innsiden av bakrute-glasset eller trekantvinduer med et rengjøringsmiddel eller bruk en skrape til å fjerne eventuelt fremmed belegg, da dette kan forårsake skade på antenneelementer.
- Unngå å tilsette metallisk belegg så som Ni, Cd og så videre. Disse kan forstyrre AM / FM-mottaket.
- For å unngå skade glassantennen må du aldri bruke skarpe instrumenter eller rengjøringsmidler som inneholder slipemidler, til å rengjøre vinduet. Rengjør den innvendige flaten av bakvinduet med en myk klut.

(Fortsatt)

(Fortsatt)

- Hvis du skal sette et klistremerke på innsiden av bakvinduet, må du være forsiktig så du ikke skader glassantennen i bakvinduet.
- Ikke legg skarpe instrumenter i nærheten av glassantennen bak.
- En tonet bakrute kan påvirke antennens funksjon.

Rattbetjening av lydanlegg (utstyrsavhengig)

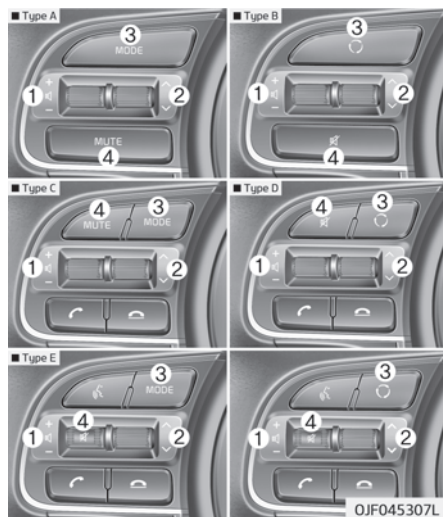

Rattet kan være utstyrt med lydkontrollknapper.

⚠ FORSIKTIG

Ikke betjen lydknappene på fjernkontrollen samtidig.

VOLUME (VOLUM) (+/-) (1)

- Trykk spaken oppover (+) for å øke volumet.
- Trykk spaken nedover (-) for å redusere volumet.

SEEK/PRESET FORHÅNDSINNTILL) (∨ / ^) (2) (SØK/

SEEK/PRESET-spaken har ulike funksjoner avhengig av systemmodus. Trykk på spaken i 0,8 sekunder eller mer for å aktivere funksjonene nedenfor.

RADIO-modus

Den vil fungere som valgknapp for AUTO SEEK (Autosøk).

CD/iPod®-modus

Den vil fungere som FF/REW-knappen (spoleknapp). Hvis SEEK/PRESET-knappes holdes inne over 0,8 sekunder, fungerer den på følgende måte i hver modus:

RADIO-modus

Den fungerer som PRESET STATION-knapper (Forhåndsinnstilt kanal).

CD/iPod®-modus

Den fungerer som TRACK UP/DOWN-knapp (spor opp/ned).

MODE (MODUS) (○) (3)

Trykk på knappen for å endre lydkilde. FM → AM → CD → USB/iPod® → AUX → MY MUSIC (Min musikk) lyd med trådløs Bluetooth®-teknologi

MUTE (DEMP) (M) (4)

- Trykk på knappen for å dempe lyden.
- Trykk på knappen for å slå av mikrofonen under en telefonsamtale.

Du finner detaljert informasjon om lyd- betjeningsknapper i "Lydbetjeningsknapper (uten berøringsskjerm)" på side 6-07 og "Lydbetjeningsknapper (med berøringsskjerm)" på side 6-55.

AUX-, USB-port

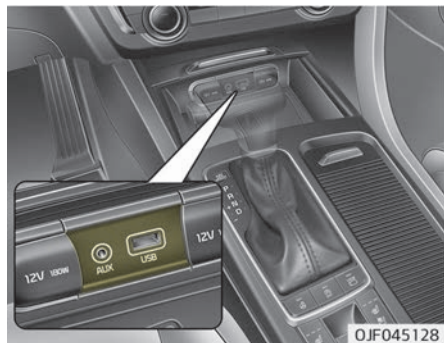

Du kan bruke en AUX-port for å koble til lydenheter og en USB-port for å koble til en USB-enhet eller iPod®.

* MERK

Når du bruker en bærbar lydenhet som er koblet til strømuttaket, kan det oppstå støy under avspilling. Hvis dette skjer, bruker du den bærbare lydenhetens strømkilde.

* iPod® er et varemerke for Apple Inc.

Slik fungerer radioen i kjøretøyet

FM-mottak

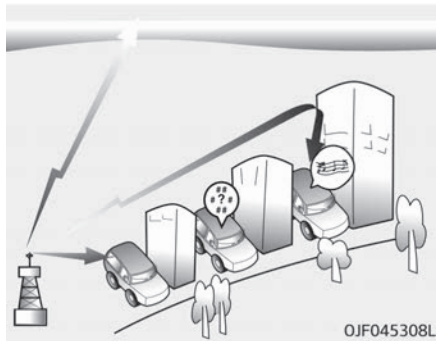

AM- og FM-radiosignaler kringkastes fra sendetårn i området der du bor. Disse fanges opp av radioantennen på bilen. Signalet mottas deretter av radioen og sendes til bilens høyttalere.

Når et sterkt radiosignal har nådd bilen, sørger nøyaktighetsarbeid ved utviklingen av lydnettet for best mulig kvalitet under avspilling. I noen tilfeller er imidlertid signalet kommet til bilen, verken sterkt eller klart. Dette kan skyldes faktorer som avstand fra radiostasjonen, nærhet til andre, sterke radiostasjoner eller tilstedeværelse av bygninger, broer eller andre store hindringer i området.

AM (MW, LW)-mottak

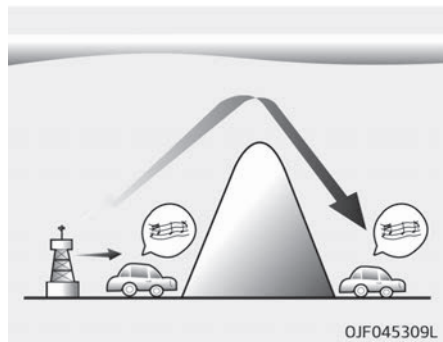

AM-sendinger kan mottas på større avstander enn FM-sendinger. Dette skyldes at AM-radiobølger overføres ved lave frekvenser. Disse lange, lavfrekvente radiobølgene kan følge jordens krumning i stedet for å bli sendt rett ut i atmosfæren. I tillegg krummer de seg rundt hindringer, slik at de kan gi bedre signaldekning.

FM-radiostasjon

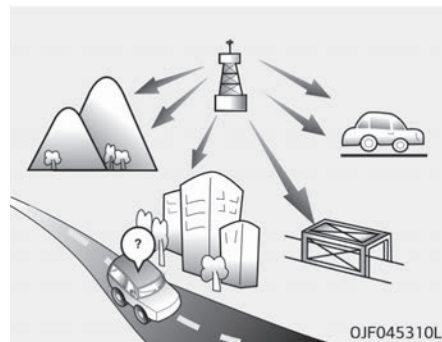

FM-sendinger overføres ved høye frekvenser og krummer seg ikke for å følge jordoverflaten. På grunn av dette begynner FM-sendinger generelt å svekkes allerede i kort avstand fra stasjonen. Dessuten påvirkes FM-signaler lett av bygninger, fjell og andre hindringer. Det kan medføre lytteforhold som gjør at du mistenker problemer med radioen. Følgende forhold er normale og indikerer ikke problemer med radioen:

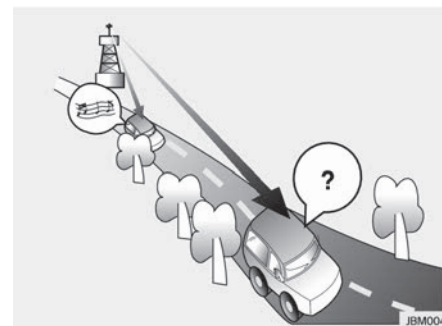

- Fading - Når bilen beveger seg bort fra radiostasjonen, vil signalet svekkes, og lyden fader ut. Når dette skjer, foreslår vi at du velger en annen, sterkere kanal.
- Vibrering/statisk - Svake FM-signaler eller store hindringer mellom senderen og radioen kan forstyrre signalet og forårsake statiske eller vibrerende lyder. Ved å redusere diskantnivået kan denne effekten reduseres til forstyrrelsen forsvinner.

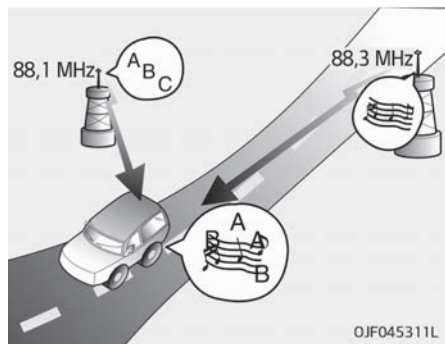

- Kanalbytte - Etter hvert som et FM-signal svekkes, kan et annet, kraftigere signal nær den samme frekvensen høres. Det er fordi radioen er konstruert slik at den leter etter det klareste signalet. Hvis dette skjer, velger du en annen stasjon med kraftigere signal.
- Flerveisspredning - Radiosignaler som mottas fra flere kanter, kan forårsake fordreid lyd eller vibrasjoner. Dette kan skyldes et direkte og reflektert signal fra den samme stasjonen eller signaler fra to stasjoner med nærliggende frekvenser. Hvis dette skjer, velger du en annen stasjon inntil forstyrrelsene går over.

Bruke en mobiltelefon eller en toveisradio

Hvis det brukes mobiltelefon inne i bilen, kan det komme støy fra lydanlegget. Dette betyr ikke at det er noe galt med lydutstyret. I slike tilfeller bruker du mobiltelefonen så langt unna lydutstyret som mulig.

⚠ FORSIKTIG

Når du bruker et kommunikasjonssystem som mobiltelefon eller radio inne i bilen, må det monteres en separat, ekstern antenne. Dersom en mobiltelefon eller radio kun brukes med den interne antennen, kan den virke inn på bilens el-system og sette sikkerheten i fare.

⚠ ADVARSEL

Ikke bruk mobiltelefon mens du kjører. Stopp på et sikkert sted når du skal bruke mobiltelefonen.

AUDIO (UTEN BERØRINGSSKJERM) (BARE FOR HYBRIDBIL)

■ Type A-1



(Med Bluetooth® trådløs teknologi)

■ Type A-2



JFA55000LU-JFA55001LU

6



Lydanlegg

Lydanleggets funksjoner



1. • Støter ut platen.
2. **RADIO** (Type A-1)
 - Bytter til FM/AM-modus.
 - Hver gang du trykker på knappen, endres modusen i følgende rekkefølge: FM1 → FM2 → FMA → AM → AMA.
3. **MEDIA**
 - Endres til modusen CD, USB (iPod®), AUX, My Music (Min musikk)*, BT Audio*.

*utstyrsavhengig

4.  (Type A-1)
 - Styrer telefonskjermen.
 - Dersom det ikke er koblet til en telefon, vises skjermbildet for tilkobling.
5. 
 - Radiomodus: Automatisk søk etter radiofrekvenser.

*utstyrsavhengig



- Modusen CD, USB, iPod®, My Music (Min musikk)*
 - Trykk kort på knappen: Går til neste eller forrige sang (fil).
 - Trykk på og hold inne knappen: Spoler bakover/forover i gjeldende sang.

6. **POWER/VOL**-knappen 

- Av/på-knapp: Trykk på knappen for å slå enheten av/på.
- Volumknapp: Angi volum ved å vri knappen til venstre eller høyre.



7.  (forhåndsinnstilling)

- Radiomodus: Lagrer frekvenser (kanaler) eller mottar lagrede frekvenser (kanaler).
- Modusen CD, USB, iPod®, My Music (Min musikk)*
 - : Repeat (Gjenta)
 - : Random (Tilfeldig avspilling)

På forgrunnsskjermene for radio, media, oppsett og meny velges tallmenyer.

* utstyrsavhengig



8. 

- Hver gang du trykker kort på knappen, veksles det mellom skjerm av → skjerm på → skjerm av.
- Lydanlegget kan fortsatt betjenes. Bare skjermen blir slått av.
- Når skjermen er slått av, kan du trykke på en hvilken som helst knapp for å slå den på igjen.

9. 

- Radiomodus
 - Trykk kort på knappen: Trafikkmeldinger på/av.
 - Trykk på og hold inne knappen: Viser programmet i 5 sekunder.

- Modusen CD, USB, My Music (Min musikk)*
 - Trykk på og hold inne knappen: Forhåndsviser hver sang (fil) i 10 sekunder.
 - Trykk på og hold inne knappen igjen for å fortsette å lytte til gjeldende sang (fil).

10. 

- Trykk kort på knappen: Veksler til modusen Display (Display), Sound (Lyd), Clock (Klokkeslett), Phone (Telefon), System setting (Systeminnstilling).
- Trykk på og hold inne knappen: Åpner skjermbildet for klokkeinnstilling.

11. 

- Viser menyer for gjeldende modus.
- iPod®-liste: Gå til overordnet kategori.

12. 

- MP3 CD-/USB-modus: Mappesøk.

13. 

- Radiomodus: Endre frekvens ved å vri knappen til venstre/høyre.

* utstyrsavhengig

- Modusen CD, USB, iPod®, My Music (Min musikk)*: Søk etter sanger (filer) ved å vri knappen til venstre/høyre. Når ønsket sang vises, trykker du på knappen for å spille av sangen.
- Bytter fokus i alle valgmenyer, og velger menyer.

*utstyrsavhengig
Audio (uten berøringsskjerm)



14. **FM (Type A-2)**
 - Bytter til FM-modus.
 - Hver gang du trykker på knappen, endres modusen i følgende rekkefølge: FM1 → FM2 → FMA.
15. **AM (Type A-2)**
 - Bytter til modusen AM → AMA.

■ Type A-3



(Med Bluetooth® trådløs teknologi)

■ Type A-4



JFA55002LU-JFA55003LU

Lydanleggets funksjoner



1. **[Power/Vol]**
 - Støter ut platen.
2. **RADIO** (Type A-3)
 - Bytter til FM/AM-modus.
 - Hver gang du trykker på knappen, endres modusen i følgende rekkefølge: FM1 → FM2 → AM.
3. **MEDIA**
 - Endres til modusen CD, USB (iPod®), AUX, My Music (Min musikk)*, BT Audio*.

*utstyrsavhengig

- Hver gang du trykker på knappen, endres modusen i følgende rekkefølge: CD, USB (iPod®), AUX, My Music (Min musikk)*, BT Audio*.
4. **PHONE** (Type A-3)
 - Styrer telefonskjermen.
 - Dersom det ikke er koblet til en telefon, vises skjermbildet for tilkobling.
 5. **SEEK TRACK**
 - Radiomodus: Automatisk søk etter radiofrekvenser.
 - Modusen CD, USB, iPod®, My Music (Min musikk)*
 - Trykk kort på knappen: Går til neste eller forrige sang (fil).
 - Trykk på og hold inne knappen: Spoler bakover/forover i gjeldende sang.
 6. **POWER/VOL**-knappen
 - Av/på-knapp: Trykk på knappen for å slå enheten av/på.
 - Volumknapp: Angi volum ved å vri knappen til venstre eller høyre.



*utstyrsavhengig

7. **[1] ~ [6]** (forhåndsinnstilling)
 - Radiomodus: Lagrer frekvenser (kanaler) eller mottar lagrede frekvenser (kanaler).
 - Modusen CD, USB, iPod®, My Music (Min musikk)*
 - **[1 RPT]**: Repeat (Gjenta)
 - **[2 RDM]**: Random (Tilfeldig avspilling)

På forgrunnsskjermene for radio, media, oppsett og meny velges tallmenyen.



8. **DISP**
 - Hver gang du trykker kort på knappen, veksles det mellom skjerm av → skjerm på → skjerm av.

*utstyrsavhengig

- Lydanlegget kan fortsatt betjenes. Bare skjermen blir slått av.
 - Når skjermen er slått av, kan du trykke på en hvilken som helst knapp for å slå den på igjen.
9. **SCAN**
 - Radiomodus
 - Trykk på knappen: Forhåndsviser hvert program i 5 sekunder.
 - Modusen CD, USB, My Music (Min musikk)*
 - Trykk på knappen: Forhåndsviser hver sang (fil) i 10 sekunder.
 - Trykk på knappen igjen for å fortsette med å lytte til gjeldende sang (fil).
 10. **SETUP C/LOCK**
 - Trykk kort på knappen: Veksler til modusen Display (Display), Sound (Lyd), Clock (Klokkeslett), Phone (Telefon), System setting (Systeminnstilling).
 - Trykk på og hold inne knappen: Åpner skjermbildet for klokkeinnstilling.
 11. **MENU**
 12. **FOLDER**
 - Viser menyer for gjeldende modus.
 - iPod®-liste: Gå til overordnet kategori.
 - MP3 CD-/USB-modus: Mappesøk.
 13. **TUNE**-knappen
 - Radiomodus: Endre frekvens ved å vri knappen til venstre/høyre.
 - Modusen CD, USB, iPod®, My Music (Min musikk)*: Søk etter sanger (filer) ved å vri knappen til venstre/høyre. Når ønsket sang vises, trykker du på knappen for å spille av sangen.
 - Bytter fokus i alle valgmenyer, og velger menyer.
 14. **FM (Type A-4)**
 - Bytter til FM-modus.
 - Hver gang du trykker på knappen, endres modusen i følgende rekkefølge: FM1 → FM2.
 15. **AM (Type A-4)**
 - Bytter til AM-modus.



*utstyrsavhengig

Før bruk av lydanlegget

* MERK

■ Bruke platene

- Hvis temperaturen inne i bilen er for høye, kan du åpne bilvinduene for å luften før bruk av anlegget.
- Det er forbudt å kopiere og bruke MP3/WMA-filer uten tillatelse. Bruk CD-er som kun er opprettet på lovlig vis.
- Flyktige midler som benzen og tynnere, vanlige rengjøringsmidler og magnetisk spray laget for analoge plater, skal ikke brukes på CD-er.

(Fortsatt)

*utstyrsavhengig

(Fortsatt)

- Hold CD-ene ytterst på kanten eller i hullet i midten for å unngå at den får riper og skader.
- Rengjør plateoverflaten med en myk klut før avspilling (tørk fra midten av platen og utover).
- Plateoverflaten må ikke skades. Ikke fest papir eller tape til platen.
- Pass på at kun CD-plater settes inn i CD-spilleren (Ikke sett inn mer enn én CD om gangen).
- Legg CD-platene inn i etuiet etter bruk for å forhindre at de får riper eller blir skitne.
- Avhengig av om hvilken type CDR-/CD-RW-/CD-plate det er, vil enkelte CD-plater ikke fungere normalt pga. produksjonsselskaperne eller produksjons- og opptaksmetoder. I slike tilfeller kan fortsatt bruk føre til feil på bilens lyd-anlegg.

* MERK

- Avspille en inkompatibel kopi-beskyttet lyd-CD

Enkelte skrivebeskyttede CD-er som ikke samsvarer med internasjonale lyd-CD-standarder (Red Book), vil ikke være mulig å spille av på bilens lydanlegg. Hvis du ikke klarer å spille av en kopibeskyttet CD, kan dette bety at det er CD-en som er defekt, ikke CD-spilleren.

- * MERK:
 - Rekkefølge for avspilling av filer (mapper):
 - 1. Avspillingsrekkefølge for sanger: 1 til 14 i rekkefølge.
 - 2. Rekkefølge for avspilling av mapper:
- * Hvis en mappe ikke inneholder noen sangfiler, vil mappen ikke vises.

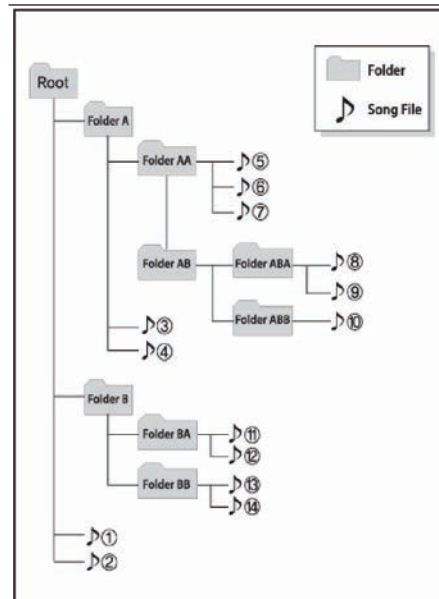
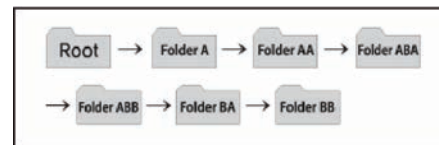

⚠ ADVARSEL

- Ikke stirr på skjermen under kjøring. Ser du på skjermen i lengre perioder om gangen, kan dette føre til trafikkulykker.
- Lydanlegget skal ikke demonteres, monteres eller modifiseres. Dette kan føre til ulykker, brann eller elektrisk støt.
- Bruk av telefonen under kjøring kan svekke oppmerksomheten for trafikken, noe som kan øke sannsynligheten for ulykker. Bruk telefonfunksjonen når bilen står parkert.
- Vær forsiktig slik at du ikke søler vann på eller fører inn fremmedlegger i enheten. Dette kan føre til at det oppstår røyk, brann eller funksjonsfeil.
- Ikke bruk anlegget hvis skjermen er tom eller ikke lager lyder, da dette kan indikere funksjonsfeil.

(Fortsatt)

(Fortsatt)

- Ikke ta på antennen når det lynr eller tordner, fordi det kan føre til lynindusert elektrisk støt.
- Ikke stopp eller parker for å betjene anlegget på steder der det er parkering forbudt. Slike handlinger kan føre til trafikkulykker.
- Bruk systemet når tenningen er på. Langvarig bruk med tenningen av kan lade ut batteriet.

⚠ ADVARSEL

Kjøring mens du er distraheret kan føre til at du mister kontroll over bilen, noe som kan føre til en ulykke, alvorlig personskade og død. Førerens hovedansvar er trygg og lovlig kjøring av bilen, og bruk av håndholdte enheter, annet utstyr eller andre systemer som tar førerens blikk, oppmerksomhet og fokus vekk fra trygg kjøring av bilen eller som ikke er tillatt etter loven, må aldri finne sted under kjøring av bilen.

⚠ FORSIKTIG

- Betjening av enheten under kjøring kan føre til ulykker pga. manglende oppmerksomhet for eksterne omgivelser. Parker bilen før du betjener anlegget.
- Juster volumet til et nivå som gjør at sjåføren kan høre lyder utenfra. Hvis du kjører slik at du ikke kan høre lyder utenfra, kan dette føre til ulykker.
- Vær oppmerksom på voluminnstillingen når du slår på anlegget. Hvis enheten er stilt til et ekstremt høyt volum når det slås på, kan dette føre til hørselsskader. (Juster volumet til et passende nivå før du slår av enheten.)
- Hvis du vil endre anleggets plassering, kan du ta kontakt med kjøpsstedet eller servicesenteret. Det kreves teknisk ekspertise for å installere eller demontere enheten.
- Slå på tenningen før du bruker anlegget. Ikke bruk lydanlegget i lengre perioder med tenningen på, fordi det kan tappe batteriet.

(Fortsatt)

(Fortsatt)

- **Anlegget må ikke utsettes for støt. Direkte støt mot fronten på monitoren kan skade LCD-skjermen eller berøringsskjermen.**
- **Når enheten rengjøres, må anlegget være slått av. Bruk en tørr og myk klut. Ikke bruk sterke materialer, kjemiske kluter eller løsemidler (sprit, benzen, tynnere osv.) fordi slike materialer kan skade panelet eller føre til skader på farge/kvalitet.**
- **Ikke sett drikkevarer nær lyd-anlegget. Søl av drikke kan føre til feilfunksjon.**
- **Ta kontakt med kjøpsstedet eller et servicesenter ved feilfunksjon.**
- **Plassering av lyd-anlegget i et elektromagnetisk miljø kan føre til støyende interferens.**

*** MERK**

- **Bruk av USB-enheten**
(Fortsatt)

(Fortsatt)

- Hvis du skal bruke en ekstern USB-enhet, må enheten ikke være tilkoblet når motoren startes. Koble til enheten etter at motoren er startet.
- Hvis du starter motoren når USB-enheten er tilkoblet, kan dette skade USB-enheten. (USB-minnepinner er svært sensitive for elektrisk støt.)
- Hvis motoren starter eller slås av mens en ekstern USB-enhet er tilkoblet, er det ikke sikkert at den eksterne USB-enheten vil fungere.
- Systemet vil ikke spille av ikke-aufentiske MP3- eller WMA-filer.
 1. Det kan kun spille av MP3-filer med kompresjonshastighet på mellom 8 Kbps ~ 320 Kbps.
 2. Det kan kun spille av WMA-musikkfiler med kompresjonshastighet på mellom 8 Kbps ~ 320 Kbps.

(Fortsatt)

(Fortsatt)

- Vær oppmerksom på eventuell statisk elektrisitet ved tilkobling eller frakobling av den eksterne USB-enheten.
- En kryptert MP3-SPILLER is registreres ikke.
- Avhengig av tilstanden til den eksterne USB-enheten kan den tilkoblede eksterne USB-enheten være ugjenkjennelig.
- Når den formaterte innstillingen for byte/sector for ekstern USB-enheten ikke er enten 512BYTE eller 2048BYTE, vil enheten ikke bli gjenkjent.
- Kun en USB-enhet formatert i FAT 12/16/32 skal brukes.
- USB-enheter uten USB I/F-godkjenning vil kanskje ikke bli registrert.
- Se til at USB-porten ikke kommer i kontakt med kroppen eller andre gjenstander.

(Fortsatt)

(Fortsatt)

- Hvis USB-enheten gjentatte ganger kobles til og fra på kort tid, kan enheten bli ødelagt.
- Du vil kanskje høre en merkelig lyd når du kobler til eller fra en USB-enhet.
- Hvis du kobler fra den eksterne USB-enheten under avspilling i USB-modus, kan den eksterne USB-enheten bli skadet eller vil ikke fungere som den skal. Derfor skal den eksterne USB-enheten kobles fra når lydanlegget er slått av eller er i en annen modus (f.eks. Radio eller CD)
- Avhengig av typen og kapasiteten til den eksterne USB-enheten eller typen filer lagret på enheten, er det en forskjell i tiden det tar før enheten registreres.
- USB-enheten skal ikke brukes til noe annet enn avspilling av musikkfiler.
- Avspilling av videofilmer via USB støttes ikke.

(Fortsatt)

(Fortsatt)

- Bruk av USB-tilbehør som ladere eller varmeapparater som bruker USB I/F, kan være mindre effektive eller forårsake problemer.
- Ved bruk av f.eks. en USB-hub som er kjøpt separat, kan det hende at bilens lydanlegg ikke kjenner igjen USB-enheten. Da bør du koble USB-enheten direkte til bilens multimediekontakt.
- Hvis USB-enheten er delt inn i logiske stasjoner, er det bare musikkfiler på stasjonen med høyest prioritet som blir gjenkjent av bilens lydanlegg.
- Enheter som MP3-spillere, mobiltelefoner, digitale kameraer kan være ugjenkjennelig med standard USB I/F.
- Lading via USB støttes ikke for alle mobile enheter.
- USB HDD- eller USB-typer der det lett kan oppstå tilkoblingsfeil pga. vibrasjoner i bilen, støttes ikke. (i-stick-type)

(Fortsatt)

(Fortsatt)

- Enkelte USB-enheter som ikke er standard (USB med metalldeksel), kan være ugjenkjennelige.
- Enkelte USB-minnepinneavlesere (som CF, SD, mikro-SD osv.) eller eksterne enheter av HDD-typen kan være ugjenkjennelige.
- Musikkfiler som er beskyttet av DRM (DIGITAL RIGHTS MANAGEMENT), gjenkjennes ikke.
- Data i USB-minnet kan gå tapt ved bruk på lydanlegget. Viktige data må alltid sikkerhetskopieres på en personlig lagringsenhet.
-  Unngå å bruke produkter med USB-minne som også kan brukes som nøkkelringer eller mobiltelefontilbehør, fordi de kan skade USB-kontakten.

Pass på å kun bruke tilkoblinger med kontakt.

* MERK

■ Bruk av iPod®-enheten

- Enkelte iPod®-modeller støtter kanskje ikke kommunikasjonsprotokollen, og det kan hende at filene ikke spilles av på riktig måte. iPod®-modeller som støttes:
 - iPhone® 3GS/4
 - iPod touch® 1.-4. generasjon
 - iPod nano® 1.-6. generasjon
 - iPod classic®
- Rekkefølgen på søk eller avspilling av sanger i iPod® kan være forskjellig fra rekkefølgen som søkes i lydanlegget.
- Hvis iPod® ble deaktivert pga. en feilfunksjon, må iPod®. (Tilbakestilling: se iPod® håndboken)
- En iPod® virker ikke alltid som normalt ved lavt batterinivå.

(Fortsatt)

(Fortsatt)

- Enkelte iPod®-enheter, som f.eks. iPhone®, kan tilkobles via grensesnittet for trådløs Bluetooth®-teknologi. Enheten må ha tilgang til trådløs Bluetooth®-teknologi for audio (som trådløs Bluetooth®-teknologi for stereo hodetelefoner). Enheten kan brukes til avspilling, men den kan ikke styres av lydanlegget.
- Hvis du vil bruke iPod®-funksjoner på lydanlegget, må du bruke kablen som fulgte med da du kjøpte iPod®-enheten.
- Hopping eller feilfunksjon kan oppstå, avhengig av iPod®-/iPhone®-enheten.
- Hvis din iPhone® er koblet til både trådløs Bluetooth®-teknologi og USB, kan det skje at lyden ikke blir spilt av riktig. På din iPhone® velger du dokkingkontakten eller trådløs Bluetooth®-teknologi for å endre lydutgang (kilde).

(Fortsatt)

(Fortsatt)

- Ved tilkobling av iPod® med iPod® strømkabelen, må koblingen settes helt inn i multimedia-kontakten. Hvis den ikke settes helt inn, kan forbindelsen mellom iPod®-enheten og lydanlegget bli forstyrret.
- Når lydeffektene på iPod®-enheten og lydanlegget skal justeres, vil lydeffektene til begge enheter overlappe, noe som kan redusere eller forvrengte lyd kvaliteten.
- Deaktiver (slå av) equalizerfunksjonen på en iPod® når lydanleggets volum justeres, og slå av equalizerfunksjonen på lydanlegget når volumet justeres på en iPod®.
- Når ikke iPod®-enheten brukes sammen med bilens lydanlegg, skal iPod®-kabelen trekkes ut av iPod®-enheten. Ellers kan iPod®-enheten bli værende i tilbehørsmodus og vil kanskje ikke fungere som den skal.

(Fortsatt)

(Fortsatt)

- Utover støtte for 1 M kabel som følger med iPod®-/iPhone®-produkter, støttes ikke lange kabler.

* MERK

- Bruk av mobiltelefon med trådløs Bluetooth®-teknologi
- Handsfree for trådløs Bluetooth®-teknologi refererer til en enhet som gjør det mulig for brukeren å foreta anrop på en praktisk måte med mobiltelefoner med trådløs Bluetooth®-teknologi, via lydanlegget.

(Fortsatt)

(Fortsatt)

- Trådløs Bluetooth®-teknologi gjør at enheter kan være tilkoblet over korte avstander, bl.a. håndfrie enheter, hodetelefoner, trådløse fjernkontrollere osv. Mer informasjon får du ved å besøke nettsidene for trådløs Bluetooth®-teknologi på www.bluetooth.com før du bruker lydfunksjonene i trådløs Bluetooth®-teknologi.
 - Bluetooth®-navnet og logoer er registrerte varemerker som tilhører Bluetooth® SIG, Inc. og bruk av slike merker av Kia er under lisens. Andre varemerker og varenavn tilhører sine respektive eiere. En Bluetooth®-aktivert mobiltelefon kreves for å bruke trådløs Bluetooth®-teknologi.
 - Bilen har støtte for følgende funksjoner for trådløs Bluetooth®-teknologi: Enkelte funksjoner støttes kanskje ikke, avhengig av den
- (Fortsatt)

(Fortsatt)

- trådløs Bluetooth®-teknologi-enheten som brukes.
- Besvare anrop og ringe opp håndfritt med trådløs Bluetooth®-teknologi
 - Menybruk under en samtale (Switch to Private (bytt til privat), Switch to call waiting (bytt til samtale venter), Outgoing volume (utgående volum))
 - Last ned anropslogg
 - Last ned mobiltelefonbok
 - Automatisk nedlasting av telefonbok/anropslogg
 - Trådløs Bluetooth®-teknologi - automatisk tilkobling
 - Lyd med trådløs Bluetooth®-teknologi

(Fortsatt)

(Fortsatt)

- Før bruk av funksjoner på lydanlegget som er knyttet til trådløs Bluetooth®-teknologi bør du lese mobiltelefonens brukerhåndbok for funksjoner knyttet til trådløs Bluetooth®-teknologi.
- Telefonen må være sammenkoblet med lydanlegget for å bruke funksjoner knyttet til trådløs Bluetooth®-teknologi.
- Sammenkobling og tilkobling av mobiltelefon med aktivert trådløs Bluetooth®-teknologi fungerer bare når alternativet for trådløs Bluetooth®-teknologi er slått på i din mobiltelefon. (Fremgangsmåter for å slå på trådløs Bluetooth®-teknologi-funksjonen kan variere, alt etter mobiltelefon.)
- Ikke bruk en mobiltelefon eller utfør innstillinger av trådløs Bluetooth®-teknologi (f.eks. sammenkobling) mens du kjører.

(Fortsatt)

(Fortsatt)

- Selv om telefonen støtter trådløs Bluetooth®-teknologi, vil ikke telefonen bli funnet ved enhetsøk dersom telefonen er satt som skjult, eller hvis trådløs Bluetooth®-teknologi er slått av. Deaktiver skjult status eller slå på trådløs Bluetooth®-teknologi for å søke/koble til med bilens lydanlegg.
- Du kan ikke bruke handsfree-funksjonen når telefonen (i bilen) ikke har dekning (f.eks. i en tunnel, på undergrunnsbanen, på fjellet osv.).
- Hvis du har dårlig dekning eller hvis det er for mye støy inne i bilen, kan det være vanskelig å høre hva den andre sier under en samtale.

(Fortsatt)

(Fortsatt)

- Ikke plasser telefonen i nærheten av eller inne i metallgjenstander, ellers kan kommunikasjonen med trådløs Bluetooth®-teknologi-sy-stemet eller mobilstasjoner bli forstyrret.
- Plassering av lydanlegget i et elektromagnetisk miljø kan føre til støyende interferens.
- Enkelte mobiltelefoner eller andre enheter kan skape interfererende støy eller feil på lydanlegget. I slike tilfeller kan du prøve å plassere enheten på et annet sted for å prøve å løse problemet.
- Når en telefon er tilkoblet via trådløs Bluetooth®-teknologi, kan det skje at telefonen lades ut raskere enn vanlig for andre operasjoner knyttet til trådløs Bluetooth®-teknologi.
- Hvis dette er angitt når bilen starter (IGN/ACC ON), vil telefonen med trådløs Bluetooth®-teknologi

(Fortsatt)

(Fortsatt)

kobles til automatisk. Selv om du befinner deg utenfor bilen, vil telefonen med trådløs Bluetooth®-teknologi automatisk kobles til når du er i nærheten av bilen. Hvis du ikke ønsker å koble til telefonen med trådløs Bluetooth®-teknologi, kan du prøve følgende:

1. Slå av funksjonen trådløs Bluetooth®-teknologi på mobiltelefonen.
 2. Slå av funksjonen trådløs Bluetooth®-teknologi på bilens lydanlegg.
 - Når du skal slå av funksjonen trådløs Bluetooth®-teknologi på bilens lydanlegg, går du til [SETUP] (Oppsett) > [Phone] (Telefon) og slår av funksjonen trådløs Bluetooth®-teknologi.
- På enkelte mobiltelefoner kan det hende at den trådløs Bluetooth®-teknologi-tilkoblingen midlertidig avbrytes. Følg disse trinnene for å prøve på nytt.

(Fortsatt)

(Fortsatt)

1. Slå funksjonen med trådløs Bluetooth®-teknologi av/på med mobiltelefonen og prøv igjen.
 2. Slå på mobiltelefonens av/på-knapp, og prøv på nytt.
 3. Ta ut batteriet fra mobiltelefonen, foreta omstart, og prøv på nytt.
 4. Foreta omstart på lydanlegget, og prøv på nytt.
 5. Slett alle sammenkoblede enheter, koble dem sammen igjen og prøv på nytt.
- Det er mulig å sammenkoble inntil fem enheter med aktivert trådløs Bluetooth®-teknologi med bilens lydanlegg.
 - Navnene på telefonkontaktene bør lagres på engelsk, ellers vil de kanskje ikke vises riktig.
 - Ringe volumet og kvaliteten på handsfree kan variere, avhengig av mobiltelefonen.

(Fortsatt)

(Fortsatt)

- Bare én enhet med trådløs Bluetooth®-teknologi kan kobles til om gangen.
- På enkelte mobiltelefoner vil samtalen bli brutt hvis du starter tenningen mens du snakker gjennom trådløs Bluetooth®-teknologi-aktivert håndfrifunksjon. (Koble samtalen tilbake til mobiltelefonen når du starter tenningen.)
- Hvis telefonen ikke er sammenkoblet eller tilkoblet, kan du ikke tilgang til telefonmodus. Når en telefon er sammenkoblet eller tilkoblet, vises veiledningsskjermbildet.

⚠ FORSIKTIG

- **Handsfree for trådløs Bluetooth®-teknologi er en funksjon som gjør det mulig for sjåføren å kjøre trygt ved bruk av mobiltelefon. Når bilens lydianlegg kobles til en telefon med trådløs Bluetooth®-teknologi, kan brukeren foreta anrop, motta anrop og ha kontroll over telefonboken. Før bruk av trådløs Bluetooth®-teknologi, må innholdet i denne brukerhåndboken leses nøye.**
- **Overdreven bruk eller betjening under kjøring kan gjøre deg uakt-som, noe som kan føre til ulykker.**
- **Enheten må ikke brukes for mye under kjøring.**
- **Det er farlig å holde blikket på skjermen for lenge, og dette kan føre til ulykker.**
- **Under kjøring skal skjermen kun gløttes bort på i korte øyeblikk.**

*** MERK**

- **Bruk av talegjenkjenning**
- Talegjenkjenningsfunksjonen til dette produktet støtter gjenkjenning av kommandoene angitt i denne brukerhåndboken.
- Når talegjenkjenning er i bruk, vil betjening av kontrollene på rattet eller enheten avslutte talegjenkjenningen og la deg betjene ønskede funksjoner manuelt.
- Plasser mikrofonen høyt opp på sjåførsiden Det fungerer best hvis du sitter strak og godt oppreist når du sier talekommandoene.
- Talegjenkjenningen fungerer kanskje ikke som den skal pga. støy utenfor. Følgende forhold kan påvirke ytelsen til talegjenkjenning:
 - Når vinduene og soltaket er åpne
 - Når varme-/kjølesystemet er på
 - Ved kjøring i tunnel

(Fortsatt)

(Fortsatt)

- Når du kjører på humpete og ujævne veier.
- Etter nedlasting av telefonboken via trådløs Bluetooth®-teknologi, bruker systemet noe tid på om-danne telefonboken til taleinformasjon. I denne perioden vil ikke talegjenkjenning fungere som normalt.
- Spesialsymboler og numre kan ikke gjenkjennes med tale. For eksempel, "# John Doe%&" vil bli registrert som "John Doe".

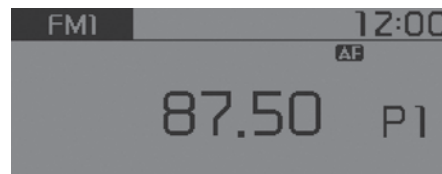
Radiomodus (type A1, type A2 med RDS)***Med knappen for radiomodus***

SEEK (Søk)

Trykk på -knappen.

- Trykk kort på knappen: Endrer frekvensen.
- Trykk på knappen og hold den inne: Søker automatisk etter neste frekvens.

Forhåndsinnstille SEEK (Søk)

Trykk på -knappen.

- Trykk kort på knappen: Spiller av frekvensen som er lagret under den aktuelle knappen.
- Trykk på knappen og hold den inne: Hvis du trykker på og holder inne ønsket knapp fra , blir sendingen som spilles av, lagret under den valgte knappen, og du hører et pipe-signal.

SCAN (Skanne)

Trykk på -knappen.

- Trykk på og hold inne knappen: Radiofrekvensen øker og hver sending forhåndsvises i 5 sekunder. Når alle frekvenser er skannet, går enheten tilbake og spiller av den aktuelle frekvensen.

Velge via manuelt søk

Vri **TUNE**-knappen til venstre/høyre for å stille inn frekvens.

Traffic Announcement (TA) (Trafikk-melding)

Kort trykk på -knappen: Sett TA (trafikkmeldingsfunksjonen) til [On/Off] (Av/På).

MENU (Meny): Radio



Under **MENU**-knappen finner du funksjonene AST (Auto Store) (Autolagring) og Info (Informasjon).

AST (Auto Store) (Autolagring): -knappen

Velg AST (Auto Store) (Autolagring) for å lagre frekvenser med sterkt mottaks-signal i forhåndsinnstillingsknappene . Hvis ingen frekvenser mottas, er det den sist mottatte frekvensen som blir kringkastet.

Lagrer utelukkende til forhåndsinnstillingsminnet for FMA- eller AMA-modus.

AF (Alternative Frequency) (Alternativ frekvens): -knappen

Alternativet Alternative Frequency (Alternativ frekvens) kan slås av/på.

Region (Nærradio): -knappen

Alternativet Region (Nærradio) kan slås av/på.

News (Nyheter): -knappen

Alternativet News (Nyheter) kan slås av/på.

Radiomodus (type A3, type A4) *Med knappen for radiomodus*

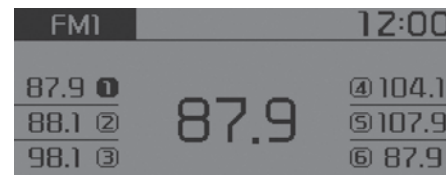

SEEK (Søk)

Trykk på -knappen

- Trykk kort på knappen: Endrer frekvensen.

- Trykk på knappen og hold den inne: Søker automatisk etter neste frekvens.

Forhåndsinnstille SEEK (Søk)

Trykk på **1** **6**-knappen

- Trykk kort på knappen: Spiller av frekvensen som er lagret under den aktuelle knappen.
- Trykk på knappen og hold den inne: Hvis du trykker på og holder inne ønsket knapp fra **1** **6**, blir sendingen som spilles av, lagret under den valgte knappen, og du hører et pipe-signal.

SCAN (Skanne)

Trykk på **SCAN**-knappen

- Trykk kort på knappen: Radiofrekvensen øker og hver sending forhåndsvises i 5 sekunder. Når alle frekvenser er skannet, går enheten tilbake og spiller av den aktuelle frekvensen.
- Trykk på knappen og hold den inne: Forhåndsviser hver stasjon som er lagret under forhåndsinnstillingsknapp **1** **6**, i 5 sekunder.

Velge via manuelt søk

Vri **TUNE**-knappen til venstre/høyre for å stille inn frekvens.

MENU (meny): Radio



Under **MENU**-knappen finner du funksjonene AST (Auto Store) (Autolagring) og Info (Informasjon).

AST (Auto Store) (Autolagring): **1**-knappen

Velg AST (Auto Store) (Autolagring) for å lagre frekvenser med sterkt mottakssignal i forhåndsinnstillingsknappene **1** **6**. Hvis ingen frekvenser mottas, er det den sist mottatte frekvensen som blir kringkastet.

Mediemodus

Med knappen for mediemodus

Trykk på **MEDIA**-knappen for å endre modus i rekkefølgen CD → USB (iPod®) → AUX → My Music (Min musikk) * → BT-lyd *.
Mappe-/filnavnet vises på skjermen.

* utstyrsavhengig

- Lyd-CD-modus



- MP3 CD-modus

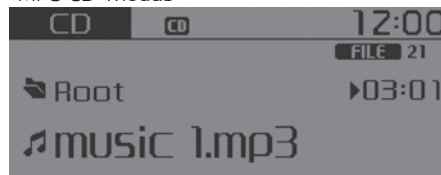

- USB-modus

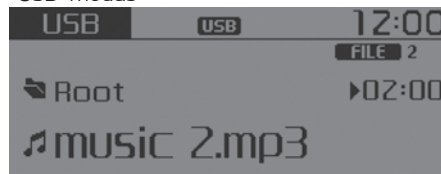

- My Music Mode (Min musikk-modus)

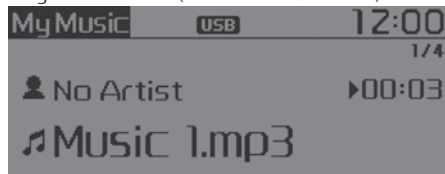

Når en CD settes inn, spilles den automatisk av.
Når en USB er tilkoblet, spilles USB-musikken automatisk av.

Repeat (Gjenta)

Under avspilling av sang (fil) ► **1 RPT**-knappen

Lyd-CD, MP3 CD, USB, iPod®, My Music (Min musikk)* modus: RPT på skjermen

- Slik gjentar du én sang (kort trykk på knappen): Gjentar gjeldende sang.

MP3 CD-, USB-modus: FLD.RPT på skjermen

- For å gjenta en mappe (to trykk): Gjentar alle filer i gjeldende mappe.

Trykk på **1 RPT**-knappen igjen for å slå av.

* utstyrsavhengig

Random (Tilfeldig avspilling)

Under avspilling av sang (fil) ► **2 RDM**-knappen

Lyd-CD, My Music (Min musikk)* modus: RDM på skjermen

- Random (Tilfeldig avspilling) (kort trykk på knappen): Spiller av alle sanger i tilfeldig rekkefølge.

MP3 CD-, USB-modus: FLD.RDM på skjermen

- Folder Random (Tilfeldig avspilling av mappe) (kort trykk på knappen): Spiller av filene i gjeldende mappe i tilfeldig rekkefølge.

MP3 CD-, USB-modus: ALL RDM på skjermen

- Random (Tilfeldig avspilling) (to trykk): Spiller av alle filer i tilfeldig rekkefølge.

iPod®-modus: RDM på skjermen

- Random (Tilfeldig avspilling) (kort trykk på knappen): Spiller av alle filer i tilfeldig rekkefølge.

Trykk på **2 RDM**-knappen igjen for å slå av tilfeldig avspilling.

* utstyrsavhengig

Endre sang/fil

Under avspilling av sang (fil) ► **SEEK TRACK**-knappen

- Kort trykk på knappen: Gjeldende sang startes på nytt.

Hvis **SEEK TRACK**-knappen trykkes inn én gang til innen 1 sekund, spilles den forrige sangen av på nytt.

- Trykk på og hold inne knappen: Spoler sangen tilbake.

Under avspilling av sang (fil) ► **SEEK TRACK**-knappen

- Kort trykk på knappen: Spiller av neste sang.
- Trykk på og hold inne knappen: Spoler sangen forover.

Skanne (med RDS)

- Trykk på og hold inne **TA SCAN**-knappen: Skanner alle sanger i 10 sekunder fra og med neste sang.

- Trykk på og hold inne **TA SCAN**-knappen igjen for å slå av.

- SCAN-funksjonen støttes ikke i iPod®-modus.

Skanne (uten RDS)

- Trykk kort på **SCAN**-knappen: Skanner alle sanger i 10 sekunder fra og med neste sang.
- Trykk på **SCAN**-knappen igjen for å slå av.
- SCAN-funksjonen støttes ikke i iPod®-modus.

Mappesøk (kun MP3-, CD-, USB-modus)

Under avspilling av fil ► **FOLDER** ^-knappen

- Søker i neste mappe.

Under avspilling av fil ► **▼ FOLDER** -knappen

- Søker i den overordnede mappen.

Hvis du velger en mappe ved å trykke på **TUNE**-knappen, spilles den første filen i den valgte mappen av.

Søke etter sanger (filer)

- Vri på **TUNE**-knappen: Søker etter sanger (filer).
- Trykk på **TUNE**-knappen: Spiller av valgt sang (fil).

MENU (Meny): (Audio CD) Lyd-CD



Trykk på tasten for lyd-CD-modus **MENU** for å angi funksjonene for Repeat (Gjenta), Random (Tilfeldig avspilling) og Information (Informasjon).

Repeat (Gjenta): **1**-knappen

Gjenta gjeldende sang.
Trykk på RPT igjen for å slå av.

Random (Tilfeldig avspilling): **2**-knappen

Spiller av alle sangene på CD-en i tilfeldig rekkefølge.
Trykk på RDM igjen for å slå av.

Information (Informasjon): **3**-knappen

Viser informasjon om gjeldende sang.
Trykk på **MENU**-knappen for å slå av infovisningen.

MENU (Meny): MP3 CD / USB



Trykk på **MENU**-knappen for MP3 CD / USB-modus for å velge funksjonene Repeat (Gjenta), Folder Random (Tilfeldig avspilling av mappe), Folder Repeat (Gjenta avspilling av mappe), All Random (Tilfeldig avspilling av alle), Information (Informasjon) og Copy (Kopier).

Repeat (Gjenta): **1**-knappen

Gjenta gjeldende sang.
Trykk på RPT igjen for å slå av.

Folder Random (Tilfeldig avspilling av mappe): **2**-knappen

Spiller av sangene i gjeldende mappe i tilfeldig rekkefølge.
Trykk på F.RDM igjen for å slå av.

Folder Repeat (Gjenta avspilling av mappe): **3**-knappen

Gjentar sangene i gjeldende mappe.
Trykk på F.RPT igjen for å slå av.

All Random (Tilfeldig avspilling av alle): **4**-knappen

Spiller av alle sangene på CD-en/USB-en i tilfeldig rekkefølge.
Trykk på A.RDM igjen for å slå av.

Information (Informasjon): **5**-knappen

Viser informasjon om gjeldende sang.
Trykk på **MENU**-knappen for å slå av infovisningen.

Copy (Kopier): **6**-knappen (utstyr-savhengig)

Brukes til å kopiere gjeldende sang over til My Music (Min musikk). Du kan spille av den kopierte musikken i modusen My Music (Min musikk).

Hvis det blir trykket på en annen knapp under kopiering, vil et meldingsvindu vises der du blir spurt om du vil avbryte kopieringen.

Hvis et annet medium kobles til eller settes inn (USB, CD, iPod®, AUX) under kopiering, blir kopieringen avbrutt.
Musikk spilles ikke av under kopiering.

MENU (Meny): iPod®



I iPod®-modus trykker du på **MENU**-knappen for å angi funksjonene Repeat (Gjenta), Random (Tilfeldig avspilling), Information (Informasjon) og Search (Søk).

Repeat (Gjenta): **1**-knappen

Gjenta gjeldende sang.
Trykk på **1 RPT** igjen for å slå av funksjonen for gjentakelse.

Random (Tilfeldig avspilling): **2**-knappen

Spiller av alle sanger i kategorien som for øyeblikket spilles av, i tilfeldig rekkefølge.
Trykk på RDM igjen for å slå av.

Information (Informasjon): **3**-knappen

Viser informasjon om gjeldende sang.

Trykk på **MENU**-knappen for å slå av infovisningen.

Search (Søk): **4**-knappen

Viser listen over iPod®-kategorier.
Når du søker etter iPod®-kategori og trykker på **MENU**-knappen, kommer du til den overordnede kategorien.

MENU (Meny): AUX

• Type A-1, type A-2

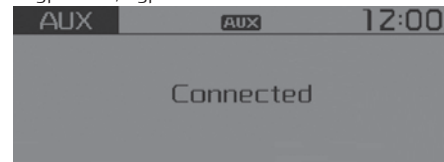

• Type A-3, type A-4

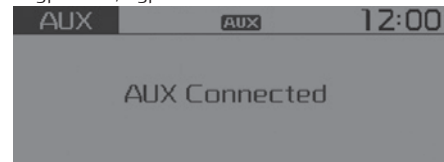

AUX brukes til å spille av eksterne MEDIA som er koblet til AUX-inngangen. AUX-modus starter automatisk når en ekstern enhet kobles til AUX-inngangen.

Hvis en ekstern enhet kobles til, kan du også trykke på **MEDIA**-knappen for å bytte til AUX-modus.

AUX-modus kan ikke startes med mindre en ekstern enhet er koblet til AUX-inngangen.

* MERK

■ Bruke AUX

Koble AUX-kabelen til AUX-inngangen som skal brukes.

MENY (Meny): My Music (Min musikk) (utstyrsavhengig)



I My Music mode (Min musikkmodus) trykker du på **MENU**-knappen for å angi funksjonene Repeat (Gjenta), Random (Tilfeldig avspilling), Information (Informasjon), Delete (Slett), Delete All (Slett alle) og Delete Selection (Slett valg).

Repeat (Gjenta): **1**-knappen

Gjentar gjeldende sang.
Trykk på RPT igjen for å slå av.

Random (Tilfeldig avspilling): **2**-knappen

Spiller av alle sanger i tilfeldig rekkefølge.
Trykk på RDM igjen for å slå av tilfeldig avspilling.

Information (Informasjon): **3**-knappen

Viser informasjon om gjeldende sang.
Trykk på **MENU**-knappen for å slå av infovisningen.



Slett: **4**-knapp

- Sletter filen som spilles av
Ved å trykke på delete (slett) på avspillings skjermen slettes sangen som spilles av.
- Sletter fil fra listen

1. Velg filen du ønsker å slette ved hjelp av **TUNE**-knappen.
2. Trykk på **MENU**-knappen og velg slettealternativet for å slette den valgte filen.

Slett alle: **5**-knappen

Sletter alle sanger i My Music (Min musikk).

Slett utvalg: **6**-knappen

Sanger i My Music (Min musikk) velges og slettes.

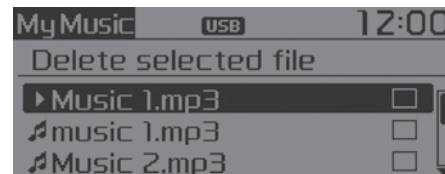

1. Velg sangene du ønsker å slette fra listen.

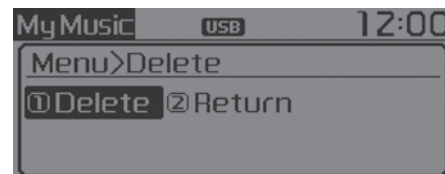

2. Når du har valgt, trykker du på **MENU**-knappen og velger menyen Delete (Slett).

* MERK

- Bruke My Music (Min musikk)
- Selv om det finnes et tilgjengelig minne, kan det lagres maks. 6 000 sanger.
- Den samme sangen kan kopieres inntil 1 000 ganger.
- Informasjon om minnet kan sjekkes i systemmenyen under innstillinger (Setup).

MENU (Meny): Lyd med trådløs Bluetooth®-teknologi (utstyrsavhengig)

Hvis du velger BT Audio, vil lydavspilling med trådløs Bluetooth®-teknologi starte. På enkelte mobiltelefoner starter ikke avspillingen automatisk.

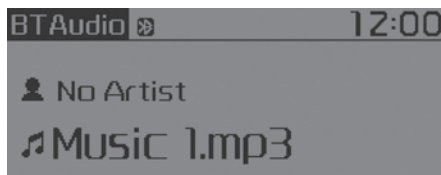

• For Colombia-modell

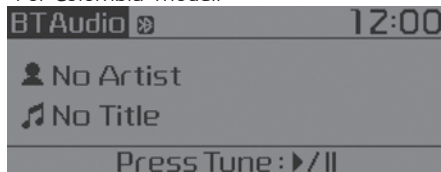

Play/Pause (Spill av / Pause): Trykk på **TUNE**-knappen for å spille av eller sette på pause den aktuelle sangen. Funksjonene for forrige sang / neste sang / avspilling / pause finnes ikke på alle mobiltelefoner.

⚠ ADVARSEL

Kjøring mens du er distrauert kan føre til at du mister kontroll over bilen, noe som kan føre til en ulykke, (Fortsatt)



(Fortsatt)

alvorlig personskade og død. Førers hovedansvar er trygg og lovlig kjøring av bilen, og bruk av håndholdte enheter, annet utstyr eller andre systemer som tar førers blikk, oppmerksomhet og fokus vekk fra trygg kjøring av bilen eller som ikke er tillatt etter loven, må aldri finne sted under kjøring av bilen.

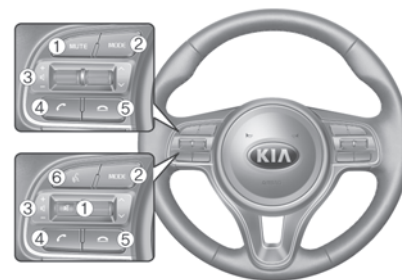
Telefonmodus (utstyrsavhengig) *Foreta et anrop med kontrollene på rattet*



* De faktiske funksjonene i bilen kan avvike fra illustrasjonen.

1. Sett mikrofonen på lydløs under en samtale.
2. Trykk på knappen for å endre lyd-kilde.
(uten RDS)
FM → AM → CD → USB (iPod®) → AUX → My Music (Min musikk) → BT Audio.
(med RDS)
FM1 → FM2 → FMA → AM → AMA → CD → USB (iPod®) → AUX → My Music (Min musikk) → BT Audio (BT-lyd).
3. Skru opp eller demper høyttaler-volumet.
4. Ringer opp og overfører samtaler.
 - Sjekke anropshistorikk og foreta anrop
 - Trykk kort på -knappen på rattkontrollene.
 - Anropshistorikken vises på skjermen.
 - Trykk én gang til på -knappen for å koble til et anrop til det valgte nummeret.
 - Ringer opp igjen nummeret som ble slått sist.
 - Trykk på og hold inne -knappen på rattkontrollene.

- Ringer opp igjen nummeret som ble slått sist.

5. Avslutter samtaler eller avbryter funksjoner.

6. Aktiverer talegjenkjenning.

MENU (Meny): Phone (Telefon) (type A-1)

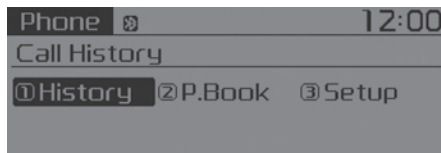

Trykk på -knappen for å vise tre menyer: Call History (Samtalehistorikk), Phone Book (Telefonbok), Phone Setup (Telefonoppsett).

History (Logg): -knappen

Samtalehistorikken vises og kan brukes til å velge et nummer og foreta et anrop.

Hvis det ikke finnes noen samtalehistorikk, blir du spurt om du vil laste ned samtalehistorikken. (Nedlastingsfunksjonen støttes ikke av alle mobiltelefoner.)

P.Book (Telefonbok): -knapp

Telefonboken vises og kan brukes til å velge et nummer og foreta et anrop. Hvis mer enn ett nummer er lagret i en telefonbok, vil et skjermbilde vises der mobilnummer, hjemmenummer og kontornummer vises. Velg ønsket nummer for å foreta anropet.

Hvis det ikke finnes noen telefonbok, blir du spurt via et skjermbilde om du vil laste ned en telefonbok. (Nedlastingsfunksjonen støttes ikke av alle mobiltelefoner.)

Setup (Oppsett): -knappen

Et oppsettsskjermbilde for mobiltelefonen med trådløs Bluetooth®-teknologi vises.

Du finner mer informasjon under "Telefonoppsett" på side 6-39.

MENU (Meny): Phone (Telefon) **(type A-3)**

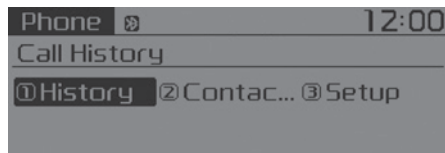

Trykk på **PHONE**-knappen for å vise tre menyer: Call History (Samtalehistorikk), Contacts (Kontakter), Phone Setup (Telefonoppsett).

History (Logg): 1-knappen

Samtalehistorikken vises og kan brukes til å velge et nummer og foreta et anrop.

Hvis det ikke finnes noen samtalehistorikk, blir du spurt om du vil laste ned samtalehistorikken. (Nedlastingsfunksjonen støttes ikke av alle mobiltelefoner.)

Contacts (Kontakter): 2-knappen

Samtalehistorikken vises og kan brukes til å velge et nummer og foreta et anrop.

Hvis mer enn ett nummer er lagret for en kontakt, får du opp et skjermbilde med mobilnummer, hjemmenummer og kontornummer. Velg ønsket nummer for å foreta anropet.

Hvis det ikke finnes noen telefonbok, blir du spurt via et skjermbilde om du vil laste ned kontakter. (Nedlastingsfunksjonen støttes ikke av alle mobiltelefoner.)

Setup (Oppsett): 3-knappen

Et oppsettskjermbilde for mobiltelefonen med trådløs Bluetooth®-teknologi vises.

Du finner mer informasjon under "Telefonoppsett" på side 6-45.

MENU (Meny): Phone (Telefon) **(type A-3 for Colombia)**

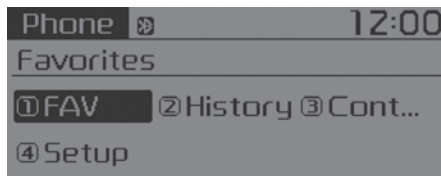

Trykk på **PHONE**-knappen for å vise fire menyer: Favorite (Favoritt), Call History (Samtalehistorikk), Contacts (Kontakter), Phone Setup (Telefonoppsett).

Favorite (Favoritt): 1-knappen

Opptil 20 av de mest brukte kontaktene kan lagres, slik at du lett får tilgang til dem.

History (Logg): 2-knappen

Samtalehistorikken vises og kan brukes til å velge et nummer og foreta et anrop.

Hvis det ikke finnes noen samtalehistorikk, blir du spurt om du vil laste ned samtalehistorikken. (Nedlastingsfunksjonen støttes ikke av alle mobiltelefoner.)

Contacts (Kontakter): 3-knappen

Samtalehistorikken vises og kan brukes til å velge et nummer og foreta et anrop.

Hvis mer enn ett nummer er lagret for en kontakt, får du opp et skjermbilde med mobilnummer, hjemmenummer og kontornummer. Velg ønsket nummer for å foreta anropet.

Hvis det ikke finnes noen telefonbok, blir du spurt via et skjermbilde om du vil laste ned kontakter. (Nedlastingsfunksjonen støttes ikke av alle mobiltelefoner.)



Setup (Oppsett): **4**-knappen

Et oppsettsskjerm bilde for mobiltelefonen med trådløs Bluetooth®-teknologi vises.

Du finner mer informasjon under "Telefonoppsett" på side 6-50.

Stemmegjenkjenningsmodus (utstyrsavhengig)

Bruke talegjenkjenning

- Start talekommando ved å trykke kort på -tasten på rattet.
- Hvis talekommando er i [Normal Mode] (Normal modus), sier systemet "Please say a command. Ding" (Si en kommando. Ding).
- Hvis talegjenkjenningen er i [Expert Mode] (Ekspertmodus), vil systemet kun avgi "ding"-lyden.
- Angi talekommando [Normal Mode] (Normalmodus) / [Expert Mode] (Ekspertmodus):
Trykk på **PHONE** / -knappen ► Velg [System] ► Velg [VRS Mode] (VRS-modus) ► Angi [Normal Mode] (Normalmodus) / [Expert Mode] (Ekspertmodus).
- Si talekommandoen.

* MERK

For at stemmen skal gjenkjennes riktig, skal du si talekommandoen etter veiledningsmeldingen og "ding"-lyden.

Hoppe over veiledningsmelding

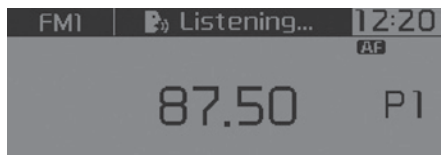

Under veiledningsmeldingen trykker du kort på -knappen for å avslutte meldingen. Et «ding» vil høres. Etter "Ding" kan du si talekommandoen.

Avslutte talegjenkjenning

- Når du bruker talekommandoer, trykker du på knappen  og holder den inne hvis du vil avslutte talekommandoene.
- Når du bruker talekommandoer, trykker du på betjeningselementene på rattet eller en annen knapp for å avslutte talekommandoene.

- Dersom systemet venter på din talekommando, sier du "cancel" (avbryt) eller "end" (avslutt) for å avslutte talekommandoene.
- Dersom systemet venter på din talekommando, trykker du raskt på knappen  for å avslutte talekommandoene.

Illustrasjon av bruk av talegjenkjenning

Starte talegjenkjenning

Trykk kort på -knappen:

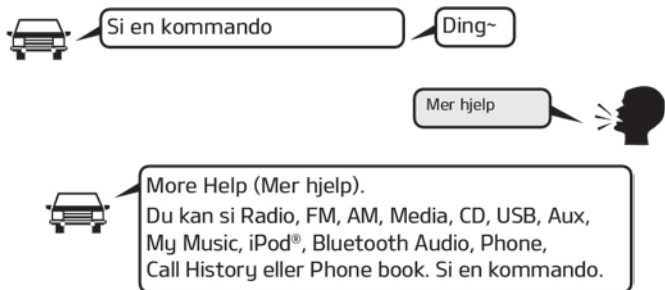

Hoppe over talekommando

Trykk kort på -knappen:

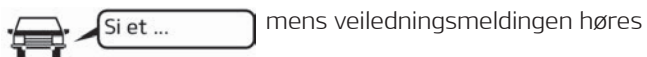

Trykk kort på -knappen

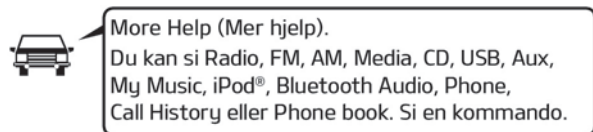

Avslutte talegjenkjenning

Trykk kort på -knappen:

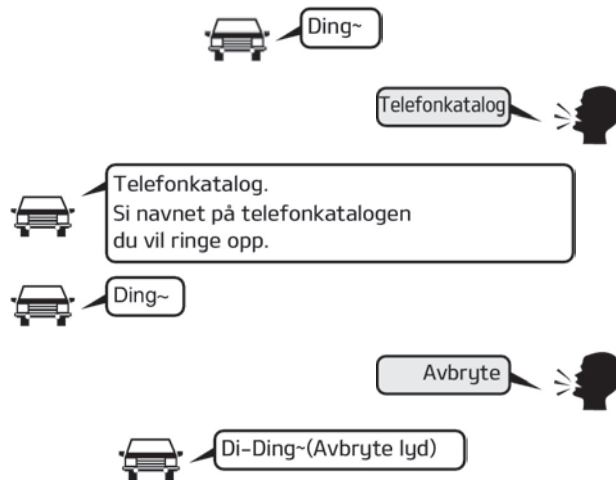

Talekommandoliste**Vanlige kommandoer**

Disse kommandoene kan brukes i de fleste driftsmoduser. (Men noen kommandoer kan være i enkelte driftsmoduser)

| Kommando | Funksjon |
|-----------------------------|---|
| More Help (Mer hjelp) | Gir veiledning om kommandoer som kan brukes hvor som helst i systemet. |
| Help (Hjelp) | Gir veiledning om kommandoer som kan brukes innen gjeldende modus. |
| Call<Name> (Ring<navn>) | Ringer <navn> lagret i telefonkatalogen. F.eks. Ring "John Smith" |
| Phone (Telefon) | Gir veiledning om telefonrelaterte kommandoer. Etter den første kommandoen kan du si "Call History" (Samtalehistorikk), "Phone book" (Telefonkatalog), "Dial Number" (Ring nummer) for å starte ulike funksjoner. |
| Anropslogg | Viser skjermbildet for samtalehistorikk. |
| Phone book (Telefonkatalog) | Viser skjermbildet for telefonkatalog. Etter å ha sagt denne kommandoen, skal du si navnet på en person lagret i telefonboken for å koble opp samtalen automatisk. |
| Dial Number (slå nummer) | Viser skjermbildet for å slå nummer. Etter å ha sagt denne kommandoen, kan du si nummeret du vil ringe. |

| Kommando | Funksjon |
|--|---|
| Redial (Ring opp igjen) | Ringer opp igjen nummeret som ble slått sist. |
| Radio | <ul style="list-style-type: none"> Når du lytter til radioen, vises neste radioskjermbilde. (FM1 → FM2 → FMA → AM → AMA) Når du lytter til en annen modus, vises skjermbildet for siste spilte radio. |
| FM | <ul style="list-style-type: none"> Når du lytter til FM-radio, opprettholdes nåværende status. Når du lytter til en annen modus, vises skjermbildet for siste spilte FM. |
| FM1 (FM en) | Viser skjermbildet for FM1. |
| FM2 (FM to) | Viser skjermbildet for FM2. |
| FMA | Viser skjermbildet for FMA. |
| AM | Viser skjermbildet for AM. |
| AMA | Viser skjermbildet for AMA. |
| FM Preset 1~6 (FM-forhåndsinnstillinger) | Spiller av stasjon lagret i FM-forhåndsinnstillingene 1~6. |
| AM Preset 1~6 (AM-forhåndsinnstillinger) | Spiller av stasjon lagret i AM-forhåndsinnstillingene 1~6. |

| Kommando | Funksjon |
|--------------------------------------|--|
| FM 87,5-107,9 | Spiller av FM-kanalen med tilsvarende frekvens. * Frekvensområdet kan variere avhengig av område og land. |
| AM 530~1 710 | Spiller av AM-kanalen med tilsvarende frekvens. * Frekvensområdet kan variere avhengig av område og land. |
| TA on (trafikkmelding på) | Aktiverer trafikkmelding. |
| TA off (trafikkmelding av) | Deaktiverer trafikkmelding. |
| News on (nyheter på) | Aktiverer RDS-nyhetsfunksjon. |
| News off (nyheter av) | Deaktiverer RDS-nyhetsfunksjon. |
| Media | Åpner skjermbildet for sist spilte media. |
| Play Track 1~30 (Spill av spor 1~30) | Hvis det er satt inn en musikk-CD, spilles det aktuelle sporet av. |
| CD | Spiller av musikk på CD-en. |

| Kommando | Funksjon |
|------------------------------------|--|
| Search CD (CD-søk) | Åpner skjermbildet for valg av CD-spor eller fil. • Ved bruk av CD skal du angi nummeret på sporet du ønsker å spille av, på skjermen. • Åpner skjermbildet for valg av MP3-fil. Deretter betjener du enheten manuelt for å velge og spille av musikk. |
| USB | Spiller av USB-musikk. |
| Search USB (USB-søk) | Åpner skjermbildet for valg av USB-fil. Deretter betjener du enheten manuelt for å velge og spille av musikk. |
| iPod® | Spiller av iPod®-musikk. |
| Search iPod® (iPod-søk) | Går til skjermbildet for valg av iPod®-fil. Deretter betjener du enheten manuelt for å velge og spille av musikk. |
| My Music (Min musikk) | Spiller av musikk lagret under My Music (Min musikk). |
| Search My Music (Søk i Min musikk) | Går til skjermbildet for valg av My Music-fil (Min musikk). Deretter betjener du enheten manuelt for å velge og spille av musikk. |
| AUX (Auxiliary) | Spiller av tilkoblet eksternt enhet. |
| Bluetooth®-lyd | Spiller av musikk lagret i tilkoblet enhet med trådløs Bluetooth®-teknologi. |
| Mute (Demp) | Demper volumet på radio eller musikk. |

| Kommando | Funksjon |
|------------------------|--------------------------|
| Pardon? (Unnskyld?) | Gjentar siste kommentar. |
| Cancel (Exit) (Avbryt) | Avslutter talekommando. |

Kommandoer for FM/AM-radio

Tilgjengelige kommander ved bruk av FM/AM-radio.

| Kommando | Funksjon |
|---|--|
| Preset 1~6 (Forhåndsinnstilling 1~6) | Spiller av kanal lagret i forhåndsinnstilling 1~6. |
| Auto Store (Lagre automatisk) | Velger automatisk radiokringkastingsfrekvenser med sterkt mottakssignal og lagrer i forhåndsinnstillingene 1 ~ 6. |
| Preset Save 1~6 (Lagre forhåndsinnstilling 1~6) | Lagrer gjeldende radiofrekvens i forhåndsinnstilling 1~6. |
| Seek up (Søk oppover) | Spiller av neste (høyere) kanal som tas inn. |
| Seek down (Søk nedover) | Spiller av forrige (lavere) kanal som tas inn. |
| Next Preset (Neste forhåndsinnstilling) | Velger det forhåndstinnstilte nummeret etter sist valgte forhåndsinnstilling. (Eksempel: Når du lytter til forhåndsinnstilling nr. 3, velges forhåndsinnstilling nr. 4.) |

| Kommando | Funksjon |
|---|--|
| Previous Preset (Forrige forhåndsinnstilling) | Velger forhåndstinnstilte nummer før sist valgte forhåndsinnstilling. (Eksempel: Når du lytter til forhåndsinnstilling nr. 3, velges forhåndsinnstilling nr. 2.) |
| Skanne | Skanner frekvenser som mottas fra aktuell stasjon og spiller av hver i 10 sekunder. |
| Preset Scan (Skanne forhåndsinnstilling) | Går til neste forhåndsinnstilling fra aktuell forhåndsinnstilling og spiller av hver i 10 sekunder. |
| AF on (AF på) | Aktiverer funksjonen for alternativ frekvens. |
| AF off (AF av) | Deaktiverer funksjonen for alternativ frekvens. |
| Region (Område) | Aktiverer funksjonen for nærradio. |
| Region off (Område av) | Deaktiverer funksjonen for nærradio. |

Kommandoer for lyd-CD

Tilgjengelige kommandoer ved bruk av lyd-CD.

| Kommando | Funksjon |
|--------------------------------------|---|
| Random (Tilfeldig avspilling) | Spiller av sporene på CD-en i tilfeldig rekkefølge. |
| Random Off (Tilfeldig avspilling av) | Avbryter avspilling i tilfeldig rekkefølge og spiller av sporene i riktig rekkefølge. |
| Repeat (Gjenta) | Gjentar det aktuelle sporet. |

| Kommando | Funksjon |
|-------------------------------|---|
| Repeat Off (Gjenta av) | Avbryter gjentatt avspilling og spiller av sporene i riktig rekkefølge. |
| Next Track (Neste spor) | Spiller av neste spor. |
| Previous Track (Førrige spor) | Spiller av førrige spor. |
| Skanne | Skanner hvert spor i 10 sekunder hver. |
| Track 1~30 (Spør 1~30) | Spiller av ønsket spornummer. |
| Information (Infor-masjon) | Viser informasjonsskjermen for gjeldende spor. |

Kommandoer for MP3 CD / USB

Tilgjengelige kommandoer ved bruk av USB og MP3 CD.

| Kommando | Funksjon |
|--------------------------------------|--|
| Random (Tilfeldig avspilling) | Spiller av filene i gjeldende mappe i tilfeldig rekkefølge. |
| All Random (Alle tilfeldig) | Spiller av alle lagrede filer i tilfeldig rekkefølge. |
| Random Off (Tilfeldig avspilling av) | Avbryter avspilling i tilfeldig rekkefølge og spiller av filene i riktig rekkefølge. |
| Repeat (Gjenta) | Gjentar gjeldende fil. |
| Folder Repeat (Gjenta mappe) | Gjentar alle filer i gjeldende mappe. |

| Kommando | Funksjon |
|----------------------------|--|
| Repeat Off (Gjenta av) | Avbryter gjentatt avspilling og spiller av filene i riktig rekkefølge. |
| Next File (Neste fil) | Spiller av neste fil. |
| Previous File (Neste fil) | Spiller av førrige fil. |
| Skanne | Skanner sporene fra de neste filene i 10 sekunder hver. |
| Information (Infor-masjon) | Viser informasjonsskjermen for gjeldende fil. |
| Copy (Kopiere) | Kopierer gjeldende fil til My Music (Min musikk) |

iPod®-kommandoer

Tilgjengelige kommandoer ved bruk av iPod®.

| Kommando | Funksjon |
|--------------------------------------|---|
| All Random (Alle tilfeldig) | Spiller av alle lagrede sanger i tilfeldig rekkefølge. |
| Random (Tilfeldig avspilling) | Spiller av sangene i gjeldende mappe i tilfeldig rekkefølge. |
| Random Off (Tilfeldig avspilling av) | Avbryter avspilling i tilfeldig rekkefølge og spiller av sangene i riktig rekkefølge. |
| Repeat (Gjenta) | Gjentar gjeldende sang. |
| Repeat Off (Gjenta av) | Avbryter gjentatt avspilling og spiller av sangene i riktig rekkefølge. |

| Kommando | Funksjon |
|------------------------------|--|
| Next Song (Neste sang) | Spiller av neste sang. |
| Previous Song (Forrige sang) | Spiller av forrige sang. |
| Information (Informasjon) | Viser informasjonsskjermen for gjeldende sang. |

Kommandoer for My Music (Min musikk)

Kommandoer som er tilgjengelige ved bruk av My Music (Min musikk).

| Kommando | Funksjon |
|--------------------------------------|--|
| Random (Tilfeldig avspilling) | Spiller av alle lagrede filer i tilfeldig rekkefølge. |
| Random Off (Tilfeldig avspilling av) | Avbryter avspilling i tilfeldig rekkefølge og spiller av filene i riktig rekkefølge. |
| Repeat (Gjenta) | Gjentar gjeldende fil. |
| Repeat Off (Gjenta av) | Avbryter gjentatt avspilling og spiller av filene i riktig rekkefølge. |
| Next File (Neste fil) | Spiller av neste fil. |

| Kommando | Funksjon |
|---------------------------|---|
| Previous File (Neste fil) | Spiller av forrige fil. |
| Skanne | Skanner filene fra de neste filene i 10 sekunder. |
| Information (Informasjon) | Viser informasjonsskjermen for gjeldende fil. |
| Delete (Slett) | Sletter gjeldende fil. Du vil overstyre en eventuell annen bekreftelsesprosess. |
| Delete all (Slett alle) | Sletter alle filer lagret i My Music (Min musikk). Du vil overstyre en eventuell annen bekreftelsesprosess. |

Kommandoer for lyd via trådløs Bluetooth®-teknologi

Kommandoer som er tilgjengelige under streaming av lyd med trådløs Bluetooth®-teknologi ved bruk av mobiltelefon.

| Kommando | Funksjon |
|-----------------|---------------------------------------|
| Play (Spill av) | Spiller av sang som er satt på pause. |
| Pause (Pause) | Setter gjeldende sang på pause. |

Oppsettmodus (type A-1, type A-2)

Med Display-knappen

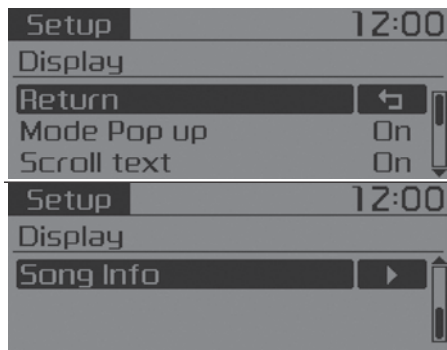

Trykk på -knappen ► Velg [Display] (Visning)

Modusmelding

[Mode Pop up] (Modusmelding) ► Endringer [On] (På)-valgmodus

- Når enheten er på, trykker du på - eller -knappen for å vise meldingsskjermbildet for modusmelding.

Scroll Text (Bla gjennom tekst)

[Scroll Text] (Bla gjennom tekst) ► Angi [On/Off] (På/Av)

- [On] (På): Opprettholder rullefunksjon.
- [Off] (Av): Ruller kun én (1) gang.

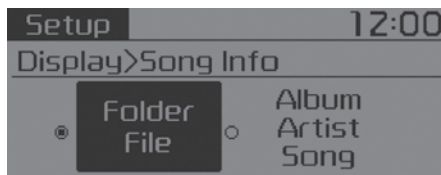

Song Info (Informasjon om sang)

Når en MP3-fil spilles av, kan du velge ønsket visningsinformasjon fra [Folder/File] (Mappe/Fil) eller [Album/Artist/Song] (Album/Artist/Sang).

Med Sound-knappen



Trykk på -knappen ► Velg [Sound] (Lyd)

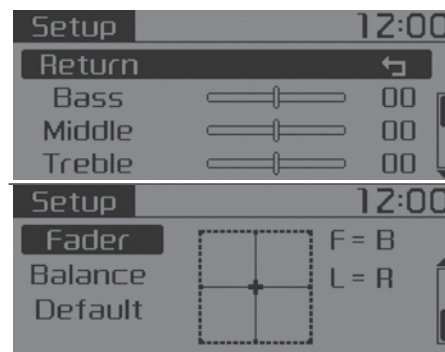

Innstillinger for lyd

I denne menyen kan du stille inn Bass (Bass), Middle (Midtstilling), Treble (Diskant) samt Sound Fader (Overblending) og Balance (Balanse).

Velg [Audio Settings] (Innstillinger for lyd) ► Velg meny

- Return (Tilbake): Når du justerer verdier, kan du trykke på **TUNE**-knappen igjen for å gjenopprette den overordnede menyen.
- Bass, Middle, Treble (Bass, Midtstilling, Diskant): Velger lydtoner.
- Fader, Balance (Overblending, Balanse): Beveger lydoverblendingen og balansen.
- Default (Standard): Gjenoppretter standardinnstillingene.

Speed Dependent Volume Control (Hastighetsavhengig volumkontroll)

Denne funksjonen brukes for å automatisk kontrollere volumet i henhold til kjøretøyets hastighet.

Velg [Speed Dependent Vol.] (Hastighetsavhengig vol.) ► Angi [Off/On] (Av/På)



Dialogboksen Volume (volum) (utstyr-savhengig)

Regulerer volum for talegjenkjenning. Velg [Volume Dialogue] (Dialogboks for volum)

Med Clock-knappen

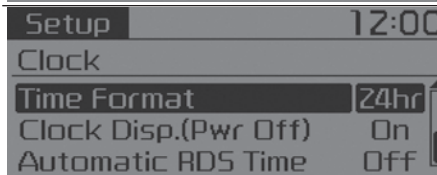
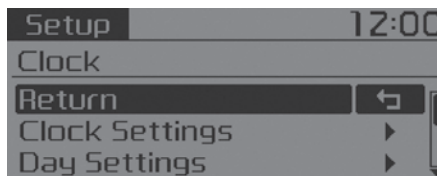

Trykk på **Clock**-knappen ► Velg [Clock] (Klokke)

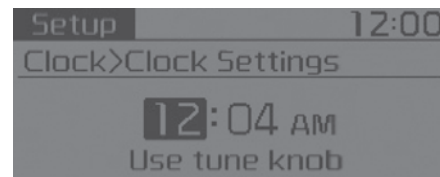

Innstillinger for klokke

Denne menyen brukes for å stille inn klokken. Velg [Clock Settings] (Innstillinger for klokke)

Juster tallet som er merket for å stille inn [hour] (time), og trykk på **TUNE**-knappen for å stille inn [minute] (minutt).

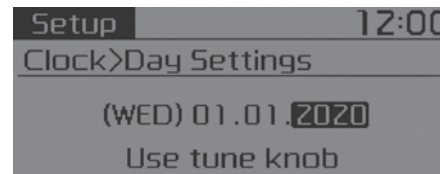

Innstillinger for dag

Denne menyen brukes for å angi dato. Velg [Day Settings] (Innstillinger for dag)

Juster tallet som er merket for å foreta innstillingene, og trykk på **TUNE**-knappen for å gå til neste innstilling.

Time Format (Tidsformat)

Denne funksjonen brukes for å angi 12-/24-timers visning av tid i lydanlegget. Velg [Time Format] (Tidsformat) ► Angi 12hr / 24hr (12 t / 24 t)

Klokkevisning når strømmen er slått av

Velg [Clock Disp.(Pwr Off)] (Klokkevisning (strøm av)) ► Angi [On/Off] (På/Av)

- [On] (På): Viser tid/dato på skjermen
- [Off] (Av): Slå av.

Automatic RDS Time (Automatisk RDS-tid) (med RDS)

Dette alternativet brukes for å stille inn tiden automatisk ved synkronisering med RDS.

Velg [Automatic RDS Time] (Automatisk RDS-tid) ► Angi [On/Off] (På/Av)

- [On] (På): Slå på Automatic Time (Automatisk tid)
- [Off] (Av): Slå av.

* MERK

Siden enkelte lokale radiostasjoner ikke støtter en automatisk RDS-tidsfunksjon, vil enkelte RDS-sendere ikke oppgi riktig tid.

Hvis feil tid vises, kan den stilles inn manuelt ved å følge trinnet Clock settings (Innstillinger for klokke).

Med Phone-knappen (utstyrsavhengig)

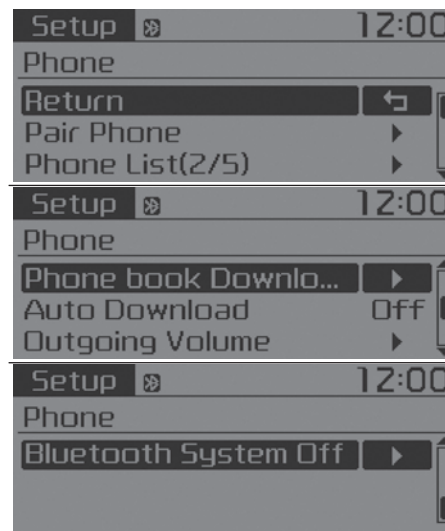

Trykk på -knappen ► Velg [Phone] (Telefon)

Sammenkoble telefon

Velg [Pair Phone] (Sammenkoble telefon)

⚠ FORSIKTIG

Sammenkobling av en mobiltelefon med aktivert trådløs Bluetooth®-teknologi forutsetter godkjenning og tilkobling. Følgelig kan du ikke sammenkoble mobiltelefonen mens du kjører. Parker først bilen.

1. Søk etter enhetsnavn som vises på mobiltelefonen, og koble til.
2. SSP: Secure Simple Pairing



- Enhet som ikke støtter SSP: Etter en kort stund vises et skjermbilde der tilgangsnøkkelen angis. Angi tilgangsnøkkelen "0000" for å sammenkoble din enhet med trådløs Bluetooth®-teknologi med bilens lydanlegg.

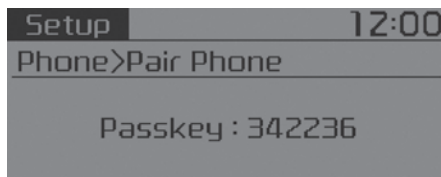

- Enhet som støtter SSP: Etter en liten stund vises et skjermbilde med en 6-sifret tilgangsnøkkel. Kontroller tilgangsnøkkelen på din enhet med trådløs Bluetooth®-teknologi, og bekreft.

Enhetsnavnet og tilgangsnøkkelen vises på skjermen i opptil 3 minutter. Hvis sammenkoblingen ikke fullføres innen 3 minutter, avbrytes prosessen automatisk.

3. Fullført sammenkobling vises. I enkelte mobiltelefoner vil sammenkobling automatisk bli etterfulgt av tilkobling.

Det er mulig å sammenkoble opptil 5 mobiltelefoner med trådløs Bluetooth®-teknologi.

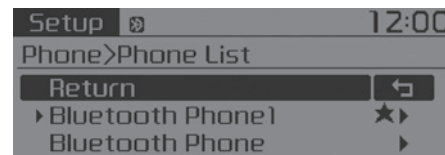
**Phone List (Telefonliste)**

Navnet på 5 sammenkoblede telefoner vises.

En [▶] vises foran telefonen som for øyeblikket er tilkoblet.

Velg ønsket navn for å konfigurere den valgte telefonen.

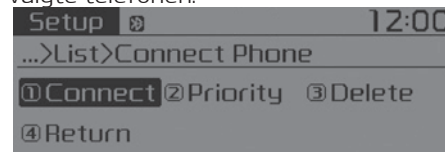

- Slik kobler du til en telefon
Velg [Phone List] (Telefonliste) ▶
Velg mobiltelefon ▶ Velg [Connect Phone] (Koble til telefon)
 1. Velg en mobiltelefon som ikke er tilkoblet.
 2. Koble til den valgte mobiltelefonen.
 3. Fullført tilkobling vises.

Hvis en telefon allerede er tilkoblet, kobler du fra telefonen som for øye-

blikket er tilkoblet og velger en ny telefon for tilkobling.



- Slik kobler du fra en tilkoblet telefon
Velg [Phone List] (Telefonliste) ▶
Velg mobiltelefon ▶ Velg [Disconnect Phone] (Koble fra telefon)
 1. Velg mobiltelefonen som er koblet til.
 2. Koble fra den valgte mobiltelefonen.
 3. Fullført frakobling vises.
- Velge tilkoblingsrekkefølge (Priority (Prioritet))
Dette brukes for å endre rekkefølgen (prioriteten) for automatisk tilkobling av de sammenkoblede mobiltelefonene.
Velg [Phone List] (Telefonliste) ▶
Velg [Priority] (Prioritet) ▶ Velg mobiltelefonen med førsteprioritet
 1. Velg [Priority] (Prioritet).

2. Fra de sammenkoblede telefonene velger du telefonen du ønsker å gi førsteprioritet.

3. Ønsket prioritetsrekkefølge vises.

Når tilkoblingsrekkefølgen (prioriteten) endres, vil den nye førsteprioriterte mobiltelefonen kobles til.

Dersom den førsteprioriterte telefonen ikke kan kobles til: Forsøker automatisk å koble til den sist tilkoblede telefonen.

Hvis den sist tilkoblede telefonen ikke kan kobles til: Forsøker å koble til i den rekkefølgen som de sammenkoblede telefonene er oppført.

Den tilkoblede telefonen vil automatisk få førsteprioritet.

- Slett
Velg [Phone List] (Telefonliste) ▶
Velg mobiltelefon ▶ Velg [Delete] (Slett)
 1. Velg ønsket mobiltelefon.
 2. Slett den valgte mobiltelefonen.
 3. Fullført sletting vises.

Når du forsøker å slette en tilkoblet telefon, kobles telefonen først fra.

FORSIKTIG

- **Når du sletter en mobiltelefon, vil mobiltelefonens telefonkatalog også bli slettet.**
- **For stabil kommunikasjon med trådløs Bluetooth®-teknologi skal du slette mobiltelefonen fra lyden og også slette lyden fra mobiltelefonen.**

Phone book Download (Last ned telefonkatalog)

Denne funksjonen brukes til å laste ned telefonkatalog og samtalehistorikk til lydanlegget.

Velg [Phone book Download] (Last ned telefonkatalog)

FORSIKTIG

- **Nedlastingsfunksjonen støttes ikke av alle mobiltelefoner.**
- **Før du laster ned en ny telefonkatalog, skal du slette alle tidligere telefonkatalogoppføringer.**

Automatisk nedlasting

Når du kobler til en mobiltelefon, er det mulig å laste ned ny telefonbok og samtalehistorikk automatisk.

Velg [Auto Download] (Automatisk nedlasting) ► Velg [On/Off] (på/av)

Utgående volum

Dette brukes til å regulere lydstyrken på stemmen din for den samtalepartnern du snakker med via håndfri ved hjelp av trådløs Bluetooth®-teknologi. Velg [Outgoing Volume] (Utgående volum) ► Still inn volum.

Volumet kan også endres under selve samtalen, ved hjelp av -knappen.

Bluetooth-systemet av





Denne funksjonen velges når du ikke ønsker å bruke det trådløse Bluetooth®-teknologisystemet.

Velg [Bluetooth System Off] (Bluetooth-systemet av)

Hvis en telefon allerede er tilkoblet, kobler du fra den tilkoblede telefonen og slår av det trådløse Bluetooth®-teknologisystemet.

Bruke trådløs Bluetooth®-teknologi

Slik bruker du trådløs Bluetooth®-teknologi mens systemet er slått av:

- Slå på trådløs Bluetooth®-teknologi med -knappen. Trykk på -knappen ► Screen Guidance (Skjermveiledning) Åpner skjermbildet der funksjoner for trådløs Bluetooth®-teknologi kan brukes, og viser veiledning.
- Slå på trådløs Bluetooth®-teknologi med -knappen. Trykk på -knappen ► Velg [Phone] (Telefon)
 1. Det vises et skjermbilde som ber deg om å slå på trådløs Bluetooth®-teknologi.
 2. På skjermbildet velger du [YES] (ja) for å slå på trådløs Bluetooth®-teknologi og vise veiledningen.

Hvis systemet for trådløs Bluetooth®-teknologi er slått på, vil systemet automatisk forsøke å koble til den sist tilkoblede mobiltelefonen med trådløs Bluetooth®-teknologi.

Med System-knappen

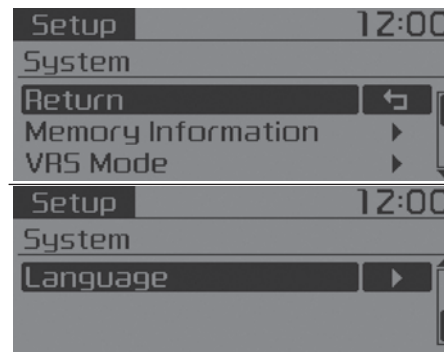

Trykk på -knappen ► Velg [System]

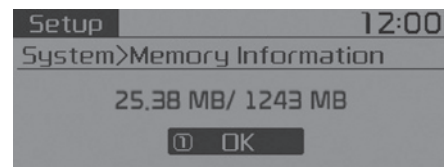

Minneinformasjon (utstyrsavhengig)

Viser aktuelt brukt minne og totalt systemminne.

Velg [Memory Information] (Minneinformasjon) ► OK

Aktuelt brukt minne vises på venstre side, mens det totale systemminnet vises på høyre side.

* Kan avvike, alt etter valgt lydanlegg

VRS-modus (utstyrsavhengig)

Denne funksjonen brukes til å veksle mellom Normal- og Expert-modus ved bruk av talekommando.

Velg [VRS Mode] (VSR-modus)

- Normal: Denne modusen er for nybegynnere og gir detaljerte instruksjoner ved bruk av talekommando.
- Expert (Ekspert): Denne modusen er for ekspertbrukere og utelater litt informasjon ved bruk av talekommando. (Ved bruk av Expert-modus kan veiledningsinstruksjoner bli hørt via kommandoene [Help] (Hjelp) eller [Menu] (Meny).

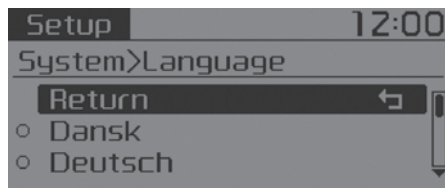

Språk

Denne menyen brukes til å stille inn skjerm og talegjenkjenningsspråk.

Velg [Language] (Språk)

Systemet vil starte på nytt etter at språk er endret.

- Språkstøtte etter region.
Dansk, Deutsch, English (UK), Español, Français, Italiano, Nederlands, Русский, Polski, Svenska, Türkçe

Velg modus (type A-3, type A-4)

Med Display-knappen

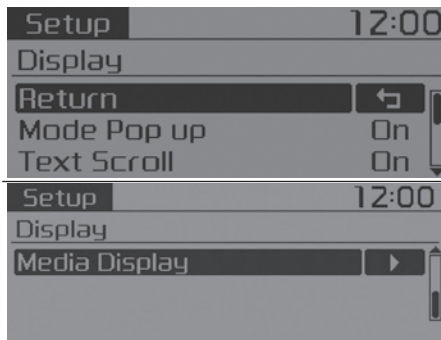

Trykk på **SETUP CLOCK**-knappen ▶ Velg [Display] (Visning)

Modusmelding

[Mode Pop up] (Modusmelding) ▶ Endringer [On] (På)-valgmodus

- Når enheten er på, trykker du på **RADIO**- eller **MEDIA**-knappen for å vise meldings skjerm bildet for modusendring.

Tekstrulling

[Text Scroll] (Tekstrulling) ▶ Angi [On/Off] (På/Av)

- [On] (På): Opprettholder rullefunksjon.
- [Off] (Av): Ruller kun én (1) gang.



Medievisning

Når en MP3-fil spilles av, kan du velge ønsket visningsinformasjon fra "Folder/File" (Mappe/Fil) eller "Album/Artist/Song" (Album/Artist/Sang).

Med Sound-knappen

Trykk på **SETUP/CLOCK**-knappen ► Velg [Sound] (Lyd)

**Sound settings (lydinnstillinger)**

I denne menyen kan du stille inn Bass (Bass), Middle (Midtstilling), Treble (Diskant) samt Sound Fader (Overblending) og Balance (Balanse).

Velg [Sound Settings] (Lydinnstillinger)

- Velg meny
 - Return (Tilbake): Når du justerer verdier, kan du trykke på **TUNE**-knappen igjen for å gjenopprette den overordnede menyen.
 - Bass, Middle, Treble (Bass, Midtstilling, Diskant): Velger lydtoner.
 - Fader, Balance (Overblending, Balanse): Beveger lydoverblendingen og balansen.
 - Default (Standard): Gjenoppretter standardinnstillingene.

Speed Dependent Volume Control (Hastighetsavhengig volumkontroll)

Denne funksjonen brukes for å automatisk kontrollere volumet i henhold til kjøretøyets hastighet.

Velg [Speed Dependent Vol.] (Hastighetsavhengig vol.) ► Angi [Off/On] (Av/På)

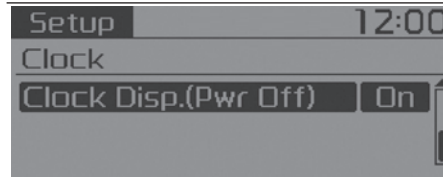
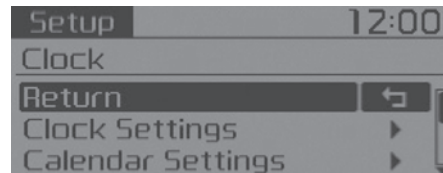
Med Clock-knappen

Trykk på **SETUP/CLOCK**-knappen ► Velg [Clock] (Klokke).

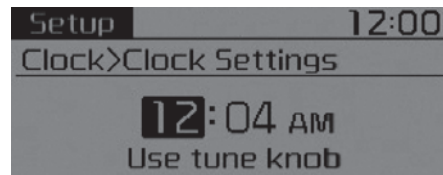
**Innstillinger for klokke**

Denne menyen brukes for å stille inn klokken.

Velg [Clock Settings] (Innstillinger for klokke).

Juster tallet som er merket for å stille inn [hour] (time), og trykk på **TUNE**-knappen for å stille inn [minute] (minutt).

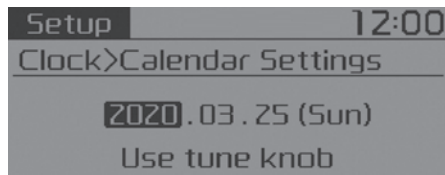

Innstillinger for kalender

Denne menyen brukes for å angi dato. Velg [Calendar Settings] (Innstillinger for kalender).

Juster tallet som er merket for å foreta innstillingene, og trykk på **TUNE**-knappen for å gå til neste innstilling.

Klokkevisning når strømmen er slått av

Velg [Clock Disp.(Pwr Off)] (Klokkevisning (strøm av)) ▶ Angi [On/Off] (På/Av).

- [On] (På): Viser tid/dato på skjermen.
- [Off] (Av): Slå av.

Med Phone-knappen (utstyrsavhengig)

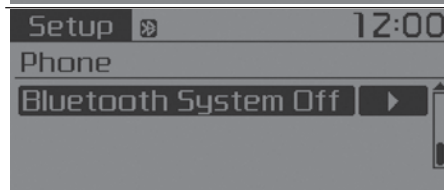
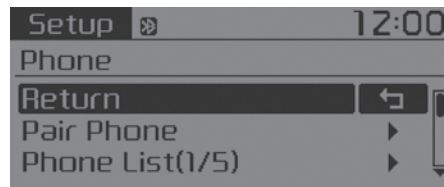

Trykk på **SETUP/CLOCK**-knappen ▶ Velg [Phone] (Telefon).

Sammenkoble telefon

Velg [Pair Phone] (Sammenkoble telefon).

⚠ FORSIKTIG

Sammenkobling av en mobiltelefon med aktivert trådløs Bluetooth®-teknologi forutsetter godkjenning og tilkobling. Følgelig kan du ikke sammenkoble mobiltelefonen mens du kjører. Parker først bilen.

1. Søk etter enhetsnavn som vises på mobiltelefonen, og koble til.
2. SSP: Secure Simple Pairing

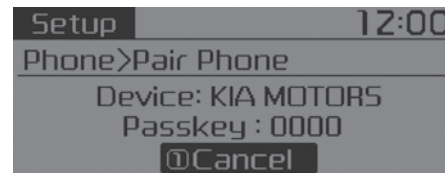

- Enhet som ikke støtter SSP: Etter en kort stund vises et skjermbilde der tilgangsnøkkelen angis. Angi tilgangsnøkkelen "0000" for å sammenkoble din enhet med trådløs Bluetooth®-teknologi med bilens lydanlegg.

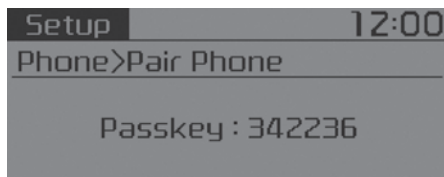

- Enhet som støtter SSP:

Etter en liten stund vises et skjermbilde med en 6-sifret tilgangsnøkkel.

Kontroller tilgangsnøkkelen på din enhet med trådløs Bluetooth®-teknologi, og bekreft.

Enhetsnavnet og tilgangsnøkkelen vises på skjermen i opptil 3 minutter. Hvis sammenkoblingen ikke fullføres innen 3 minutter, avbrytes prosessen automatisk.

3. Fullført sammenkobling vises.

I enkelte mobiltelefoner vil sammenkobling automatisk bli etterfulgt av tilkobling.

Det er mulig å sammenkoble opptil 5 mobiltelefoner med trådløs Bluetooth®-teknologi.



Phone List (Telefonliste)

Navnet på 5 sammenkoblede telefoner vises.

En [▶] vises foran telefonen som for øyeblikket er tilkoblet.

Velg ønsket navn for å konfigurere den valgte telefonen.

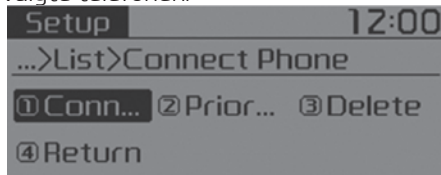

- Slik kobler du til en telefon
Velg [Phone List] (Telefonliste) ▶
Velg mobiltelefon ▶ Velg [Connect Phone] (Koble til telefon)

1. Velg en mobiltelefon som ikke er tilkoblet.
2. Koble til den valgte mobiltelefonen.
3. Fullført tilkobling vises.

Hvis en telefon allerede er tilkoblet, kobler du fra telefonen som for øye-

blikket er tilkoblet og velger en ny telefon for tilkobling.

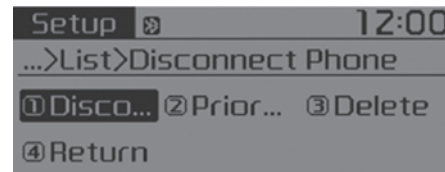

- Slik kobler du fra en tilkoblet telefon
Velg [Phone List] (Telefonliste) ▶
Velg mobiltelefon ▶ Velg [Disconnect Phone] (Koble fra telefon)

1. Velg mobiltelefonen som er koblet til.
2. Koble fra den valgte mobiltelefonen.
3. Fullført frakobling vises.

- Velge tilkoblingsrekkefølge (Priority (Prioritet))

Dette brukes for å endre rekkefølgen (prioriteten) for automatisk tilkobling av de sammenkoblede mobiltelefonene.

Velg [Phone List] (Telefonliste) ▶
Velg [Priority] (Prioritet) ▶ Velg mobiltelefonen med førsteprioritet

1. Velg [Priority] (Prioritet).

2. Fra de sammenkoblede telefonene velger du telefonen du ønsker å gi førsteprioritet.

3. Ønsket prioritetsrekkefølge vises.

Når tilkoblingsrekkefølgen (prioriteten) endres, vil den nye førsteprioriterte mobiltelefonen kobles til.

Dersom den førsteprioriterte telefonen ikke kan kobles til: Forsøker automatisk å koble til den sist tilkoblede telefonen.

Hvis den sist tilkoblede telefonen ikke kan kobles til: Forsøker å koble til i den rekkefølgen som de sammenkoblede telefonene er oppført.

Den tilkoblede telefonen vil automatisk få førsteprioritet.

• Slett

Velg [Phone List] (Telefonliste) ► Velg mobiltelefon ► Velg [Delete] (Slett)

1. Velg ønsket mobiltelefon.

2. Slett den valgte mobiltelefonen.

3. Fullført sletting vises.

Når du forsøker å slette en tilkoblet telefon, kobles telefonen først fra.

⚠ FORSIKTIG

• **Når du sletter en mobiltelefon, blir kontaktene fra telefonen også slettet.**

• **For stabil kommunikasjon med trådløs Bluetooth®-teknologi skal du slette mobiltelefonen fra lyden og også slette lyden fra mobiltelefonen.**

Contacts Download (Nedlasting av kontakter)

Denne funksjonen brukes til å laste ned kontakter og samtalehistorikk til lydannelegget.

Velg [Contacts Download] (nedlasting av kontakter)

⚠ FORSIKTIG

• **Nedlastingsfunksjonen støttes ikke av alle mobiltelefoner.**

• **Før du laster ned nye kontakter, skal du slette alle tidligere lagrede kontakter.**

Automatisk nedlasting

Når du kobler til en mobiltelefon, er det mulig å laste ned nye kontakter og samtalehistorikk automatisk.

Velg [Auto Download] (Automatisk nedlasting) ► Velg [On/Off] (på/av)

Utgående volum

Dette brukes til å regulere lydstyrken på stemmen din for den samtaleparteneren du snakker med via håndfri ved hjelp av trådløs Bluetooth®-teknologi.

Velg [Outgoing Volume] (Utgående volum) ► Still inn volum.

Volumet kan også endres under selve samtalen, ved hjelp av -knappen.

Bluetooth-systemet av

Denne funksjonen velges når du ikke ønsker å bruke det trådløse Bluetooth®-teknologisystemet.

Velg [Bluetooth System Off] (Bluetooth-systemet av)

Hvis en telefon allerede er tilkoblet, kobler du fra den tilkoblede telefonen og slår av det trådløse Bluetooth®-teknologisystemet.

Bruke trådløs Bluetooth®-teknologi

Slik bruker du trådløs Bluetooth®-teknologi mens systemet er slått av:

- Slå på trådløs Bluetooth®-teknologi med **PHONE**-knappen.

Trykk på **PHONE**-knappen ► Screen Guidance (Skjermveiledning)

Åpner skjermbildet der funksjoner for trådløs Bluetooth®-teknologi kan brukes, og viser veiledning.

- Slå på trådløs Bluetooth®-teknologi med **SETUP CLOCK**-knappen.

Trykk på **SETUP CLOCK**-knappen ► Velg [Phone] (Telefon)

1. Det vises et skjermbilde som ber deg om å slå på trådløs Bluetooth®-teknologi.
2. På skjermbildet velger du [YES] (ja) for å slå på trådløs Bluetooth®-teknologi og vise veiledningen.

Hvis systemet for trådløs Bluetooth®-teknologi er slått på, vil systemet automatisk forsøke å koble til den sist tilkoblede mobiltelefonen med trådløs Bluetooth®-teknologi.

Med System-knappen



Trykk på **SETUP CLOCK**-knappen ► Velg [System] (System)



Minneinformasjon (utstyrsavhengig)

Viser aktuelt brukt minne og totalt systemminne.

Velg [Memory Information] (Minneinformasjon) ► OK

Aktuelt brukt minne vises på venstre side, mens det totale systemminnet vises på høyre side.

Oppsettmodus (type A-3, type A-4, for Colombia-modell)

Med Display-knappen



Trykk på **SETUP CLOCK**-knappen ► Velg [Display] (Visning)

Modusmelding

[Mode Pop up] (Modusmelding) ► Endringer [On/Off] (På/Av)-valgmodus

- Når enheten er på, trykker du på **RADIO**- eller **MEDIA**-knappen for å vise meldingskjermbildet for modusendring.



Medievisning

Når en MP3-fil spilles av, kan du velge ønsket visningsinformasjon fra [Folder/File] (Mappe/Fil) eller [Album/Artist/Song] (Album/Artist/Sang).

Med Sound-knappen



Trykk på **SETUP/CLOCK**-knappen ► Velg [Sound] (Lyd).

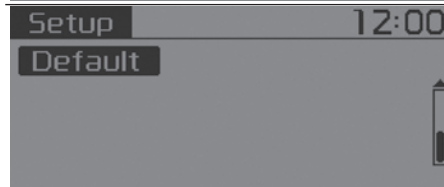
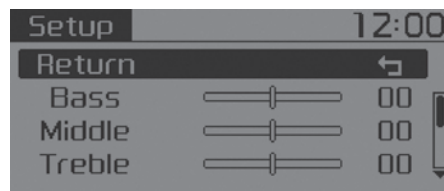

Tone

I denne menyen kan du stille inn Bass (Bass), Middle (Midtstilling), Treble (Diskant).

Velg [Tone].

- Return (Tilbake): Når du justerer verdier, kan du trykke på **TUNE**-knappen igjen for å gjenopprette den overordnede menyen.
- Bass, Middle, Treble (Bass, Midtstilling, Diskant): Velger lydtone.
- Default (Standard): Gjenoppretter standardinnstillingene.

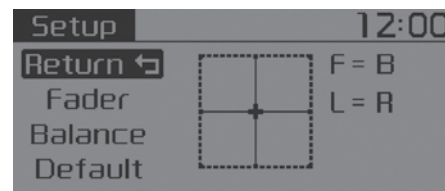

Posisjon

I denne menyen kan du stille inn Fader (Overblending), Balance (Balanse)

Velg [Position] (Posisjon)

- Return (Tilbake): Når du justerer verdier, kan du trykke på **TUNE**-knappen for å gjenopprette den overordnede menyen.
- Fader, Balance (Overblending, balanse): Velger lydoverblendingen og balansen.
- Default (Standard): Gjenoppretter standardinnstillingene.

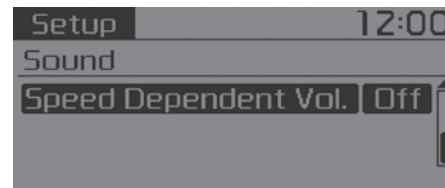

Speed Dependent Volume Control (Hastighetsavhengig volumkontroll)

Denne funksjonen brukes for å automatisk kontrollere volumet i henhold til kjøretøyets hastighet.

Velg [Speed Dependent Vol.] (Hastighetsavhengig vol.) ► Angi [Off/On] (Av/På).

Med Clock-knappen

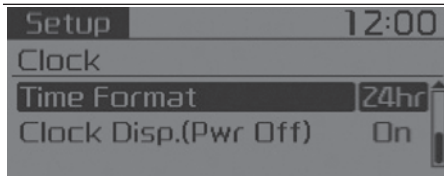
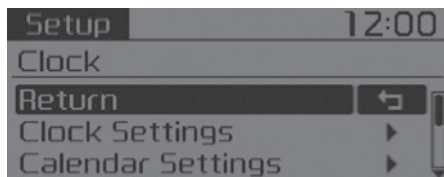

Trykk på **SETUP/CLOCK**-knappen ► Velg [Clock] (Klokke).

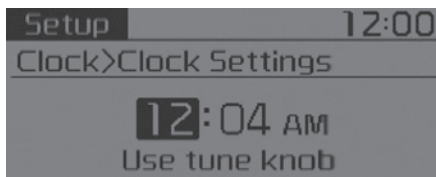

Innstillinger for klokke

Denne menyen brukes for å stille inn klokken.

Velg [Clock Settings] (Innstillinger for klokke).

Juster tallet som er merket for å stille inn [hour] (time), og trykk på **TUNE**-knappen for å stille inn [minute] (minutt) og [AM/PM].

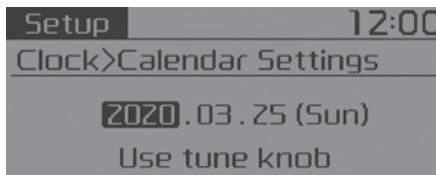

Innstillinger for kalender

Denne menyen brukes for å angi dato.

Velg [Calendar Settings] (Innstillinger for kalender).

Juster tallet som er merket for å foreta innstillingene, og trykk på **TUNE**-knappen for å gå til neste innstilling.

Time Format (Tidsformat)

Denne funksjonen brukes for å angi 12-/24-timers visning av tid i lydanlegget.

Velg [Time Format] (Tidsformat) Angi 12hr / 24hr (12 t / 24 t)

Klokkevisning når strømmen er slått av

Velg [Clock Disp.(Pwr Off)] (Klokkevisning (strøm av)) ► Angi [On/Off] (På/Av).

- [On] (På): Viser tid/dato på skjermen.
- [Off] (Av): Slå av.

Med Phone-knappen (utstyrsavhengig)

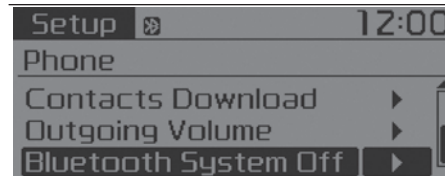
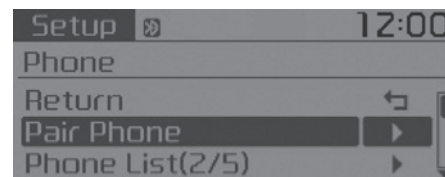

Trykk på **SETUP** **CLOCK**-knappen ► Velg [Phone] (Telefon).

Sammenkoble telefon

Velg [Pair Phone] (Sammenkoble telefon).

⚠ FORSIKTIG

Sammenkobling av en mobiltelefon med aktivert trådløs Bluetooth®-teknologi forutsetter godkjenning og tilkobling. Følgelig kan du ikke sammenkoble mobiltelefonen mens du kjører. Parker først bilen.

1. Søk etter enhetsnavn som vises på mobiltelefonen, og koble til.
2. SSP: Secure Simple Pairing



- Enhet som ikke støtter SSP: Etter en kort stund vises et skjermbilde der tilgangsnøkkelen angis. Angi tilgangsnøkkelen "0000" for å sammenkoble din enhet med trådløs Bluetooth®-teknologi med bilens lydanlegg.

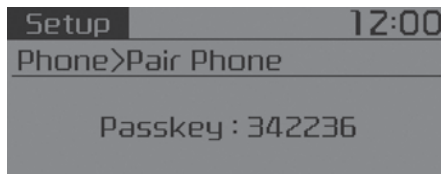

- Enhet som støtter SSP: Etter en liten stund vises et skjermbilde med en 6-sifret tilgangsnøkkel. Kontroller tilgangsnøkkelen på din enhet med trådløs Bluetooth®-teknologi, og bekreft.

Enhetsnavnet og tilgangsnøkkelen vises på skjermen i opptil 3 minutter. Hvis sammenkoblingen ikke fullføres innen 3 minutter, avbrytes prosessen automatisk.

3. Fullført sammenkobling vises. I enkelte mobiltelefoner vil sammenkobling automatisk bli etterfulgt av tilkobling.

Det er mulig å sammenkoble opptil 5 mobiltelefoner med trådløs Bluetooth®-teknologi.

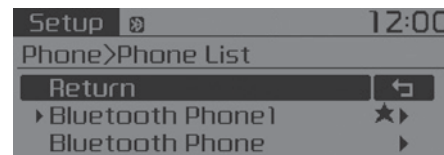

Phone List (Telefonliste)

Navnet på 5 sammenkoblede telefoner vises.

En [►] vises foran telefonen som for øyeblikket er tilkoblet.

Velg ønsket navn for å konfigurere den valgte telefonen.

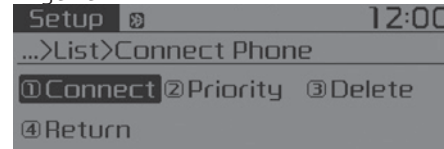

- Slik kobler du til en telefon
Velg [Phone List] (Telefonliste) ►
Velg mobiltelefon ► Velg [Connect Phone] (Koble til telefon)
 1. Velg en mobiltelefon som ikke er tilkoblet.
 2. Koble til den valgte mobiltelefonen.
 3. Fullført tilkobling vises.

Hvis en telefon allerede er tilkoblet, kobler du fra telefonen som for øyeblikket er tilkoblet og velger en ny telefon for tilkobling.

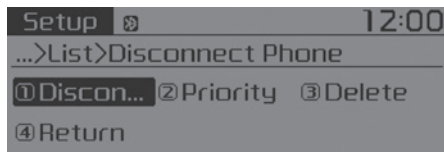

- Slik kobler du fra en tilkoblet telefon
 - Velg [Phone List] (Telefonliste) ▶
 - Velg mobiltelefon ▶ Velg [Disconnect Phone] (Koble fra telefon)
 1. Velg mobiltelefonen som er koblet til.
 2. Koble fra den valgte mobiltelefonen.
 3. Fullført frakobling vises.
- Velge tilkoblingsrekkefølge (Priority (Prioritet))

Dette brukes for å endre rekkefølgen (prioriteten) for automatisk tilkobling av de sammenkoblede mobiltelefonene.

 - Velg [Phone List] (Telefonliste) ▶
 - Velg [Priority] (Prioritet) ▶ Velg mobiltelefonen med førsteprioritet
 1. Velg [Priority] (Prioritet).

2. Fra de sammenkoblede telefonene velger du telefonen du ønsker å gi førsteprioritet.
3. Ønsket prioritetsrekkefølge vises.

Når tilkoblingsrekkefølgen (prioriteten) endres, vil den nye førsteprioriterte mobiltelefonen kobles til.

Dersom den førsteprioriterte telefonen ikke kan kobles til: Forsøker automatisk å koble til den sist tilkoblede telefonen.

Hvis den sist tilkoblede telefonen ikke kan kobles til: Forsøker å koble til i den rekkefølgen som de sammenkoblede telefonene er oppført. Den tilkoblede telefonen vil automatisk få førsteprioritet.

- Slett
 - Velg [Phone List] (Telefonliste) ▶
 - Velg mobiltelefon ▶ Velg [Delete] (Slett)
 1. Velg ønsket mobiltelefon.
 2. Slett den valgte mobiltelefonen.
 3. Fullført sletting vises.

Når du forsøker å slette en tilkoblet telefon, kobles telefonen først fra.

FORSIKTIG

- **Når du sletter en mobiltelefon, blir kontaktene fra telefonen også slettet.**
- **For stabil kommunikasjon med trådløs Bluetooth®-teknologi skal du slette mobiltelefonen fra lyden og også slette lyden fra mobiltelefonen.**

Contacts Download (Nedlasting av kontakter)

Denne funksjonen brukes til å laste ned kontakter og samtalehistorikk til lydanlegget.

Velg [Contacts Download] (Nedlasting av kontakter).

FORSIKTIG

- **Nedlastingsfunksjonen støttes ikke av alle mobiltelefoner.**
- **Før du laster ned nye kontakter, skal du slette alle tidligere lagrede kontakter.**

Utgående volum

Dette brukes til å regulere lydstyrken på stemmen din for den samtalepartneren du snakker med via håndfri ved hjelp av trådløs Bluetooth®-teknologi. Velg [Outgoing Volume] (Utgående volum) ► Still inn volum. Volumet kan også endres under selve samtalen, ved hjelp av -knappen.

Bluetooth-systemet av

Denne funksjonen velges når du ikke ønsker å bruke det trådløse Bluetooth®-teknologisystemet. Velg [Bluetooth System Off] (Bluetooth-systemet av) Hvis en telefon allerede er tilkoblet, kobler du fra den tilkoblede telefonen og slår av det trådløse Bluetooth®-teknologisystemet.

Bruke trådløs Bluetooth®-teknologi

Slik bruker du trådløs Bluetooth®-teknologi mens systemet er slått av:

- Slå på trådløs Bluetooth®-teknologi med -knappen.

Trykk på -knappen ► Screen Guidance (Skjermveiledning)

Åpner skjermbildet der funksjoner for trådløs Bluetooth®-teknologi kan brukes, og viser veiledning.

- Slå på trådløs Bluetooth®-teknologi med -knappen.

Trykk på -knappen ► Velg [Phone] (Telefon).

1. Det vises et skjermbilde som ber deg om å slå på trådløs Bluetooth®-teknologi.
2. På skjermbildet velger du [YES] (ja) for å slå på trådløs Bluetooth®-teknologi og vise veiledningen.

Hvis systemet for trådløs Bluetooth®-teknologi er slått på, vil systemet automatisk forsøke å koble til den sist tilkoblede mobiltelefonen med trådløs Bluetooth®-teknologi.

Med System-knappen

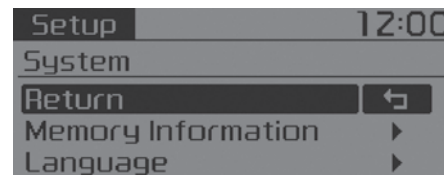

Trykk på -knappen ► Velg [System] (System) ► Velg meny

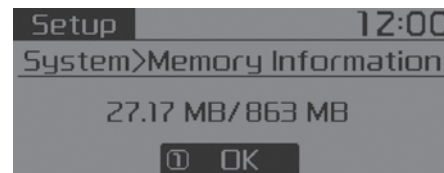

Minneinformasjon (utstyrsavhengig)

Viser aktuelt brukt minne og totalt systemminne.

Velg [Memory Information] (Minneinformasjon) ► OK

Aktuelt brukt minne vises på venstre side, mens det totale systemminnet vises på høyre side.

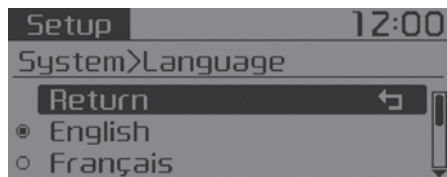

Language (Språk)

Denne menyen brukes for innstilling av displayet.

Velg [Language] (Språk)

Systemet vil starte på nytt etter at språk er endret.

- Språkstøtte etter region.
English, Français, Español

AUDIO (MED BERØRINGSSKJERM) (BARE FOR HYBRIDBIL)

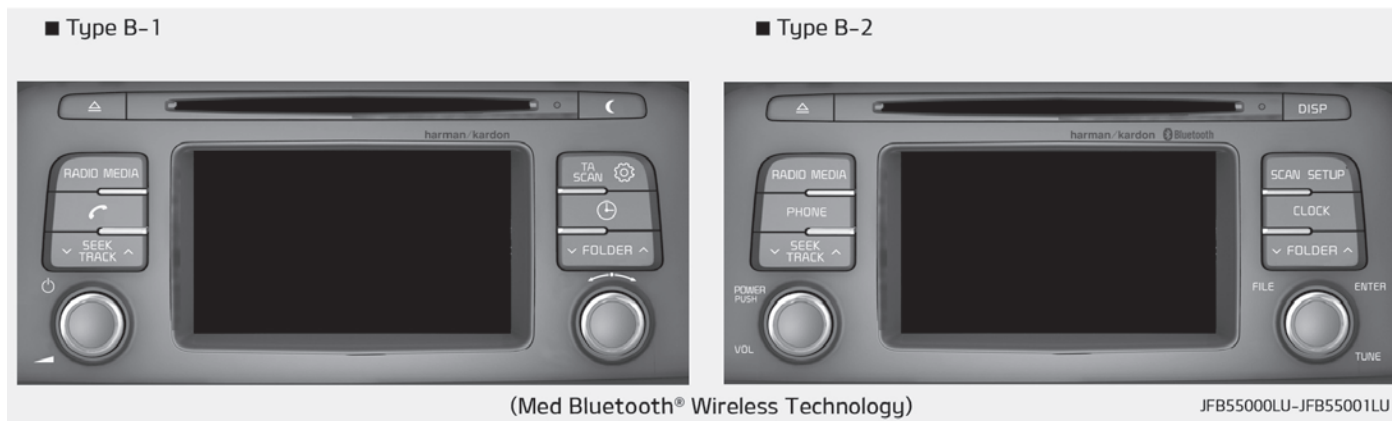

Lydanleggets funksjoner



1. **[Power]**
 - Støter ut platen.
 2. **RADIO (Type B-1)**
 - Bytter til FM/AM-modus.
 - Hver gang du trykker på knappen, endres modusen i følgende rekkefølge: FM1 → FM2 → FMA → AM → AMA.
 3. **RADIO (Type B-2)**
 - Bytter til FM/AM-modus.
 4. **MEDIA**
 - Endres til modus CD, USB (iPod®), AUX, My Music (Min musikk), BT Audio.
 - Hver gang du trykker på knappen, vil modusen endres i rekkefølgen CD, USB (iPod®), AUX, My Music (Min musikk), BT-lyd.
 5. **[PHONE]**
 - Bytter til Phone-modus (Telefon)
- Hver gang du trykker på knappen, endres modusen i følgende rekkefølge: FM1 → FM2 → AM.

- Dersom det ikke er koblet til en telefon, vises skjermbildet for tilkobling.
6. **SEEK TRACK**
- Ved kort trykk
- Radiomodus: spiller av forrige/ neste frekvens.
 - CD, USB, iPod®, My Music (Min musikk), BT Audio: endrer spor, sang (fil).
- Ved trykking og holding
- Radiomodus: endrer frekvensen kontinuerlig. Når knappen slippes, spilles gjeldende frekvens av.
 - CD, USB, iPod®, My Music (Min musikk): spoler tilbake eller forover i sporet eller filen.
 - Under en samtale med handsfree reguleres lydstyrken.
7. **POWER/VOL**-knappen
- Av/på-knapp: Trykk på knappen for å slå enheten av/på.
 - Volumknapp: Angi volum ved å vri knappen til venstre eller høyre.



8. **DISP** / **◀**
- Hver gang du trykker kort på knappen, veksles det mellom skjerm av → skjerm på → skjerm av.
 - Lydanlegget kan fortsatt betjenes. Bare skjermen blir slått av.
 - Når skjermen er slått av, kan du trykke på en hvilken som helst knapp for å slå den på igjen.
9. **TA SCAN** (Type B-1)
- Radiomodus
 - Trykk kort på knappen: TA (Trafikkmeldinger) On/Off (på/av)
 - Trykk på og hold inne knappen: Viser programmet i 5 sekunder.

- Modusen CD, USB, My Music (Min musikk)
 - Trykk på og hold inne knappen: Forhåndsviser hver sang (fil) i 10 sekunder.
 - Trykk på og hold inne knappen igjen for å fortsette å lytte til gjeldende sang (fil).
10. **SCAN** (Type B-2)
- Radiomodus: forhåndsvisning av alle kanaler som mottas, i 5 sekunder hver.
 - Modusen CD, USB, My Music (Min musikk): forhåndsvisning av hver sang (fil) i 10 sekunder hver.
11. **SETUP**
- Skifter til oppsettmodus.
12. **CLOCK**
- Viser klokkeslett / dato / dag.
13. **FOLDER**
- MP3 CD-/USB-modus: Mappesøk.
14. **TUNE**-knappen
- Radiomodus: vri for å bytte sendefrekvens.
 - Modusen CD, USB, iPod®, My Music (Min musikk): vri for å søke etter spor/kanaler/filer.

* MERK

■ Bruke platene

- Denne enheten er produsert for å være kompatibel med programvare som bærer følgende logomerk.
- Ikke rengjør plater med kjemiske løsninger, for eksempel plate-spray, antistatisk spray, antistatiske væsker, benzen eller tynner.
- Etter at en plate er brukt, settes platen tilbake i sitt opprinnelige omslag for å hindre riper.
- Hold platene i kantene eller i hullet i midten for å hindre skader på plateoverflaten.
- Ikke innfør fremmedlegemer inn i åpningen for inn-/utmating av platen. Fremmedlegemer kan skade det indre av enheten.
- Ikke sett inn to plater samtidig.

(Fortsatt)

(Fortsatt)

- Når du bruker CD-R / CD-RW-plater, kan forskjeller i lese- og spilletider for platene forekomme avhengig av platens produsent, produksjonsmetode og brukerens opptaksmetode.
- Rengjør fingeravtrykk og støv av diskoverflaten (belagt side) med en myk klut.
- Bruk av CD-R / CD-RW-plater med etiketter kan resultere i at plateåpningen blir tett eller vanskeligheter ved å ta ut platen. Slike plater kan også føre til støy når du spiller.
- Det kan skje at noen CD-R / CD-RW-plater ikke fungerer riktig, avhengig av plateprodusenten, produksjonsmetoden og opptaksmetoden som benyttes av brukeren. Hvis problemene vedvarer, kan du prøve å bruke en annen CD, ettersom fortsatt bruk kan føre til funksjonsfeil.

(Fortsatt)

(Fortsatt)

- Ytelsen til dette produktet kan variere avhengig av CD-RW-programvaren.
- Det kan skje at kopibeskyttede CD-er, som Stype CD-er, ikke fungerer i enheten. DATA-plater kan ikke avspilles. (Slike plater vil fortsatt fungere, bare fungere unormalt.)
- Ikke bruk plater med unormal form (8 cm, hjerteformede, åttekantede), ettersom slike plater kan føre til funksjonsfeil.
- Hvis platen ligger i plateåpningen uten å bli tatt bort etter 10 sekunder, vil platen automatisk føres inn i spilleren på nytt.
- Det er kun originale CD-er som støttes. Andre CD-er vil muligens ikke gjenkjennes (f.eks. CDR, CD-er med merkelapper)

Informasjon om MP3-fil

- Støttede lydformater

| | |
|------------------------|---|
| Filsystem | ISO 9660 nivå 1 |
| | ISO 9660 nivå 2 |
| | Romeo / Juliet (128 tegn) |
| Audio Compressi- on | MPEG1 Audio Lay- er3 |
| | MPEG2 Audio Lay- er3 |
| | MPEG2,5 Audio Layer3 |
| | Windows Media Audio Ver 7.X & 8.X |

* Filformater som ikke oppfyller de ovennevnte formatene blir kanskje ikke riktig gjenkjent eller avspilles uten å vise filnavn eller annen informasjon på riktig måte.

- Støtte for komprimerte filer
 1. Støttede bithastigheter (Kbps)

| | MPEG 1 | MPEG 2 | MPEG 2,5 | WMA |
|----------------------------------|-------------|-------------|-------------|-----------------------------|
| | Lay- er3 | Lay- er3 | Lay- er3 | Høyt gir- områ- de |
| BITHA- STIG- HET (kbps) | 32 | 8 | 8 | 48 |
| | 40 | 16 | 16 | 64 |
| | 48 | 24 | 24 | 80 |
| | 56 | 32 | 32 | 96 |
| | 64 | 40 | 40 | 128 |
| | 80 | 48 | 48 | 160 |
| | 96 | 56 | 56 | 192 |
| | 112 | 64 | 64 | |
| | 128 | 80 | 80 | |
| | 160 | 96 | 96 | |
| | 192 | 112 | 112 | |
| 224 | 128 | 128 | | |
| 256 | 144 | 144 | | |
| 320 | 160 | 160 | | |

2. Samplingsfrekvenser (Hz)

| MPEG1 | MPEG2 | MPEG2, 5 | WMA |
|--------|--------|-------------|--------|
| 44 100 | 22 050 | 11 025 | 32 000 |
| 48 000 | 24 000 | 12 000 | 44 100 |
| 3 000 | 16 000 | 8 000 | 48 000 |

- For MP3/WMA-komprimerte filer, vil det oppstå forskjeller i lyd kvalitet avhengig av bithastighet. (Høyere bithastighet kan gi høyere lyd kvalitet.)
- Denne enheten gjenkjenner bare filer med MP3/WMA-filtype. Andre filtyper blir kanskje ikke gjenkjent.

3. Maksimum antall gjenkjente mapper og filer
 - Mappe: 255 mapper for CD, 2 000 mapper for USB
 - Fil: 999 filer for CD, 6 000 filer for USB

- * Det er ingen begrensninger i antall godkjente mappenivåer
- Språkstøtte (Unicode-støtte)
 1. Engelsk: 94 tegn
 2. Spesialtegn og symboler: 986 tegn
- * Andre språk enn koreansk og engelsk (inkludert kinesisk) er ikke inkludert.

3. Tekstvisning (basert på Unicode)
 - Filnavn: maks. 64 engelske tegn
 - Mappenavn maks. 32 engelske tegn
- * Ved å bruke blafunksjonen kan du se hele navn på filer hvis navnet er for langt til å bli vist under ett.
- Kompatibilitet etter platetype
 1. Avspilling av MIXED CD-er: Avspiller først lyd-CD, deretter komprimert(e) fil(er).
 2. Avspilling av EXTRA CD-er: Avspiller først lyd-CD, deretter komprimert(e) fil(er).
 3. Avspilling av multisjesjons-CD: Spiller av i sesjonsrekkefølgen.
 - MIXED CD: CD-type der både MP3- og lyd-CD-filer blir gjenkjent på én plate.
 - Multisjesjon-CD: CD-type som inneholder mer enn to sesjoner. Til forskjell fra Extra CD-er er multisjesjon-CD-er tatt opp i sesjoner og har ingen mediebegrensning.
 - Forholdsregler ved skriving av CD-er

1. I alle tilfeller, unntatt når du oppretter multisjesjonsplater, må du undersøke alternativet for lukking av sesjon før du oppretter platen. Selv om produktfeil ikke vil oppstå, kan det noen gang være nødvendig for enheten for å sjekke om sesjonsstatusen er avsluttet (ca. 25 sekunder). (Ekstra tid kan også bli nødvendig, avhengig av antall mapper eller filer.)
2. Endring av MP3/WMA-filtyper eller endring av filer med andre filtyper til MP3/WMA kan føre til produktfeil.
3. Når du navngir filer med MP3/WMA-filtyper, skal du skrive kun ved hjelp av koreansk og engelsk. (Andre språk enn koreansk og engelsk støttes ikke og vises som tomme.)
4. Uautorisert bruk eller kopiering av musikkfiler er forbudt ved lov.
5. Langvarig bruk av CD-R / CD-RW-plater som ikke tilfredsstillt relaterte standarder og/eller spesifikasjoner kan føre til produktfeil.

* MERK

■ Bruk av USB-enheten

- Koble til USB-enheten når motoren er slått på. USB-enheten kan bli skadet hvis den allerede er tilkoblet når tenningen slås på. Det kan skje at USB-enheten ikke fungerer skikkelig hvis tenningen slås på eller av mens USB-enheten er tilkoblet.
 - Unngå statisk elektrisitet ved til-/frakobling av USB-enheter.
 - Kodede MP3-spillere gjenkjennes ikke ved tilkobling som en ekstern enhet.
 - Når du kobler til en ekstern USB-enhet, kan det hende at utstyret ikke registrerer USB-enheten på riktig måte i enkelte tilstander.
 - Det er bare produkter som er formatert med byte/sektorer under 64 kb, som vil bli registrert.
- (Fortsatt)

(Fortsatt)

- Denne enheten gjenkjenner USB-enheter som er formatert i filsystemene FAT 12/16/32. Denne enheten gjenkjenner ikke filer i NTFS-format.
- Det kan hende at enkelte USB-enheter ikke støttes på grunn av kompatibilitetsproblemer.
- Unngå at USB-kontakten kommer i kontakt med kroppsdeler eller fremmedlegemer.
- Gjenta til-/frakoblinger av USB-enheter innenfor korte tidsperioder kan føre til produktfeil.
- Det kan oppstå rare lyder når du kobler fra USB.
- Pass på å slå av lyden før du kobler eksterne USB-enheter til/fra.

(Fortsatt)

(Fortsatt)

- Hvor lang tid det tar før USB-enheten gjenkjennes, kan variere i henhold til type, størrelse eller format på filene som er lagret i USB-enheten. Slike tidsforskjeller er ikke indikasjoner på feil.
- Enheten støtter kun USB-enheter som brukes til å spille av musikkfiler.
- USB-bilder og -videoer støttes ikke.
- Ikke bruk USB-grensesnittet til å lade batterier eller USB-tilbehør som genererer varme. Det kan føre til dårligere ytelse eller skade på enheten.
- Ved bruk av USB-huber og skjøteledninger som er kjøpt separat, kan det hende enheten ikke kjenner igjen USB-enheten. Koble USB-en direkte til bilens multimediekontakt.

(Fortsatt)

(Fortsatt)

- Ved bruk av USB-masselagringsenheter med separate logiske stasjoner kan bare filer som er lagret i roten, spilles av.
- Hvis programmene er installert på USB, kan det hende filene ikke fungerer skikkelig.
- Enheten kan ikke fungere normalt hvis MP3-spillere, mobiltelefoner, digitale kameraer eller andre elektroniske enheter (USB-enheter gjenkjennes ikke som bærbare diskstasjoner) er koblet til enheten.
- Lading via USB fungerer ikke for alle mobile enheter.
- Det kan hende enheten ikke fungerer normalt ved bruk av en annen type USB-minne enn (Metal Cover Type) USB-minne.
- Det kan hende enheten ikke fungerer normalt ved bruk av formater som f.eks. HDD Type, CF, eller SD Memory.

(Fortsatt)

(Fortsatt)

- Enheten støtter ikke filer som er låst med DRM (Digital Rights Management).
- USB-minnepinner som brukes ved å koble til en adapter (av typen SD eller CF), kan bli feilregistrert.
- Det kan hende enheten ikke fungerer som den skal ved bruk av USB-harddisker eller USB-er der det lett kan oppstå tilkoblingsfeil på grunn av vibrasjoner i bilen (f.eks. i-stick)



Unngå bruk av USB-minneprodukter som også kan brukes som nøkkelringer eller mobiltelefontilbehør. Bruk av slike produkter kan forårsake skade på USB-kontakten.

Bruk av slike produkter kan forårsake skade på USB-kontakten.

(Fortsatt)

(Fortsatt)

- Hvis du kobler til en MP3-spiller eller telefon via f.eks. AUX/BT eller Audio/USB, kan det oppstå uvanlige lyder eller unormal drift.

* MERK

■ Bruk av iPod®-enheten

- iPod® er et registrert varemerke for Apple Inc.
- For å kunne bruke iPod® mens du betjener tastene, må du bruke en dedikert iPod®-kabel. (kabelen som følger med når du kjøper iPod®/iPhone®-produkt)
- Hvis iPod®-en kobles til bilen mens den spilles av, kan en høy tone inntreffe i ca. 1–2 sekunder umiddelbart etter tilkobling. Koble om mulig iPod®-en til bilen mens iPod®-en er stoppet / satt på pause.

(Fortsatt)

(Fortsatt)

- I ACC ON-status vil tilkobling av iPod® gjennom iPod®-kabelen lade iPod® gjennom bilens lydanlegg
- Ved tilkobling av iPod®-kabelen må kontakten settes helt inn for å forhindre interferens.
- Når EQ-funksjonene på en ekstern enhet, som f.eks. en iPod®, og lydanlegget er aktive begge to, kan EQ-funksjonene overlappe og forårsake lydforstyrrelser. Slå av EQ-funksjonen på den eksterne enheten ved tilkobling til lydanlegget, dersom dette er mulig.
- Det kan oppstå støy når en iPod® eller AUX-enhet er tilkoblet. Når slike enheter ikke er i bruk, skal enheten frakobles og legges bort.
- Når iPod® eller AUX-enheten er koblet til strømpluggen, kan avspilling på den eksterne enheten føre til støy. I slike tilfeller må strømforbindelsen kobles fra før bruk.

(Fortsatt)

(Fortsatt)

- Hopping eller feilfunksjon kan oppstå, avhengig av iPod®-/iPhone®-enheten.
- Hvis din iPhone® er koblet til både trådløs Bluetooth®-teknologi og USB, kan det skje at lyden ikke blir spilt av riktig. På din iPhone® velger du dokkingkontakten eller trådløs Bluetooth®-teknologi for å endre lydutgang (kilde).
- iPod®-modus kan ikke brukes når iPod® ikke kan gjenkjennes på grunn av avspilling av versjoner som ikke støtter kommunikasjonsprotokoller, tilfeller av iPod® abnormiteter og defekter.
- For femte generasjons iPod® Nano-enheter kan det hende at iPod®-enheten ikke blir gjenkjent når batterinivået er lavt. Lad iPod®-en før bruk.

(Fortsatt)

(Fortsatt)

- Søke/avspillingsrekkefølger vist på iPod®-enheten, kan avvike fra rekkefølgene som vises av lydanlegget.
- Hvis det skjer en feil på iPod® på grunn av en defekt på iPod®-enheten, tilbakestiller du iPod®-enheten og prøver igjen. (Hvis du vil vite mer, kan du se i iPod®-håndboken)
- Noen iPod®-enheter blir kanskje ikke synkronisert med systemet, alt etter versjon. Hvis mediet fjernes før det er registrert, vil ikke systemet kunne gjenopprette den tidligere driftsmodusen på riktig måte. (iPad-lading støttes ikke.)
- Utover støtte for 1 M kabel som følger med iPod®-/iPhone®-produkter, støttes ikke lange kabler.

* MERK

■ Bruke lydmodus med trådløs Bluetooth®-teknologi

- Trådløs Bluetooth®-teknologi kan bare brukes i lydmodus når en telefon med trådløs Bluetooth®-teknologi er tilkoblet.
- Trådløs Bluetooth®-teknologi vil ikke være tilgjengelig i lydmodus ved tilkobling av mobiltelefoner som ikke støtter denne funksjonen.
- Hvis lyd avspilles med trådløs Bluetooth®-teknologi og en telefon med trådløs Bluetooth®-teknologi kobles til, stanser musikken.
- Flytte spor opp/ned mens du spiller trådløs Bluetooth®-teknologi-lydmodus, vil enkelte mobiltelefoner avgi lyder.
- Trådløs Bluetooth®-teknologi støttes ikke av enkelte mobiltelefoner.

(Fortsatt)

(Fortsatt)

- Når du går tilbake til trådløs Bluetooth®-teknologi-lydmodus etter å ha avsluttet en samtale, vil ikke modusen gjenopptas på enkelte mobiltelefoner.
- Motta innkommende anrop eller foreta utgående anrop mens du spiller av trådløs Bluetooth®-teknologi-lyd kan føre til lydinterferens.

* MERK

- **Bruk av mobiltelefon med trådløs Bluetooth®-teknologi**
- Handsfree for trådløs Bluetooth®-teknologi refererer til en enhet som gjør det mulig for brukeren å foreta anrop på en praktisk måte med mobiltelefoner med trådløs Bluetooth®-teknologi, via lydanlegget.

(Fortsatt)

(Fortsatt)

- Trådløs Bluetooth®-teknologi gjør at enheter kan være tilkoblet over korte avstander, bl.a. håndfrie enheter, hodetelefoner, trådløse fjernkontrollere osv. Mer informasjon får du ved å besøke nettsidene for trådløs *Bluetooth®*-teknologi på www.Bluetooth.com. Før du bruker lydfunksjonene for trådløs Bluetooth®-teknologi.
- Bluetooth®-navnet og logoer er registrerte varemerker som tilhører Bluetooth® SIG, Inc. og bruk av slike merker av Kia er under lisens. Andre varemerker og varenavn tilhører sine respektive eiere. En Bluetooth®-aktivert mobiltelefon kreves for å bruke trådløs Bluetooth®-teknologi.
- Bilen har støtte for følgende funksjoner for trådløs Bluetooth®-teknologi: Enkelte funksjoner støttes kanskje ikke, avhengig av den

(Fortsatt)

(Fortsatt)

- trådløs Bluetooth®-teknologi-enheten som brukes.
- Besvare anrop og ringe opp håndfritt med trådløs Bluetooth®-teknologi
 - Menybruk under en samtale (Switch to Private (bytt til privat), Switch to call waiting (bytt til samtale venter), Outgoing volume (utgående volum))
 - Last ned anropslogg
 - Last ned mobiltelefonbok
 - Automatisk nedlasting av telefonbok/anropslogg
 - Trådløs Bluetooth®-teknologi - automatisk tilkobling
 - Lyd med trådløs Bluetooth®-teknologi

(Fortsatt)

(Fortsatt)

- Før bruk av funksjoner på lydanlegget som er knyttet til trådløs Bluetooth®-teknologi bør du lese mobiltelefonens brukerhåndbok for funksjoner knyttet til trådløs Bluetooth®-teknologi.
- Telefonen må være sammenkoblet med lydanlegget for å bruke funksjoner knyttet til trådløs Bluetooth®-teknologi.
- Sammenkobling og tilkobling av mobiltelefon med aktivert trådløs Bluetooth®-teknologi fungerer bare når alternativet for trådløs Bluetooth®-teknologi er slått på i din mobiltelefon. (Fremgangsmåter for å slå på trådløs Bluetooth®-teknologi-funksjonen kan variere, alt etter mobiltelefon.)
- Ikke bruk en mobiltelefon eller utfør innstillinger av trådløs Bluetooth®-teknologi (f.eks. sammenkobling) mens du kjører.

(Fortsatt)

(Fortsatt)

- Selv om telefonen støtter trådløs Bluetooth®-teknologi, vil ikke telefonen bli funnet ved enhetsøk dersom telefonen er satt som skjult, eller hvis trådløs Bluetooth®-teknologi er slått av. Deaktiver skjult status eller slå på trådløs Bluetooth®-teknologi for å søke/koble til med bilens lydanlegg.
- Du kan ikke bruke handsfree-funksjonen når telefonen (i bilen) ikke har dekning (f.eks. i en tunnel, på undergrunnsbanen, på fjellet osv.).
- Hvis du har dårlig dekning eller hvis det er for mye støy inne i bilen, kan det være vanskelig å høre hva den andre sier under en samtale.

(Fortsatt)

(Fortsatt)

- Ikke plasser telefonen i nærheten av eller inne i metallgjenstander, ellers kan kommunikasjonen med trådløs Bluetooth®-teknologi-sy-stemet eller mobilstasjoner bli forstyrret.
- Plassering av lydanlegget i et elektromagnetisk miljø kan føre til støyende interferens.
- Enkelte mobiltelefoner eller andre enheter kan skape interfererende støy eller feil på lydanlegget. I slike tilfeller kan du prøve å plassere enheten på et annet sted for å prøve å løse problemet.
- Når en telefon er tilkoblet via trådløs Bluetooth®-teknologi, kan det skje at telefonen lades ut raskere enn vanlig for andre operasjoner knyttet til trådløs Bluetooth®-teknologi.
- Hvis dette er angitt når bilen starter (IGN/ACC ON), vil telefonen med trådløs Bluetooth®-teknologi

(Fortsatt)

(Fortsatt)

kobles til automatisk. Selv om du befinner deg utenfor bilen, vil telefonen med trådløs Bluetooth®-teknologi automatisk kobles til når du er i nærheten av bilen. Hvis du ikke ønsker å koble til telefonen med trådløs Bluetooth®-teknologi, kan du prøve følgende:

1. Slå av funksjonen trådløs Bluetooth®-teknologi på mobiltelefonen.
 2. Slå av funksjonen trådløs Bluetooth®-teknologi på bilens lydanlegg.
 - Når du skal slå av funksjonen trådløs Bluetooth®-teknologi på bilens lydanlegg, går du til [SETUP] (Oppsett) > [Phone] (Telefon) og slår av funksjonen trådløs Bluetooth®-teknologi.
- På enkelte mobiltelefoner kan det hende at den trådløs Bluetooth®-teknologi-tilkoblingen midlertidig
- (Fortsatt)

(Fortsatt)

avbrytes. Følg disse trinnene for å prøve på nytt.

1. Slå funksjonen med trådløs Bluetooth®-teknologi av/på med mobiltelefonen og prøv igjen.
 2. Slå på mobiltelefonens av/på-knapp, og prøv på nytt.
 3. Ta ut batteriet fra mobiltelefonen, foreta omstart, og prøv på nytt.
 4. Foreta omstart på lydanlegget, og prøv på nytt.
 5. Slett alle sammenkoblede enheter, koble dem sammen igjen og prøv på nytt.
- Det er mulig å sammenkoble inntil fem enheter med aktivert trådløs Bluetooth®-teknologi med bilens lydanlegg.
 - Navnene på telefonkontaktene bør lagres på engelsk, ellers vil de kanskje ikke vises riktig.

(Fortsatt)

(Fortsatt)

- Ringe volumet og kvaliteten på handsfree kan variere, avhengig av mobiltelefonen.
- Bare én enhet med trådløs Bluetooth®-teknologi kan kobles til om gangen.
- På enkelte mobiltelefoner vil samtalen bli brutt hvis du starter tenningen mens du snakker gjennom trådløs Bluetooth®-teknologi-aktivert håndfrifunksjon. (Koble samtalen tilbake til mobiltelefonen når du starter tenningen.)
- Hvis telefonen ikke er sammenkoblet eller tilkoblet, kan du ikke tilgang til telefonmodus. Når en telefon er sammenkoblet eller tilkoblet, vises veiledningsskjerm bil-det.

FORSIKTIG

- **Handsfree for trådløs Bluetooth®-teknologi er en funksjon som gjør det mulig for sjåføren å kjøre trygt ved bruk av mobiltelefon. Når bilens lydianlegg kobles til en telefon med trådløs Bluetooth®-teknologi, kan brukeren foreta anrop, motta anrop og ha kontroll over telefonboken. Før bruk av trådløs Bluetooth®-teknologi, må innholdet i denne brukerhåndboken leses nøye.**
- **Overdreven bruk eller betjening under kjøring kan gjøre deg uakt-som, noe som kan føre til ulykker.**
- **Enheten må ikke brukes for mye under kjøring.**
- **Det er farlig å holde blikket på skjermen for lenge, og dette kan føre til ulykker.**
- **Under kjøring skal skjermen kun gløttes bort på i korte øyeblikk.**

* MERK

■ Bruk av talegjenkjenning

- Ved bruk av talegjenkjenning støt-tes bare kommandoer som er opp-ført i brukerhåndboken.
- Vær oppmerksom på at ved bruk av talegjenkjenningssystemet vil trykk på andre taster enn -knap-pen eller berøring av skjermen av-slutte talegjenkjenningsmodus.
- For at talegjenkjenningen skal fun-gere optimalt, skal mikrofonen som brukes til talegjenkjenning, plasseres over førersetet, og du må sitte oppreist når du sier kom-mandoer.
- I situasjonene nedenfor kan ikke talegjenkjenning fungere skikkelig på grunn eksternt støy.
 - Når vinduene og soltaket er åp-ne
 - Når suset fra kjøle-/varmeinn-retningen er kraftig

(Fortsatt)

(Fortsatt)

- Når du kjører inn og gjennom tunneler
- Når du kjører på humpete og uj-evne veier.
- I kraftig regn (kraftig regnvær, mye vind)
- Telefonrelaterte talekommandoer kan kun brukes når en enhet med trådløs Bluetooth®-teknologi er koblet til.
- For å ringe ved å si et navn må den aktuelle kontakten være nedlastet og lagret i lydianlegget.
- Etter nedlasting av telefonboken via trådløs Bluetooth®-teknologi, bruker systemet noe tid på om-danne telefonboken til taleinfor-masjon. I denne perioden vil ikke talegjenkjenningen fungere som normalt.
- Uttal talekommandoer naturlig og klart, som i en normal samtale.

Radio Mode (type B-1) (Radiomodus (type B-1))

Display-kontroller for radiomodus





1. Display-modus (Visningsmodus)
Viser gjeldende driftsmodus.
2. Frequency (Frekvens)
Viser gjeldende frekvens

3. Preset (Forhåndinnstilling)
Viser gjeldende kanalnummer  1 ~
6.
4. Preset Display (Visning av forhåndsinnstilling)
Viser lagrede forhåndsinnstillinger
5. Auto Store (Automatisk lagring)
Lagrer automatisk frekvenser med best mottakssignal på knappene for forhåndsinnstilling
6. RDS Menu (RDS-meny)
Viser RDS-menyen.
7. RDS Info
Viser informasjon om RDS-kanal.

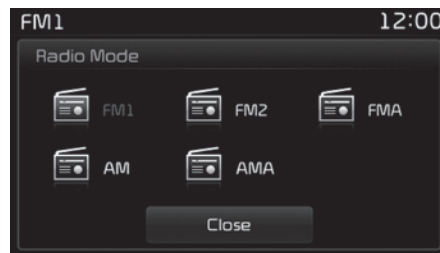
Med knappen for radiomodus



Hvis du trykker på -knappen, endrer du driftsmodusen i rekkefølgen FM1 → FM2 → FMA → AM → AMA.

Dersom [Mode Pop-up] (Meldingsmodus) slås på under  ► [Display] (Visning), vil skjermbildet for radiomeldingsmodus vises når du trykker på -knappen.

Vri på  TUNE-knappen for å flytte fokus. Trykk på knappen for å velge.

SEEK (Søk)

Trykk på -knappen for å spille av forrige/neste frekvens.

TUNE

Vri på  TUNE-knappen for å velge ønsket frekvens.



Velge/lagre forhåndsinnstillinger

Trykk på knappene **1** ~ **6** for å spille av ønsket forhåndsinnstilling. Trykk på knappen [Preset] (Forhåndsinnstilling) for å vise stasjonsinformasjon for frekvensen som er lagret på hver knapp.

Mens du lytter til en frekvens du vil lagre som en forhåndsinnstilling, trykker du på og holder inne én av forhåndsinnstillingsknappene **1** ~ **6** for å lagre den aktuelle frekvensen på valgt forhåndsinnstilling.

Auto Store (Lagre automatisk)

Trykk på knappen [Auto store] (Lagre automatisk) for automatisk lagring av mottakelige frekvenser på forhåndsinnstillingsknapper.

Hvis du trykker på knappen [Auto store] (Lagre automatisk) igjen under autolagring, avbrytes den automatiske lagringen, og den forrige frekvensen gjenopprettes.

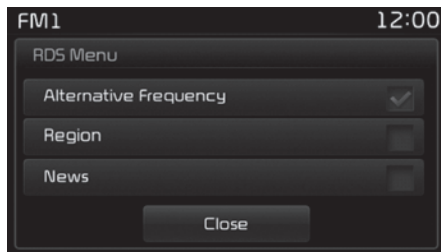

RDS Menu (RDS-meny)

Trykk på knappen [RDS Menu] (RDS-meny) for å angi funksjonene AF (Alternativ frekvens), Region (Nærradio) og News (Nyheter).

RDS-menyen støttes ikke i AM- eller AMA-modus.

Scan (Skanne)

Trykk på **TA SCAN**-knappen: Viser hvert program i 5 sekunder

Når skanningen er fullført, gjenoprettes forrige frekvens.

Hvis du trykker på og holder inne **TA SCAN**-knappen under skanning, avbrytes skanningen.

TA (Traffic Announcement (Trafikkmelding))



Trykk på **TA** / **SCAN**-knappen for å slå TA (trafikkmeldingsfunksjonen) av/på.

Radiomodus (type B-2) Display-kontroller for radiomodus

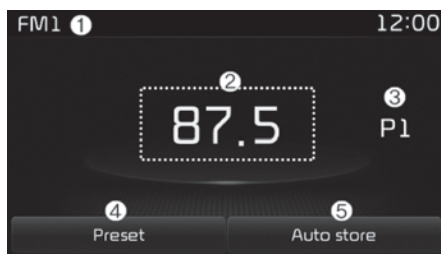

1. **Display-modus (Visningsmodus)**
Viser gjeldende driftsmodus.
2. **Frequency (Frekvens)**
Viser gjeldende frekvens
3. **Preset (Forhåndsinnstilling)**
Viser gjeldende kanalnummer **1** ~ **6**.

4. **Preset Display (Visning av forhåndsinnstilling)**
Viser forhåndsinnstillingsknapper
5. **Auto Store (Automatisk lagring)**
Lagrer automatisk frekvenser med best mottakssignal på knappene for forhåndsinnstilling

Med knappen for radiomodus

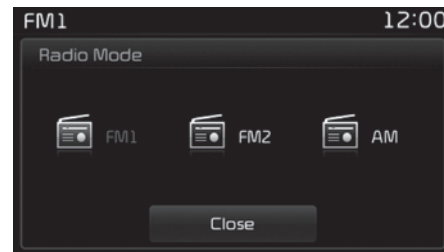

Hvis du trykker på **RADIO**-knappen, endrer du driftsmodusen i rekkefølgen FM1 → FM2 → AM. Dersom [Mode Pop-up] (Modusmelding) slås på under **SETUP** ► [Display] (Visning), vil skjermbildet for radiomodusmelding vises når du trykker på **RADIO**-knappen. Vri på **TUNE**-knappen for å flytte fokus. Trykk på knappen for å velge.

SEEK (Søk)

Trykk på -knappen for å spille av forrige/neste frekvens.

TUNE



Vri på  TUNE-knappen for å velge ønsket frekvens.



Velge/lagre forhåndsinnstillinger

Trykk på knappen [Preset] (Forhåndsinnstilling) for å vise stasjonsinformasjon for frekvensen som er lagret på hver knapp.

Trykk på knappene  ~  for å spille av ønsket forhåndsinnstilling.

Mens du lytter til en frekvens du vil lagre som en forhåndsinnstilling, trykker du på og holder inne én av forhåndsinnstillingsknappene  ~  for å lagre den aktuelle frekvensen på valgt forhåndsinnstilling.

Auto Store (Lagre automatisk)

Trykk på knappen [Auto store] (Lagre automatisk) for automatisk lagring av mottakelige frekvenser på forhåndsinnstillingsknapper.

Scan (Skanne)

Trykk på -knappen for forhåndsvisning av frekvenser med sterkt mottakssignal i 5 sekunder hver.

Trykk på og hold inne -knappen for å vise forhåndsinnstillinger i 5 sekunder hver.

Når skanningen er fullført, gjenopprettes forrige frekvens.



Hvis du trykker på -knappen under skanning, avbrytes skanningen.

Mediemodus

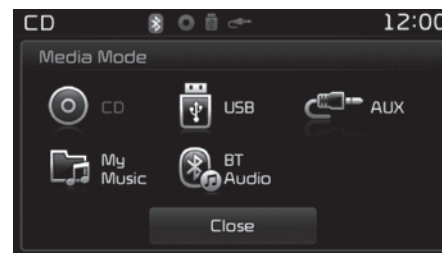
Skjerm bilde for mediemodus



Når du trykker på -knappen, endres driftsmodusen i følgende rekkefølge: CD \Rightarrow USB (iPod®) \Rightarrow AUX \Rightarrow My Music (Min musikk) \Rightarrow BT Audio.

Dersom [Pop-up Mode] (Meldingsmodus) / [Mode Pop-up] (Modusmelding) slås på under  / **SETUP** \blacktriangleright [Display] (Visning), vil skjermbildet for mediemeldingsmodus vises når du trykker på -knappen.

Vri på  TUNE-knappen for å flytte fokus. Trykk på knappen for å velge.

Meldingsskjerm bildet for mediemodus kan bare vises når to eller flere mediemoduser er tilkoblet.

Modusvisning på statuslinjen



Når en iPod®, USB- eller AUX-enhet med trådløs Bluetooth®-teknologi kobles til eller det settes inn en CD, vises ikonet for tilsvarende modus.

| Ikone | Tittel |
|-------|------------------------------|
| | Trådløs Bluetooth®-teknologi |
| | CD |
| | iPod® |
| | USB |
| | AUX |

MENU (Meny): Audio CD (Lyd-CD)

Display-kontroller for Audio CD-modus

• Type B-1

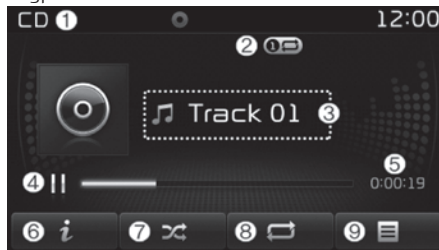

• Type B-2



1. Mode (Modus)

Viser gjeldende driftsmodus.

2. Operation State (Driftsstatus)

Fra Repeat (Gjenta) / Random (Shuffle) (Tilfeldig avspilling) / Scan (Skanne) – viser gjeldende drifts-funksjon.

3. Track Info (info om spor)

Viser informasjon om gjeldende spor.

4. Play/Pause (Avspilling/pause)

Endrer avspillings-/pausestatus.

5. Play Time (Avspillingstid)

Viser gjeldende avspillingstid.

6. Informasjon

Viser detaljert informasjon om gjeldende spor

7. Random (Shuffle) (Tilfeldig avspilling)

Slår funksjonen for tilfeldig avspilling av/på.

8. Repeat (Gjenta)

Slår gjenta-funksjonen av/på.

9. List (Liste)

Går til listeskjerm bildet.

Vri TUNE-knappen til venstre/høyre for å søke etter spor. Når ønsket spor vises, kan du trykke på knappen for å velge sporet og spille det av.

Med Audio CD-modus

Spille av / sette CD-spor på pause

Når en CD er satt inn, vil modusen starte automatisk og starte avspillingen.

Under avspillingen kan du trykke på knappen [II] for å sette på pause og på [▶] for å spille av.

Det er kun originale CD-er som støttes. Andre CD-er vil muligens ikke gjenkjennes (f.eks. CD-R, CD-er med merkelapper)

Informasjon om artist og spor vises på skjermen dersom sporinformasjonen finnes på CD-en.

Skifte spor

Trykk på -knappen for å gå til forrige eller neste spor.

Hvis du trykker på -knappen etter at sporet er spilt av i 2 sekunder, starter avspillingen av det gjeldende sporet forfra igjen.

Hvis du trykker på -knappen før sporet er spilt av i 1 sekund, starter avspilling av forrige spor.

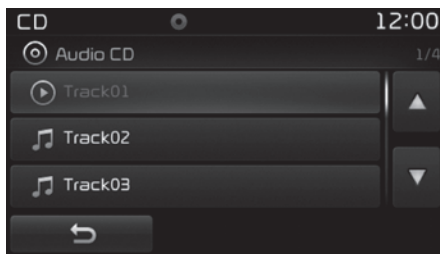

Velge fra listen

Vri  TUNE-knappen til venstre/høyre for å søke etter ønsket spor.

Når du har funnet ønsket spor, trykker du på  TUNE-knappen for å starte avspilling.

Spole bakover/forover i spor

Under avspilling kan du trykke på og holde inne -knappen for å spole bakover/forover i gjeldende spor.

Skanne (med RDS)

Trykk på og hold inne -knappen for å spille av 10 sekunder av hver fil.

Trykk på og hold inne -knappen igjen for å slå av.

Skanne (uten RDS)

Trykk på -knappen for å spille av de første 10 sekundene av hver fil.

Trykk på og hold inne -knappen igjen for å slå av.

MENU (Meny): MP3 CD

Display-kontroller for MP3 CD-modus

• Type B-1



• Type B-2

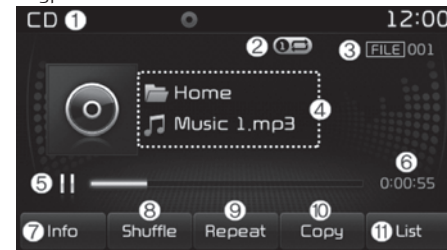

1. Mode (Modus)

Viser gjeldende driftsmodus.

2. **Operation State (Driftsstatus)**
Fra Repeat (Gjenta) / Random (Shuffle) (Tilfeldig avspilling) / Scan (Skanne) – viser gjeldende driftsfunksjon.
3. **File Index (Filindeks)**
Viser det gjeldende filnummeret.
4. **File Info (Filinformasjon)**
Viser informasjon om gjeldende fil.
5. **Play/Pause (Avspilling/pause)**
Endrer avspillings-/pausestatus.
6. **Play Time (Avspillingstid)**
Viser gjeldende avspillingstid.
7. **Informasjon**
Viser detaljert informasjon om gjeldende fil.
Når alternativet 'Folder File' (Mappe/Fil) er satt som standardvisning i visningsoppsettet, vises informasjon om album/artist/fil som detaljert filinformasjon.
Når alternativet 'Album Artist Song' (Album/Artist/Sang) er satt som standardvisning, vises mappenavn/filnavn som detaljert filinformasjon. Informasjon om tittel, artist og album vises kun når slik informasjon er registrert i MP3-filens ID3-kode.
8. **Random (Shuffle) (Tilfeldig avspilling)**

Slår funksjonen for tilfeldig avspilling av/på.
Hver gang knappen trykkes ned, endres funksjonen i rekkefølgen Random (Shuffle) Folder (Tilfeldig avspilling av mappe) ➔ Random (Shuffle) All (Tilfeldig avspilling av alle) ➔ Off (Av).

- Random (Shuffle) Folder (Tilfeldig avspilling av mappe): Spiller av filene i gjeldende mappe i tilfeldig rekkefølge.
- Random (Shuffle) All (Tilfeldig avspilling av alle): Spiller av alle filene i tilfeldig rekkefølge.

9. Repeat (Gjenta)

Slår gjenta-funksjonen av/på.
Hver gang knappen trykkes ned, endres funksjonen i rekkefølgen Repeat (Gjenta) ➔ Repeat Folder (Gjenta mappe) ➔ Off (Av).

- Repeat (Gjenta) : Gjentar gjeldende fil.
- Repeat Folder (Gjenta mappe) : Gjentar alle filer i gjeldende mappe.

10. Copy (Kopier)

Kopierer gjeldende fil til My Music (Min musikk)
Hvis du velger en annen funksjon under kopiering, vil et meldingsvindu vises der du blir spurt om du vil avbryte kopieringen. Velg "Yes" (Ja) for å avbryte.

11. List (Liste)

Går til listeskjerm bildet.
Vri  TUNE-knappen til venstre/høyre for å søke etter filer. Når ønsket fil vises, kan du trykke på knappen for å velge den og spille den av.

Med MP3 CD-modus

Spille av / sette MP3-filer på pause

Når en MP3-CD er satt inn, vil modusen starte automatisk og starte avspillingen.
Under avspillingen kan du trykke på [II]-knappen for å sette på pause og på [▶]-knappen for å spille av.
Hvis det er mange filer og mapper på CD-en, kan det ta over 10 sekunder å lese den, og det er mulig at listen ikke vises eller at sangsøk ikke fungerer. Prøv på nytt når lastingen er fullført.

Endre fil

Trykk på -knappen for å gå til forrige eller neste fil.

Hvis du trykker på -knappen etter at filen er spilt av i 2 sekunder, starter avspillingen av den gjeldende filen forfra igjen.

Hvis du trykker på -knappen før filen er spilt av i 1 sekund, starter avspilling av forrige fil.

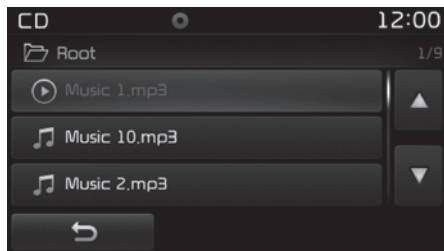

Velge fra listen

Vri  **TUNE**-knappen til venstre/høyre for å søke etter ønsket fil.

Når du har funnet ønsket fil, trykker du på  **TUNE**-knappen for å starte avspilling.

Spole bakover/forover i filer

Under avspilling kan du trykke på og holde inne -knappen for å spole bakover/forover i gjeldende fil.

Skanne (med RDS)

Trykk på og hold inne -knappen for å spille av 10 sekunder av hver fil.

Trykk på og hold inne -knappen igjen for å slå av.

Skanne (uten RDS)

Trykk på -knappen for å spille av de første 10 sekundene av hver fil.

Trykk på -knappen igjen for å slå av.

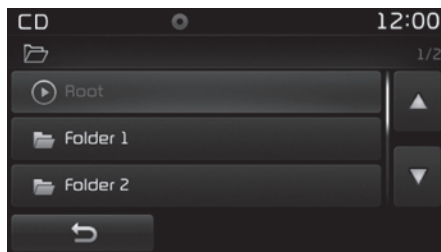

Søke i mapper

Trykk på -knappen for å velge og søke i mapper.

Når ønsket mappe vises, trykker du på  **TUNE**-knappen for å velge den.

Den første filen i den valgte mappen vil spilles av.

MENU (Meny): USB

Display-kontroller for USB-modus

• Type B-1

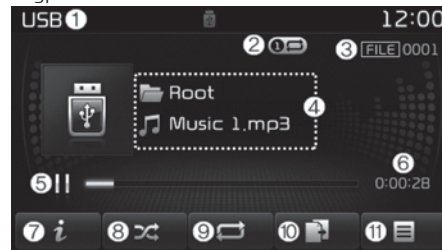

• Type B-2

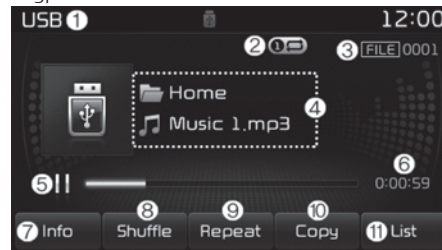

1. Mode (Modus)

Viser gjeldende driftsmodus.

2. **Operation State (Driftsstatus)**
Fra Repeat (Gjenta) / Random (Shuffle) (Tilfeldig avspilling) / Scan (Skanne) – viser gjeldende driftsfunksjon.
3. **File Index (Filindeks)**
Viser det gjeldende filnummeret.
4. **File Info (Filinformasjon)**
Viser informasjon om gjeldende fil.
5. **Play/Pause (Avspilling/pause)**
Endrer avspillings-/pausestatus.
6. **Play Time (Avspillingstid)**
Viser gjeldende avspillingstid.
7. **Informasjon**
Viser detaljert informasjon om gjeldende fil.
Når alternativet 'Folder File' (Mappe/Fil) er satt som standardvisning i visningsoppsettet, vises informasjon om album/artist/fil som detaljert filinformasjon.
Når alternativet 'Album Artist Song' (Album/Artist/Sang) er satt som standardvisning, vises mappenavn/filnavn som detaljert filinformasjon. Informasjon om tittel, artist og album vises kun når slik informasjon er registrert i MP3-filens ID3-kode.
8. **Random (Shuffle) (Tilfeldig avspilling)**

Slår funksjonen for tilfeldig avspilling av/på.
Hver gang knappen trykkes ned, endres funksjonen i rekkefølgen Random (Shuffle) Folder (Tilfeldig avspilling av mappe) ➔ Random (Shuffle) All (Tilfeldig avspilling av alle) ➔ Off (Av).

- Random (Shuffle) Folder (Tilfeldig avspilling av mappe): Spiller av filene i gjeldende mappe i tilfeldig rekkefølge.
- Random (Shuffle) All (Tilfeldig avspilling av alle): Spiller av alle filene i tilfeldig rekkefølge.

9. Repeat (Gjenta)

Slår gjenta-funksjonen av/på.
Hver gang knappen trykkes ned, endres funksjonen i rekkefølgen Repeat (Gjenta) ➔ Repeat Folder (Gjenta mappe) ➔ Off (Av).

- Repeat (Gjenta) : Gjentar gjeldende fil.
- Repeat Folder (Gjenta mappe) : Gjentar alle filer i gjeldende mappe.

10. Copy (Kopier)

Kopierer gjeldende fil til My Music (Min musikk)
Hvis du velger en annen funksjon under kopiering, vil et meldingsvindu vises der du blir spurt om du vil avbryte kopieringen. Velg "Yes" (Ja) for å avbryte.

11. List (Liste)

Går til listeskjerm bildet.
Vri  TUNE-knappen til venstre/høyre for å søke etter filer. Når ønsket fil vises, kan du trykke på knappen for å velge den og spille den av.

Med USB-modus

Spille av / sette USB-filer på pause

Når en USB-enhet er tilkoblet, vil modusen starte automatisk og starte avspilling av en USB-fil.
Under avspillingen kan du trykke på knappen [II] for å sette på pause og på [▶] for å spille av.
Lasting krever eventuelt noe ekstra tid hvis det er flere filer og mapper på USB-enheten, og kan føre til feil listevisning eller filsøk. Normal funksjon gjenopptas når lastingen er fullført.

Det kan hende enheten ikke fungerer normalt ved bruk av en annen type USB-minne enn (Metal Cover Type) USB-minne.

Endre fil

Trykk på -knappen for å gå til forrige eller neste fil.

Hvis du trykker på -knappen etter at filen er spilt av i 2 sekunder, starter avspillingen av den gjeldende filen forfra igjen.

Hvis du trykker på -knappen før filen er spilt av i 1 sekund, starter avspilling av forrige fil.

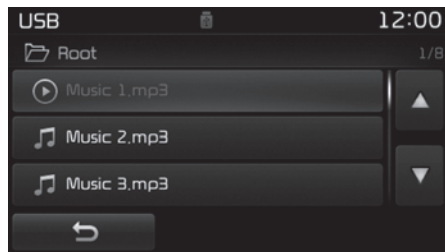

Velge fra listen

Vri -knappen til venstre/høyre for å søke etter ønsket fil.

Når du har funnet ønsket fil, trykker du på -knappen for å starte avspilling.

Spole bakover/forover i filer

Under avspilling kan du trykke på og holde inne -knappen for å spole bakover/forover i gjeldende fil.

Skanne (med RDS)

Trykk på og hold inne -knappen for å spille av 10 sekunder av hver fil.

Trykk på og hold inne -knappen igjen for å slå av.

Skanne (uten RDS)

Trykk på -knappen for å spille av de første 10 sekundene av hver fil.

Trykk på -knappen igjen for å slå av.

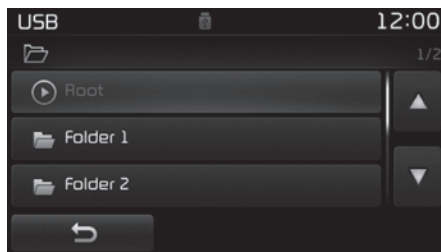

Søke i mapper

Trykk på -knappen for å velge og søke i mapper.

Når ønsket mappe vises, trykker du på -knappen for å velge den.

Den første filen i den valgte mappen vil spilles av.

MENU (Meny): iPod®

iPod®-modus skjermkontroller

• Type B-1

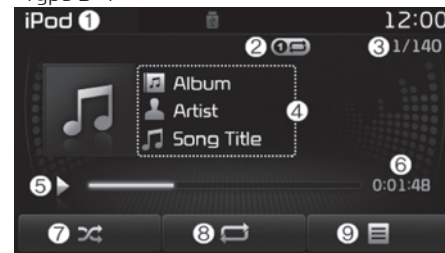

• Type B-2

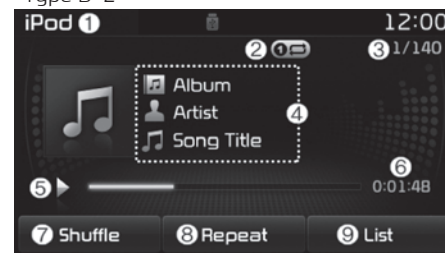

1. Mode (Modus)

Viser gjeldende driftsmodus.

2. **Operation State (Driftsstatus)**
Fra Repeat (Gjenta) / Random (Shuffle) (Tilfeldig avspilling) – viser gjeldende driftsfunksjon.
3. **Song Index (Sangindeks)**
Viser aktuell sang / totalt antall sanger.
4. **Song Info (Informasjon om sang)**
Viser informasjon om gjeldende sang.
5. **Play/Pause (Avspilling/pause)**
Endrer avspillings-/pausestatus.
6. **Play Time (Avspillingstid)**
Viser gjeldende avspillingstid.
7. **Random (Shuffle) (Tilfeldig avspilling)**
Slår funksjonen for tilfeldig avspilling av/på.
 - Random (Shuffle) All (Tilfeldig avspilling av alle): Spiller av alle filene i tilfeldig rekkefølge.
8. **Repeat (Gjenta)**
Slår gjenta-funksjonen av/på.
 - Repeat (Gjenta): Gjentar gjeldende sang.

9. **List (Liste)**
Går til listeskjermbildet.
Vri **TUNE**-knappen til venstre/høyre for å søke etter ønsket kategori.
Når du har funnet ønsket kategori, trykker du på **TUNE**-knappen for å velge og starte avspilling.

Med iPod®-modus

Spille av / pause sanger på iPod®

Når en iPod® er tilkoblet, vil modusen starte automatisk og starte avspilling av en iPod®-sang.

Under avspillingen kan du trykke på knappen [II] for å sette på pause og på [▶] for å spille av.

iPod®-er med ustøttede kommunikasjonsprotokoller fungerer kanskje ikke riktig i lydanlegget.

Bytte sanger

Trykk på **SEEK TRACK**-knappen for å gå til forrige eller neste sang.

Hvis du trykker på **SEEK TRACK**-knappen etter at sangen er spilt av i 2 sekunder, starter avspillingen av den gjeldende sangen forfra igjen.

Hvis du trykker på **SEEK TRACK**-knappen før sangen er spilt av i 1 sekund, starter avspilling av forrige sang.

Små tidsforskjeller kan forekomme, avhengig av iPod®-enheten din.

Spole tilbake/frem i sanger

Under avspilling kan du trykke på og holde inne **SEEK TRACK**-knappen for å spole bakover/forover i gjeldende sang.

• Type B-1

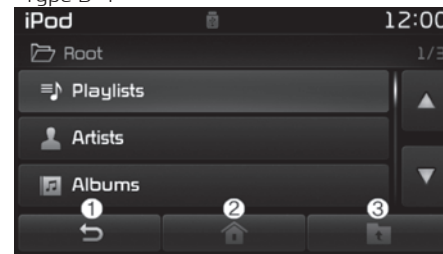

• Type B-2

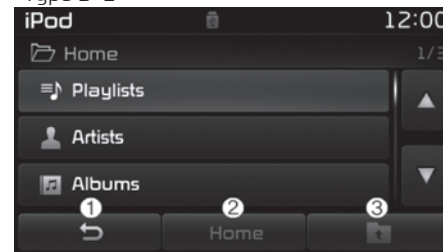

Søke etter kategorier

Vri **TUNE**-knappen til venstre/høyre for å søke etter ønsket kategori.

Når du har funnet ønsket kategori, trykker du på **TUNE**-knappen for å velge og starte avspilling.

Du kan søke blant åtte kategorier: Playlists (Spillelister), Artists (Artister), Albums (Album), Genres (Sjangre), Songs (Sanger), Composers (Komponister), Audiobooks (Lydbøker) og Podcasts (Podkaster).

Menyen Category (Kategori)

1. Viser avspillingsskjermbildet
2. Flytter til iPod®-ens rotkategorivising.
3. Går til den forrige kategorien

Hvis du går inn i søkemodus mens du spiller av en sang, vil den sist søkte kategorien vises.

Søke-trinnene etter første tilkobling kan variere, avhengig av iPod®-enheten.

MENU (Meny): AUX

Display-kontroller for AUX-modus

- Type B-1



- Type B-2



Trykk på **MEDIA**-knappen ► Velg [AUX]
Det kan kobles til en ekstern enhet for å spille av musikk.

Koble til en ekstern enhet

Eksterne lydavspillingsenheter (camcorder, videospiller etc.) kan brukes til avspilling ved hjelp av en egen kabel.

Hvis en ekstern enhet kobles til AUX-inngangen, aktiveres AUX-modus automatisk. Så fort enheten kobles fra igjen, går systemet tilbake til forrige modus.

AUX-modus kan kun brukes når det er koblet til en ekstern enhet (camcorder, videospiller etc.)

AUX-volumet kan reguleres uavhengig av andre lydmodi.

Dersom en jackplugg uten ekstern enhet i AUX-inngangen, vil systemet gå over til AUX-modus, men det vil bare komme støy. Fjern også jackpluggen når den eksterne enheten ikke brukes.

Når den eksterne enheten kobles til kontakten, kan avspilling på den eksterne enheten føre til støy. I slike tilfeller må strømforsyningen kobles fra før bruk.

Sett AUX-kabelen helt inn i AUX-inngangen ved bruk.

MENU (Meny): My Music Mode (Min musikk-modus)

Display-kontroller for My Music Mode (Min musikk-modus)

- Type B-1

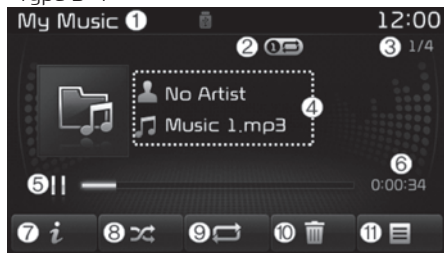

- Type B-2

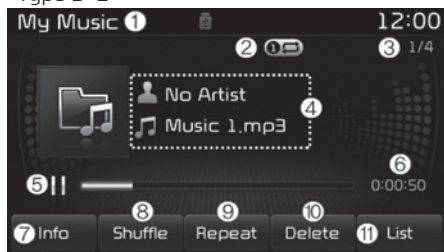

1. Mode (Modus)

Viser gjeldende driftsmodus.

2. Operation State (Driftsstatus)

Fra Repeat (Gjenta)/Random (Shuffle) (Tilfeldig avspilling)/Scan (Skanne) – viser gjeldende drifts-funksjon

3. File Index (Filindeks)

Viser gjeldende filnummer / total antall filer.

4. File Info (Filinformasjon)

Viser informasjon om gjeldende fil.

5. Play/Pause (Avspilling/pause)

Endrer avspillings-/pausestatus.

6. Play Time (Avspillingstid)

Viser gjeldende avspillingstid.

7. Informasjon

Viser detaljert informasjon om gjeldende fil.

Informasjon om tittel, artist og album vises kun når slik informasjon er registrert i MP3-filens ID3-kode.

8. Random(Shuffle) (tilfeldig avspilling)

Slår funksjonen tilfeldig avspilling av/på.

9. Repeat (Gjenta)

Slår gjenta-funksjonen av/på.

10. Slett

Sletter gjeldende fil.

11. List (Liste)

Går til listeskjerm bildet.

Vri **TUNE**-knappen til venstre/høyre for å søke etter filer. Når ønsket fil vises, kan du trykke på knappen **T** for å velge den og spille den av.

Med My Music Mode (Min musikk-modus)

Spille av / sette My Music Files (musikk-filer) på pause

Under avspillingen kan du trykke på knappen **[II]** for å sette på pause og på **[▶]** for å spille av.

Hvis du ikke har lagret noen filer under My Music, vil knappen **[My Music]** (Min musikk) være deaktivert.

Endre fil

Trykk på **SEEK TRACK**-knappen for å gå til forrige eller neste fil.

Hvis du trykker på **SEEK TRACK**-knappen etter at filen er spilt av i 2 sekunder, starter avspillingen av den gjeldende filen forfra igjen.

Hvis du trykker på **SEEK TRACK**-knappen før filen er spilt av i 1 sekund, starter avspilling av forrige fil.

• Type B-1

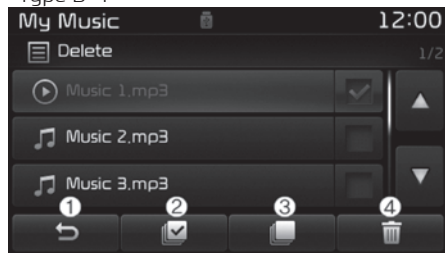

• Type B-2

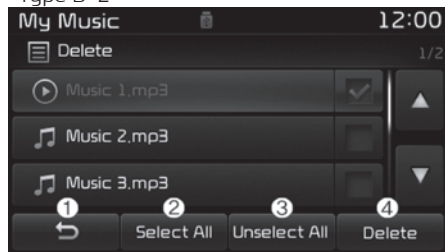

Velge fra listen

Vri **TUNE**-knappen til venstre/høyre for å søke etter ønsket fil.

Når du har funnet ønsket fil, trykker du på **TUNE**-knappen for å starte avspilling.

Fra listeskjerm bildet kan du slette filer du har lagret i My Music (Min musikk).

Mengen List (Liste)

1. Går til det forrige skjerm bildet
2. Alle filer velges
3. Merking oppheves for alle valgte filer
4. De valgte filene slettes

Når du har valgt de filene du vil slette, trykker du på knappen [Delete] (Slett) for å slette de valgte filene.

Hvis det er ledig minne, kan du lagre opptil 6 000 filer. Identiske filer kan ikke kopieres mer enn 1 000 ganger.

Gå til [SETUP] (Oppsett) for å sjekke ledig minne ► [System] ► [Memory Information] (Minneinformasjon)

Spole tilbake/frem i filer

Under avspilling kan du trykke på og holde inne **SEEK TRACK**-knappen for å spole bakover/forover i gjeldende fil.

Skanne (med RDS)

Trykk på og hold inne **TA SCAN**-knappen for å spille av 10 sekunder av hver fil.

Trykk på og hold inne **TA SCAN**-knappen igjen for å slå av.

Skanne (uten RDS)

Trykk på **SCAN**-knappen for å spille av de første 10 sekundene av hver fil.

Trykk på **SCAN**-knappen igjen for å slå av.

MENY: trådløs Bluetooth®-teknologi Lyd

Bruke lydmodus med trådløs Bluetooth®-teknologi

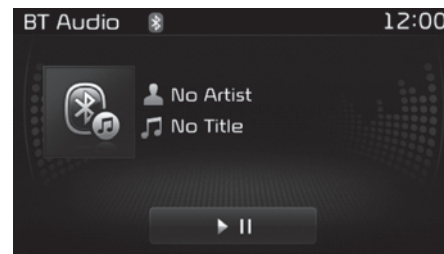

Spille av / pause lyd med trådløs Bluetooth®-teknologi

Når en enhet med trådløs Bluetooth®-teknologi kobles til, startes modusen automatisk.

Under avspilling, trykk på [**▶||**] for å sette på pause, og trykk [**▶||**]-knappen for å spille av.

Avspillings-/pausefunksjonen kan fungere forskjellig avhengig av mobiltelefon.

Endre fil

Trykk på [**SEEK TRACK**] (**Søk spor**) -knappen for å gå til forrige eller neste fil.

Angi tilkobling

Hvis det ikke er tilkoblet noen enhet med trådløs Bluetooth®-teknologi, kan du trykke på [SETUP]-knappen (Oppsett) ► [Phone]-knappen (Telefon) for å vise skjermbildet for tilkobling av trådløs Bluetooth®-teknologi.

Det er mulig å bruke den sammenkoblede telefonen. Koble telefonen til/fra og slett funksjoner fra telefonen med trådløs Bluetooth®-teknologi.

Hvis det ikke kommer musikk fra mobilenheten etter å ha byttet til lydmodus med trådløs Bluetooth®-teknologi, kan du trykke én gang på Play-knappen for å starte avspillingen. Sjekk at det spilles av musikk fra enheten med trådløs Bluetooth®-teknologi når du har byttet til lydmodus med trådløs Bluetooth®-teknologi.

Telefonmodus

Foreta et anrop med kontrollene på rattet

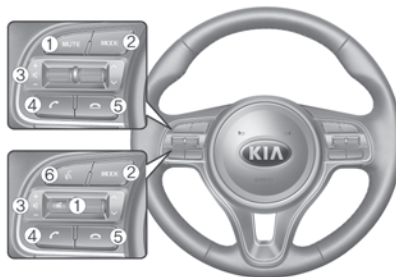

* De faktiske funksjonene i bilen kan avvike fra illustrasjonen.

1. Demper lydvolument.
2. Trykk på knappen for å endre lydkilde.
FM ⇨ AM ⇨ CD ⇨ USB (iPod®) ⇨ AUX ⇨ My Music (Min musikk) ⇨ BT Audio.
(for RDS-modell)
FM1 ⇨ FM2 ⇨ FMA ⇨ AM ⇨⇨ AMA ⇨ CD ⇨ USB (iPod®) ⇨ AUX ⇨ My Music (Min musikk) ⇨ BT Audio.
3. Brukes til å kontrollere volumet.

4. Ved kort trykk

- Ved trykk på telefonskjermen vises skjermbildet for samtalehistorikk
- Ved trykk på anropsskjermen foretas et anrop
- Ved trykk på skjermen for innkommende anrop besvares anropet
- Ved trykk under samtale venter føes du til den ventende samtalen (Call Waiting)

Ved trykking og holding

- Ved trykk i ventemodus for håndfri enhet med trådløs Bluetooth®-teknologi ringes sist oppringte nummer opp igjen
- Ved trykk under en samtale med håndfri enhet med trådløs Bluetooth®-teknologi flyttes samtalen over til mobiltelefon (Private) (Privat)
- Ved trykk mens du ringer med mobiltelefonen, flyttes samtalen tilbake til den håndfrie enheten med trådløs Bluetooth®-teknologi (fungerer bare dersom en håndfri enhet med trådløs Bluetooth®-teknologi er tilkoblet)

5. Avslutter telefonsamtale

6. (utstyrsavhengig)



Ved kort trykk
- Starter talegjenkjenning

- Når du velger under en talemelding, stopper meldingen og går til ventetilstand for talekommando

Ved trykking og holding
- Avslutter talegjenkjenning

Trådløs Bluetooth®-teknologi (Type B-1)

Når ingen enheter er sammenkoblet

1. Trykk på  / PHONE-knappen eller -knappen på rattkontrollene. Følgende skjermbilde vises.
2. Trykk på [OK]-knappen for å gå til Pair Phone-skjermbildet (Sammenkobling av telefon).

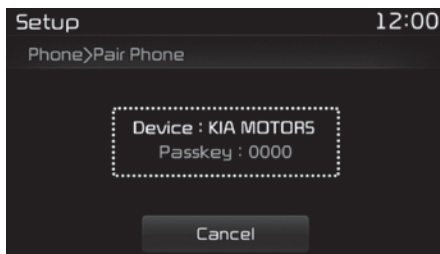

3. Fra din enhet med trådløs Bluetooth®-teknologi (dvs. mobiltelefon) kan du søke opp og velge bilens lydanlegg.
- Device (Enhet): Navnet på enheten som vises når du søker fra din enhet med trådløs Bluetooth®-teknologi
- Passkey (Tilgangsnøkkel): Passord som brukes til sammenkobling av enheten

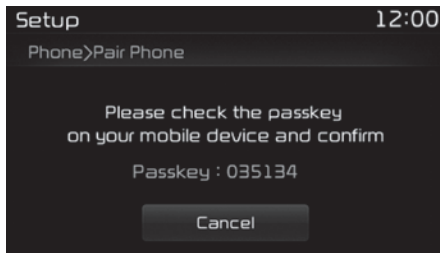

4. SSP: Secure Simple Pairing [Non SSP supported device] (Ikke SSP-støttet enhet)

Etter en kort stund vises et skjermbilde der tilgangsnøkkelen angis. Angi tilgangsnøkkelen "0000" for å sammenkoble din enhet med trådløs Bluetooth®-teknologi med bilens lydanlegg.

[SSP supported device] (SSP-støttet enhet)

Etter en liten stund vises et skjermbilde med en 6-sifret tilgangsnøkkel.

Kontroller passordet på din enhet med trådløs Bluetooth®-teknologi og bekreft.

5. Når sammenkoblingen er fullført, vises følgende skjermbilde.

Enkelte telefoner (f.eks. iPhone®, Android- og Blackberry-telefoner) kan tilby følgende alternativ: "acceptance of all future Bluetooth connection requests by default" (godta alle fremtidige forespørsler om Bluetooth-tilkobling som standard). Gå til <http://www.kia.com/#/bluetooth> for mer informasjon om sammenkobling av din Bluetooth-aktiverede mobiltelefon. Her finner du også en liste over kompatible telefoner.

* MERK



Hvis enheter med trådløs Bluetooth®-teknologi er sammenkoblet, men ingen av dem er tilkoblet, trykker du på / [PHONE]-knappen eller -knappen på rattet for å vise følgende skjermbilde. Trykk på knappen [Pair] (Sammenkobling) for å sammenkoble en ny enhet, eller trykk på [Connect] (Koble til) for å koble til en tidligere sammenkoblet enhet.

Sammenkoble via [PHONE] Setup (Telefonoppsett)

Trykk på / [SETUP]-knappen ► Velg [Phone] (Telefon)

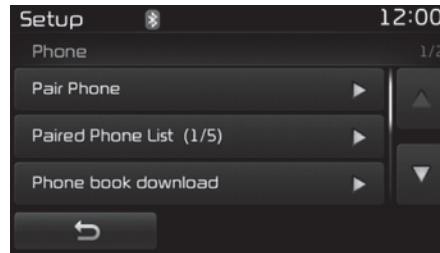

Sammenkoble telefon

Følgende trinn er de samme som de som er beskrevet i avsnitt "Når ingen enheter er sammenkoblet" på side 6-82.

* MERK

- Sammenkobling av telefonen tar ca. ett minutt. Sammenkoblingsprosessen blir avbrutt dersom enheten ikke er sammenkoblet når denne tiden er utløpt. Dersom sammenkoblingsprosessen blir avbrutt, må du starte fra begynnelsen igjen.

(Fortsatt)

(Fortsatt)

- Vanligvis vil de fleste trådløs Bluetooth®-teknologi-enheter automatisk koble til når paringen er fullført. Noen enheter kan imidlertid kreve en egen verifikasjonsprosess for å koble til. Sjekk om trådløs Bluetooth®-teknologi har blitt riktig tilkoblet til mobiltelefonen din.
- Listen over enheter som er koblet sammen via trådløs Bluetooth®-teknologi, kan vises via / [SETUP] ► [Phone] (Telefon) ► [Paired Phone List] (Liste over sammenkoblede telefoner).

Liste over sammenkoblede telefoner

Trykk på tasten [SETUP] (Oppsett) - knappen ► Velg [Phone] (telefon) ► Velg [Paired Phone List] (Liste over sammenkoblede telefoner)

- Connected Phone (Tilkoblet telefon): Enheten som for øyeblikket er tilkoblet.

- Paired Phone (Sammenkoblet telefon): Enheten som er sammenkoblet, men ikke tilkoblet.

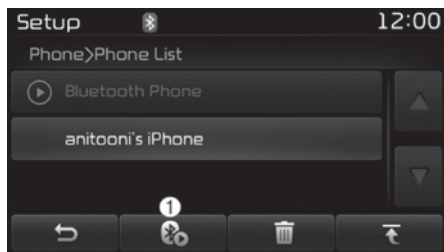

Koble til en enhet

Fra listen over sammenkoblede telefoner velger du enheten du ønsker å koble til og trykker på knappen [Connect] (Koble til) (1).

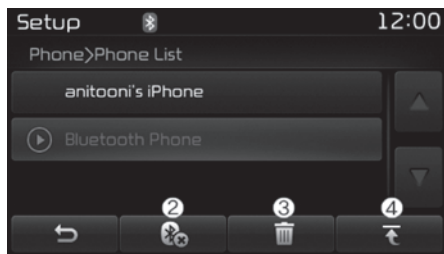

Koble fra en enhet

Fra listen over sammenkoblede telefoner velger du gjeldende tilkoblet enhet og trykker på knappen [Disconnect] (koble fra) (2).

Slette en enhet

Fra listen over sammenkoblede telefoner velger du den enheten du ønsker å slette, og trykker på knappen [Delete] (slett) (3).

* MERK

- Dersom du sletter den enheten som er tilkoblet, vil enheten automatisk bli frakoblet før sletteprosessen fortsetter.
- Hvis en sammenkoblet enhet med trådløs Bluetooth®-teknologi blir slettet, vil også enhetens samtalehistorikk og telefonkatalog-opplysninger bli slettet.
- Hvis du ønsker å bruke en slettet enhet igjen, må den sammenkobles på nytt.

Endre prioritet

Det er mulig å sammenkoble inntil fem enheter med trådløs Bluetooth®-teknologi med bilens lydianlegg. Funksjonen "Change Priority" (Endre prioritet) brukes til å angi tilkoblingsprioritet for sammenkoblede telefoner. Den sist tilkoblede telefonen vil imidlertid alltid ha høyeste prioritet.

Fra listen over sammenkoblede telefoner velger du telefonen du ønsker å gi høyeste prioritet. Deretter trykker du på knappen [Change priority] (endre prioritet) (4). Den valgte enheten vil nå få høyeste prioritet.

Når en enhet er tilkoblet, vil den tilkoblede telefonen alltid bli satt til høyeste prioritet selv om du endrer prioritet for en annen enhet.

Skjermbildet Phone Menu (Telefonmeny)

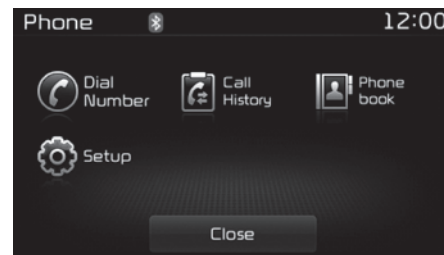

Telefonmenyer

Hvis en enhet er tilkoblet via trådløs Bluetooth®-teknologi, kan du trykke på  /PHONE-knappen for å vise skjermbildet Phone menu (Telefonmeny).

- Dial Number (Slå nummer): Viser skjermbildet med tall der du kan slå et nummer for å ringe.
- Call History (Samtalehistorikk): Viser et skjermbilde med samtaleliste.
- Phone book (Telefonbok): Viser skjermbildet for telefonboken.
- Setup (Oppsett): Viser telefonrelaterte innstillinger.

* MERK

- Hvis du trykker på knappen [Call History] (Anropshistorikk), men det ikke er noen data for anropshistorikk, vises en melding der du blir spurt om du vil laste ned data for anropshistorikk.

(Fortsatt)

(Fortsatt)

- Hvis du trykker på knappen [Phone Book] (Telefonbok), men ingen telefonbok er lagret, vil en melding vises der du blir spurt om du vil laste ned telefonbokdata.
- Denne funksjonen støttes ikke av alle mobiltelefoner. Se i mobiltelefonens brukerhåndbok for mer informasjon om nedlastingsstøtte.

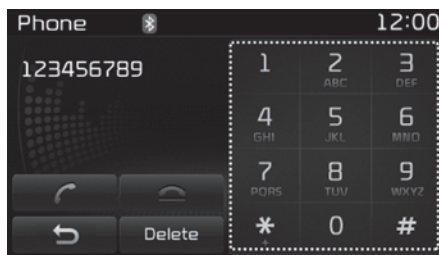

Foreta et anrop ved å slå et nummer

- Dial Pad (Talltastatur): Brukes til å slå et telefonnummer.
- Call (Anrop): Hvis et nummer er lagt inn, ringes nummeret opp. Hvis det ikke er lagt inn noe nummer, bytter du til samtalehistorikkskjermen.

- End (Avslutt): Sletter det angitte telefonnummeret.
- Delete (Slett): Sletter angitte numre ett siffer om gangen.

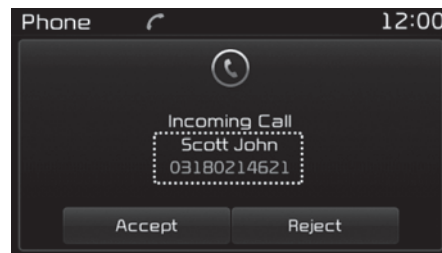

Besvare et anrop

Hvis du svarer på et anrop på en enhet som bruker trådløs Bluetooth®-teknologi, vises følgende skjermbilde.

- Caller (Anroper): Viser anroperens navn hvis vedkommende er lagret i telefonboken.
- Incoming Number (Innkommende nummer): Viser innkommende nummer.
- Accept (Godta): Godtar innkommende anrop.
- Reject (Avvis): Avviser innkommende anrop.

* MERK

- Når en melding vises om et innkommende anrop, vil de fleste funksjonene i audio- og oppsettmodus bli deaktivert. Kun anropsvolumet vil fungere.
- Telefonnummeret vises kanskje ikke på enkelte mobiltelefoner.
- Når et anrop blir besvart på mobiltelefonen, vil anropsmodusen automatisk gå over i privat modus.

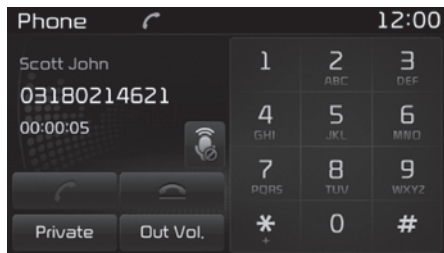

Under et handsfree-anrop

- Caller (Anroper): Viser anroperens navn hvis vedkommende er lagret i telefonboken.

- Incoming Number (Innkommende nummer): Viser innkommende nummer.
- Call time (Samtalevarighet): Viser hvor lenge samtalen har vart.
- End (Avslutt): Avslutter anropet.
- Private (Privat): Skifter til Privatmodus.
- Out Vol. (Utgående volum): Angir samtalens lydstyrke for samtalepartneren.
- Mute (Lydløs): Setter mikrofonen på lydløs eller slår på lyden igjen.

* MERK

Når mikrofonen settes på lydløs, vil ikke samtalepartneren kunne høre deg.

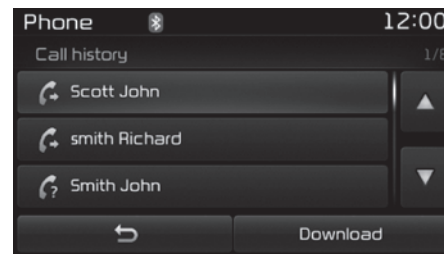

Call History (Anropslogg)

Det vises en liste over mottatte, utgående og tapte anrop.

Trykk på knappen [Download] (Last ned) for å laste ned samtalehistorikken.

- Call History (Samtalehistorikk):
 - Viser nylige anrop (samtalehistorikk).
 - Kobler til samtale når en kontakt er valgt
- Download (Last ned): Last ned nylig samtalehistorikk.

* MERK

- Anropshistorikken viser opptil 50 utgående, mottatte og tapte anrop.
- Når anropshistorikken slettes, slettes tidligere lagrede historikker.
- Mottatte anrop fra skjult nummer lagres ikke i anropshistorikken.
- Tidligere lagrede telefonbokoppføringer lagres selv om enheten kobles fra og tilkobles igjen.
- Nedlastingsfunksjonen støttes ikke av alle mobiltelefoner. Kontroller at enheten med trådløs Bluetooth®-teknologi støtter nedlastingsfunksjonen.



Telefonbok

Listen over lagrede telefonkatalogoppføringer vises. Trykk på knappen [Download] (Last ned) for å laste ned samtalehistorikken.

- Contact List (Kontaktliste):
 - Viser nedlastede telefonkatalogoppføringer.
 - Kobler til samtale når en kontakt er valgt
- Download (Last ned): Last ned telefonbokoppføringer.

* MERK

- Inntil 1 000 telefonbokoppføringer kan kopieres inn i bilens telefonkatalog.
- Når telefonkatalogdata lastes ned, vil telefonkatalogdata som er lagret tidligere, bli slettet.

(Fortsatt)

(Fortsatt)

- Nedlasting er ikke mulig hvis nedlastingsfunksjonen for kontaktlisten er slått av i enheten med trådløs Bluetooth®-teknologi. Dessuten kan noen enheter kreve godkjenning før du prøver å laste ned. Hvis nedlastingen ikke kan gjennomføres normalt, kontrollerer du enhetsinnstillingen for trådløs Bluetooth®-teknologi, eller skjermtilstanden.
- Informasjon om anroper-ID vises ikke hvis anropet ikke er lagret i telefonboken.
- Nedlastingsfunksjonen støttes ikke av alle mobiltelefoner. Kontroller at enheten med trådløs Bluetooth®-teknologi støtter nedlastingsfunksjonen.

Trådløs Bluetooth®-teknologi (Type B-2)

Når ingen enheter er sammenkoblet

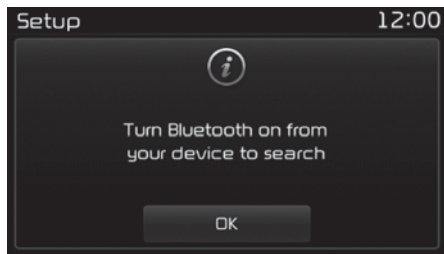

1. Trykk på /PHONE -knappen eller -knappen på rattkontrollene. Følgende skjermbilde vises.
2. Trykk på [OK]-knappen for å gå til Pair Phone-skjermbildet (Sammenkobling av telefon).

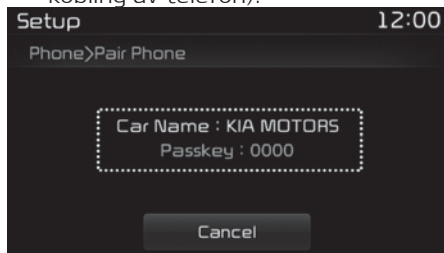

- Car name (Bilnavn): Navnet på enheten som vises når du søker fra din enhet med trådløs Bluetooth®-teknologi
 - Passkey (Tilgangsnøkkel): Passord som brukes til sammenkobling av enheten
3. Fra din enhet med trådløs Bluetooth®-teknologi (dvs. mobiltelefon) kan du søke opp og velge bilens lydanlegg.

4. SSP: Secure Simple Pairing [Non SSP supported device] (Ikke SSP-støttet enhet)
Etter en kort stund vises et skjermbilde der tilgangsnøkkelen angis. Angi tilgangsnøkkelen "0000" for å sammenkoble din enhet med trådløs Bluetooth®-teknologi med bilens lydanlegg.

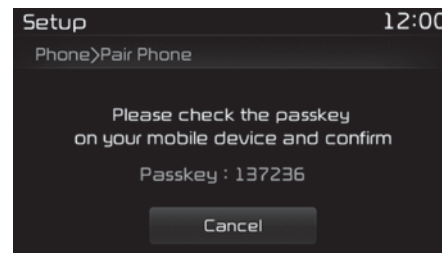

- [SSP supported device] (SSP-støttet enhet)
Etter en liten stund vises et skjermbilde med en 6-sifret tilgangsnøkkel. Kontroller passordet på din enhet med trådløs Bluetooth®-teknologi og bekreft.

5. Når sammenkoblingen er fullført, vises følgende skjermbilde.

Enkelte telefoner (f.eks. iPhone®, Android- og Blackberry-telefoner) kan tilby følgende alternativ: "acceptance of all future Bluetooth connection requests by default" (godta alle fremtidige forespørslers om Bluetooth-tilkobling som standard). Gå til <http://www.kia.com/#/bluetooth> for mer informasjon om sammenkobling av din Bluetooth-aktiverede mobiltelefon. Her finner du også en liste over kompatible telefoner.

* MERK

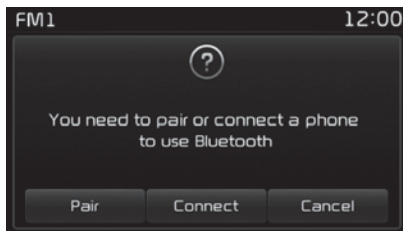

Hvis enheter med trådløs Bluetooth®-teknologi er sammenkoblet, men ingen av dem er tilkoblet, tryk- (Fortsatt)

(Fortsatt)

ker du på /PHONE-knappen eller -knappen på rattet for å vise følgende skjermbilde. Trykk på knappen [Pair] (Sammenkobling) for å sammenkoble en ny enhet, eller trykk på [Connect] (Koble til) for å koble til en tidligere sammenkoblet enhet.

Sammenkoble via [PHONE] Setup (Telefonoppsett)

Trykk på /SETUP-knappen ► Velg [Phone] (Telefon)

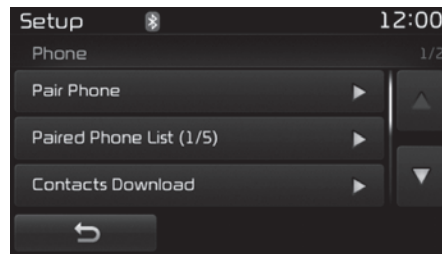

Sammenkoble telefon

De følgende trinnene er de samme som de som er beskrevet i "Når ingen enheter er sammenkoblet" på side 6-88.

* MERK

- Sammenkobling av telefonen tar ca. ett minutt. Sammenkoblingsprosessen blir avbrutt dersom enheten ikke er sammenkoblet når denne tiden er utløpt. Dersom sammenkoblingsprosessen blir avbrutt, må du starte fra begynnelsen igjen.
- Vanligvis vil de fleste trådløse Bluetooth®-teknologi-enheter automatisk koble til når paringen er fullført. Noen enheter kan imidlertid kreve en egen verifikasjonsprosess for å koble til. Sjekk om trådløs Bluetooth®-teknologi har blitt riktig tilkoblet til mobiltelefonen din.
- Listen over enheter som er koblet sammen via trådløs Bluetooth®-teknologi, kan vises via /SETUP ► [Phone] (Telefon) ► [Paired Phone List] (Liste over sammenkoblede telefoner).

Liste over sammenkoblede telefoner

Trykk på  / **SETUP**-knappen ► Velg [Phone] (Telefon) ► Velg [Paired Phone List] (Liste over sammenkoblede telefoner)

- Connected Phone (Tilkoblet telefon): Enheten som for øyeblikket er tilkoblet.
- Paired Phone (Sammenkoblet telefon): Enheten som er sammenkoblet, men ikke tilkoblet.

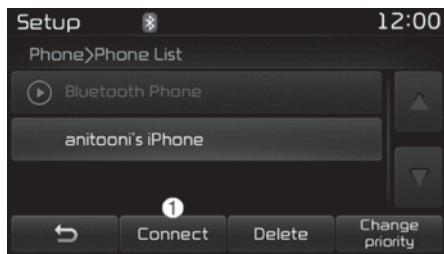

Koble til en enhet

Fra listen over sammenkoblede telefoner velger du enheten du ønsker å koble til og trykker på knappen [Connect] (Koble til) (1).

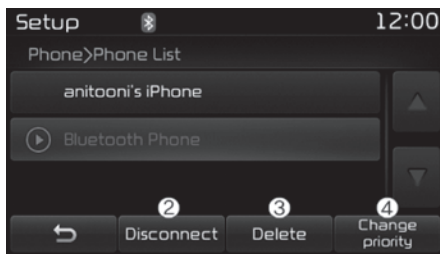

Koble fra en enhet

Fra listen over sammenkoblede telefoner velger du gjeldende tilkoblet enhet og trykker på knappen [Disconnect] (Koble fra) (2).

Slette en enhet

Fra listen over sammenkoblede telefoner velger du den enheten du ønsker å slette, og trykker på knappen [Delete] (Slett) (3).

* MERK

- Dersom du sletter den enheten som er tilkoblet, vil enheten automatisk bli frakoblet før sletteprosessen fortsetter.

(Fortsatt)

(Fortsatt)

- Hvis en sammenkoblet enhet med trådløs Bluetooth®-teknologi blir slettet, vil også enhetens samtalehistorikk og telefonkatalog-opplysninger bli slettet.
- Hvis du ønsker å bruke en slettet enhet igjen, må den sammenkobles på nytt.

Endre prioritet

Det er mulig å sammenkoble inntil fem enheter med trådløs Bluetooth®-teknologi med bilens lydanlegg.

Funksjonen "Change Priority" (Endre prioritet) brukes til å angi tilkoblingsprioritet for sammenkoblede telefoner. Den sist tilkoblede telefonen vil imidlertid alltid ha høyeste prioritet.

Fra listen over sammenkoblede telefoner velger du telefonen du ønsker å gi høyeste prioritet. Deretter trykker du på knappen [Change priority] (Endre prioritet) (4). Den valgte enheten vil nå få høyeste prioritet.

Når en enhet er tilkoblet, vil den tilkoblede telefonen alltid bli satt til høyeste prioritet selv om du endrer prioritet for en annen enhet.

Skjermbildet Phone Menu (Telefonmeny)



Telefonmenyer

Hvis en enhet er tilkoblet via trådløs Bluetooth®-teknologi, kan du trykke på /PHONE -knappen for å vise skjermbildet Phone menu (Telefonmeny).

- Dial Number (Slå nummer): Viser skjermbildet med tall der du kan slå et nummer for å ringe.
- Call History (Samtalehistorikk): Viser et skjermbilde med samtaleliste.
- Contacts (Kontakter): Viser skjermbildet Contacts list (Kontaktliste).
- Setup (Oppsett): Viser telefonrelater-te innstillinger.

* MERK

- Hvis du trykker på knappen [Call History] (Anropshistorikk), men det ikke er noen data for anropshistorikk, vises en melding der du blir spurt om du vil laste ned data for anropshistorikk.
- Hvis du trykker på knappen [Contacts] (Kontakter), men ingen kontaktdata er lagret, vil en melding vises der du blir spurt om du vil laste ned kontaktdata.
- Denne funksjonen støttes ikke av alle mobiltelefoner. Se i mobiltelefonens brukerhåndbok for mer informasjon om nedlastingsstøtte.

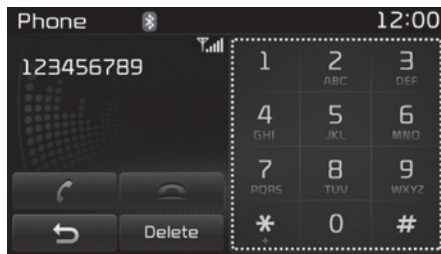

Foreta et anrop ved å slå et nummer

- Dial Pad (Talltastatur): Brukes til å slå et telefonnummer.
- Call (Anrop): Hvis et nummer er lagt inn, ringes nummeret opp. Hvis det ikke er lagt inn noe nummer, bytter du til samtalehistorikkskjermen.
- End (Avslutt): Sletter det angitte telefonnummeret.
- Delete (Slett): Sletter angitte numre ett siffer om gangen.

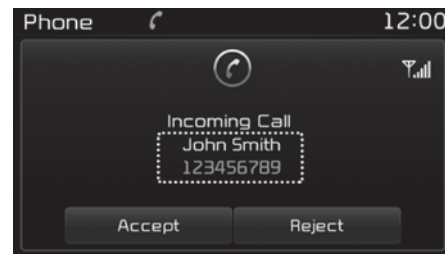

Besvare et anrop

Hvis du svarer på et anrop på en enhet som bruker trådløs Bluetooth®-teknologi, vises følgende skjermbilde.

- Caller (Anroper): Viser anroperens navn hvis vedkommende er lagret i kontaktlisten.

- Incoming Number (Innkommende nummer): Viser innkommende nummer.
- Accept (Godta): Godtar innkommende anrop.
- Reject (Avvis): Avviser innkommende anrop.

* MERK

- Når en melding vises om et innkommende anrop, vil de fleste funksjonene i audio- og oppsettmodus bli deaktivert. Kun anropsvolumet vil fungere.
- Telefonnummeret vises kanskje ikke på enkelte mobiltelefoner.
- Når et anrop blir besvart på mobiltelefonen, vil anropsmodusen automatisk gå over i privat modus.

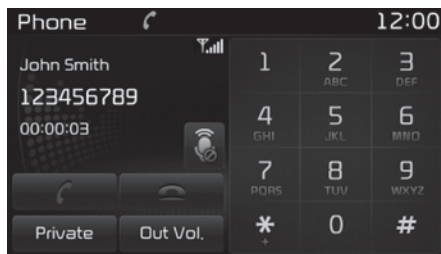

Under et handsfree-anrop

- Caller (Anroper): Viser anroperens navn hvis vedkommende er lagret i kontaktlisten.
- Incoming Number (Innkommende nummer): Viser innkommende nummer.
- Call time (Samtalevarighet): Viser hvor lenge samtalen har vart.
- End (Avslutt): Avslutter anropet.
- Private (Privat): Skifter til Privat-modus.
- Out Vol. (Utgående volum): Angir samtals lydstyrke for samtalepartnere.
- Mute (Lydløs): Setter mikrofonen på lydløs eller slår på lyden igjen.

* MERK

Når mikrofonen settes på lydløs, vil ikke samtalepartnere kunne høre deg.

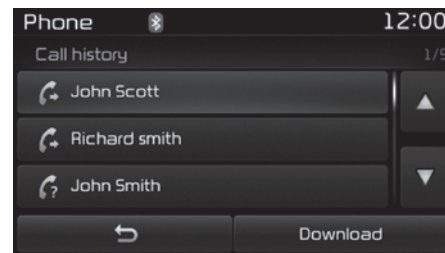

Call History (Anropslogg)

Det vises en liste over mottatte, utgående og tapte anrop.

Trykk på knappen [Download] (Last ned) for å laste ned samtalehistorikken.

- Call History (Samtalehistorikk):
 - Viser nylige anrop (samtalehistorikk).
 - Kobler til samtale når en kontakt er valgt
- Download (Last ned): Last ned nylig samtalehistorikk.

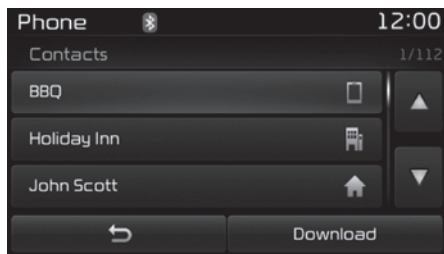

Contacts (Kontakter)

Listen over lagrede telefonkatalogoppføringer vises. Trykk på knappen [Download] (Last ned) for å laste ned samtalehistorikken.

- Contacts List (Kontaktliste):
 - Viser nedlastede kontaktoppføringer
 - Kobler til samtale når en kontakt er valgt
- Download (Last ned): Laster ned kontaktoppføringer.

* MERK

- Inntil 1 000 kontaktoppføringer kan kopieres inn i bilens kontaktliste.
- Når kontaktinformasjon lastes ned, vil kontaktinformasjon som er lagret tidligere, bli slettet.
- Nedlasting er ikke mulig hvis kontakt-nedlastingsfunksjonen er slått av i enheten med den trådløse Bluetooth®-teknologien. Dessuten kan noen enheter kreve godkjenning før du prøver å laste ned. Hvis nedlastingen ikke kan gjennomføres normalt, kontrollerer du enhetsinnstillingen for trådløs Bluetooth®-teknologi, eller skjermtilstanden.
- Informasjon om anroper-ID vises ikke hvis anropet ikke er lagret i telefonboken.
- Nedlastingsfunksjonen støttes ikke av alle mobiltelefoner. Kontroller at enheten med trådløs Bluetooth®-teknologi støtter nedlastingsfunksjonen.

Trådløs Bluetooth®-teknologi (Type B-2, for Colombia-modell) *Når ingen enheter er sammenkoblet*

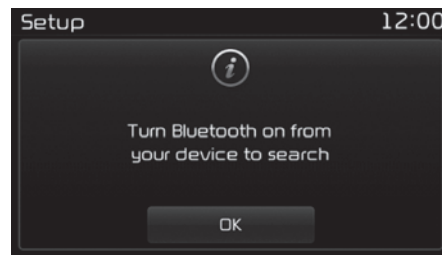

1. Trykk på /PHONE-knappen eller -knappen på rattkontrollene. Følgende skjermbilde vises.
2. Trykk på [OK]-knappen for å gå til Pair Phone-skjermbildet (Sammenkobling av telefon).

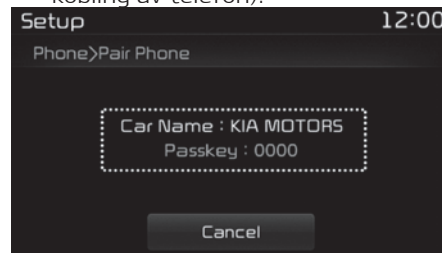

- Car name (Bilnavn): Navnet på enheten som vises når du søker fra din enhet med trådløs Bluetooth®-teknologi
 - Passkey (Tilgangsnøkkel): Passord som brukes til sammenkobling av enheten
3. Fra din enhet med trådløs Bluetooth®-teknologi (dvs. mobiltelefon) kan du søke opp og velge bilens lydianlegg.

4. SSP: Secure Simple Pairing [Non SSP supported device] (Ikke SSP-støttet enhet)
Etter en kort stund vises et skjermbilde der tilgangsnøkkelen angis. Angi tilgangsnøkkelen "0000" for å sammenkoble din enhet med trådløs Bluetooth®-teknologi med bilens lydianlegg.

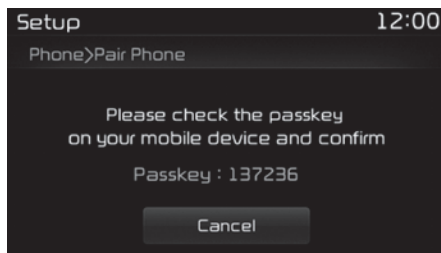

[SSP supported device] (SSP-støttet enhet)
Etter en liten stund vises et skjermbilde med en 6-sifret tilgangsnøkkel. Kontroller passordet på din enhet med trådløs Bluetooth®-teknologi og bekreft.

5. Når sammenkoblingen er fullført, vises følgende skjermbilde.

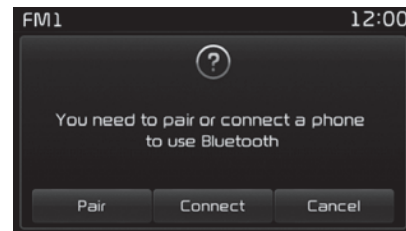

Enkelte telefoner (f.eks. iPhone®, Android- og Blackberry-telefoner) kan tilby følgende alternativ: "acceptance of all future Bluetooth connection requests by default" (godta alle fremtidige forespørsler om Bluetooth-tilkobling som standard). Gå til <http://www.kia.com/#/bluetooth> for mer informasjon om sammenkobling av din Bluetooth-aktiverede mobiltelefon. Her finner du også en liste over kompatible telefoner.

* MERK



Hvis enheter med trådløs Bluetooth®-teknologi er sammenkoblet, men ingen av dem er tilkoblet, tryk- (Fortsatt)

(Fortsatt)

ker du på  /PHONE-knappen eller -knappen på rattet for å vise følgende skjermbilde. Trykk på knappen [Pair] (Sammenkobling) for å sammenkoble en ny enhet, eller trykk på [Connect] (Koble til) for å koble til en tidligere sammenkoblet enhet.

Sammenkoble via [PHONE] Setup (Telefonoppsett)

Trykk på  /SETUP-knappen ► Velg [Phone] (Telefon)

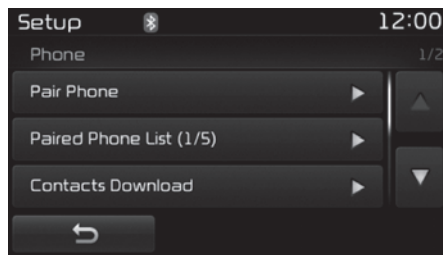

Sammenkoble telefon

De følgende trinnene er de samme som de som er beskrevet i "Når ingen enheter er sammenkoblet" på side 6-93.

*** MERK**

- Sammenkobling av telefonen tar ca. ett minutt. Sammenkoblingsprosessen blir avbrutt dersom enheten ikke er sammenkoblet når denne tiden er utløpt. Dersom sammenkoblingsprosessen blir avbrutt, må du starte fra begynnelsen igjen.
- Vanligvis vil de fleste trådløse Bluetooth®-teknologi-enheter automatisk koble til når paringen er fullført. Noen enheter kan imidlertid kreve en egen verifikasjonsprosess for å koble til. Sjekk om trådløs Bluetooth®-teknologi har blitt riktig tilkoblet til mobiltelefonen din.
- Listen over enheter som er koblet sammen via trådløs Bluetooth®-teknologi, kan vises via  /SETUP ► [Phone] (Telefon) ► [Paired Phone List] (Liste over sammenkoblede telefoner).

Liste over sammenkoblede telefoner

Trykk på  /SETUP-knappen ► Velg [Phone] (Telefon) ► Velg [Paired Phone List] (Liste over sammenkoblede telefoner)

- Connected Phone (Tilkoblet telefon): Enheten som for øyeblikket er tilkoblet.
- Paired Phone (Sammenkoblet telefon): Enheten som er sammenkoblet, men ikke tilkoblet.

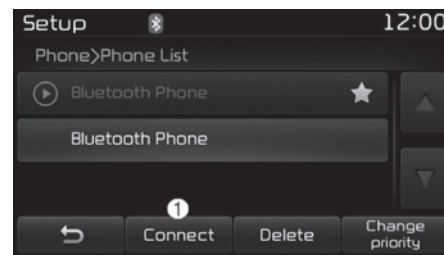

Koble til en enhet

Fra listen over sammenkoblede telefoner velger du enheten du ønsker å koble til og trykker på knappen [Connect] (Koble til) (1).

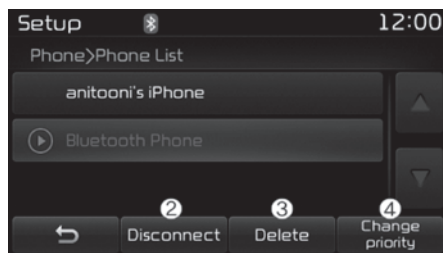

Koble fra en enhet

Fra listen over sammenkoblede telefoner velger du gjeldende tilkoblet enhet og trykker på knappen [Disconnect] (Koble fra) (2).

Slette en enhet

Fra listen over sammenkoblede telefoner velger du den enheten du ønsker å slette, og trykker på knappen [Delete] (Slett) (3).

* MERK

- Dersom du sletter den enheten som er tilkoblet, vil enheten automatisk bli frakoblet før sletteprosessen fortsetter.

(Fortsatt)

(Fortsatt)

- Hvis en sammenkoblet enhet med trådløs Bluetooth®-teknologi blir slettet, vil også enhetens samtalehistorikk og telefonkatalog-opplysninger bli slettet.
- Hvis du ønsker å bruke en slettet enhet igjen, må den sammenkobles på nytt.

Endre prioritet

Det er mulig å sammenkoble inntil fem enheter med trådløs Bluetooth®-teknologi med bilens lydanlegg.

Funksjonen "Change Priority" (Endre prioritet) brukes til å angi tilkoblingsprioritet for sammenkoblede telefoner. Den sist tilkoblede telefonen vil imidlertid alltid ha høyeste prioritet.

Fra listen over sammenkoblede telefoner velger du telefonen du ønsker å gi høyeste prioritet. Deretter trykker du på knappen [Change priority] (Endre prioritet) (4). Den valgte enheten vil nå få høyeste prioritet.

Når en enhet er tilkoblet, vil den tilkoblede telefonen alltid bli satt til høyeste prioritet selv om du endrer prioritet for en annen enhet.

Skjermbildet Phone Menu (Telefonmeny)

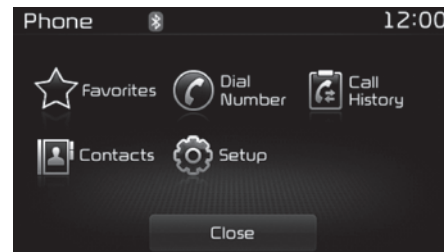

Telefonmenyer

Hvis en enhet er tilkoblet via trådløs Bluetooth®-teknologi, kan du trykke på  /PHONE-knappen for å vise skjermbildet Phone menu (Telefonmeny).

- Favorites (Favoritter): Opptil 20 av de mest brukte kontaktene kan lagres, slik at du lett får tilgang til dem.
- Dial Number (Slå nummer): Viser skjermbildet med tall der du kan slå et nummer for å ringe.
- Call History (Samtalehistorikk): Viser et skjermbilde med samtaleliste.
- Contacts (Kontakter): Viser skjermbildet Contacts list (Kontaktliste).

- Setup (Oppsett): Viser telefonrelaterte innstillinger.

* MERK

- Hvis du trykker på knappen [Call History] (Anropshistorikk), men det ikke er noen data for anropshistorikk, vises en melding der du blir spurt om du vil laste ned data for anropshistorikk.
- Hvis du trykker på knappen [Contacts] (Kontakter), men ingen kontaktdata er lagret, vil en melding vises der du blir spurt om du vil laste ned kontaktdata.
- Denne funksjonen støttes ikke av alle mobiltelefoner. Se i mobiltelefonens brukerhåndbok for mer informasjon om nedlastingsstøtte.

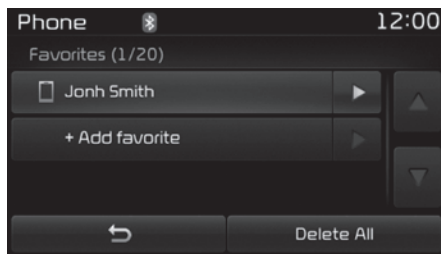

Favorites (Favoritter)

- Saved favorite contact (Lagret favorittkontakt): Kobler til samtale ved valg.
- To add favorite (Legge til favoritt): Nedlastede kontakter kan lagres som favoritter.
- Delete All (Slett alle): Slett alle lagrede favorittkontakter.

* MERK

- Kontakter må lastes ned for å lagre favoritter.
- (Fortsatt)

(Fortsatt)

- En kontakt som er lagret i Favorites (Favoritter) vil ikke bli oppdatert automatisk hvis kontakten er oppdatert på telefonen. Oppdater Favorites (Favoritter) ved å slette en favoritt og opprette en ny favoritt.

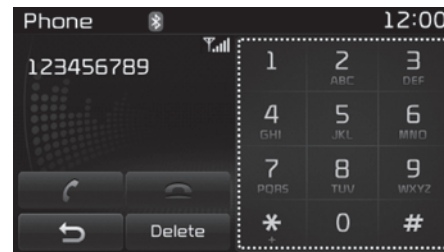

Foreta et anrop ved å slå et nummer

- Dial Pad (Talltastatur): Brukes til å slå et telefonnummer.
- Call (Ring): Hvis du har angitt et nummer, ringes dette opp. Hvis du ikke har angitt et nummer, vises skjermbildet for samtalehistorikk.
- End (Avslutt): Sletter det angitte telefonnummeret.

- Delete (Slett): Sletter angitte numre ett siffer om gangen.

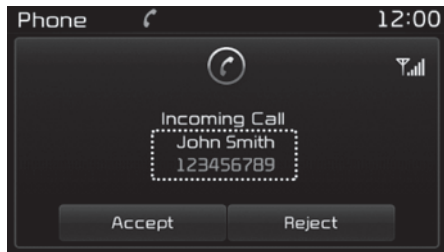

Besvare et anrop

Hvis du svarer på et anrop på en enhet som bruker trådløs Bluetooth®-teknologi, vises følgende skjermbilde.

- Caller (Anroper): Viser anroperens navn hvis vedkommende er lagret i kontaktlisten.
- Incoming Number (Innkommende nummer): Viser innkommende nummer.
- Accept (Godta): Godtar innkommende anrop.
- Reject (Avvis): Avviser innkommende anrop.

* MERK

- Når en melding vises om et innkommende anrop, vil de fleste funksjonene i audio- og oppsettmodus bli deaktivert. Kun anropsvolumet vil fungere.
- Telefonnummeret vises kanskje ikke på enkelte mobiltelefoner.
- Når et anrop blir besvart på mobiltelefonen, vil anropsmodusen automatisk gå over i privat modus.

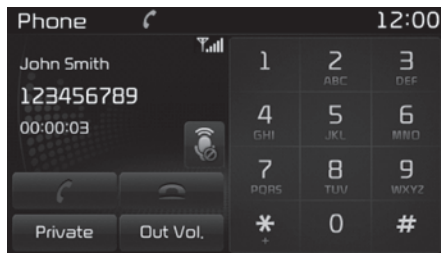

Under et handsfree-anrop

- Caller (Anroper): Viser anroperens navn hvis vedkommende er lagret i kontaktlisten.

- Incoming Number (Innkommende nummer): Viser innkommende nummer.
- Call time (Samtalevarighet): Viser hvor lenge samtalen har vart.
- End (Avslutt): Avslutter anropet.
- Private (Privat): Skifter til Privatmodus.
- Out Vol. (Utgående volum): Angir samtalens lydstyrke for samtalepartnerneren.
- Mute (Lydløs): Setter mikrofonen på lydløs eller slår på lyden igjen.

* MERK

Når mikrofonen settes på lydløs, vil ikke samtalepartnerneren kunne høre deg.

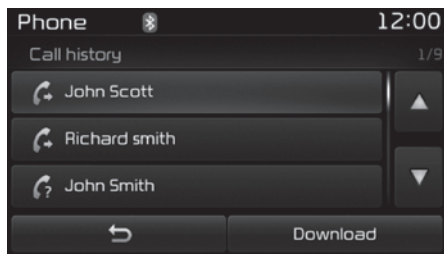

Call History (Anropslogg)

Det vises en liste over mottatte, utgående og tapte anrop.

Trykk på knappen [Download] (Last ned) for å laste ned samtalehistorikken.

- Call History (Samtalehistorikk):
 - Viser nylige anrop (samtalehistorikk).
 - Kobler til samtale når en kontakt er valgt
- Download (Last ned): Last ned nylig samtalehistorikk.

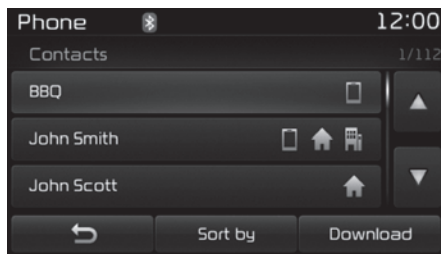

Contacts (Kontakter)

Listen over lagrede telefonkatalogoppføringer vises. Trykk på knappen [Download] (Last ned) for å laste ned samtalehistorikken.

- Contacts List (Kontaktliste):
 - Viser nedlastede kontaktoppføringer
 - Kobler til samtale når en kontakt er valgt
 - Sort by (Sorter etter): Finn en kontakt alfabetisk.
- Download (Last ned): Laster ned kontaktoppføringer.

* MERK

- Inntil 1 000 kontaktoppføringer kan kopieres inn i bilens kontaktliste.
- Når kontaktinformasjon lastes ned, vil kontaktinformasjon som er lagret tidligere, bli slettet.
- Nedlasting er ikke mulig hvis kontaktnedlastingsfunksjonen er slått av i enheten med den trådløse Bluetooth®-teknologien. Dessuten kan noen enheter kreve godkjenning før du prøver å laste ned. Hvis nedlastingen ikke kan gjennomføres normalt, kontrollerer du enhetsinnstillingen for trådløs Bluetooth®-teknologi, eller skjermtilstanden.
- Informasjon om anroper-ID vises ikke hvis anropet ikke er lagret i telefonboken.
- Nedlastingsfunksjonen støttes ikke av alle mobiltelefoner. Kontroller at enheten med trådløs Bluetooth®-teknologi støtter nedlastingsfunksjonen.

Stemme-gjenkjenningsmodus (utstyrsavhengig) Bruke tale-gjenkjenning



Starte tale-gjenkjenning

Trykk kort på -knappen på rattkontrollene. Si en kommando. Hvis tale-gjenkjenning er i [Normal Mode] (Normal modus), sier systemet "Please say a command. Ding~" (Si en kommando. Ding~).

- Hvis tale-gjenkjenning er i [Expert Mode] (Ekspertmodus), vil systemet kun avgi "Ding~"-lyden.
- Du kan endre innstilling for Normal Mode (Normal modus) / Expert Mode (Ekspertmodus) ved å gå til / **SETUP** ► [System] ► [Voice Recognition System] (Tale-gjenkjenningssystem).

For korrekt registrering må kommandoen sies etter taleinstruksjonen og pipetonen.

* MERK

■ Beste fremgangsmåte for telefonbokliste

1. Ikke lagre enkeltnavn (f.eks. "Bob", "mamma", "Kim" etc.). Lagre alltid fullt navn (både fornavn og etternavn) i telefonboken (f.eks. "Jacob Stevenson" i stedet for "Pappa").
2. Ikke bruk forkortelser (bruk f.eks. "løytnant" i stedet for "lt." og "sersjant" i stedet for "sgt.").

(Fortsatt)

(Fortsatt)

3. Ikke bruk akronymer (bruk f.eks. "County Finance Department" i stedet for "CFD").
4. Ikke bruk spesialtegn (f.eks. "@", "bindestrek -", "asterisk *", "ampersand &").
5. Hvis et navn ikke gjenkjennes i telefonboken, endrer du det til et mer beskrivende navn (bruk f.eks. "bestefar Joseph" i stedet for "Besten Joe").

Hoppe over talemeldinger

Mens ledetekstmeldingen vises ► Kort trykk på -knappen på rattet. Talemeldingen stoppes umiddelbart, og et pipesignal høres. Etter "Ding" kan du si talekommandoen.

Starte tale-gjenkjenning på nytt

Mens systemet venter på en kommando ► Kort trykk på -knappen på rattet. Ventetiden for talekommandoen avsluttes umiddelbart, og du hører en pipetone. Etter "Ding" kan du si talekommandoen.

Avslutte talegjenkjenning

Mens talegjenkjenning er aktiv ► Trykk på og hold inne -knappen på rattkontrollene.

- Når du bruker talekommandoer, trykker du på betjeningselementene på rattet eller en annen knapp for å avslutte talekommandoene.
- Dersom systemet venter på din talekommando, sier du "cancel" (avbryt) eller "end" (avslutt) for å avslutte talekommandoene.
- Når systemet venter på en talekommando, trykker du på og holder inne -knappen for å avslutte talekommandoene.

* MERK

- Tips for talegjenkjenning og telefonbok

Kias talegjenkjenning kan ha problemer med å forstå enkelte aksenter eller uvanlige navn.

(Fortsatt)

(Fortsatt)

Når du skal ringe ved hjelp av talegjenkjenning, må du snakke moderat høyt med klar uttale.

For at talegjenkjenningen skal fungere bedre, bør du ta hensyn til følgende når du lagrer kontakter:

- Ikke lagre enkeltnavn (f.eks. "Bob", "mamma" o.l.). Bruk i stedet fullt navn (fornavn og etternavn).
- Ikke bruk spesialtegn (f.eks., '@', '-', '*', '&' osv.).
- Ikke bruk forkortelser (bruk for eksempel "doktor" i stedet for "dr.") eller akronymer (bruk for eksempel "finansdepartementet" i stedet for "fin.dep."). Uttal navnet nøyaktig slik det er oppført i kontaktlisten.

Illustrasjon av bruk av talegjennomføring

Starte talekommando.

Trykk kort på -knappen:

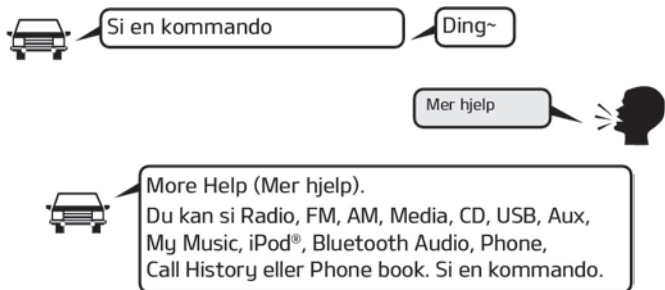

Hoppe over talekommando

Trykk kort på -knappen:

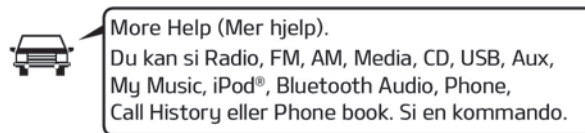
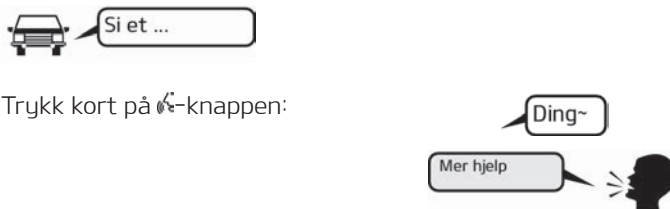

Avslutte talekommando

Trykk kort på -knappen:

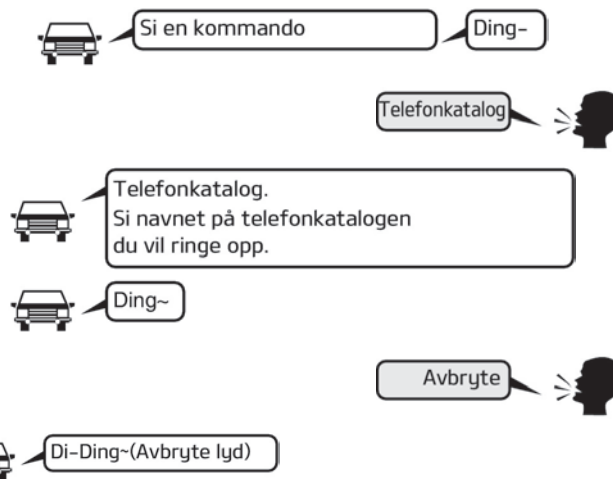

Talekommandoliste

Vanlige kommandoer

Disse kommandoene kan brukes i de fleste driftsmoduser. (Men noen kommandoer kan være i enkelte driftsmoduser)

| Kommando | Funksjon |
|-----------------------------|---|
| More Help (Mer hjelp) | Gir veiledning om kommandoer som kan brukes hvor som helst i systemet. |
| Help (Hjelp) | Gir veiledning om kommandoer som kan brukes innen gjeldende modus. |
| Call<Name> (Ring<navn>) | Ringer <navn> lagret i telefonkatalogen. F.eks. Ring "John Smith" |
| Phone (Telefon) | Gir veiledning om telefonrelaterte kommandoer. Etter den første kommandoen kan du si "Call History" (Samtalehistorikk), "Phone book" (Telefonkatalog), "Dial Number" (Ring nummer) for å starte ulike funksjoner. |
| Anropslogg | Viser skjermbildet for samtalehistorikk. |
| Phone book (Telefonkatalog) | Gir veiledning om telefonrelaterte kommandoer. Etter den første kommandoen kan du si "Call History" (Samtalehistorikk), "Phone book" (Telefonkatalog), "Dial Number" (Ring nummer) for å starte ulike funksjoner. |
| Dial Number (slå nummer) | Viser skjermbildet for å slå nummer. Etter å ha sagt denne kommandoen, kan du si nummeret du vil ringe. |

| Kommando | Funksjon |
|--|--|
| Redial (Ring opp igjen) | Ringer opp igjen nummeret som ble slått sist. |
| Radio | <ul style="list-style-type: none">Når du lytter til radioen, vises neste radioskjermbilde. (FM1 → FM2 → FMA → AM → AMA)Når du lytter til en annen modus, vises skjermbildet for siste spilte radio. |
| FM | <ul style="list-style-type: none">Når du lytter til FM-radio, opprettholdes nåværende status.Når du lytter til en annen modus, vises skjermbildet for siste spilte FM. |
| FM1 (FM en) | Viser skjermbildet for FM1. |
| FM2 (FM to) | Viser skjermbildet for FM2. |
| FMA | Viser skjermbildet for FMA. |
| AM | Viser skjermbildet for AM. |
| AMA | Viser skjermbildet for AMA. |
| FM Preset 1~6 (FM-forhåndsinnstillinger) | Spiller av stasjon lagret i FM-forhåndsinnstillingene 1~6. |
| AM Preset 1~6 (AM-forhåndsinnstillinger) | Spiller av stasjon lagret i AM-forhåndsinnstillingene 1~6. |

| Kommando | Funksjon |
|--------------------------------------|--|
| FM 87,5-107,9 | Spiller av FM-kanalen med tilsvarende frekvens. * Frekvensområdet kan variere avhengig av område og land. |
| AM 530~1 710 | Spiller av AM-kanalen med tilsvarende frekvens. * Frekvensområdet kan variere avhengig av område og land. |
| TA on (trafikkmelding på) | Aktiverer trafikkmelding. |
| TA off (trafikkmelding av) | Deaktiverer trafikkmelding. |
| News on (nyheter på) | Aktiverer RDS-nyhetsfunksjon. |
| News off (nyheter av) | Deaktiverer RDS-nyhetsfunksjon. |
| Media | Åpner skjermbildet for sist spilte media. |
| Play Track 1~30 (Spill av spor 1~30) | Hvis det er satt inn en musikk-CD, spilles det aktuelle sporet av. |
| CD | Spiller av musikk på CD-en. |

| Kommando | Funksjon |
|------------------------------------|--|
| Search CD (CD-søk) | Åpner skjermbildet for valg av CD-spor eller fil. • Ved bruk av CD skal du angi nummeret på sporet du ønsker å spille av, på skjermen. • Åpner skjermbildet for valg av MP3-fil. Deretter betjener du enheten manuelt for å velge og spille av musikk. |
| USB | Spiller av USB-musikk. |
| Search USB (USB-søk) | Åpner skjermbildet for valg av USB-fil. Deretter betjener du enheten manuelt for å velge og spille av musikk. |
| iPod® | Spiller av iPod®-musikk. |
| Search iPod® (iPod-søk) | Går til skjermbildet for valg av iPod®-fil. Deretter betjener du enheten manuelt for å velge og spille av musikk. |
| My Music (Min musikk) | Spiller av musikk lagret under My Music (Min musikk). |
| Search My Music (Søk i Min musikk) | Går til skjermbildet for valg av My Music-fil (Min musikk). Deretter betjener du enheten manuelt for å velge og spille av musikk. |
| AUX (Auxiliary) | Spiller av tilkoblet eksternt enhet. |
| Bluetooth®-lyd | Spiller av musikk lagret i tilkoblet enhet med trådløs Bluetooth®-teknologi. |
| Mute (Demp) | Demper volumet på radio eller musikk. |

| Kommando | Funksjon |
|------------------------|--------------------------|
| Pardon? (Unnskyld?) | Gjentar siste kommentar. |
| Cancel (Exit) (Avbryt) | Avslutter talekommando. |

Kommandoer for FM/AM-radio

Tilgjengelige kommander ved bruk av FM/AM-radio.

| Kommando | Funksjon |
|---|--|
| Preset 1~6 (Forhåndsinnstilling 1~6) | Spiller av kanal lagret i forhåndsinnstilling 1~6. |
| Auto Store (Lagre automatisk) | Velger automatisk radiokringkastingsfrekvenser med sterkt mottakssignal og lagrer i forhåndsinnstillingene 1 ~ 6. |
| Preset Save 1~6 (Lagre forhåndsinnstilling 1~6) | Lagrer gjeldende radiofrekvens i forhåndsinnstilling 1~6. |
| Seek up (Søk oppover) | Spiller av neste (høyere) kanal som tas inn. |
| Seek down (Søk nedover) | Spiller av forrige (lavere) kanal som tas inn. |
| Next Preset (Neste forhåndsinnstilling) | Velger det forhåndstinnstilte nummeret etter sist valgte forhåndsinnstilling. (Eksempel: Når du lytter til forhåndsinnstilling nr. 3, velges forhåndsinnstilling nr. 4.) |

| Kommando | Funksjon |
|---|--|
| Previous Preset (Forrige forhåndsinnstilling) | Velger forhåndstinnstilte nummer før sist valgte forhåndsinnstilling. (Eksempel: Når du lytter til forhåndsinnstilling nr. 3, velges forhåndsinnstilling nr. 2.) |
| Skanne | Skanner frekvenser som mottas fra aktuell stasjon og spiller av hver i 10 sekunder. |
| Preset Scan (Skanne forhåndsinnstilling) | Går til neste forhåndsinnstilling fra aktuell forhåndsinnstilling og spiller av hver i 10 sekunder. |
| AF on (AF på) | Aktiverer funksjonen for alternativ frekvens. |
| AF off (AF av) | Deaktiverer funksjonen for alternativ frekvens. |
| Region (Område) | Aktiverer funksjonen for nærradio. |
| Region off (Område av) | Deaktiverer funksjonen for nærradio. |

Kommandoer for lyd-CD:

Tilgjengelige kommandoer ved bruk av lyd-CD.

| Kommando | Funksjon |
|--------------------------------------|---|
| Random (Tilfeldig avspilling) | Spiller av sporene på CD-en i tilfeldig rekkefølge. |
| Random Off (Tilfeldig avspilling av) | Avbryter avspilling i tilfeldig rekkefølge og spiller av sporene i riktig rekkefølge. |
| Repeat (Gjenta) | Gjentar det aktuelle sporet. |

| Kommando | Funksjon |
|-------------------------------|---|
| Repeat Off (Gjenta av) | Avbryter gjentatt avspilling og spiller av sporene i riktig rekkefølge. |
| Next Track (Neste spor) | Spiller av neste spor. |
| Previous Track (Førrige spor) | Spiller av førrige spor. |
| Skanne | Skanner hvert spor i 10 sekunder hver. |
| Track 1~30 (Spør 1~30) | Spiller av ønsket spornummer. |
| Information (Infor-masjon) | Viser informasjonsskjermen for gjeldende spor. |

Kommandoer for MP3 CD / USB

Tilgjengelige kommandoer ved bruk av USB og MP3 CD.

| Kommando | Funksjon |
|--------------------------------------|--|
| Random (Tilfeldig avspilling) | Spiller av filene i gjeldende mappe i tilfeldig rekkefølge. |
| All Random (Alle tilfeldig) | Spiller av alle lagrede filer i tilfeldig rekkefølge. |
| Random Off (Tilfeldig avspilling av) | Avbryter avspilling i tilfeldig rekkefølge og spiller av filene i riktig rekkefølge. |
| Repeat (Gjenta) | Gjentar gjeldende fil. |
| Folder Repeat (Gjenta mappe) | Gjentar alle filer i gjeldende mappe. |

| Kommando | Funksjon |
|----------------------------|--|
| Repeat Off (Gjenta av) | Avbryter gjentatt avspilling og spiller av filene i riktig rekkefølge. |
| Next File (Neste fil) | Spiller av neste fil. |
| Previous File (Neste fil) | Spiller av førrige fil. |
| Skanne | Skanner sporene fra de neste filene i 10 sekunder hver. |
| Information (Infor-masjon) | Viser informasjonsskjermen for gjeldende fil. |
| Copy (Kopiere) | Kopierer gjeldende fil til My Music (Min musikk) |

iPod®-kommandoer

Tilgjengelige kommandoer ved bruk av iPod®.

| Kommando | Funksjon |
|--------------------------------------|---|
| All Random (Alle tilfeldig) | Spiller av alle lagrede sanger i tilfeldig rekkefølge. |
| Random (Tilfeldig avspilling) | Spiller av sangene i gjeldende mappe i tilfeldig rekkefølge. |
| Random Off (Tilfeldig avspilling av) | Avbryter avspilling i tilfeldig rekkefølge og spiller av sangene i riktig rekkefølge. |
| Repeat (Gjenta) | Gjentar gjeldende sang. |
| Repeat Off (Gjenta av) | Avbryter gjentatt avspilling og spiller av sangene i riktig rekkefølge. |

| Kommando | Funksjon |
|------------------------------|--|
| Next Song (Neste sang) | Spiller av neste sang. |
| Previous Song (Forrige sang) | Spiller av forrige sang. |
| Information (Informasjon) | Viser informasjonsskjermen for gjeldende sang. |

Kommandoer for My Music (Min musikk)

Kommandoer som er tilgjengelige ved bruk av My Music (Min musikk).

| Kommando | Funksjon |
|--------------------------------------|--|
| Random (Tilfeldig avspilling) | Spiller av alle lagrede filer i tilfeldig rekkefølge. |
| Random Off (Tilfeldig avspilling av) | Avbryter avspilling i tilfeldig rekkefølge og spiller av filene i riktig rekkefølge. |
| Repeat (Gjenta) | Gjentar gjeldende fil. |
| Repeat Off (Gjenta av) | Avbryter gjentatt avspilling og spiller av filene i riktig rekkefølge. |
| Next File (Neste fil) | Spiller av neste fil. |

| Kommando | Funksjon |
|---------------------------|---|
| Previous File (Neste fil) | Spiller av forrige fil. |
| Skanne | Skanner filene fra de neste filene i 10 sekunder. |
| Information (Informasjon) | Viser informasjonsskjermen for gjeldende fil. |
| Delete (Slett) | Sletter gjeldende fil. Du vil overstyre en eventuell annen bekreftelsesprosess. |
| Delete all (Slett alle) | Sletter alle filer lagret i My Music (Min musikk). Du vil overstyre en eventuell annen bekreftelsesprosess. |

Kommandoer for lyd via trådløs Bluetooth®-teknologi

Kommandoer som er tilgjengelige under streaming av lyd med trådløs Bluetooth®-teknologi ved bruk av mobiltelefon.

| Kommando | Funksjon |
|-----------------|---------------------------------------|
| Play (Spill av) | Spiller av sang som er satt på pause. |
| Pause (Pause) | Setter gjeldende sang på pause. |

Oppsettsmodus, type B-1

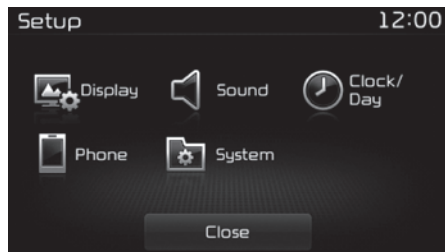

Trykk på **[SETUP] (Oppsett)** -knappen for å vise skjermbildet Setup (Oppsett). Du kan velge og styre alternativer knyttet til **[Display]** (Display), **[Sound]** (Lyd), **[Clock/Day]** (Klokke/dag), **[Phone]** (Telefon) og **[System]** (System).

Med Display-knappen

Trykk på **[Display]** -knappen ► Velg **[Display]** (Visning)

Du kan velge og styre alternativer knyttet til **[Brightness]** (Lysstyrke), **[Pop-up Mode]** (Meldingsmodus), **[Scroll text]** (Bla i tekst) og **[Song Info]** (Sanginformasjon).

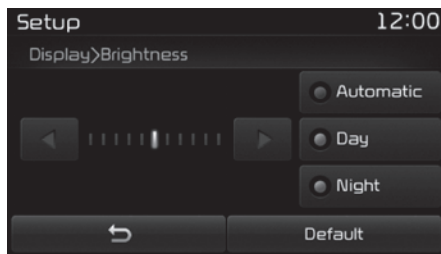

Justere lysstyrke

Bruk knappene **[Left/Right]** (Venstre/Høyre) til å justere lysstyrke, eller til å stille inn **Brightness** (Lysstyrke) til modusen **Automatic** (Automatisk), **Day** (Dag) eller **Night** (Natt).

Trykk på knappen **[Default]** (Standard) for å tilbakestille.

- **Automatic** (Automatisk): Justerer lysstyrken automatisk.
- **Day** (Dag): Opprettholder alltid en høy lysstyrke.
- **Night** (Natt): Opprettholder alltid en lav lysstyrke.

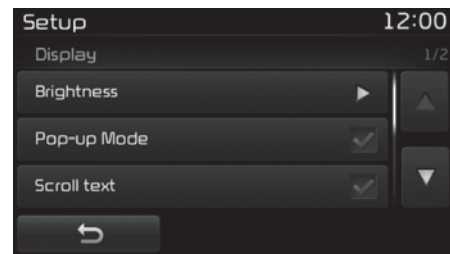

Pop-up Mode (Meldingsmodus)

Denne funksjonen brukes for å vise skjermbildet **Pop-up Mode** (Meldingsmodus) for å gå inn i radio- og mediemodus.

Når denne funksjonen er slått på, kan du trykke på knappen **[RADIO]** eller **[MEDIA]** for å vise skjermbildet **Pop-up Mode** (Meldingsmodus).

* MERK

Skjermbildet **Pop-up Mode** (Meldingsmodus) for medier kan bare vises når to eller flere mediemoduser er tilkoblet.

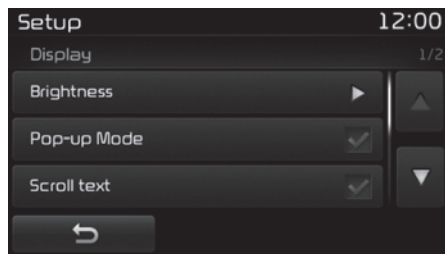

Scroll Text (Bla gjennom tekst)

Denne funksjonen brukes til å bla gjennom tekst som vises på skjermen når teksten er for lang til at hele kan vises samtidig.

Når funksjonen er slått på, kan teksten blas gjennom gjentatte ganger. Når funksjonen er slått av, kan teksten blas gjennom én gang.

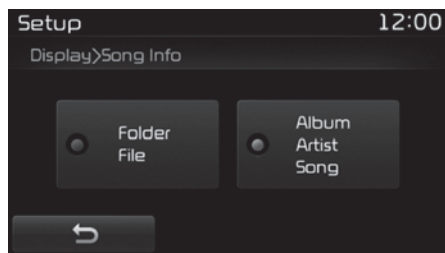

Song Info (Informasjon om sang)

Denne funksjonen brukes for å endre informasjonen som vises i USB- og MP3 CD-modus.

- Folder File (Mappefil): Viser filnavnet og mappenavnet.
- Album Artist Song (Album/Artist/Sang): Viser navn på album/artist/sang.

Med Sound-knappen

Trykk på -knappen ► Velg [Sound] (Lyd)

Du kan velge og styre alternativene [Audio Settings] (Lydinnstillinger), [Quantum Logic Sound], [Speed Dependent Vol.] (Hastighetsavhengig volum) og [Touch Screen Beep] (Pipetone for berøringsskjerme).



Innstillinger for lyd

Tilpass innstillingene for overblending/balanse med knappene [Up/Down/Left/Right] (Opp/Ned/Venstre/Høyre).

Tilpass innstillingene for bass, midstilling, diskant med knappene [Left/Right] (Venstre/Høyre).

Trykk på knappen [Default] (Standard) for å tilbake stille.

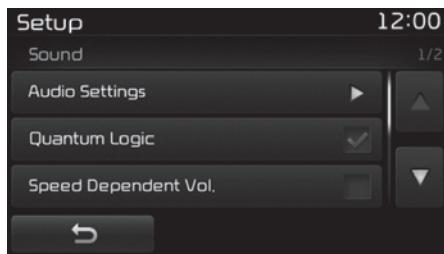

QLS (Quantum Logic Surround)

QLS kan angis med On/Off (på/av).

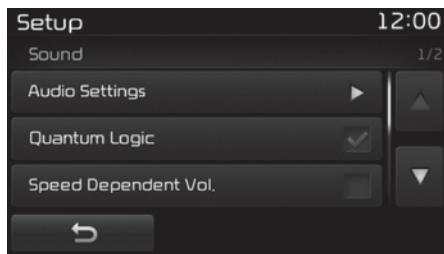

SDVC (Speed Dependent Volume Control, hastighetsavhengig volumkontroll)

Lydstyrken reguleres automatisk etter bilens hastighet. SDVC kan angis med On/Off (på/av).



Dialogboksen Volume (volum) (utstyr-savhengig)

Reguler volumdialogboksen med knappene [-], [+]

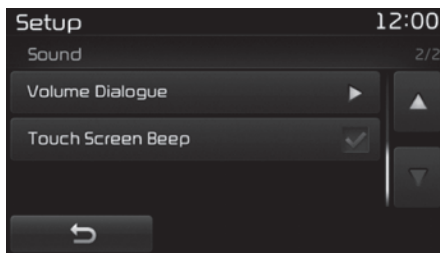

Pipelyd i berøringsskjermer

Med denne funksjonen slår du pipelyden i berøringsskjermer på/av.

Med klokke-/dagknappen

Trykk på -knappen ► Velg [Clock/Day] (Klokke/dag)

Du kan velge og styre alternativer knyttet til [Clock Settings] (Klokkeinnstillinger), [Day Settings] (Daginnstillinger), [Time Format] (Klokkeslettformat), [Clock Display(Power off)] (Klokkevisning (utkobling)) og [Automatic RDS Time] (Automatisk RDS-tid).

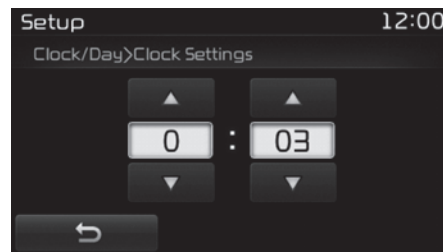

Innstillinger for klokke

Bruk knappene [Up/Down] (Opp/Ned) for å stille inn Hour (Time), Minutes (Minutter) og AM/PM.

Trykk på og hold inne  / **CLOCK** -knappen (i mer enn 0,8 sekunder) for å vise skjermen for Clock/Day (klokke/dag).

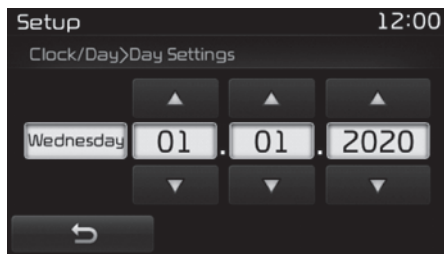

Innstillinger for dag

Bruk knappene [Up/Down] (Opp/Ned) for å stille inn Day (Dag), Month (Måned) og Year (År)

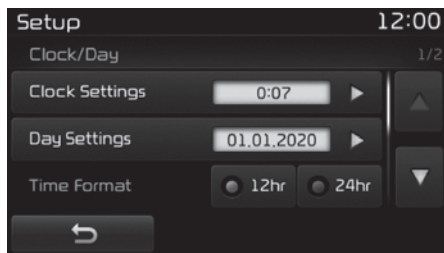

Time Format (Tidsformat)

Med denne funksjonen endrer du klokkeformat mellom 12 t og 24 t.

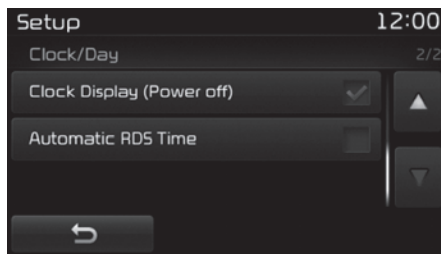

Clock Display (Power Off) (Klokkevisning (strøm av))

Denne funksjonen brukes for å vise en klokke på skjermen når lydanlegget er slått av.

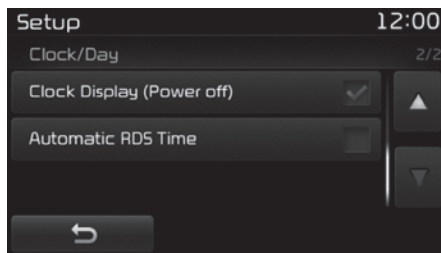

Automatic RDS Time (Automatisk RDS-tid)

Denne funksjonen brukes for å stille inn tiden automatisk ved synkronisering med RDS.

Med Phone-knappen

Trykk på -knappen ► Velg [Phone] (Telefon)

Du kan velge og styre alternativer knyttet til [Pair Phone] (Sammenkoble telefon), [Paired Phone List] (Liste over sammenkoblede telefoner), [Phonebook Download] (Nedlasting av telefonbok), [Auto Download] (Automatisk nedlasting), [Outgoing Volume] (Utgående volum) og [Bluetooth System Off] (Slå av Bluetooth-system).

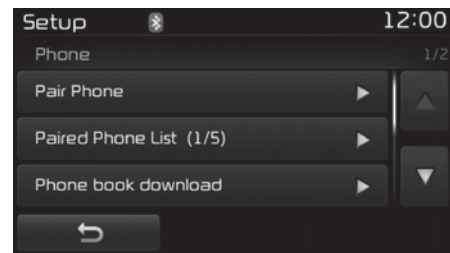

Sammenkoble en ny enhet

Trådløs Bluetooth®-teknologi-enheter kan sammenkobles med lydanlegget. Mer informasjon finnes under "Sammenkobling via telefonoppsett" på side 6-83.

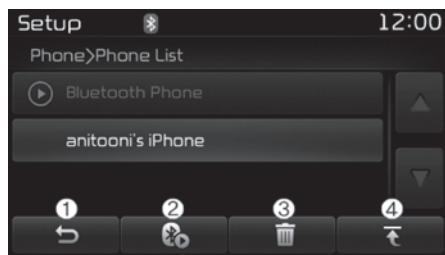

Vis listen over sammenkoblede telefoner

Trykk på  -knappen ► Velg [Phone] (Telefon) ► Velg [Paired Phone List] (Liste over sammenkoblede telefoner) Denne funksjonen brukes til å vise mobiltelefoner som er sammenkoblet med lydanlegget. Når du har valgt en sammenkoblet telefon, vises oppsettmenyen.

Mer informasjon finnes under "Angi tilkobling for trådløs Bluetooth®-teknologi" på side 6-83.

1. Går til det forrige skjermbildet
2. Kobler den valgte telefonen til/fra
3. Sletter den valgte telefonen
4. Angir den valgte telefonen som høyest tilkoblingsprioritet

* MERK

■ Før du laster ned telefonbøker

- Kun telefonlister i tilkoblede telefoner kan lastes ned. Du må også kontrollere om mobiltelefonen din støtter nedlastingsfunksjonen.
- Mer informasjon om hvorvidt mobiltelefonen din støtter nedlasting av telefonbøker finnes i mobiltelefonens brukerhåndbok.
- Kun telefonboken for den tilkoblede telefonen kan lastes ned. Før du laster ned, må du kontrollere om telefonen din støtter nedlastingsfunksjonen.

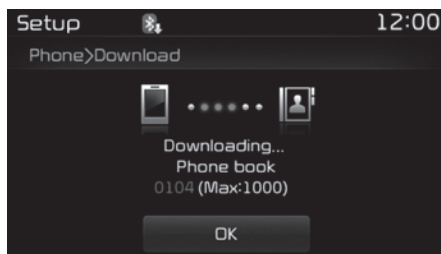

Leste ned telefonbøker

Når telefonboken lastes ned fra mobiltelefonen, vises nummeret på telefonboken som lastes ned.

- Inntil 1 000 telefonbokoppføringer kan kopieres inn i bilens telefonkatalog.
- Inntil 1 000 telefonbokoppføringer kan lagres for hver sammenkoblet enhet.
- Når telefonkatalogdata lastes ned, vil telefonkatalogdata som er lagret tidligere, bli slettet. Telefonbokoppføringer som er lagret i andre sammenkoblede telefoner, slettes imidlertid ikke.

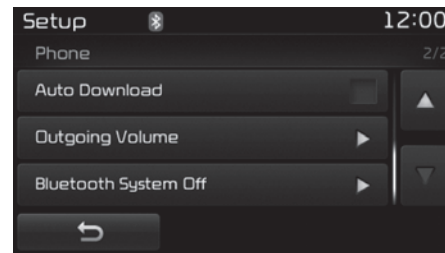

Automatisk nedlasting (telefonbok)

Denne funksjonen brukes til å laste ned mobiltelefonbokoppføringer når en trådløs Bluetooth-teknologi®-telefon er koblet til.

- Funksjonen for automatisk nedlasting laster ned mobiltelefonbokoppføringer hver gang telefonen kobles til. Nedlastingstiden var variere avhengig av antall lagrede telefonbokoppføringer og kommunikasjonsstatusen.
- Når du laster ned en telefonbok, må du først kontrollere om mobiltelefonen din støtter nedlastingsfunksjonen for telefonbok.

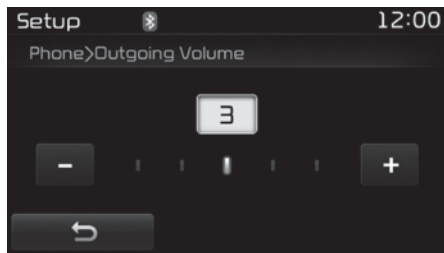

Utgående volum

Bruk knappene [-], [+] for å justere nivået for utgående volum.

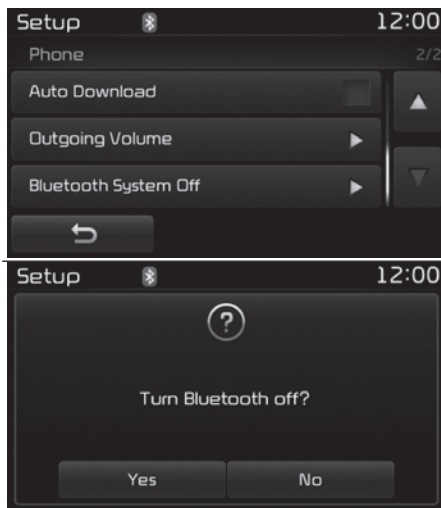

Slå Bluetooth®-systemet av

Når trådløs Bluetooth®-teknologi er slått av, vil lydanlegget ikke støtte funksjoner knyttet til trådløs Bluetooth®-teknologi.

Hvis du vil slå på trådløs Bluetooth®-teknologi igjen, går du til [Settings] (Instillinger) ▶ [Phone] (Telefon) og trykker på "Yes" (Ja).

⚠ FORSIKTIG

Trådløs Bluetooth®-teknologi-basert lydstrømming støttes ikke av enkelte telefoner med trådløs Bluetooth®-teknologi.

Med System-knappen

Trykk på [Settings] (Instillinger) ▶ Velg [System] (System)

Du kan velge og styre alternativer knyttet til [Memory Information] (Minneinformasjon), [Voice Recognition System] (Talegjenkjenningssystem) og [Language] (Språk).

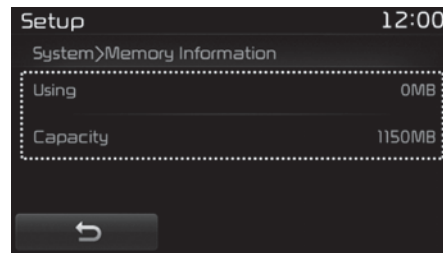

Minneinformasjon

Denne funksjonen viser informasjon knyttet til systemminnet.

- Using (Bruk): Viser kapasitet som er i bruk
- Capacity (Kapasitet): Viser total kapasitet

* Kan avvike, alt etter valgt lydanlegg

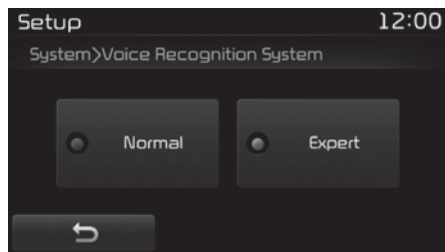

Voice Recognition Mode Setting (Innstilling av talegjenkjenningsmodus) (utstyrsavhengig)

Denne funksjonen brukes til å velge ønsket tilbakemelding på oppfordring, Normal eller Expert (Ekspert).

- Normal: Gir detaljerte veiledende oppfordringer ved bruk av talegjenkjenning
- Expert (Ekspert): Utelater noen veiledende oppfordringer ved bruk av talegjenkjenning

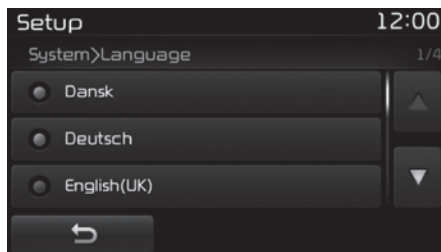

Language (Språk)

Denne funksjonen brukes til å endre språk for talegjenkjenning.

Hvis språket endres, vil systemet startes opp igjen og ta i bruk det valgte språket.

- Språkstøtte etter region
Dansk, Deutsch, English(UK), Español, Français, Italiano, Nederlands, Русский, Polski, Svenska, Türkçe.

Oppsettsmodus, type B-2

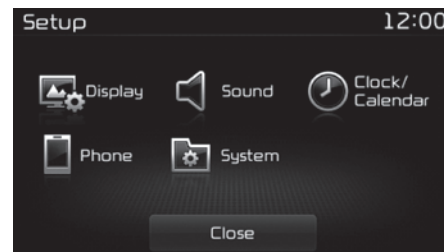

Trykk på **SETUP**-knappen for å vise Oppsett-skjermbildet.

Du kan velge og styre alternativer knyttet til [Display] (Skjerm), [Sound] (Lyd), [Clock/Calendar] (Klokke/kalender), [Phone] (Telefon) og [System] (System).

Med Display-knappen

Trykk på **SETUP**-knappen ► Velg [Display] (Visning)

Du kan velge og styre alternativer knyttet til [Brightness] (Lysstyrke), [Pop-up Mode] (Meldingsmodus), [Scroll text] (Bla i tekst) og [Media Display] (Medievisning).

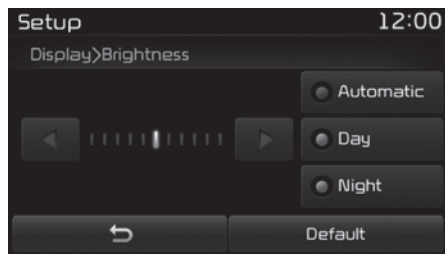

Justere lysstyrke

Bruk knappene [Left/Right] (Venstre/Høyre) til å justere lysstyrke, eller til å stille inn Brightness (Lysstyrke) til modusen Automatic (Automatisk), Day (Dag) eller Night (Natt). Trykk på knappen [Default] (Standard) for å tilbakestille.

- Automatic (Automatisk): Justerer lysstyrken automatisk.
- Day (Dag): Opprettholder alltid en høy lysstyrke.
- Night (Natt): Opprettholder alltid en lav lysstyrke.

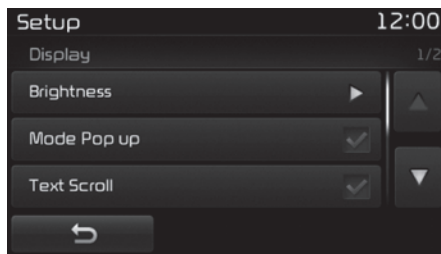

Modusmelding

Denne funksjonen brukes for å vise skjermbildet Mode Pop-up (Modusmelding) for å gå inn i radio- og mediemodusene.

Når denne funksjonen er slått på, kan du trykke på knappen **RADIO** eller **MEDIA** for å vise skjermbildet Mode Pop-up (Modusmelding).

* MERK

Skjermbildet Mode Pop-up (Modusmelding) for medier kan bare vises når to eller flere mediemoduser er tilkoblet.

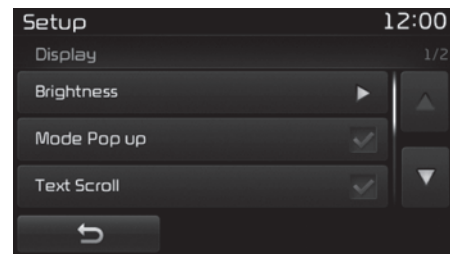

Tekstrulling

Denne funksjonen brukes til å bla gjennom tekst som vises på skjermen når teksten er for lang til at hele kan vises samtidig.

Når funksjonen er slått på, kan teksten blas gjennom gjentatte ganger. Når funksjonen er slått av, kan teksten blas gjennom én gang.

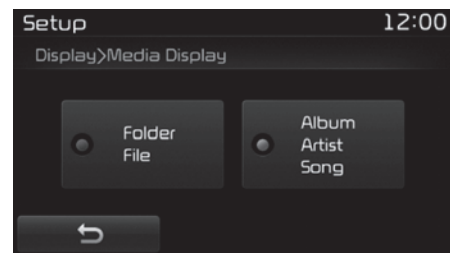

Medievisning

Denne funksjonen brukes for å endre informasjonen som vises i USB- og MP3 CD-modus.

- Folder File (Mappefil): Viser filnavnet og mappenavnet.
- Album Artist Song (Album/Artist/Sang): Viser navn på album/artist/sang.

Med Sound-knappen

Trykk på **SETUP**-knappen ► Velg [Sound] (Lyd)

Du kan velge og styre alternativene [Sound Setting] (Lydinntilting), [Quantum Logic Surround], [Speed Dependent Vol.] (Hastighetsavhengig volum) og [Touch Screen Beep] (Pipetone for berøringsskjerm).



Sound Setting (Lydinntiltinger)

Tilpass innstillingene for overblending/balanse med knappene [Up/Down/Left/Right] (Opp/Ned/Venstre/Høyre).

Tilpass innstillingene for bass, midstilling, diskant med knappene [Left/Right] (Venstre/Høyre).

Trykk på knappen [Default] (Standard) for å tilbakestille.

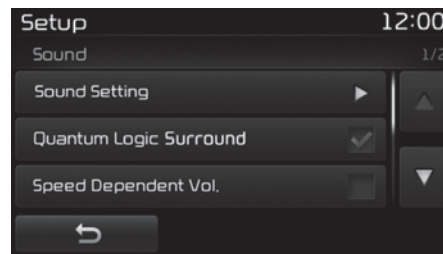

QLS (Quantum Logic Surround)

QLS kan angis med On/Off (på/av).

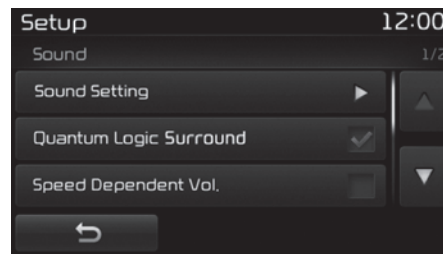

SDVC (Speed Dependent Volume Control, hastighetsavhengig volumkontroll)

Lydstyrken reguleres automatisk etter bilens hastighet. SDVC kan angis med On/Off (på/av).

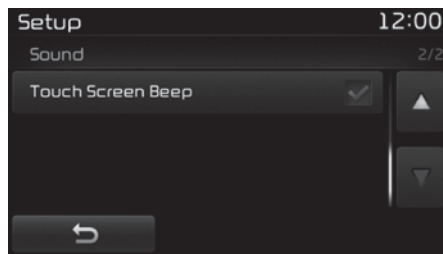

Pipelyd i berøringsskjerm

Med denne funksjonen slår du pipelyden i berøringsskjermen på/av.

Med knappen for klokke/kalender

Trykk på **SETUP**-knappen ► Velg [Clock/Calendar] (Klokke/Kalender)

Du kan velge og styre alternativer knyttet til [Clock Settings] (Klokkeinnstillinger), [Calendar Settings] (Kalenderinnstillinger), [Time Format] (Klokkeslettformat) og [Clock Display (Power off)] (Klokkevisning (utkobling)).

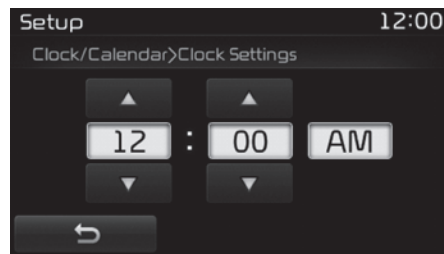

Innstillinger for klokke

Bruk knappene [Up/Down] (Opp/Ned) for å stille inn Hour (Time), Minutes (Minutter) og AM/PM.

Trykk og hold **CLOCK**-knappen (i mer enn 0,8 sekunder) for å vise Klokke/Kalender-skjermen.

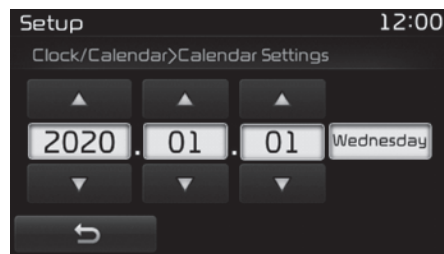

Innstillinger for kalender

Bruk knappene [opp/ned] for å stille inn Year (År), Month (Måned) og Day (Dag)

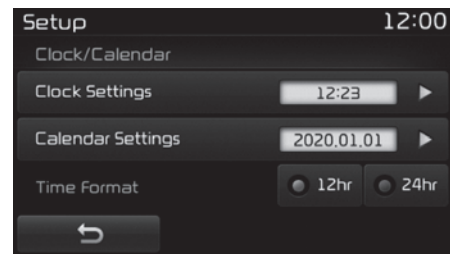

Clock Display (Klokkevisning)

Denne funksjonen brukes for å vise en klokke på skjermen når lydanlegget er slått av.

Med Phone-knappen

Trykk på **SETUP**-knappen ► Velg [Phone] (Telefon)

Du kan velge og styre alternativer knyttet til [Pair Phone] (Sammenkoble telefon), [Paired Phone List] (Liste over sammenkoblede telefoner), [Contacts Download] (Nedlasting av kontakter), [Auto Download] (Automatisk nedlasting), [Outgoing Volume] (Utgående volum) og [Bluetooth System Off] (Slå av Bluetooth-system).

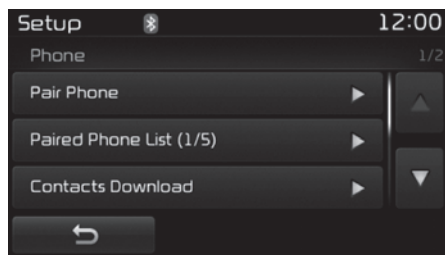

Sammenkoble en ny enhet

Trådløs Bluetooth®-teknologi-enheter kan sammenkobles med lydianlegget. Mer informasjon finnes under "Sammenkobling via telefonoppsett" på side 6-89.

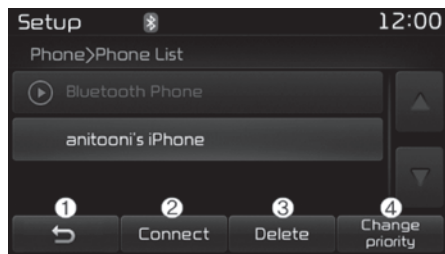

Vise listen over sammenkoblede telefoner

Denne funksjonen brukes til å vise mobiltelefoner som er sammenkoblet med lydianlegget. Når du har valgt en sammenkoblet telefon, vises oppsettmenyen.

Mer informasjon finnes under "Angi tilkobling for trådløs Bluetooth®-teknologi" på side 6-90.

1. Går til det forrige skjermbildet
2. Kobler den valgte telefonen til/fra
3. Sletter den valgte telefonen
4. Angir den valgte telefonen som høyest tilkoblingsprioritet

* MERK

■ Før nedlasting av kontakter

- Mer informasjon om hvorvidt mobiltelefonen din støtter nedlasting av kontakter finnes i mobiltelefonens brukerhåndbok.
- Kun kontakter for den tilkoblede telefonen kan lastes ned.

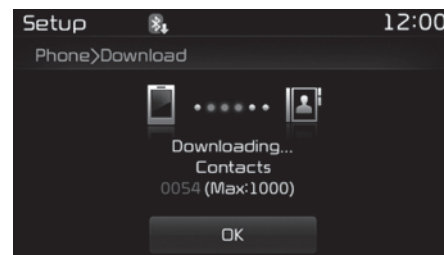

Laste ned kontakter

Når kontaktene lastes ned fra mobiltelefonen, vises antall nedlastede kontakter underveis.

- Inntil 1 000 kontaktoppføringer kan kopieres inn i bilens kontaktliste.
- Inntil 1 000 kontaktoppføringer kan lagres for hver sammenkoblet enhet.
- Når kontakthinformatjon lastes ned, vil kontakthinformatjon som er lagret tidligere, bli slettet. Kontaktoppføringer som er lagret i andre sammenkoblede telefoner, slettes imidlertid ikke.

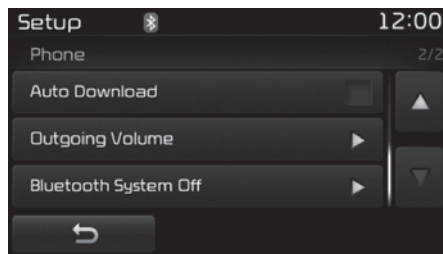

Automatisk nedlasting (kontakter)

Denne funksjonen brukes til å laste ned kontaktoppføringer fra mobiltelefonen når en telefon med trådløs Bluetooth®-teknologi er koblet til.

- Funksjonen for automatisk nedlasting laster ned kontaktoppføringer fra mobiltelefonen hver gang telefonen kobles til. Nedlastingstiden vil variere avhengig av antall lagrede kontaktoppføringer og kommunikasjonsstatus.
- Når du laster ned kontakter, må du først kontrollere om mobiltelefonen din støtter nedlastingsfunksjonen for kontakter.

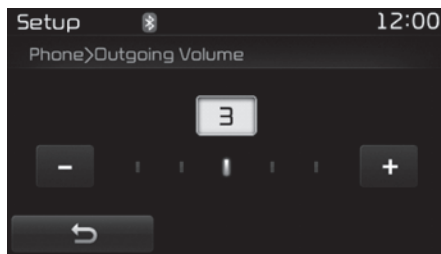

Utgående volum

Bruk knappene [-], [+] for å justere nivået for utgående volum.

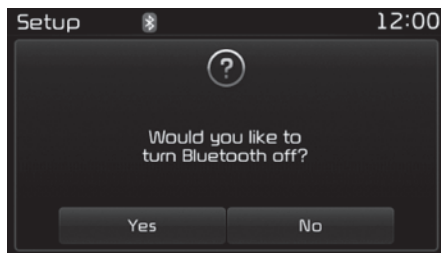

Slå Bluetooth®-systemet av

Når trådløs Bluetooth®-teknologi er slått av, vil lydanlegget ikke støtte funksjoner knyttet til trådløs Bluetooth®-teknologi.

Hvis du vil slå på trådløs Bluetooth®-teknologi igjen, går du til **SETUP** ► [Phone] (Telefon) og trykker på "Yes" (Ja).

Med System-knappen

Trykk på **SETUP**-knappen ► Velg [System] (System) ► Velg [Memory Information] (Minneinformasjon)

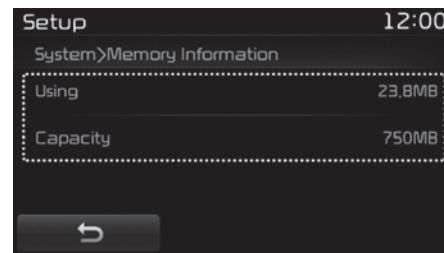

Minneinformasjon

Denne funksjonen viser informasjon knyttet til systemminnet.

- Using (Bruk): Viser kapasitet som er i bruk
- Capacity (Kapasitet): Viser total kapasitet

Oppsettmodus (type B-2, for Colombia-modell)

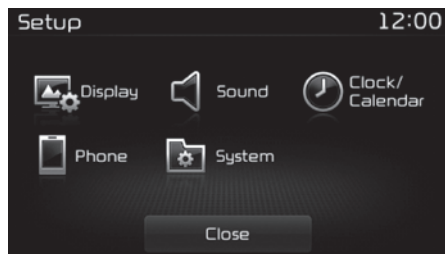

Trykk på **SETUP**-knappen for å vise Oppsett-skjermbildet.

Du kan velge og styre alternativer knyttet til [Display] (Skjerm), [Sound] (Lyd), [Clock/Calendar] (Klokke/kalender), [Phone] (Telefon) og [System] (System).

Med Display-knappen

Trykk på **SETUP**-knappen ► Velg [Display] (Visning)

Du kan velge og styre alternativer knyttet til [Brightness] (Lysstyrke), [Pop-up Mode] (Meldingsmodus) og [Media Display] (Medievisning).

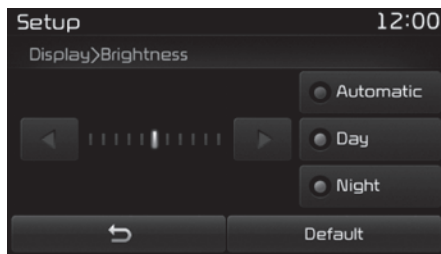

Justere lysstyrke

Bruk knappene [Left/Right] (Venstre/Høyre) til å justere lysstyrke, eller til å stille inn Brightness (Lysstyrke) til modusen Automatic (Automatisk), Day (Dag) eller Night (Natt).

Trykk på knappen [Default] (Standard) for å tilbakestille.

- Automatic (Automatisk): Justerer lysstyrken automatisk.
- Day (Dag): Opprettholder alltid en høy lysstyrke.
- Night (Natt): Opprettholder alltid en lav lysstyrke.

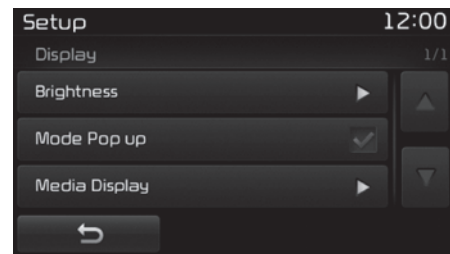

Modusmelding

Denne funksjonen brukes for å vise skjermbildet Mode Pop-up (Modusmelding) for å gå inn i radio- og mediemodusene.

Når denne funksjonen er slått på, kan du trykke på knappen **RADIO** eller **MEDIA** for å vise skjermbildet Mode Pop-up (Modusmelding).

* MERK

Skjermbildet Mode Pop-up (Modusmelding) for medier kan bare vises når to eller flere mediemoduser er tilkoblet.

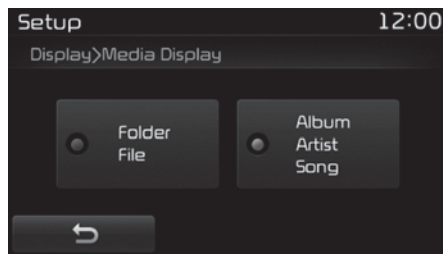

Medievisning

Denne funksjonen brukes for å endre informasjonen som vises i USB- og MP3 CD-modus.

- Folder File (Mappefil): Viser filnavnet og mappenavnet.
- Album Artist Song (Album/Artist/Sang): Viser navn på album/artist/sang.

Med Sound-knappen

Trykk på **SETUP**-knappen ► Velg [Sound] (Lyd)

Du kan velge og styre alternativene [Sound Setting] (Lydinstilling), [Quantum Logic Sound], [Speed Dependent Vol.] (Hastighetsavhengig volum) og [Touch Screen Beep] (Pipetone for berørings skjerm).



Sound Setting (Lydinstillinger)

Tilpass innstillingene for overblending/balanse med knappene [Up/Down/Left/Right] (Opp/Ned/Venstre/Høyre).

Tilpass innstillingene for bass, midstilling, diskant med knappene [Left/Right] (Venstre/Høyre).

Trykk på knappen [Default] (Standard) for å tilbakestille.

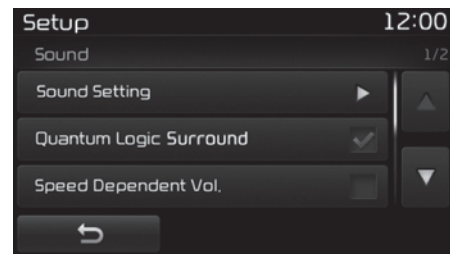

QLS (Quantum Logic Surround)

QLS kan angis med On/Off (på/av).

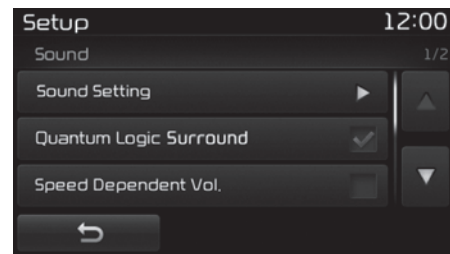

SDVC (Speed Dependent Volume Control, hastighetsavhengig volumkontroll)

Lydstyrken reguleres automatisk etter bilens hastighet. SDVC kan angis med On/Off (på/av).

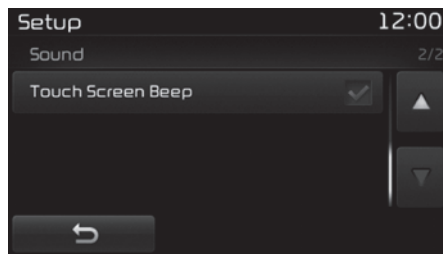

Pipelyd i berøringsskjerm

Med denne funksjonen slår du pipelyden i berøringsskjermen på/av.

Med knappen for klokke/kalender

Trykk på **SETUP**-knappen ► Velg [Clock/Calendar] (Klokke/Kalender)

Du kan velge og styre alternativer knyttet til [Clock Settings] (Klokkeinnstillinger), [Calendar Settings] (Kalenderinnstillinger) og [Time Format] (Klokkeslettformat).

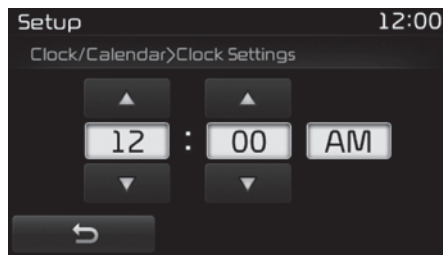

Innstillinger for klokke

Bruk knappene [Up/Down] (Opp/Ned) for å stille inn Hour (Time), Minutes (Minutter) og AM/PM.

Trykk og hold **CLOCK**-knappen (i mer enn 0,8 sekunder) for å vise Klokke/Kalender-skjermen.

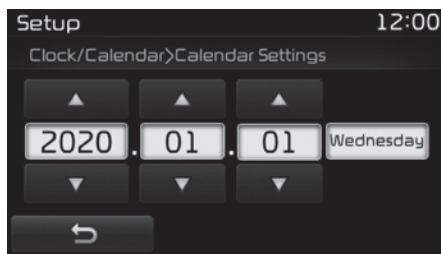

Innstillinger for kalender

Bruk knappene [Up/Down] (Opp/Ned) for å stille inn Day (Dag), Month (Måned) og Year (År)

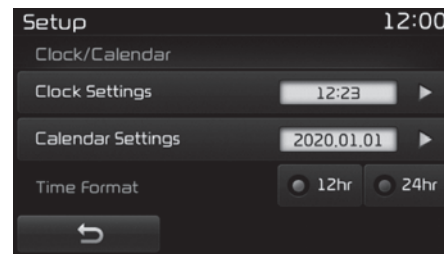

Time Format (Tidsformat)

Med denne funksjonen endrer du klokkeformatet mellom 12 t og 24 t.

Med Phone-knappen

Trykk på **SETUP**-knappen ► Velg [Phone] (Telefon)

Du kan velge og styre alternativer knyttet til [Pair Phone] (Sammenkoble telefon), [Paired Phone List] (Liste over sammenkoblede telefoner), [Contacts Download] (Nedlasting av kontakter), [Outgoing Volume] (Utgående volum) og [Bluetooth System Off] (Slå av Bluetooth-system).

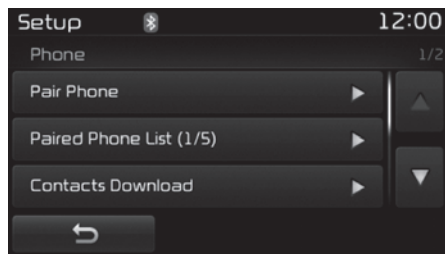

Sammenkoble en ny enhet

Trådløs Bluetooth®-teknologi-enheter kan sammenkobles med lydanlegget. Mer informasjon finnes under "Sammenkobling via telefonoppsett" på side 6-95.

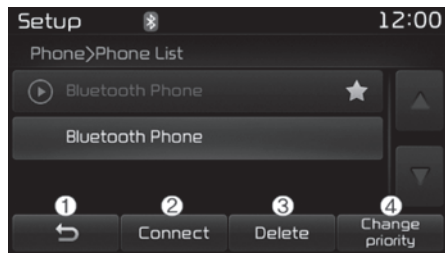

Vise listen over sammenkoblede telefoner

Denne funksjonen brukes til å vise mobiltelefoner som er sammenkoblet med lydanlegget. Når du har valgt en sammenkoblet telefon, vises oppsettmenyen.

Mer informasjon finnes under "Angi tilkobling for trådløs Bluetooth®-teknologi" på side 6-95.

1. Går til det forrige skjermbildet
2. Kobler den valgte telefonen til/fra
3. Sletter den valgte telefonen
4. Angir den valgte telefonen som høyest tilkoblingsprioritet

* MERK

■ Før nedlasting av kontakter

- Mer informasjon om hvorvidt mobiltelefonen din støtter nedlasting av kontakter finnes i mobiltelefonens brukerhåndbok.
- Kun kontakter for den tilkoblede telefonen kan lastes ned.

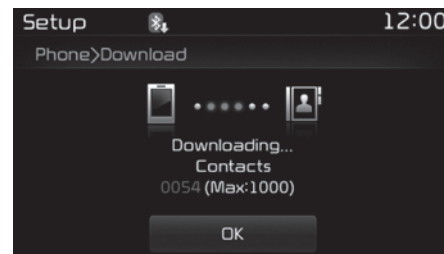

Laste ned kontakter

Når kontaktene lastes ned fra mobiltelefonen, vises antall nedlastede kontakter underveis.

- Inntil 1 000 kontaktoppføringer kan kopieres inn i bilens kontaktliste.
- Inntil 1 000 kontaktoppføringer kan lagres for hver sammenkoblet enhet.
- Når kontakthinformatjon lastes ned, vil kontakthinformatjon som er lagret tidligere, bli slettet. Kontaktoppføringer som er lagret i andre sammenkoblede telefoner, slettes imidlertid ikke.

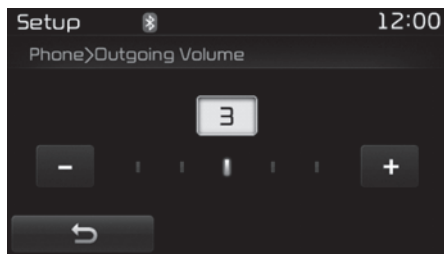

Utgående volum

Bruk knappene [-], [+] for å justere nivået for utgående volum.

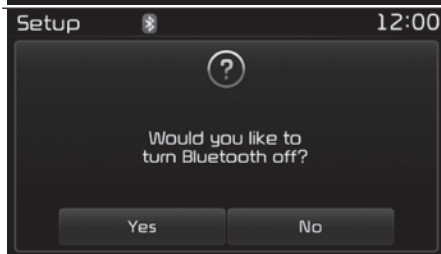
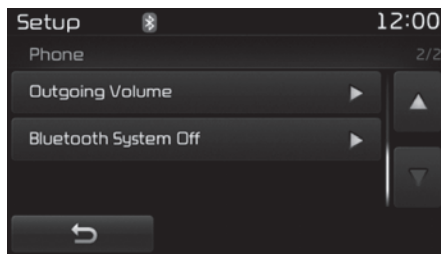

Slå Bluetooth®-systemet av

Når trådløs Bluetooth®-teknologi er slått av, vil lydanlegget ikke støtte funksjoner knyttet til trådløs Bluetooth®-teknologi.

Hvis du vil slå på trådløs Bluetooth®-teknologi igjen, går du til **SETUP** ► [Phone] (Telefon) og trykker på "Yes" (Ja).

Med System-knappen

Trykk på **SETUP**-knappen ► Velg [System] (System)

Du kan velge og styre alternativer knyttet til [Memory Information] (Minneinformasjon) og [Language] (Språk).

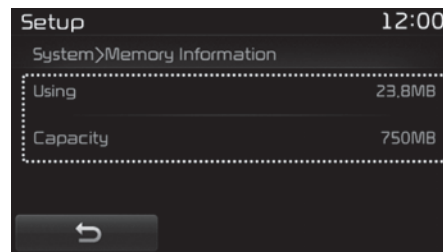

Minneinformasjon

Denne funksjonen viser informasjon knyttet til systemminnet.

- Using (Bruk): Viser kapasitet som er i bruk
- Capacity (Kapasitet): Viser total kapasitet

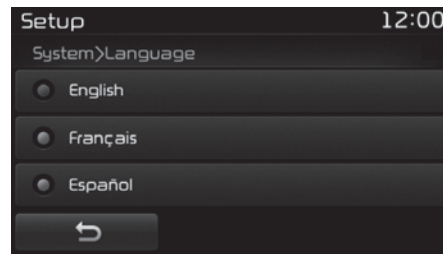

Language (Språk)

Denne funksjonen brukes til å endre systemspråk.

Hvis språket endres, vil systemet start opp igjen og ta i bruk det valgte språket.

Språkinnstillingen avhenger av lydanelgget.

Ryggekamera (utstyrsavhengig)

- Dette systemet er utstyrt med et ryggekamera som gir et bredere synsfelt bak for økt sikkerhet.
- Ryggekameraet vil automatisk aktiveres når tenningsnøkkelen slås på og girspaken settes i R (revers).
- Ryggekameraet stopper automatisk når du skifter til et annet gir.

FORSIKTIG

- **Ryggekameraet er utstyrt med en optisk linse for å gi et bredere synsfelt og kan se annerledes ut fra den faktiske avstanden. Av sikkerhetsmessige grunner bør du sjekke bak og venstre/høyre side.**

(Fortsatt)

(Fortsatt)

- **Fargen på parkering-veiledningslinjene som vises på bildet kan avvike fra det faktiske skjermbildet.**
- **Etter oppstart kan det oppstå når du bytter til et brukergrensesnittskjerm bilde.**

SAMSVARERKLÆRING

FCC

Dette utstyret er testet og funnet å være i samsvar med grensene for en digital enhet av klasse B ifølge del 15 av FCC-reglene. Disse grensene er utarbeidet for å gi rimelig beskyttelse mot skadelig interferens i en boliginstallasjon.

Dette utstyret genererer, bruker og kan utstråle radiofrekvensenergi, og hvis det ikke installeres og brukes i samsvar med instruksjonene, kan det forårsake skadelig interferens på radiokommunikasjon. Det er imidlertid ingen garanti for at interferens ikke vil oppstå i en bestemt installasjon. Hvis dette utstyret forårsaker skadelige forstyrrelser på radio- eller TV-mottak, noe som kan fastslås ved å slå utstyret av og på, oppfordres brukeren til å prøve å korrigere interferensen med ett eller flere av følgende tiltak:

- Snu eller flytt mottakerantennen.
- Øk avstanden mellom utstyret og mottakeren.
- Koble utstyret til et uttak på en annen krets enn den mottakeren er koblet til.
- Ta kontakt med forhandleren eller en erfaren radio-/tv-tekniker for å få hjelp.

Forsiktig: Eventuelle endringer eller modifikasjoner på dette utstyret som ikke er eksplisitt godkjent av produsenten, kan frata deg retten til å bruke dette utstyret.

Dette utstyret oppfylder del 15 av FCC-reglene. To betingelser må være oppfylt før bruk:

1. Utstyret må ikke forårsake skadelig interferens
2. Utstyret må tåle all interferens som kommer inn, inkludert interferens som kan påvirke ønsket virkekmåte.

Dette utstyret overholder FCC stråleeksponeringsgrenser for et ukontrollert miljø.

Dette utstyret skal installeres og brukes med minimum 20 cm mellom utstyret og kroppen din. Denne senderen må ikke plasseres eller brukes sammen med andre antenner eller sendere med mindre den er autorisert til å gjøre det av FCC

CE for EU

Declaration of Conformity

We, manufacturer, hereby declare that the product

Model: AC111D4GE, AC112D4EE, AC111D4EE, AC110D4EE, AC113D4GG, AC112D4GG, AC111D4GG,
AC110D4GE, AC110D4GN, AC110D4GG, AC101D4GG, AC101D4GE, AC100D4GN, AC100D4GG,
AC100D4GE, AC100D4EE
Type: DIGITAL CAR AUDIO SYSTEM

satisfies all the technical regulations applicable to the product within the scope of Council Directives 2006/95/EC, 2004/108/EC and 99/5/EC:

Radio: EN 300 328 V.1.8.1(2012-06)
EMC: EN 55013 : 2013
EN 55020 : 2007 / A11 : 2011
ETSI EN 301 489-1 V.1.9.2
ETSI EN 301 489-17 V.2.2.1
Safety: EN 60065:2002+A1:2008+A11:2008+A2:2010+A12:2011

All essential radio test suites have been carried out.

Testing laboratory: DT&C Co., Ltd.

42, Yurim-ro, 154beon-gil, Cheoin-gu, Yongin-si, Gyeonggi-do, Korea, 449-935
Tel. +82 31 321 2664 / Fax. +82 31 321 1664

Authorized representative or manufacturer:

HYUNDAI MOBIS Co., Ltd.
203, Teheran-ro, Gangnam-gu, Seoul, 135-977, Korea
Tel. 82-31-260-0098 / Fax. 82-31-899-1788

This declaration is issued under the sole responsibility of the manufacturer and, if applicable, his authorized Representative, and is marked in accordance with the CE marking directive 93/68/EEC.

Point of contact :

HYUNDAI MOBIS Co., Ltd. Tel. 82-31-260-0098 / Fax. 82-31-899-1788

Seoul, Korea Jun. 12, 2015



최승훈

/ S. H. Choe
/ Director

Declaration of Conformity

We, manufacturer, hereby declare that the product

Model: AC101D4GE, AC101D4GG, AC100D4GN, AC100D4GG, AC100D4GE, AC100D4EE
Type: DIGITAL CAR AUDIO SYSTEM

satisfies all the technical regulations applicable to the product within the scope of Council Directives 2006/95/EC, 2004/108/EC and 99/5/EC:

EMC: EN 55013:2013
EN 55020 : 2007 / A11 : 2011
Safety : EN 60065:2002+A1:2008+A11:2008+A2:2010+A12:2011

All essential radio test suites have been carried out.

Testing laboratory : DT&C Co., Ltd.

41, Yurim-ro, 154beon-gil, Cheoin-gu, Yongin-si, Gyeonggi-do, Korea, 449-935
Tel. +82 31 321 2664 / Fax. +82 31 321 1664

Authorized representative or manufacturer :

HYUNDAI MOBIS Co., Ltd.
203, Teheran-ro, Gangnam-gu, Seoul, 135-977, Korea
Tel. 82-31-260-0092 / Fax. 82-31-899-1788

This declaration is issued under the sole responsibility of the manufacturer and, if applicable, his authorized Representative, and is marked in accordance with the CE marking directive 93/68/EEC.

Point of contact :

Hyundai Mobis Co., Ltd. Tel. 82-31-260-0098 / Fax. 82-31-899-1788

Seoul, Korea June 12, 2015



최승훈

/ S. H. Choe
/ Director

/ S. H. Choe
/ Director

Declaration of Conformity

We, manufacturer, hereby declare that the product

Model: AC111D4GE, AC112D4FE, AC111D4FE, AC110D4FE, AC113D4GG, AC112D4GG, AC111D4GG,
AC110D4GE, AC110D4GN, AC110D4GG, AC101D4GG, AC101D4GE, AC100D4GN, AC100D4GG,
AC100D4GE, AC100D4EE
Type: DIGITAL CAR AUDIO SYSTEM

satisfies all the technical regulations applicable to the product within the scope of Council Directives 2006/95/EC, 2004/108/EC and 99/5/EC:

Radio: EN 300 328 V.1 & 1(2012-06)
EMC: EN 55013 : 2013
EN 55020 : 2007 / A11 : 2011
ETSI EN 301 489-1 V.1 & 2
ETSI EN 301 489-17 V.2.1
Safety: EN 60065:2002+A1:2009+A11:2008+A2:2010+A12:2011

All essential radio test suites have been carried out.

Testing laboratory: DT&C Co., Ltd.

42, Yurim-ro, 154beon-gil, Cheoin-eu, Yongin-si, Gyeonggi-do, Korea, 449-935
Tel. +82 31 321 2664 / Fax. +82 31 321 1664

Authorized representative or manufacturer:

HYUNDAI MOBIS Co., Ltd.
203, Teheran-ro, Gangnam-gu, Seoul, 135-877, Korea.
Tel. 82-31-260-0088 / Fax. 82-31-899-1788

This declaration is issued under the sole responsibility of the manufacturer and, if applicable, his authorized Representative, and is marked in accordance with the CE marking directive 93/68/EEC.

Point of contact :

HYUNDAI MOBIS Co., Ltd. Tel. 82-31-260-0088 / Fax. 82-31-899-1788

Seoul, Korea, Jun. 12, 2015



최승훈

/ S. H. Choe
/ Director

NCC for Taiwan

| | |
|-------------------------|---|
| 根據交通部低功率電波輻射性電機管理辦法 規定： | |
| 第十二條 | 經型式認證合格之低功率射頻電機，非經許可，公司、商號或使用者均不得擅自變更頻率、加大功率或變更原設計之特性及功能。 |
| 第十四條 | 低功率射頻電機之使用不得影響飛航安全及干擾合法通信；經發現有干擾現象時，應立即停用，並改善至無干擾時方得繼續使用。 前項合法通信，指依電信法規定作業之無線電通信。 低功率射頻電機須忍受合法通信或工業、科學及醫療用電波輻射性電機設備之干擾。 |

MOC for Israel

מספר אישור אלחוטי של משרד התקשורת הוא 51-48703
אסור להחליף את האנטנה המקורית של המכשיר,
ולא לעשות בו כל שינוי טכני אחר.

מספר אישור אלחוטי של משרד התקשורת הוא 51-48704
אסור להחליף את האנטנה המקורית של המכשיר,
ולא לעשות בו כל שינוי טכני אחר.

ANATEL for Brasil

ANATEL Homologation

Hyundai MOBIS Co., Ltd.
AC110D4GN

“Este produto está homologado pela ANATEL, de acordo com os procedimentos regulamentados pela resolução nº . 242/2000 e atende aos requisitos técnicos e aplicados”

“Este equipamento opera em caráter secundário, isto é, não tem direito a proteção contra interferência prejudicial, mesmo de estações do mesmo tipo, e não pode causar interferência a sistemas operando em caráter primário.”

Para maiores informações, consulte o site da ANATEL
www.anatel.gov.br

Modelo : **AC110D4GN**



ANATEL Homologation

Hyundai MOBIS Co., Ltd.
AC210D4GN

“Este produto está homologado pela ANATEL, de acordo com os procedimentos regulamentados pela resolução nº . 242/2000 e atende aos requisitos técnicos e aplicados”

“Este equipamento opera em caráter secundário, isto é, não tem direito a proteção contra interferência prejudicial, mesmo de estações do mesmo tipo, e não pode causar interferência a sistemas operando em caráter primário.”

Para maiores informações, consulte o site da ANATEL www.anatel.gov.br

Modelo : AC210D4GN



Kjøring med bilen

| | | | |
|--|------|--|------|
| Eksos kan være farlig!..... | 7-03 | Sensor for å oppdage avstanden til bilen foran (frontradar)..... | 7-41 |
| Før kjøring..... | 7-04 | Systemfeil..... | 7-42 |
| Før du går inn i bilen..... | 7-04 | Begrensninger i systemet..... | 7-43 |
| Nødvendige kontroller..... | 7-04 | Gjenkjenne fotgjengere..... | 7-46 |
| Før start..... | 7-04 | Hastighetskontrollsystem..... | 7-47 |
| ENGINE START/STOP (start/stopp-knapp)..... | 7-06 | Bryter for hastighetskontroll..... | 7-48 |
| Bakgrunnsbelyst ENGINE START/STOP (start/stopp-knapp)..... | 7-06 | Slik angir du marsjfart for hastighetskontroll..... | 7-48 |
| Posisjon for ENGINE START/STOP (start/stopp-knapp)..... | 7-06 | Slik øker du den innstilte hastigheten for hastighetskontroll..... | 7-49 |
| Start av hybridsystemet..... | 7-08 | Slik reduserer du den innstilte hastigheten for hastighetskontroll..... | 7-50 |
| Automatgir..... | 7-10 | Slik akselererer du midlertidig med hastighetskontroll på..... | 7-50 |
| Automatgirbetjening..... | 7-10 | Gjør ett av følgende..... | 7-50 |
| Gode kjørevaner..... | 7-14 | Slik gjenopptar du marsjfart på mer enn ca. 30 km/t.... | 7-51 |
| Bremsesystem..... | 7-16 | For å slå av hastighetskontrollen..... | 7-51 |
| Servobremser..... | 7-16 | Hastighetsbegrensningssystem..... | 7-52 |
| Fotparkeringsbremse..... | 7-17 | Slik angir du fartsgrensen..... | 7-52 |
| Elektrisk parkeringsbremse (EPB)..... | 7-19 | Slik slår du av..... | 7-53 |
| AUTO HOLD..... | 7-24 | Fartsgrenseinformasjon (SLIF)..... | 7-55 |
| Varselmeldinger..... | 7-26 | Systeminnstilling og -aktivering..... | 7-56 |
| Blokkeringsfrie bremsesystemer (ABS)..... | 7-28 | Display (skjerm)..... | 7-56 |
| Elektronisk stabilitetskontroll (ESC)..... | 7-30 | Førerens oppmerksomhet..... | 7-58 |
| Kjøretøystabilisering (VSM)..... | 7-33 | System for avansert smart hastighetskontroll..... | 7-60 |
| Bakkestartassistert (HAC)..... | 7-34 | Hastighetsinnstilling..... | 7-61 |
| Nødstoppsignal (ESS)..... | 7-34 | Innstilling av avstand mellom kjøretøy..... | 7-65 |
| Gode bremsevaner..... | 7-35 | Slik regulerer du følsomheten for avansert smart hastighetskontroll..... | 7-70 |
| Uavhengig nødbremse (AEB)..... | 7-37 | Slik bytter du til hastighetskontrollmodus..... | 7-70 |
| Systeminnstilling og -aktivering..... | 7-37 | | |
| AEB-varselmelding og systemkontroll..... | 7-39 | | |
| Betjening av bremsesystemet..... | 7-40 | | |

| | | | |
|--|-------|--|-------|
| Begrensninger i systemet..... | 7-71 | Terrengekjøring..... | 7-103 |
| Kjøremodus i integrert kontrollsystem | 7-76 | Motorveikjøring..... | 7-103 |
| Hybridbil..... | 7-76 | Kjøring om vinteren..... | 7-105 |
| Kjøremodus i integrert kontrollsystem | 7-78 | Is eller snø..... | 7-105 |
| Plug-in-hybridbil..... | 7-78 | Bruk etylenglykolbasert kjølevæske av høy kvalitet.... | 7-107 |
| System for filskiftvarsling (LDWS) | 7-79 | Sjekk batteri og kabler..... | 7-107 |
| Betjening av LDWS..... | 7-80 | Bytt til "vinterolje" ved behov..... | 7-107 |
| Varsellampe..... | 7-81 | Sjekk tennplugg og tenningsystem..... | 7-107 |
| LDWS fungerer ikke i følgende situasjoner..... | 7-82 | Slik unngår du at låsene fryser..... | 7-107 |
| Førerens oppmerksomhet..... | 7-82 | Bruk spylervæske med godkjent frostbeskyttel- | |
| Feltholdeassistansesystem (LKAS) | 7-84 | se i systemet..... | 7-107 |
| Bruk av LKAS..... | 7-85 | Unngå at parkeringsbremsen fryser..... | 7-108 |
| Varsellampe og -melding..... | 7-88 | Ikke la det samle seg snø og is på undersiden..... | 7-108 |
| Førerens oppmerksomhet..... | 7-89 | Ha med nødutstyr..... | 7-108 |
| Funksjonsendring for LKAS..... | 7-91 | Bilens vekt..... | 7-109 |
| System for filskiftvarsling (LDWS)..... | 7-91 | Egenvekt..... | 7-109 |
| Standard LKA..... | 7-91 | Bilens vekt i kjøreklar tilstand..... | 7-109 |
| Aktiv LKA..... | 7-91 | Lastevekt..... | 7-109 |
| Deteksjonssystem for blindsoner (BSD) | 7-92 | Akselens bruttvekt..... | 7-109 |
| BSD (blindsonervarsling) / LCA (filskifteassistent)..... | 7-92 | Akselvektkapasitet..... | 7-109 |
| RCTA (krysstrafikkvarsling ved rygging)..... | 7-95 | Bilens bruttvekt..... | 7-109 |
| Førerens oppmerksomhet..... | 7-97 | Bilens totalvekt..... | 7-109 |
| Økonomisk bruk..... | 7-99 | Overbelastning..... | 7-109 |
| Spesielle kjøreforhold..... | 7-101 | | |
| Farlige kjøreforhold..... | 7-101 | | |
| Bilen gynger..... | 7-101 | | |
| Jevn kjøring i svinger..... | 7-102 | | |
| Kjøring i mørket..... | 7-102 | | |
| Kjøring i regnvær..... | 7-103 | | |
| Kjøring i oversvømte områder..... | 7-103 | | |

EKSOS KAN VÆRE FARLIG!

⚠ ADVARSEL

■ EKSOS KAN VÆRE FARLIG!

Eksos fra motoren kan være svært farlig. Skulle du lukte eksos inne i bilen, må du åpne vinduene umiddelbart.

- Ikke pust inn eksos.
Eksos inneholder karbonmonoksid, en fargeløs og luktfri gass som kan forårsake bevisstløshet og kvalning.
- Pass på at eksosanlegget ikke lekker.
Eksosanlegget bør sjekkes når bilen er hevet ved oljeskift eller andre formål.
Hvis problemet fortsatt ikke er løst, bør du få systemet kontrollert på et profesjonelt verksted. Kia anbefaler at du oppsøker en godkjent Kia-forhandler/servicepartner.
- Ikke la motoren gå i lukkede områder.
Å la motoren gå på tomgang i garasjen, kan være farlig – selv med garasjedøren åpen. La aldri motoren gå lenger inne i garasjen enn det tar å starte motoren og rygge ut bilen.
- Unngå tomgangskjøring i lengre perioder med personer inne i bilen.
Hvis du er nødt til å la motoren gå på tomgang i en lengre periode med personer inne i bilen, må du sørge for at det kun gjøres i et åpent område mens luftinntaket står på "Fresh" og viften går på en av de høyeste hastighetene, slik at det kommer frisk luft inn i kupéen.

Hvis du må kjøre med bakluken/bagasjerommet åpent fordi du frakter gjenstander som gjør dette nødvendig:

1. Lukk alle vinduene.
2. Åpne sideåpningene.
3. Sett luftinntaket på "Fresh", rett inn luftmengden mot "gulv" eller "ansikt" og la viften gå på høy hastighet.

For å sikre forsvarlig bruk av ventilasjonsanlegget må du passe på at luftinntakene rett foran frontruten holdes fri for snø, is, løv eller andre hindringer.

FØR KJØRING

Før du går inn i bilen

- Påse at alle vinduer, sidespeil, og utvendige lys er rene.
- Sjekk tilstanden til dekkene.
- Sjekk under bilen mht. tegn til lekkasjer.
- Pass på at det ikke er noen hindringer bak deg hvis du har tenkt å rygge.

Nødvendige kontroller

Væsknivåer, slik som motorolje, kjølevæske, bremsevæske og spylervæske bør sjekkes med jevne mellomrom. Det nøyaktige intervallet er avhengig av væsken. Du finner flere opplysninger i Kapittel 10, Vedlikehold.

ADVARSEL

Kjøring mens du er distraert kan føre til at du mister kontroll over bilen, noe som kan føre til en ulykke, alvorlig personskade og død. Førers hovedansvar er trygg og lovlig kjøring av bilen, og bruk av håndholdte enheter, annet utstyr eller andre systemer som tar førers
(Fortsatt)

(Fortsatt)

blikk, oppmerksomhet og fokus vekk fra trygg kjøring av bilen eller som ikke er tillatt etter loven, må aldri finne sted under kjøring av bilen.

Før start

- Lukk og lås alle dørene.
- Juster setet til en posisjon der du har god tilgang til alle kontrollene.
- Juster det innvendige bakspeilet og sidespeilene.
- Kontroller at alle lysene fungerer.
- Sjekk alle målerne.
- Kontroller at varsellampene fungerer når ENGINE START/STOPP (start/stopp-knappen) settes til PÅ-posisjon.
- Frigjør parkeringsbremsen, og sjekk at varsellampen for bremsen slukkes.

Av hensyn til kjøresikkerheten er det viktig at du har gjort deg godt kjent med bilen og dens utstyr.

ADVARSEL

Alle passasjerer må bruke sikkerhetsbelte under kjøring. Gå til "Sikkerhetsbelter" på side 4-20 for mer informasjon om korrekt bruk.

ADVARSEL

Kontroller alltid om det finnes personer, spesielt barn, i området rundt bilen før du girer til D (kjør) eller R (revers).

ADVARSEL

■ Kjøring i påvirket tilstand (alkohol eller rusmidler)

Kjøring i alkoholpåvirket tilstand er farlig. Statistikk viser at fyllekjøring er den hyppigste årsaken til dødsfall i trafikken hvert år. Selv en liten mengde alkohol vil svekke oppfattelses- og vurderingsevnen din og gjøre refleksene langsommere. Kjøring un-
(Fortsatt)

(Fortsatt)

der påvirkning av rusmidler er like farlig eller enda farligere enn fyllekjøring.

Sannsynligheten er mye større for at du havner i en alvorlig ulykke hvis du drikker eller inntar rusmidler og deretter setter deg bak rattet.

Ikke kjør hvis du har drukket eller inntatt rusmidler! Ikke sitt på med en fører som har drukket eller inntatt rusmidler. Be en person som ikke har drukket om å kjøre, eller ring etter en drosje.

⚠ ADVARSEL

- Når du skal parkere eller stoppe bilen med motoren på, må du være forsiktig slik at du ikke trår for lenge på gasspedalen. Dette kan overopphete motoren eller eksosanlegget og forårsake brann.

(Fortsatt)

(Fortsatt)

- Når du bråstopper eller vrir kraftig på rattet, kan løse gjenstander falle ned på gulvet og forstyrre betjeningen av fotpedalene, noe som kan forårsake en ulykke. Oppbevar alle gjenstander i bilen på en sikker måte.
- Hvis du ikke fokuserer på kjøringen, kan det lett oppstå ulykker. Vær forsiktig når du betjener kontrollinnretninger som kan forstyrre kjøringen, for eksempel lydanlegg og varmeapparat. Trygg kjøring er førerens ansvar.

ENGINE START/STOP (START/STOPP-KNAPP)

Bakgrunnsbelyst ENGINE START/STOP (start/stopp-knapp)

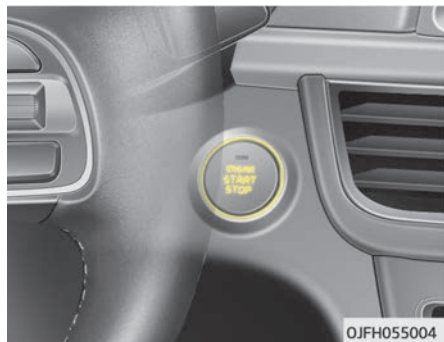

Når én av fordørene åpnes, belyses ENGINE START/STOP (start/stopp-knapp). Lyset slukkes igjen etter ca. 30 sekunder når døren lukkes. Lyset slukkes også umiddelbart når ENGINE START/STOP (start/stopp-knapp) settes til PÅ.

Posisjon for ENGINE START/STOP (start/stopp-knapp)

AV

For å slå av hybridsystemet (START/KJØR-stilling) eller strømmen til bilen (ON (på)-stilling), trykker du på ENGINE START/STOP (start/stopp-knappen) med girvelgeren i P (parkering). Når du trykker på ENGINE START/STOP (start/stopp-knappen) uten at girvelgeren står i P (parkering), vil ikke ENGINE START/STOP (start/stopp-knappen) endres til OFF (av)-stilling, men til ACC-stilling.

Biler som er utstyrt med antityverirrattlås

Rattet låses når ENGINE START/STOP (start/stopp-knapp) er i OFF (av)-posisjon for å beskytte deg mot tyveri. Det låses når døren åpnes.

Hvis rattet ikke er ordentlig låst når du åpner førerdøren, høres en varsellyd. Prøv å låse rattet igjen. Hvis problemet fortsatt ikke er løst, bør du få systemet kontrollert på et profesjonelt verksted. Kia anbefaler at du oppsøker en godkjent Kia-forhandler/servicepartner.



Hvis ENGINE START/STOP (start/stopp-knapp) i tillegg er i OFF (av)-posisjon etter at førerdøren åpnes, låser ikke rattet seg, og en varsellyd høres. Lukk i så fall døren. Da låser rattet seg og varsellyden stopper.

* MERK

Hvis rattet ikke låses skikkelig, vil ENGINE START/STOP (start/stopp-knappen) ikke fungere. Trykk på ENGINE START/STOP (start/stopp-knappen) mens du vrir rattet til høyre og venstre for å frigjøre sperren.

⚠ FORSIKTIG

Du kan bare slå av hybridsystemet (START/KJØR) eller strømmen til bilen (PÅ) når bilen ikke er i bevegelse. I en nødsituasjon, mens bilen er i bevegelse, kan du slå av hybridsystemet og sette det til ACC-stilling ved å trykke på ENGINE START/STOP (start/stopp-knappen) i mer enn 2 sekunder eller 3 ganger etter hver (Fortsatt)

(Fortsatt)

randre i løpet av 3 sekunder. Hvis bilen fortsatt er i bevegelse, kan du starte hybridsystemet uten å trå på bremsepedalen ved å trykke på ENGINE START/STOP (start/stopp-knappen) med girvelgeren i N-posisjon (nøytral).

ACC (ekstraustyr)

Trykk på ENGINE START/STOP (start/stopp-knappen) mens den er i AV-posisjon, uten å trykke inn bremsepedalen.

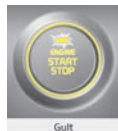

Rattet låses opp (hvis bilen er utstyrt med antityveri-rattlås) og det elektriske tilbehøret er i drift.

Hvis ENGINE START/STOP (start/stopp-knappen) er i ACC-stilling i mer enn én time, vil knappen slå av automatisk for å hindre utlading av batteriet.

PÅ

Trykk på ENGINE START/STOP (start/stopp-knappen) mens den er i ACC-posisjon, uten å trykke inn clutchpedalen.



Varsellampene kan kontrolleres før hybridsystemet startes. Ikke la start/stopp-knappen for hybridsystemet stå i PÅ-stilling for lenge. Batteriet kan lades ut fordi motoren ikke går.

START/KJØR

For å starte hybridsystemet trykker du ned bremsepedalen og trykker deretter på ENGINE START/STOP (start/stopp-knappen) med girvelgeren i P (parkering) eller N (nøytral). Av sikkerhetshensyn må hybridsystemet startes med girvelgeren i P (parkering).

*** MERK**

Hvis du trykker på ENGINE START/STOP (start/stopp-knappen) uten å trå på bremsepedalen i biler med automatgirksom, vil ikke hybridsystemet starte, og ENGINE START/STOP (start/stopp-knappen) endres som følger:

AV → ACC → PÅ → AV eller ACC

*** MERK**

Hvis du lar ENGINE START/STOP (start/stopp-knapp) stå i ACC- eller PÅ-stilling lenge, vil batteriet tømmes.

⚠ ADVARSEL

- **Trykk aldri på ENGINE START/STOP (start/stopp-knapp) mens bilen er i bevegelse. Dette vil resultere i tap av retningskontroll og bremsefunksjon, noe som kan føre til en ulykke.**
- **Antityveri-rattlåsen (utstyrsavhengig) er ikke en erstatning for parkeringsbrems. Før du forlater førersetet, må du alltid kontrollere at girvelgeren står i P (parkering), trekke parkeringsbremsen godt til og slå av motoren. Uventet og brå bevegelse i bilen kan oppstå hvis disse forholdsreglene ikke overholdes.**

(Fortsatt)

(Fortsatt)

- **Grip aldri etter ENGINE START/STOP (start/stopp-knapp) eller noen andre kontroller gjennom rattet mens bilen er i bevegelse. Å holde hånden eller armen i dette området kan føre til at du mister kontroll over bilen, en ulykke og alvorlig personskade eller død.**
- **Ikke plasser bevegelige objekter rundt førerstedet, da de kan bevege seg mens du kjører, forstyrre føreren og føre til en ulykke.**

Start av hybridsystemet

⚠ ADVARSEL

- **Bruk alltid egnet fottøy når du kjører. Uegnet fottøy som høye hæler, skistøvler, sandaler osv. kan påvirke din evne til å bruke bremsen og gasspedalen.**
- **Ikke trå på gasspedalen mens du starter bilen. Bilen kan bevege seg og forårsake en ulykke.**

*** MERK**

- Hybridsystemet kan startes ved å trykke på ENGINE START/STOP (start/stopp-knappen) bare når smartnøkkelen befinner seg i bilen.
- Selv om smartnøkkelen er i bilen, kan det hende at hybridsystemet ikke starter hvis nøkkelen er for langt unna føreren.
- Når ENGINE START/STOP (start/stopp-knappen) er i ACC- eller PÅ-stilling, leter systemet etter smartnøkkelen hvis en dør åpnes. Når smartnøkkelen ikke er i bilen, blinker "🚗"-indikatoren, og advarselen "Key not in vehicle" (El. nøkkel ikke i kjøretøyet) tennes. Når alle dørene lukkes, utløses også lydsignalet i ca. fem sekunder. Ha smartnøkkelen i bilen når knappen er satt til ACC-stilling eller hybridsystemet er aktivert.

1. Ha alltid smartnøkkelen på deg.
2. Kontroller at parkeringsbremsen er satt på.

3. Kontroller at girvelgeren er i P (parkering).
4. Trå på bremsepedalen.
5. Trykk på ENGINE START/STOP (start/stopp-knapp). Hvis hybridsystemet starter, tennes "🚗"-indikatoren.

*** MERK**

- Ikke vent på oppvarming av motoren mens bilen står i ro. Begynn å kjøre i moderat motorhastighet. (Brå akselerasjon og fartsreduksjon bør unngås.)
- Start alltid bilen med foten på bremsepedalen. Ikke trå på gasspedalen ved start av bilen. Ikke rus motoren under oppvarming.
- Ved lav omgivelsestemperatur kan "🚗"-indikatoren lyse lengre enn normalt.

* MERK

Slik unngår du skader på bilen:

- Hvis "P"-indikatoren slukkes mens bilen er i bevegelse, må du ikke forsøke å flytte girvelgeren til P (parkering). Hvis trafikk- og veiforholdene tillater det, kan du sette girvelgeren til N (nøytral) mens bilen fortsatt beveger seg, og trykke på ENGINE START/STOP (start/stopp-knappen) for å prøve å starte hybridsystemet på nytt.
- Ikke prøv å starte hybridsystemet ved å dytte eller taue bilen.

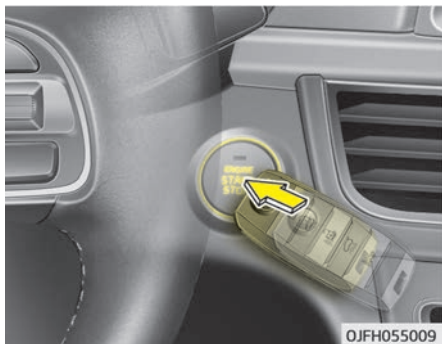

* MERK



- Hvis batteriet er svakt eller smartnøkkelen ikke fungerer som den skal, kan du starte hybridsystemet ved å trykke på ENGINE START/STOP (start/stopp-knappen) med smartnøkkelen. Siden med låseknappen bør ha direkte kontakt. Når du trykker på ENGINE START/STOP (start/stopp-knappen) med smartnøkkelen, skal smartnøkkelen treffe knappen i riktig vinkel.
- Når sikringen for bremselyset er gått, kan du ikke starte hybridsystemet som normalt. Skift ut sikringen med en ny. Hvis dette ikke er mulig, kan du starte hybridsystemet ved å trykke på ENGINE START/STOP (start/stopp-knappen) i 10 sekunder mens den står i ACC-posisjon. Motoren kan startes uten å trå på bremsepedalen. Av sikkerhetshensyn må du imidlertid alltid trå på bremsepedalen før du starter motoren.

⚠ FORSIKTIG

Ikke trykk på ENGINE START/STOP (start/stopp-knappen) i mer enn 10 sekunder, bortsett fra når sikringen for bremselyset er gått.

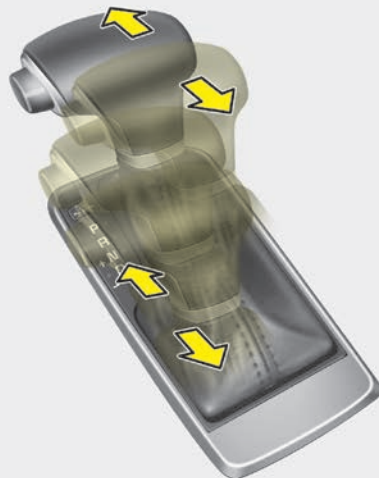
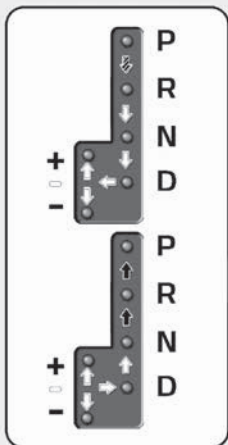
AUTOMATGIR



-  Trå inn bremsepedalen og trykk på frigjøringsknappen for girskiftsperren når du skal gire.
-  Trykk på frigjøringsknappen for girskiftsperren når du skal gire.
-  Girspaken kan beveges fritt.

OJF055012

Automatgirbetjening

Automatgiret har 6 forskjellige gir i kjøretretning forover og ett bakover. De individuelle girene velges automatisk avhengig av girspakens posisjon.

* MERK

Hvis bilbatteriet har vært koblet fra, kan de første girskiftene med den nye bilen virke litt bråe. Dette er helt normalt og girskiftingen vil justeres etter at de har blitt utført et par ganger av TCM (girkontrollmodulen) eller PCM (drivverkkontrollmodulen).

For problemfri bruk anbefaler vi at du trår inn bremsepedalen når du skifter fra N (nøytral) til et gir forover eller i revers.

ADVARSEL

■ **Automatgir**
(Fortsatt)

(Fortsatt)

- Kontroller alltid om det finnes personer, spesielt barn, i området rundt bilen før du girer til D (kjør) eller R (revers).
- Før du går ut av fører-setet, må du alltid sørge for at girvelgeren er i P (parkering). Sett så parkeringsbremsen på og slå av motoren. Uventet og brå bevegelse av bilen kan oppstå hvis disse forholdsreglene ikke overholdes i riktig rekkefølge.
- Ikke bruk motorens bremseeffekt (giring fra et høyt gir til et lavere gir) på en hurtig måte på glatte veier. Bilen kan gli ut og forårsake en ulykke.

! FORSIKTIG

- For å unngå skader på girkassen bør du ikke akselerere i R (revers) eller andre gir med bremsene på.

(Fortsatt)**(Fortsatt)**

- Hvis bilen stanser i en oppoverbakke, må du ikke holde den i samme posisjon ved hjelp av gasspedalen. Bruk bremsepedalen eller parkeringsbremsen.
- Ikke skift gir fra N (nøytral) eller P (parkering) til D (kjør), eller R (revers) når bilen kjører raskere enn tomgang.

Girkasseområder

Indikatoren lyser på instrumentpanelet og viser girspakens posisjon når ENGINE START/STOP (start/stopp-knappen) er i ON (på)-posisjon.

P (parkering)

Stopp alltid fullstendig før du skifter til i P (parkering). Denne posisjonen låser girkassen og hindrer at forhjulene roterer.

For å skifte fra P (parkering), må du trykke hardt på bremsepedalen og sørge for at foten er borte fra gasspedalen.

Hvis du har iverksatt alle tiltakene ovenfor og fortsatt ikke kan gire fra P (parkering), kan du gå til "Overstyring av girskiftsperre" på side 7-14.

Girspaken må stå i P (parkering) før du slår av hybridsystemet.

! ADVARSEL

- Å gire til P (parkering) mens bilen er i bevegelse, vil føre til at drivhjulene låses, noe som vil føre til at du mister kontrollen over bilen.
- Ikke bruk P (parkering) i stedet for parkeringsbremsen. Trekk alltid parkeringsbremsen helt til og sørg for at girvelgeren står trygt i P (parkering).
- La aldri barn være uten tilsyn i bilen.

! FORSIKTIG

Girkassen kan bli skadet hvis du skifte til P (parkering) mens bilen er i bevegelse.

R (revers)

Bruk denne posisjonen til å kjøre bilen bakover.

⚠ FORSIKTIG

Du må alltid stoppe fullstendig før du girer til eller fra R (revers). Transakselen kan ta skade hvis du bytter til R (revers) mens kjøretøyet er i bevegelse, unntatt som forklart i "Bilen gynger" på side 7–101.

N (nøytral)

Hjulene og girkassen er ikke koblet inn. Bilen vil rulle fritt selv i den minste skråning med mindre parkeringsbremsen eller fotbremsene brukes.

⚠ ADVARSEL

Ikke kjør med girspaken i N (nøytral). Motorbremsen fungerer ikke, og det kan oppstå en ulykke.

Parkering i N (nøytral)

Følg fremgangsmåten nedenfor ved parkering og når du ønsker at bilen skal bevege seg når den skyves i gang.

1. Når du har parkert bilen, trår du på bremsepedalen og flytter girspaken til [P] (parkering) mens tenningsknappen står i [ON]-posisjon (På) eller mens motoren er i gang.

2. Hvis parkeringsbremsen er på, må den frigjøres.

For biler som er utstyrt med EPB (elektronisk parkeringsbrems) trår du inn bremsepedalen mens tenningsbryteren står i [ON]-posisjon (På) eller mens motoren er i gang for å frigjøre parkeringsbremsen. Hvis [AUTO HOLD] (Automatisk hold)-funksjonen brukes under kjøring ([AUTO HOLD]-indikatoren lyser på instrumentpanelet), trykker du på [AUTO HOLD]-bryteren. [AUTO HOLD]-funksjonen skal da slå av.

3. Vri tenningsbryteren til [OFF]-posisjon (Av) mens du trår inn bremsepedalen.

For biler som er utstyrt med smartnøkkel kan tenningsbryteren settes til [OFF] (av) bare når girspaken er satt til [P] (parkering).

4. Sett girspaken til [N] (nøytral) mens du trykker ned bremsepedalen og trykker på [SHIFT LOCK RELEASE]-knappen (utløserknappen) eller presser et verktøy (f. eks. en flat skrutrekker) inn i [SHIFT LOCK RELEASE]-tilgangshullet samtidig. Bilen vil da flytte på seg når ekstern kraft påføres.

⚠ FORSIKTIG

- Av hensyn til sikkerheten skal girspaken alltid settes til [P]-posisjon (parkering) under parkering, bortsett fra under parkering i nøytralt gir.
- Før parkering i [N] (nøytral) må du kontrollere at parkeringsområdet er jevnt og flatt. Bilen må ikke parkeres i [N] (nøytral) i skråninger eller bakker.
Hvis bilen parkeres og forlates i [N], kan den sette seg i bevegelse og forårsake materielle skader eller personskader.
- Etter at tenningsbryteren er slått av, kan ikke den elektroniske parkeringsbremsen kobles ut.
- For biler som er utstyrt med EPB (elektronisk parkeringsbrems): Hvis [AUTO HOLD] (Automatisk hold)-funksjonen brukes under kjøring og tenningsbryteren settes til [OFF] (Av), blir den elektroniske parkeringsbremsen automatisk koblet inn. [AUTO HOLD] (Automatisk hold)-funksjonen bør derfor slå av før tenningsbryteren slåes av.

D (kjør)

Dette er den normale stillingen ved kjøring forover. Girkassen vil automatisk skifte gjennom en 6-trinns sekvens, noe som gir den beste drivstofføkonomien og motorkraften.

Hvis du trenger ekstra effekt når du passerer en annen bil eller kjører i bratte oppoverbakker, trykker du ned gasspedalen helt (mer enn 82 %) til kickdown-mekanismen trer i kraft med en klikkende lyd. Girkassen vil da automatisk gire ned til neste lavere gir.

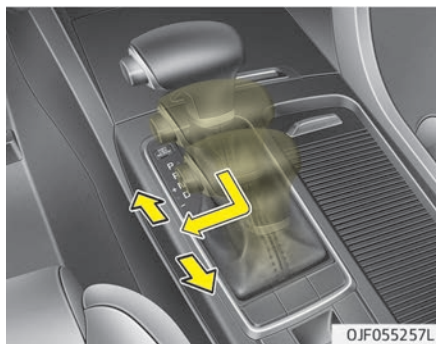

* MERK

- Stopp alltid fullstendig før du skifter til i D (kjør).
- En klikkelyd høres fra kickdown-mekanismen når du trykker ned gasspedalen. Det er helt normalt.

Manuell modus

Enten bilen står i ro eller er i bevegelse, velger du manuell modus ved å skyve girspaken fra D (kjør) til det manuelle sporet. For å gå tilbake til kjøring i D (kjør), skyver du girspaken tilbake til hovedsporet.

I manuell modus, kan du gire raskt ved å flytte girspaken frem og tilbake.

- Opp (+): Skyv spaken forover en gang for å gire opp ett trinn.
- Ned (-): Trekk spaken bakover en gang for å gire ned ett trinn.

* MERK

- I manuell modus må førere gire opp i tråd med veiforholdene, og sørg for at turtallet holder seg under den røde sonen.
 - I manuell modus kan bare de seks girene forover velges. For å rygge eller parkere bilen flyttes girspaken til R (revers) eller P (parkering) etter behov.
 - I manuell modus foretas nedgiringer automatisk når bilen bremses ned. Når bilen stopper, er 1. gir automatisk valgt.
 - Når motorturtallet i manuell modus nærmer seg den røde sonen, varieres giringspunktene for å gire opp automatisk.
 - For å opprettholde den nødvendige ytelsen og sikkerhet for bilen, kan det skje at systemet ikke utføre visse girskift når girspaken aktiveres.
- (Fortsatt)

(Fortsatt)

- Ved kjøring på glatt vei skyver du girspaken forover til posisjonen + (opp). Dette fører til at girkassen skifter til 2. gir, som er bedre for sikker kjøring på glatt vei. Skyv girspaken til - (ned) for å skifte tilbake til 1. gir.

Girskiftsperre

Av sikkerhetshensyn er automatgiret utstyrt med en girskiftsperre som forhindrer at girvelgeren flyttes fra P (parkering) til R (revers), med mindre bremsepedalen er trykt inn.

Slik girer du fra P (parkering) til R (Revers):

1. Trå inn og hold bremsepedalen.
2. Start hybridsystemet eller vri tenningsbryteren til ON (på)-posisjon.
3. Flytt girvelgeren.

Hvis bremsepedalen gjentatte ganger trykkes inn og slippes opp igjen mens girvelgeren står i P (parkering), kan du høre en knatrende lyd og vibrering i nærheten av girvelgeren. Dette er helt normalt.

⚠ ADVARSEL

Trå alltid bremsepedalen helt inn før og mens du girer fra P (parkering) til en annen posisjon for å unngå utilsiktet bevegelse av bilen, noe som kan skade passasjerer eller andre personer i nærheten av bilen.

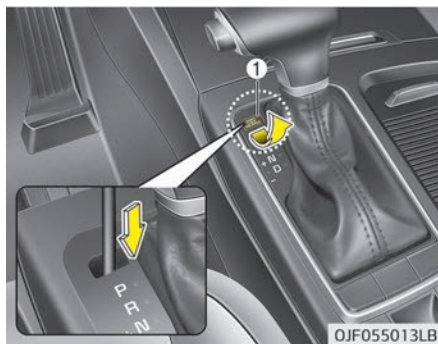

Overstyring av girskiftsperre

Hvis girvelgeren ikke kan flyttes fra P (parkering) til R (revers) når bremsepedalen er trykt inn, fortsetter du å trykke på bremsen. Deretter gjør du følgende:

1. Sett ENGINE START/STOP (start/stopp-knappen) i LOCK/OFF-posisjon.
2. Sett på parkeringsbremsen.
3. Fjern forsiktig dekkelet (1) over åpningen for frigjøring av girskiftsperren.
4. Sett et verktøy (f.eks. en skrutrekker) inn i åpningen, og trykk ned.
5. Flytt girvelgeren.
6. Fjern verktøyet fra girskiftlåsens tilgangshull for overstyring, og installer hetten.
7. Få systemet kontrollert på et profesjonelt verksted. Kia anbefaler at du oppsøker en godkjent Kia-forhandler/servicepartner.

Gode kjørevaner

- Du må aldri flytte girvelgeren fra P (parkering) eller N (nøytral) til en annen stilling mens du trår på gasspedalen.
- Du må aldri sette girvelgeren i P (parkering) mens bilen er i bevegelse.
- Bilen må ha stoppet helt før du setter girvelgeren i R (revers) eller D (kjør).

- Ta aldri bilen ut av gir og la den rulle nedover en bakke med motoren frakoblet. Dette er veldig farlig. La alltid bilen stå i gir når den er i bevegelse.
- Ikke hvil foten på bremsen. Dette kan føre til overoppheting og funksjonsfeil i bremsen. Når du kjører ned en lang bakke, kan du i stedet senke farten og gire til et lavere gir. Når du gjør dette, er motorens bremseeffekt med på å senke farten på bilen.
- Sett ned farten før du girer til et lavere gir. Ellers går det ikke å gire til et lavere gir.
- Bruk alltid parkeringsbremsen. Ikke sats på at det holder å sette bilen i P (parkering) for å hindre den i å trille.
- Vær svært forsiktig når du kjører på glatt veibane. Vær spesielt forsiktig når du bremser, akselererer eller girer. En brå endring av bilens hastighet på en glatt veibane kan føre til at drivhjulene mister trekkraften og at bilen spinner ut av kontroll.
- Bilen presterer optimalt og drivstofføkonomien blir optimal når du trår på og slipper opp gasspedalen jevnt og rolig.

⚠ ADVARSEL

- **Bruk alltid sikkerhetsbeltet! I en kollisjon er det mye større fare for at en passasjer som ikke er fastspent, blir alvorlig skadet eller omkommer enn en passasjer som er fastspent.**
- **Ikke kjør fort i svinger.**
- **Unngå brå rattbevegelser, for eksempel skarpe bevegelser ved skifte av kjørefelt eller raske, skarpe svinger.**
- **Faren for velt øker betraktelig hvis du mister kontrollen over bilen i høy hastighet.**
- **Hvis to eller flere hjul kommer utenfor veibanen og føreren overstyrer for å kjøre inn på veibanen igjen, er det lett å miste kontrollen.**
- **Ikke gjør brå rattbevegelser hvis bilen kjører av veibanen. I stedet bør du sette ned farten før du kjører inn i kjørefeltet igjen.**
- **Overskrid aldri fartsgrensene.**

⚠ ADVARSEL

Hvis bilen blir sittende fast i snø, gjørme, sand, osv., kan du forsøke å gynte bilen løs ved å bevege den frem og tilbake. Ikke prøv denne fremgangsmåten hvis personer eller gjenstander er i nærheten av bilen. Under gyntingen kan bilen plutselig bevege seg fremover eller bakover når den kommer løs, noe som kan forårsake personskader eller materielle skader på gjenstander i nærheten.

Kjøring opp en bratt bakke fra stillstand

Trå inn bremsepedalen og sett girvelgeren til D (kjør) for å kjøre opp en bratt bakke fra stillstand. Velg et passende gir i henhold til bilens lastevekt og hvor bratt bakken er, og frigjør parkeringsbremsen. Trå inn gasspedalen gradvis samtidig som du slipper opp bremsepedalen.

Ved bakkestart kan bilen ha en tendens til å rulle bakover. Prøv å sette girvelgeren til 2. (andre) gir for å forhindre at bilen ruller bakover.

BREMSESYSTEM

Servobremser

Bilen har servobremser som er selvjusterende ved normal bruk.

Hvis hybridsystemet ikke er aktivert eller det slås av under kjøring, vil ikke bremsekraftforsterkeren fungere. Du må bruke mer kraft på bremsepedalen enn normalt for å stoppe bilen. Bremselengden vil også bli lengre enn med servobremser.

Når hybridsystemet ikke er aktivert, blir reservebremsekraften delvis redusert for hver gang bremsepedalen brukes. Ikke pump på bremsepedalen ved brudd på bremsekraftforsterkeren.

Pump bare på bremsepedalen når det er nødvendig for å opprettholde styringskontroll på glatt underlag.

ADVARSEL

■ Bremses

- **La aldri foten hvile på bremsepedalen når du kjører. Det vil medføre unormalt høy bremsetemperatur, stor slitasje på bremsebelegg og bremsekloss samt økt bremselengde.**

(Fortsatt)

(Fortsatt)

- **Når synkende en lang eller bratt bakke, skifte til et lavere gir og unngå konstant bruk av bremsene. Kontinuerlig bruk av bremsene vil føre til at bremsene overopphetes og kan resultere i midlertidig tap av bremseegenskaper.**
- **Våte bremses kan svekke bilens evne til å senke farten på en trygg måte; bilen kan også trekke til side når bremsene brukes. Ved å trå lett på bremsepedalen kan du finne ut om de er påvirket på denne måten. Test alltid bremsene på denne måten når du har kjørt gjennom dypt vann. Bremsene tørkes ved å trå lett på bremsepedalen samtidig som du holder en trygg kjørehastighet inntil bremseytelsen er tilbake til normalen.**
- **Sjekk alltid plasseringen av bremse- og gasspedalen før du kjører av gårde. Hvis du ikke sjekker hvor gass- og bremsepedalen er plassert før du kjører, kan det hende du trykker ned gasspedalen i stedet for bremsepedalen. Det kan føre til alvorlige ulykker.**

* MERK

Ikke trå kontinuerlig på bremsepedalen hvis -indikatoren ikke lyser. Batteriet kan være utladet.

Slitasjeindikator for skivebremser

Når bremseklossene er slitte eller trenger utskiftning, vil du høre en høy varsellyd fra forbremsene eller bakkbremsene (utstyrsavhengig). Denne lyden kan komme og gå, eller den kan utløses hver gang du trår inn bremsepedalen.

Husk at enkelte kjøreforhold eller klima kan forårsake hvinging i bremsene når du først aktiverer (eller så vidt aktiverer) bremsene. Dette er helt normalt og ikke noe tegn på problemer med bremsene.

FORSIKTIG

- **For å unngå dyre bremse reparasjoner bør du unngå å kjøre med slitte bremseklosser.**
- **Bremseklossene foran eller bak må alltid skiftes ut som par.**

⚠ ADVARSEL

■ Bremseslitasje

Denne varselyden for bremseslitasje betyr at bilen trenger service. Hvis du overser dette lydvarselet, vil om-sider bremseytelsen svekkes. Dette kan føre til en alvorlig ulykke.

Fotparkeringsbrems (utstyrsavhengig) *Betjene parkeringsbremsen*

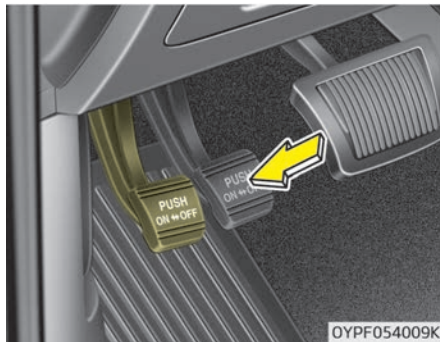

Parkeringsbremsen betjenes ved å trå på fotbremsen og deretter trykke parkeringsbremspedalen så langt ned som mulig.

⚠ FORSIKTIG

- Kjøring med aktivert parkeringsbrems vil medføre stor slitasje på bremseklossen (eller belegget) og bremserotoren.
- Ikke betjen parkeringsbremsen mens bilen er i bevegelse, bortsett fra i nødsituasjoner. Det kan medføre skade på bilen og sette kjøresikkerheten i fare.

Løse parkeringsbremsen



Frigjør parkeringsbremsen ved å trå inn parkeringsbremspedalen én gang til, samtidig som du aktiverer fotbremsen. Pedalen vil automatisk gå tilbake til fullstendig frigjort posisjon.

⚠ ADVARSEL

- Når du skal gå fra bilen eller parkere, må du alltid stoppe bilen helt og fortsette å holde inne bremsepedalen. Flytt girvelgeren til P (parkering), sett på parkeringsbremsen og sett ENGINE START/STOP (start/stopp-knappen) til OFF-posisjon. Hvis parkeringsbremsen ikke er helt aktivert, kan du risikere at bilen beveger seg utilsiktet og skader deg selv eller andre.
- La aldri noen som ikke er kjent med bilen, berøre parkeringsbremsen. Hvis parkeringsbremsen utløses utilsiktet, kan det medføre alvorlige personskader.
- Parkeringsbremsen skal alltid være fullt aktivert for å unngå at bilen utilsiktet beveger seg og skader passasjerer eller fotgjengere.



WK-23_TF

Kontroller varsellampen for bremsen ved å sette ENGINE START/STOP (start/stopp-knappen) til PÅ (uten å starte hybridsystemet). Lampen lyser når parkeringsbremsen er aktivert og ENGINE START/STOP (start/stopp-knappen) er satt til START eller PÅ. Før kjøring må du kontrollere at parkeringsbremsen er fullstendig frigjort og at varsellampen for bremsen ikke lyser. Hvis varsellampen for bremsen fortsatt lyser etter at parkeringsbremsen er frigjort og hybridsystemet er startet, kan det ha oppstått funksjonsfeil i bremssystemet. Dette krever umiddelbar oppmerksomhet.

Avslutt kjøringen av bilen med en gang, hvis dette er mulig. Hvis dette ikke er mulig, må du være svært forsiktig når du kjører bilen og kun kjøre den til du kommer til et trygt sted eller et verksted.

Elektrisk parkeringsbrems (EPB) (utstyrsavhengig)

Betjene parkeringsbremsen

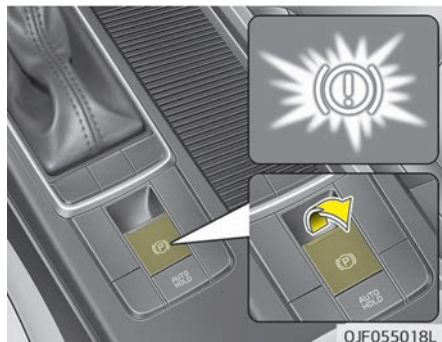

Slik bruker du EPB (elektronisk parkeringsbrems):

1. Trå på bremsepedalen.
2. Trekk opp EPB-bryteren.

Kontroller at varsellampen tennes.

EPB aktiveres dessuten automatisk dersom Auto Hold-knappen er på når motoren slås av.

* MERK

Hvis bilen ikke står stille i en bratt skråning eller ved trekking av en tilhenger, kan du gjøre følgende:

1. Aktiver EPB.
2. Trekk opp EPB-bryteren i mer enn tre sekunder.

⚠ FORSIKTIG

Ikke betjen parkeringsbremsen mens bilen er i bevegelse, bortsett fra i nødsituasjoner. Det kan medføre skade på bilen og sette kjøresikkerheten i fare.

Løsne parkeringsbremsen

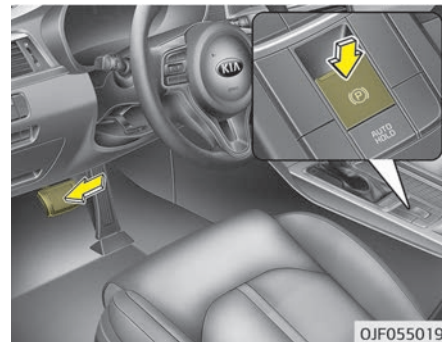

For å løsne EPB-en (den elektroniske parkeringsbremsen) trykker du på EPB-bryteren når du har gjort følgende:

- Sett ENGINE START/STOP (start/stopp-knappen) i PÅ-posisjon.
- Trå på bremsepedalen.

Påse at bremsevarsellampen slukker.

Slik løsner du EPB-en (den elektroniske parkeringsbremsen) automatisk:

- Girvelger i P (parkering)
Med motoren i gang trår du inn bremsepedalen og girer fra P (parkering) til R (revers) eller D (kjør).
- Girvelger i N (nøytral)
Med motoren i gang trår du inn bremsepedalen og girer fra N (nøytral) til R (revers) eller D (kjør).
- Trå inn gasspedalen sakte når følgende vilkår oppfylles:
 1. Start motoren.
 2. Fest sikkerhetsbeltet i førersetet.
 3. Lukk døren på førersiden, panseret og bagasjerommet (bakluken).
 4. Girspaken er i R (revers), D (kjør) eller manuell modus.

Påse at bremsevarsellampen slukker.

* MERK

- For din egen sikkerhet kan du sette på EPB selv om ENGINE START/STOP (start/stopp-knappen) er i AV-posisjon, men du kan ikke frigjøre den.
- Av hensyn til din sikkerhet: Trå inn bremsepedalen og løsne parkeringsbremsen manuelt med EPB-bryteren når du kjører i nedoverbakke eller rygger.

⚠ FORSIKTIG

- **Hvis varsellampen for parkeringsbremsen fortsatt lyser selv om den elektriske parkeringsbremsen er utløst, bør du få systemet kontrollert på et profesjonelt verksted. Kia anbefaler at du oppsøker en godkjent Kia-forhandler/servicepartner.**
- **Ikke kjør bilen mens den elektriske parkeringsbremsen er på. Det kan føre til ekstra slitasje på bremsekloss og bremserotor.**

EPB (elektronisk parkeringsbrems) kan brukes automatisk når:

- EPB er overopphetet
- den forlanges av andre systemer
- hybridsystemet blir slått av mens EPB er aktivert

* MERK

- Hvis Auto Hold-funksjonen er i drift (grønt lys), aktiveres EPB automatisk når hybridsystemet slås av.
- Hvis Auto Hold-funksjonen er i "klar"-posisjon (hvit lampe), aktiveres EPB automatisk etter 1 sekund etter at hybridsystemet slås av. Hvis EPB-bryteren trykkes inn innen 1 sekund, blir EPB i så fall ikke aktivert.

Systemvarsel



- Hvis du prøver å kjøre av gårde ved å trå inn gasspedalen, og EPB er aktivert, men ikke frigjøres automatisk, vil det høres en varsellyd og vises en melding.
- Hvis førerens sikkerhetsbelte ikke er festet og panseret eller bagasjeromet (bakluken) er åpent, høres en varsellyd, og en melding vises.
- Hvis det foreligger en feil ved bilen, vil det høres en varsellyd og vises en melding.

Hvis situasjonen over oppstår, skal du trå inn bremsepedalen og frigjøre EPB ved å trykke på EPB-bryteren.

⚠ ADVARSEL

- For å hindre at bilen utilsiktet beveger seg etter at du har stanset og gått ut av den, må du ikke bruke girspaken som erstatning for parkeringsbremsen. Trekk til parkeringsbremsen og sørg for at girvelgeren står trygt i P (parkering).
- La aldri noen som ikke er kjent med bilen, berøre parkeringsbremsen. Hvis parkeringsbremsen utløses utilsiktet, kan det medføre alvorlige personskader.
- Parkeringsbremsen skal alltid være fullt aktivert for å unngå at bilen utilsiktet beveger seg og skader passasjerer eller fotgjengere.

⚠ FORSIKTIG

- Når du bruker eller frigjør EPB, kan du høre et klikk eller hvinging fra den elektriske bremsemotoren. Dette er normalt og indikerer at EPB-systemet fungerer som det skal.
- Når du leverer fra deg nøklene til en vakt ved en parkeringsplass eller et verksted, må du informere vedkommende om hvordan du bruker EPB.
- EPB kan fungere feil hvis du kjører med EPB aktivert.
- Når du automatisk frigjør EPB ved å trå inn gasspedalen, skal du trå den sakte inn.

Systemvarsel

■ Type A

AUTO HOLD deaktiveres.
Trykk bremspedal

OJF055249L

■ Type B

AUTO HOLD deaktiveres.
Trykk bremspedal



OJF055250L

 **FORSIKTIG**

Trå inn bremspedalen når nevnte melding vises.

Systemvarsel

■ Type A

Parkeringsbrems
automatisk låst

OJF055251L

■ Type B

Parkeringsbrems
automatisk låst



OJF055252L

Når skifte fra Auto Hold til EPB ikke går som det skal, hører du et lydsignal og det vises en melding.

Hvis EPB aktiveres mens Auto Hold er aktivert på grunn av ESC-signalet (elektronisk stabilitetskontroll), vil en varsellyd høres og en melding vises.

Feilindikator for EPB (utstyrsavhengig)

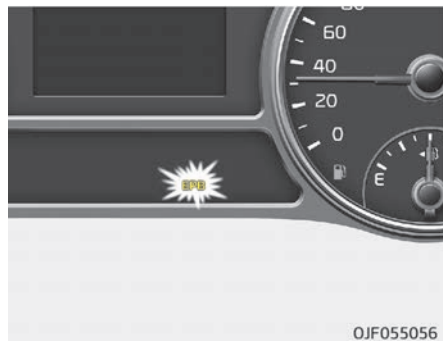

Denne varselampen lyser opp når ENGINE START/STOP (start/stopp-knappen) settes i ON (på)-stilling, og den slukker etter ca. 3 sekunder hvis systemet fungerer som det skal.

Hvis feilindikatoren for EPB fortsetter å lyse, slås på mens du kjører, eller ikke slås på når tenningsbryteren eller ENGINE START/STOP (start/stopp-knappen) settes i ON (På)-stilling, tyder dette på svikt i EPB-systemet.

Hvis dette skjer, bør du få systemet kontrollert på et profesjonelt verksted. Kia anbefaler at du oppsøker en godkjent Kia-forhandler/servicepartner.

Feilindikatoren for EPB kan lyse opp når ESC-indikatoren slås på for å vise at ESC ikke fungerer ordentlig, men dette innebærer ikke svikt i EPB-systemet.

⚠ FORSIKTIG

- **EPB-varselampen kan lyse opp hvis EPB-bryteren ikke fungerer normalt. Slå av motoren og slå den på igjen etter noen minutter. Varsellampen slukker, og EPB-bryteren vil fungere som normalt. Hvis varselampen for den elektriske parkeringsbremsen fortsatt lyser, bør du imidlertid få systemet kontrollert på et profesjonelt verksted.**
- **Kia anbefaler at du oppsøker en godkjent Kia-forhandler/servicepartner.**
- **Hvis varselampen for parkeringsbremsen ikke lyser eller blinker selv om EPB-bryteren er trukket opp, kobles ikke EPB inn.**

(Fortsatt)

(Fortsatt)

- Hvis varselampen for parkeringsbremsen blinker når EPB-varselampen er på, trykker du på bryteren og trekker den opp. Trykk den tilbake i opprinnelig stilling igjen og trekk den opp en gang til. Hvis varselampen for den elektriske parkeringsbremsen ikke slukker, bør du få systemet kontrollert på et profesjonelt verksted. Kia anbefaler at du oppsøker en godkjent Kia-forhandler/servicepartner.

Nødbremning

Hvis det har oppstått et problem med bremsepedalen under kjøring, kan nødbremsen aktiveres ved å dra opp og holde EPB-bryteren. Bremsing er kun mulig når du holder oppe EPB-bryteren.

⚠ ADVARSEL

Ikke betjen parkeringsbremsen mens bilen er i bevegelse, bortsett fra i nødsituasjoner.

* MERK

Ved nødbremning ved hjelp av EPB tennes varselampen for parkeringsbremsen for å indikere at systemet er i drift.

⚠ FORSIKTIG

Hvis du kontinuerlig legger merke til støy eller at det lukter brent når EPB brukes for nødbremning, bør du få systemet kontrollert på et profesjonelt verksted. Kia anbefaler at du oppsøker en godkjent Kia-forhandler/servicepartner.

Hvis EPB (elektronisk parkeringsbrems) ikke utløses

Hvis EPB ikke utløses på normal måte, bør du transportere bilen på en flatvogn til et profesjonelt verksted og få systemet kontrollert. Kia anbefaler at du oppsøker en godkjent Kia-forhandler/servicepartner.

AUTO HOLD (utstyrsavhengig)

Auto Hold-funksjonen holder bilen i ro selv om bremsepedalen ikke er aktivert etter at føreren har stoppet bilen helt ved å trå inn bremsepedalen.

Oppsett

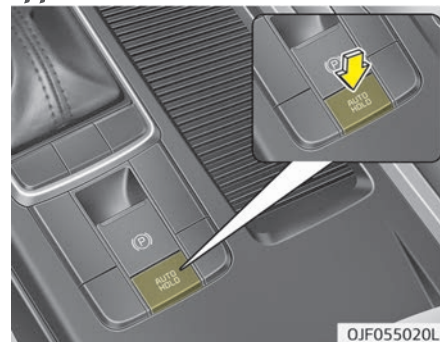

1. Med døren på førersiden og panseret lukket, fest sikkerhetsbeltet i førersetet eller trå på bremsepedalen og trykk så på Auto Hold-knappen. Den hvite AUTO HOLD-indikatoren tennes og systemet vil være i venteposisjon.



OJF055021L

2. Når du stopper bilen helt ved å trå på bremsepedalen, vil AUTO HOLD-indikatoren skifte farge fra hvit til grønn.
3. Bilen vil stå stille selv om du slipper bremsepedalen.
4. Hvis EPB er aktivert, vil Auto Hold løses ut.

Starte kjøring

Hvis du trår på gasspedalen med girspaken i D (kjør) eller manuell modus, vil Auto Hold løses ut automatisk, og bilen vil begynne å bevege seg. Indikatoren vil skifte farge fra grønn til hvit.

⚠ ADVARSEL

Sjekk alltid området rundt bilen når du trår på gasspedalen og kjører ut fra Auto Hold. Trå sakte ned på gasspedalen for å få en jevn start.

Avbryte



OJF055022L

Auto Hold-funksjonen avbrytes ved å trykke på Auto Hold-bryteren. AUTO HOLD-indikatoren slukker. Når bilen står stille, kan du avbryte Auto Hold-funksjonen ved å trykke på Auto Hold-bryteren mens du trækker på bremsepedalen.

* MERK

- Auto Hold fungerer ikke dersom:
 - Førerens sikkerhetsbeltet ikke er festet, og førerdøren er åpen
 - Panseret åpnes.
 - Girspaken er i P (parkering) eller R (revers)
 - EPB er aktivert
- Auto Hold kobles automatisk over til EPB dersom:
 - Førerens sikkerhetsbeltet ikke er festet, og førerdøren er åpen
 - Panseret åpnes.
 - Bilen står stille i mer enn 10 minutter
 - Bilen står i en slak bakke
 - Bilen er flyttet flere ganger

I slike tilfeller tennes bremsevarsel-lampen, AUTO HOLD-indikatoren lys veksler fra grønt til hvitt, og en varsellyd og en melding informerer deg om at EPB automatisk er aktivert. Før du begynner å (Fortsatt)

(Fortsatt)

kjøre igjen, skal du trykke på bremsepedalen, sjekke området rundt bilen og slippe opp parkeringsbremsen manuelt med EPB-bryteren.

- Hvis AUTO HOLD-indikatoren lyser gult, fungerer ikke Auto Hold-funksjonen som den skal. I så fall bør du få bilen kontrollert på et profesjonelt verksted. Kia anbefaler at du kontakter en godkjent Kia-forhandler/servicepartner.
- Når du bruker Auto Hold, kan du høre mekaniske lyder. Dette er normale driftslyder.

⚠ ADVARSEL

- **Trå gasspedalen sakte ned når du starter opp bilen.**
- **For din egen sikkerhet bør du avbryte Auto Hold når du kjører i nedoverbakke, rygger eller parkerer bilen.**

⚠ FORSIKTIG

Hvis det er en feil med førerdøren eller varslingsystemet for åpent panser, fungerer ikke Auto Hold skikkelig.

I så fall bør du få bilen kontrollert på et profesjonelt verksted. Kia anbefaler at du kontakter en godkjent Kia-forhandler/servicepartner.

Varselmeldinger

Parkeringsbrems automatisk låst

■ Type A



OJF055123L

■ Type B



OJF055123L

Når EPB aktiveres fra Auto Hold, hører du et lydsignal og det vises en melding.

AUTO HOLD deaktiveres. Trykk bremspedal

■ Type A

AUTO HOLD deaktiveres.
Trykk bremspedal

OJF055120L

■ Type B

AUTO HOLD deaktiveres.
Trykk bremspedal

OJF055121L

Når skifte fra Auto Hold til EPB ikke går som det skal, hører du et lydssignal og det vises en melding.

*** MERK**

Når denne meldingen vises, kan ikke Auto Hold og EPB benyttes. For din egen sikkerhet: Trå på bremspedalen.

Trykk bremsen for å deaktivere AUTO HOLD

■ Type A

Trykk bremsen for å
deaktivere AUTO HOLD

OJF055126L

■ Type B

Trykk bremsen for å
deaktivere AUTO HOLD

OJF055127L

Hvis du ikke bruker bremspedalen når du slipper Auto Hold ved å trykke på [AUTO HOLD]-bryteren, avgis det en advarsellyd og det vises en melding.

AUTO HOLD ikke oppfylt. Lukk dør, panser, bagasje og fest bilbelte

AUTO HOLD ikke oppfylt.
Lukk dør og panser,
og fest bilbelte

OJF055124L

Når du trykker på [AUTO HOLD]-bryteren, og førerdør eller panseret ikke er stengt eller førerens bilbelte er løsnet, vil det avgis en advarsellyd og vises en melding på LCD-skjermen. I det øyeblikket trykker du på [AUTO HOLD]-knappen når du har lukket førerdøren og panseret og fester setebeltet.

Blokkeringsfrie bremses (ABS)

⚠ ADVARSEL

ABS (eller ESC) forhindrer ikke ulykker som følge av feil eller farlige kjøremåner. Selv om systemet gir bedre kontroll over bilen ved nød-bremsing, må du alltid holde en sikker avstand mellom deg og kjøretøy foran deg. Bilens hastighet skal alltid reduseres under vanskelige veiforhold.

Bremselengden for biler som er utstyrt med blokkeringsfrie bremses (eller elektronisk stabilitetskontroll), kan være lengre enn for biler uten dette utstyret, under veiforholdene som nevnes nedenfor.

Under følgende forhold må bilens hastighet reduseres:

- Ved kjøring på ujevne veier, grusveier eller snødekte veier.
- Ved kjøring med kjettinger.
- Ved kjøring på veier med hull eller andre høydeforskjeller i veidekket.

Sikkerhetsfunksjonene til en bil som er utstyrt med ABS (eller ESC), må (Fortsatt)

(Fortsatt)

aldri testes ved å kjøre i høy hastighet eller svinge i høy hastighet. Dette kan medføre fare for deg selv og andre.

ABS-systemet registrerer kontinuerlig hjulenes hastighet. Hvis hjulene kan låse seg, avpasser ABS-systemet det hydrauliske bremsetrykket til hjulene.

Når du trår inn bremsen under forhold som kan låse hjulene, kan du høre en tikkelyd fra bremsene eller føle en tilsvarende dirring i bremsepedalen. Dette er helt normalt og betyr at ABS-systemet er aktivt.

For å få best mulig utbytte av ABS-systemet i en nødsituasjon, må du unngå å avpasse trykket ditt på bremsepedalen og heller ikke pumpe på bremsen. Trå ned bremsepedalen så hardt som mulig eller så hardt som situasjonen krever, og la ABS-systemet kontrollere kraften som tilføres bremsene.

*** MERK**

Du kan høre en klinkelyd fra motorrommet når bilen settes i bevegelse etter start av motoren. Dette er helt normalt og indikerer at de blokkeringsfrie bremsene fungerer korrekt.

- Selv om bilen er utstyrt med blokkeringsfrie bremses, vil den kreve en tilstrekkelig bremselengde. Oppretthold alltid en sikker avstand til kjøretøy foran deg.
- Reduser alltid hastigheten i svinger. De blokkeringsfrie bremsene forhindrer ikke ulykker som følge av for høy fart.
- Ved kjøring på ujevne veier eller veier med løst veidekke kan blokkeringsfrie bremses føre til at bremselengden øker i forhold til biler med et konvensjonelt bremsesystem.



W-78

FORSIKTIG

- Hvis ABS-varsellampen lyser konstant, kan det ha oppstått en feil i ABS-systemet. I så fall vil imidlertid de vanlige bremsene fungere som normalt.

(Fortsatt)

(Fortsatt)

- ABS-varsellampen lyser i ca. 3 sekunder etter at ENGINE START/STOP (start/stopp-knappen) er satt til PÅ. ABS-systemet utfører da en selvdiagnose, og lampen slukkes hvis alt er normalt. Hvis lampen fortsetter å lyse, kan det ha oppstått en feil i ABS-systemet. I så fall bør du få bilen kontrollert på et profesjonelt verksted. Kia anbefaler at du kontakter en godkjent Kia-forhandler/servicepartner.

FORSIKTIG

- Når du kjører på veier som gir dårlig trekkraft (for eksempel på isete underlag) og kontinuerlig betjener bremsene, er ABS-systemet hele tiden aktivt. ABS-varsellampen kan da tennes. Kjør bilen ut av veibanen og til et trygt sted, og stopp motoren.

(Fortsatt)

(Fortsatt)

- Start motoren igjen. Hvis ABS-varsellampen er slukket, er tilstanden i ABS-systemet normal. Ellers kan det ha oppstått en feil i ABS-systemet. I så fall bør du få bilen kontrollert på et profesjonelt verksted. Kia anbefaler at du kontakter en godkjent Kia-forhandler/servicepartner.

* MERK

Hvis du starter bilen med startkabler på grunn av et uttappet batteri, kan det hende at motoren kjøres ujevnt og at ABS-varsellampen tennes. Dette skyldes den lave spenningen i batteriet. Det indikerer ikke noen feil i ABS-systemet.

- Ikke pump på bremsen!
- Lad opp batteriet før kjøring av bilen.

Elektronisk stabilitetskontroll (ESC) (utstyrsavhengig)

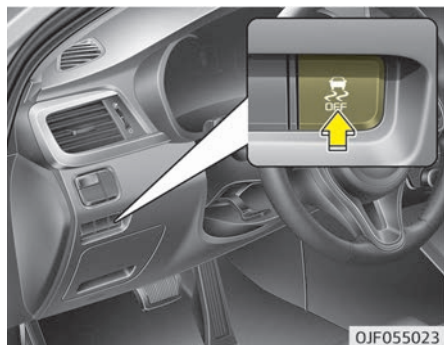

Elektronisk stabilitetskontroll-systemet (ESC) er laget for å stabilisere bilen under svinging. ESC sjekker hvor du styrer og hvor bilen faktisk kjører. ESC aktiverer bremsene på enkelthjul og griper inn i motorstyringssystemet for å stabilisere bilen.

⚠ ADVARSEL

Kjør aldri for fort for veiforholdene eller for raskt når du svinger. Elektronisk stabilitetskontroll (ESC) hindrer ikke ulykker. For stor hastighet i svinger, brå manøvre og vannplaning på våt vei kan fortsatt føre til alvorlige ulykker. Bare en trygg og oppmerksom fører kan hindre ulykker ved å unngå manøvre som fører til at bilen mister veigrep. Følg alltid alle de vanlige forholdsreglene for kjøring – inkludert kjøring i trygg hastighet ut fra forholdene – også når ESC er installert.

Elektronisk stabilitetskontroll (ESC) er et elektronisk system som er laget for å hjelpe føreren med å holde bilen under kontroll under vanskelige forhold. Det er ikke en erstatning for trygge kjørevaner. Faktorer som hastighet, veiforhold og førerens styring kan alle påvirke om ESC vil være effektiv i å hindre tap av kontroll. Det er fortsatt ditt ansvar å kjøre og svinge i en fornuftig hastighet og å ha en tilstrekkelig sikkerhetsmargin.

Når du trår inn bremsen under forhold som kan låse hjulene, kan du høre en tikkelyd fra bremsene eller føle en tilsvarende derring i bremsepedalen. Dette er helt normalt og betyr at ESC er aktiv.

* MERK

Du kan høre en klikkelyd fra motorrommet når bilen settes i bevegelse etter start av motoren. Dette er helt normalt og indikerer at det elektroniske stabilitetskontrollsystemet (ESC) fungerer korrekt.

ESC-drift

ESC PÅ-tilstand

-

- Når ENGINE START/STOP (start/stopp-knappen) settes til ON, vil ESC- og ESC OFF-indikatorlampene lyse i ca. 3 sekunder før ESC slås på.
- Trykk på ESC AV-knappen i minst et halvt sekund etter å ha slått PÅ tenningen for å slå av ESC. (ESC AV-indikatorlampen vil da lyse). For å slå på ESC, trykk på ESC AV-knappen (ESC AV-indikatorlampen slukkes).
- Når du starter motoren, vil du kanskje høre en svak tikkelyd. Dette er ESC som utfører en automatisk systemsjekk og er ikke et tegn på noe problem.

Under drift



Når ESC er i drift, vil ESC-indikatorlampen blinke.

- Når den elektroniske stabilitetskontrollen (ESC) fungerer som den skal, kan du føle en svak pulsering i bilen. Dette er ganske enkelt effekten av bremsestyringen, og er ikke et tegn på at noe er galt.
- Når du kjører ut av gjørme eller på en glatt vei, vil ikke motorens turtall økes selv om du trykker hardt på gasspedalen. Dette er for å opprettholde bilens stabilitet og veigrep, og er ikke et tegn på noe problem.

ESC-drift AV

ESC AV-tilstand



Denne bilen har to typer ESC AV-tilstander.

Hvis motoren stopper når ESC er satt til AV, vil ESC fortsatt være i AV-tilstand. Ved start av motoren vil ESC automatisk settes til PÅ igjen.

■ Type A



OJF055253L

■ Type B



OJF055254L

• ESC AV-tilstand 1

Trykk kort på ESC AV-knappen (ESC AV ) for å avbryte ESC-drift (ESC AV-indikatorlampen (ESC AV ) tennes). I denne tilstanden fungerer ikke motorkontrollfunksjonen. Dette betyr

at veigrepskontrollfunksjonen ikke fungerer. Kun bremsekontrollfunksjonen fungerer.

■ Type A

Antispinn & stabilitetskontroll deaktivert



OJF055255L



■ Type B

Antispinn & stabilitetskontroll deaktivert



OJF055232L

• ESC AV-tilstand 2

Trykk på ESC AV-knappen (ESC AV ) i mer enn tre sekunder for å avbryte ESC-drift. ESC AV-indikatorlampen (ESC AV ) tennes, og ESC AV-varsellyden utløses. I denne tilstanden fungerer ikke motorkontrollfunksjonen og bremsekontrollfunksjonen. Dette betyr at bilens stabilitetskontrollfunksjon ikke fungerer lenger.

Indikatorlampe

■ ESC-indikatorlampe



■ ESC AV-indikatorlampe



Når ENGINE START/STOP (start/stoppknappen) settes til PÅ, lyser indikatorlampen og slukker så igjen hvis ESC-systemet fungerer normalt. ESC-indikatorlampen blinker når ESC er i drift eller lyser når ESC ikke fungerer.

Indikatorlampen for avslått ESC (ESC OFF) lyser når ESC slås av med knappen.

 **FORSIKTIG**

Kjøring med varierende dekk- eller hjulstørrelser kan føre til at ESC-systemet svikter. Når du skifter dekk, skal du sørge for at de er av samme størrelse som de opprinnelige dekkene.

 **ADVARSEL**

Elektronisk stabilitetskontroll systemet er kun et hjelpemiddel under kjøring; sørg for å kjøre sikkert og sakk farten på svingete, snødekte eller isete veier. Kjør sakte og ikke forsøk å akselerere når ESC-indikatorlampen blinker, eller når veibanen er glatt.

Bruk av ESC OFF

Under kjøring

- ESC skal være slått på for daglig kjøring når det er mulig.

- Hvis du vil slå av ESC mens du kjører, trykker du på ESC OFF-knappen mens du kjører på jevnt veidekke.

▲ ADVARSEL

Trykk aldri på ESC OFF-knappen mens ESC er i drift (ESC-indikatorlampen blinker). Hvis ESC slås av mens ESC er i drift, kan bilen komme ut av kontroll.

* MERK

- Når du kjører bilen på et dynamometer, må du sørge for at ESC er slått av ved å trykke på ESC OFF-knappen i mer enn 3 sekunder (ESC OFF-lampen lyser). Hvis ESC er på, kan det hindre at bilens hastighet øker og resultere i feil diagnose.
- Å slå av ESC påvirker ikke ABS- eller bremsesystemet.

Kjøretøystabilisering (VSM)

Dette systemet gir ytterligere forbedringer til bilens stabilitet og styring når bilen kjører på glatt vei eller bilen oppdager endringer i friksjonskoeffisienten mellom høyre hjul og venstre hjul når du bremser.

Bruk av kjøretøystabilisering

Når kjøretøystabilisering (VSM) er i drift:

- Indikatorlampen for ESC (elektronisk stabilitetskontroll) (🚗) vil blinke.
- Rattet kan betjenes.

Når den kjøretøystabiliseringen (VSM) fungerer som den skal, kan du føle en svak pulsering i bilen. Dette er ganske enkelt effekten av bremsestylingen, og er ikke et tegn på at noe er galt.

Kjøretøystabiliseringen fungerer ikke:

- Ved kjøring på landeveier, skråninger eller helling
- Ved kjøring bakover
- Dersom indikatorlampen ESC-AV (🚗) lyser på instrumentpanelet
- Dersom indikatorlampen for EPS (elektronisk servostyring) lyser på instrumentpanelet

ESC-drift AV

Hvis du trykker på ESC OFF-knappen for å slå av ESC, vil også VSM-systemet avbrytes, og ESC OFF-indikatorlampen (🚗) tennes.

Trykk på knappen igjen for å slå på VSM. ESC OFF-indikatorlampen slukkes.

Feilindikator

VSM kan deaktiveres selv om du ikke avbryter VSM-operasjonen ved å trykke på ESC AV-knappen. Det indikerer at det er oppdaget en feil et sted i EPS (elektronisk servostyring)-systemet eller VSM-systemet. Hvis ESC-indikatorlampen (🚗) eller EPS-varsellampen lyser kontinuerlig, bør du få systemet kontrollert på et profesjonelt verksted. Kia anbefaler at du oppsøker en godkjent Kia-forhandler/servicepartner.

* MERK

- VSM er konstruert for å fungere over ca. 22 km/t i svinger. (Fortsatt)

(Fortsatt)

- VSM er konstruert for å fungere over ca. 10 km/t når en bil bremses opp på en vei med delt kjøyreunderlag for venstre og høyre hjul. Disse veiene har ulike friksjonskrefter.

⚠ ADVARSEL

- **Systemet for kjøretøystabilisering er ikke en erstatning for sikker kjøring, men bare en tilleggsfunksjon. Det er førerens ansvar til sjåføren å alltid sjekke hastigheten og avstanden til bilen foran. Hold alltid rattet fast mens du kjører.**
- **Bilen er konstruert for å kjøre i tråd med førerens hensikt, selv med VSM installert. Følg alltid alle de vanlige forholdsreglene for kjøring i trygg hastighet ut fra forholdene – inkludert kjøring i dårlig vær og på glatt vei.**

(Fortsatt)

(Fortsatt)

- **Kjøring med varierende dekk eller hjulstørrelser kan føre til at VSM-systemet svikter. Når du skifter dekk, skal du sørge for at de er av samme størrelse som de opprinnelige dekkene.**

Bakkestartsassistent (HAC)

En bil har en tendens til å rulle bakover i en bratt bakke når den begynner å kjøre etter et stopp. Bakkestartassistenten (HAC) hindrer at bilen ruller tilbake ved å aktivere bremsene automatisk i ca 1-2 sekunder. Bremsene frigjøres når gasspedalen trykkes ned eller etter ca 1-2 sekunder.

⚠ ADVARSEL

HAC aktiveres kun i ca 1 ~ 2 sekunder, så når bilen starter, må du alltid trykke ned gasspedalen.

* MERK

- HAC fungerer ikke når automatgirvelgeren står i P (parkering) eller N (nøytral) stilling.
- HAC aktiveres selv om ESC er av, men aktiveres ikke når det er en feil på ESC.

Nødstoppsignal (ESS) (utstyrsavhengig)

Systemet for nødstoppsignal varsler føreren bak deg ved å blinke med stopplyset når bilen bremses raskt og sterkt.

Systemet aktiveres når:

- Bilen bråstopper (bilens hastighet er over 55 km/t og nedbremsingen er kraftigere enn 7 m/s²)
- ABS aktiveres.

Når bilens hastighet er under 40 km/t og ABS-systemet deaktiveres eller bråstoppen er over, vil stopplyset slutte å blinke. I stedet vil nødblinklyset slå seg på automatisk.

Nødblinskyset slår seg av når bilens hastighet er over 10 km/t etter at bilen har stoppet. Det vil også slå seg av når bilen kjører med lav hastighet i en viss tid. Du kan slå det av manuelt ved å trykke på bryteren for nødblinskyset.

FORSIKTIG

Systemet for nødstoppsignalet (ESS) vil ikke fungere dersom nødblinskyset allerede er på.

Gode bremsevaner

ADVARSEL

- **Når du forlater eller parkere bilen, skal du alltid sette på parkeringsbremsen og sette giret i P (parkering)-stilling. Hvis parkeringsbremsen ikke er helt aktivert, kan bilen bevege seg utilsiktet og skade deg selv og andre.**
- **Parkeringsbremsen skal alltid være fullt aktivert for å unngå at bilen utilsiktet beveger seg og skader passasjerer eller fotgjengere.**

- Kontroller at parkeringsbremsen ikke er aktivert og at indikatorlampen for parkeringsbremsen ikke lyser, før du kjører.
- Kjøring gjennom vann kan gjøre bremsene våte. De kan også bli våte når bilen vaskes. Våte bremses kan være farlig! Bilen vil ikke stoppe så raskt hvis bremsene er våte. Våte bremses kan føre til at bilen trekker til den ene siden. For å tørke bremsene brems du lett inntil bremsevirkningen går tilbake til normal, pass på å ha kontroll over bilen hele tiden. Hvis bremsevirkningen ikke går tilbake til normal, må du stoppe så snart det er trygt og få bilen kontrollert på et profesjonelt verksted. Kia anbefaler at du ringer en godkjent Kia-forhandler/servicepartner.
- Ikke trill ned bakker med bilen ute av gir. Dette er veldig farlig. Ha bilen i gir hele tiden, bruk bremsene til å bremse ned, skift deretter til et lavere gir slik at motorbremsen vil hjelpe deg å holde en sikker hastighet.
- Ikke hvil foten på bremsen. Å hvile foten på bremsepedalen mens du kjører, kan være farlig fordi det kan føre til at bremsene overopphetes og mister effekt. Det øker også slitasjen på bremsekomponentene.
- Hvis et dekk punkterer mens du kjører, må du bremse forsiktig og holde bilen på en rett linje mens du bremser ned. Når du kjører sakte nok til at det er trygt, kjører du av veien og stopper på et trygt sted.
- Hvis bilen er utstyrt med automatgir, må du passe på at bilen ikke kryper fremover. For å unngå at bilen kryper fremover må du holde foten fast på bremsepedalen når bilen er stoppet.
- Vær forsiktig når du parkerer på en bakketopp. Aktiver parkeringsbremsen og sett girspaken i P (automatgir). Hvis bilen står i nedoverbakke, svinger du forhjulene inn mot fortauskanten for å hindre bilen i å rulle. Hvis bilen står i oppoverbakke, svinger du forhjulene ut fra fortauskanten for å hindre bilen i å rulle. Hvis det ikke er noen fortauskant, eller hvis det av andre grunner er nødvendig for å hindre bilen i å rulle, blokkerer du hjulene.

- Under visse forhold kan parkeringsbremsen fryse i aktivert posisjon. Det er mest sannsynlig at dette skjer når det er en opphopning av snø eller is rundt eller nær bremsene bak, eller hvis bremsene er våte. Hvis det er fare for at parkeringsbremsen kan fryse, aktiverer du den bare midlertidig mens du setter girspaken i P (automatgir) og blokkerer bakhjulene slik at kjøretøyet ikke kan rulle. Løs deretter ut parkeringsbremsen.
- Ikke hold bilen i en oppoverbakke med gasspedalen. Dette kan føre til at girkassen overopphetes. Bruk alltid bremsepedalen eller parkeringsbremsen.

UAVHENGIG NØDBREMSING (AEB) (UTSTYRSAVHENGIG)

AEB-systemet er beregnet for å redusere eller å unngå ulykkesrisiko. Det registrerer avstanden til kjøretøyet foran eller fotgjengere via sensorene (dvs. radar og kamera), og advarer om nødvendig om ulykkesrisiko, med varselmelding eller alarmer.

⚠ ADVARSEL

Ta følgende forholdsregler når du bruker autonom nødbremsing (AEB):

- Dette systemet er kun ment som et ekstra sikringsutstyr, og føreren må alltid være svært var på omgivelsene når han kjører bilen. Sensorene har begrenset rekkevidde, og det er begrenset hvilke gjenstander de kan registrere. Ta alltid hensyn til veiforholdene.
- Kjør **ALDRI** for fort iht. veiforholdene eller ved kjøring i svinger.
- Kjør alltid oppmerksomt for å hindre at det oppstår uventede og plutselige situasjoner. AEB stopper ikke bilen helt, og unngår ikke kollisjoner.

Systeminnstilling og -aktivering Systeminnstilling



Sjåføren kan aktivere AEB ved å sette ENGINE START/STOP (start/stoppknappen) til ON (på) og velge "User Settings" (Brukerinnstillinger), "Driving Assist" (Kjøreassistent), og "Autonomous Braking System" (Autonomt bremsesystem). AEB deaktiveres når føreren avbryter systeminnstillingen.



Varsellampen lyser på LCD-skjermen, når du avbryter AEB-systemet. Den tennes også når tilstanden for den elektroniske stabilitetskontrollen er ESC-tilstand 2 AV.

Føreren kan følge med på AEB PÅ/AV-status på LCD-skjermen. Når varselampen forblir PÅ med AEB aktivert, bør du få systemet kontrollert på et profesjonelt verksted. Kia anbefaler at du oppsøker en godkjent Kia-forhandler/servicepartner.

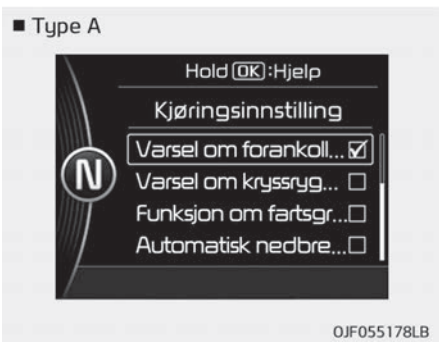

Føreren kan velge den første varselaktiveringstiden i User Settings (Brukerinnstillinger) på LCD-skjermen på instrumentpanelet. Alternativene for advarselen for den innledende frontkollisjonsadvarselen er som følger:

- EARLY - Når denne tilstanden er valgt, er den innledende frontkollisjonsadvarselen aktivert tidligere enn normalt. Denne innstillingen maksimerer avstanden mellom bilen eller fotgjengeren foran før den første meldingen inntreffer.
- NORMAL - Når denne tilstanden er valgt, er den innledende frontkollisjonsadvarselen aktivert som normalt. Denne innstillingen tillater en normal avstand mellom bilen eller fotgjengeren foran før den første meldingen inntreffer.
- LATE - Når denne tilstanden er valgt, er den innledende frontkollisjonsadvarselen aktivert senere enn normalt. Denne innstillingen reduserer avstanden mellom bilen eller fotgjenge-

ren foran før den første meldingen inntreffer.

Forutsetninger for aktivering

AEB gjøres klar til å aktiveres når AEB er valgt på LCD-skjermen, og når følgende forutsetninger er oppfylt:

- ESC er aktivert.
- Kjørehastigheten overstiger 10 km/t. (AEB blir imidlertid aktivert under en bestemt kjørehastighet.)
- Når bilen eller fotgjengeren foran blir registrert. (Det kan imidlertid hende at AEB ikke aktiveres som følge av tilstander foran bilen samt bilens systemer, og at kun enkelte advarsler oppdages.)

▲ ADVARSEL

- **AEB aktiveres automatisk ved å sette tenningsbryteren på ON (på). Føreren kan deaktivere AEB ved å avbryte systeminnstillingen på LCD-skjermen.**

(Fortsatt)

(Fortsatt)

- **AEB deaktiveres automatisk når ESC avbrytes. Når ESC er avbrutt, kan ikke AEB aktiveres på LCD-skjermen.**
- **Av sikkerhetshensyn må du først aktivere eller avbryte AEB ved hjelp av kontrollbryterne på rattet etter at du har stoppet bilen på et trygt sted.**

AEB-varselmelding og systemkontroll

AEB produserer varselmeldinger og varselalarmer i henhold til kollisjonsrisikonivået for følgende: brå oppbremsing av bilen, kort avstand mellom kjøretøy eller kollisjon mot fotgjengere. Det kontrollerer også bremsene i samsvar med kollisjonsrisikonivået.

Advarsel for retning forover (1. advarsel)



Varselmeldingen vises på LCD-skjermen med alarmer.

Kollisjonsadvarsel (2. advarsel)

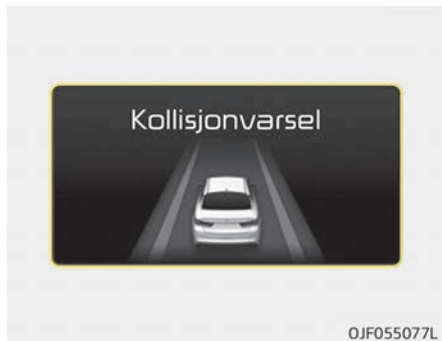

- Varselmeldingen vises på LCD-skjermen med alarmer.
- Bilens hastighet reduseres til en bestemt grense.
 - Bremsen aktiveres gradvis for kjøretøy foran.
 - Bremskontrollen aktiveres innenfor en fastsatt grense for å redusere sammenstøtet fra en kollisjon.

Nødbremsing (3. advarsel)

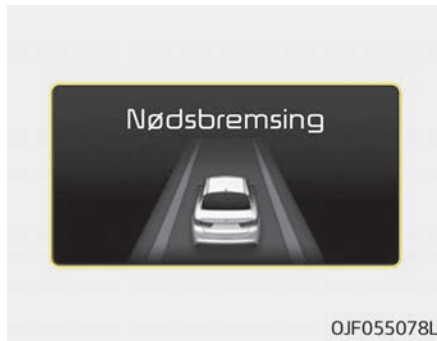

- Varselmeldingen vises på LCD-skjermen med alarmer.
- AEB kontrollerer bremsene innenfor en bestemt grense for å avlaste sammenstøtet fra en kollisjon. AEB kontrollerer den maksimale bremseytelsen rett før kollisjonen.

Betjening av bremseser

- I en akutt situasjon bremsesystemet til klarstatus, for rask reaksjon overfor førerens betjening av bremsepedalen.

- AEB gir ekstra bremsekraft for optimale bremseegenskaper, når føreren trykker på bremsepedalen.
- Bremskontrollen deaktiveres automatisk når føreren trykker bremsepedalen kraftig inn, eller når føreren brått svinger på rattet.
- Bremskontrollen avbrytes automatisk når risikofaktorene forsvinner.

⚠ FORSIKTIG

Føreren skal alltid vise stor forsiktighet ved betjening av bilen, selv om det ikke er noen aktiv advarsel eller alarm.

⚠ ADVARSEL

AEB kan ikke unngå alle kollisjoner. AEB kan kanskje ikke stoppe bilen helt før kollisjonen, på grunn av omgivelsene, vær- og føreforhold. Føreren har ansvaret for å kjøre trygt og kontrollere kjøretøyet.

⚠ ADVARSEL

AEB opererer i samsvar med risikonivået, slik som avstand til bilen/forbipasserende foran, hastigheten på bilen/forbipasserende foran, og førerens betjening av bilen.

Sensor for å oppdage avstanden til bilen foran (frontradar)



Sensoren brukes til å opprettholde en viss avstand til bilen foran. Imidlertid kan en skitten sensorlinse med fremmede stoffer, slik som snø og regn, påvirke sensorytelsen negativt. Det kan til og med avbryte AEB midlertidig. Hold alltid sensorlinsen ren.

Advarselmelding og varselampe



Når sensordekelet eller sensorlinsen er tilsmusset med fremmede stoffer, slik som snø eller regn, kan AEB midlertidig slutte å fungere. I dette tilfellet vises en advarsel for å advare føreren.

Dette er ikke en feil med AEB. For å bruke AEB igjen, må de fremmede stoffene fjernes.

* MERK

- Ikke installer tilbehør, for eksempel plateinnsats til registreringsnummer eller klistremerke, på sensorområdet. Ikke bytt til en vilkårlig støtfanger. De som kan ha negativ innvirkning på sensorytelsen.
- Hold sensor-/støtfangerområdet rent til enhver tid.
- Bruk bare myke kluter til å vaske bilen. Spray ikke vann med høyt trykk på sensoren som er montert på støtfangeren.
- Vær forsiktig med å bruke for mye kraft mot sensorområdet foran. Når sensoren beveger seg ut av korrekt stilling på grunn av ytre kraft, kan det hende at systemet ikke fungerer som normalt, selv uten varsellys eller melding. I så fall bør du få bilen kontrollert på et profesjonelt verksted. Kia anbefaler at du oppsøker en godkjent Kia-forhandler/servicepartner.

(Fortsatt)

(Fortsatt)

- Bruk bare originalt Kia-sensordeksel. Ikke mal vilkårlig på sensordekslet.

Systemfeil

■ Type A



OJF055181L

■ Type B



OJF055079L

- Når AEB ikke fungerer som den skal, lyser AEB varsellampen (🚗), og varselmeldingen vises i noen sekunder. Når meldingen har forsvunnet, tennes hovedvarsellyset (⚠️). I så fall bør du få bilen kontrollert på et profesjonelt verksted. Kia anbefaler at du oppsøker en godkjent Kia-forhandler/servicepartner.
- AEB-varselmeldingen kan vises sammen med at ESC-varsellampen lyser.

⚠️ ADVARSEL

- AEB er bare et støttesystem for førerens komfort. Føreren er ansvarlig for å kontrollere bilen. Ikke stol kun på AEB-systemet. Hold i stedet en trygg bremseavstand, og, ved behov, trå på bremsepedalen for å senke hastigheten.
- AEB kan gi varselmelding og varsellyd er unødvendig. Det kan også være at AEB ikke gir varselmelding og varsellyd i det hele tatt på grunn av registreringsbegrensninger.

(Fortsatt)

(Fortsatt)

- **Når det er feil på AEB, fungerer ikke bremsekontrollen når en kollisjonsfare registreres selv om andre bremsesystemer fungerer normalt.**
- **AEB fungerer bare for kjøretøyet/fotgjengeren foran bilen mens du kjører framover. Det fungerer ikke for dyr eller kjøretøy i motsatt kjøretretning.**
- **AEB gjenkjenner ikke kjøretøy som kjører horisontalt over et kryss eller kjøretøy som er parkert i horisontal retning.**
- **Hvis kjøretøyet foran bråstopper, vil ikke bremsesystemet være tilstrekkelig aktivert, og dette kan føre til kollisjon. Vær alltid oppmerksom på farlige situasjoner når du kjører.**
- **Bråbremsing av bilen mens systemet er aktivert, kan føre til at passasjerer eller gjenstander i bilen beveger på seg, noe som kan føre til personskader.**
- **Hvis bremsen trås inn når en kollisjon er i ferd med å skje, kan det hende at systemet ikke aktiveres.**

Begrensninger i systemet

AEB er et system som assisterer føreren under enkelte risikable kjøreforhold, men det kan ikke ta høyde for alle mulige risikoer som følge av kjøreforhold. AEB overvåker kjøresituasjoner gjennom radaren og kamerasensoren. Dermed kan det være AEB ikke fungerer normalt i situasjoner som er utenfor rekkevidden. Føreren må være svært forsiktig i følgende situasjoner. AEB-driften kan være begrenset.

Gjenkjenne kjøretøyer

- Radaren eller kameraet er forurenset av fremmede stoffer.
- Det regner eller snør kraftig.
- Det er interferens av elektriske bølger.
- Det er alvorlig irregulær refleksjon fra radaren.
- Kjøretøyet foran har en smal profil (dvs. motorsykel og sykkel)
- Førerens sikt er svekket på grunn av bakgrunnsbelysningen, reflektert lys eller mørke.
- Kameraet kan ikke vise hele bildet av kjøretøyet foran.

- Kjøretøyet foran er et spesialkjøretøy, slik som en tungt lastet lastebil eller en tilhenger.
- Kjøretøyet foran slår ikke på baklyset, har ikke baklys, har asymmetriske baklys eller har baklys med forskjøvet vinkel.
- Lysnivået utenfor er sterkt endret, for eksempel når man kommer inn/ut av tunneler.
- Kjøretøyet kjører ustabil.
- Registreringsevnen til radaren/kamerasensoren er begrenset.
- Ved kjøring på ujevnt veidekke eller på svært kupert veier.
- Ved kjøring i områder der det foregår veiarbeid eller på jernbanespor, eller hvis det finnes metallgjenstander på veien.
- Ved kjøring innendørs eller i et parkeringshus under bakken.

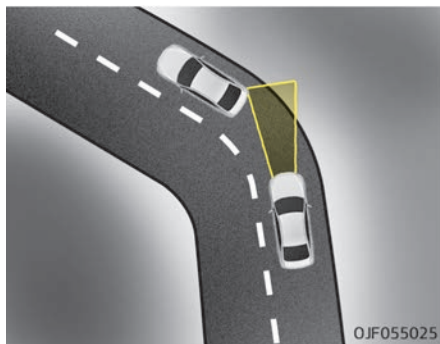

- Kjøring i sving
AEB-ytelsen reduseres når du kjører i en sving. AEB gjenkjenner kanskje ikke bilen foran, selv i samme kjørefelt. Det kan generere unødige advarsler og alarmer, eller det kan skje at det ikke avgis advarsler og alarmer i det hele tatt.
Vær svært forsiktig når du kjører i svinger, og trykk om nødvendig på bremsepedalen.

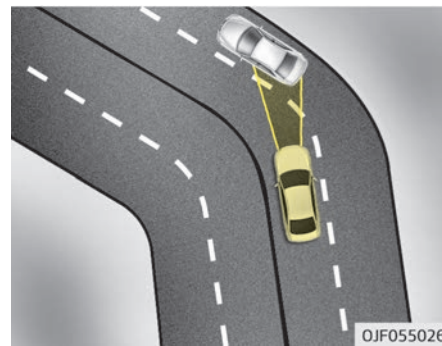

Ved kjøring i svinger kan AEB gjenkjenne bilen foran i neste kjørefelt. Vær svært forsiktig, og trykk om nødvendig på bremsepedalen. Eller, trykk ned gasspedalen for å opprettholde kjørehastigheten. Ta alltid en titt rundt kjøretøyet for din egen sikkerhets skyld.

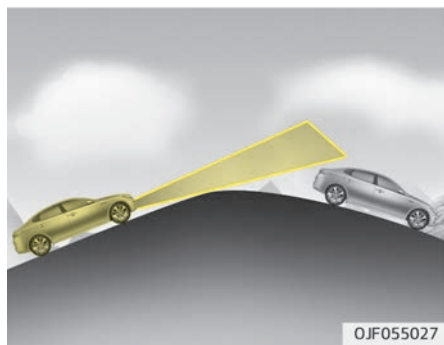

- Kjøring i skråninger

AEB-ytelsen reduseres når du kjører oppover eller nedover i en skråning, slik at kjøretøyet foran i samme kjørefelt muligens ikke registreres. Det kan generere unødige advarsler og alarmer, eller det kan skje at det ikke avgis advarsler og alarmer i det hele tatt.

Når AEB plutselig registrerer bilen foran mens du kjører i en skråning, kan du oppleve kraftig nedbremsing. Hold alltid blikket på veien foran deg når du kjører oppover eller nedover i en skråning, og trykk om nødvendig inn bremsepedalen.

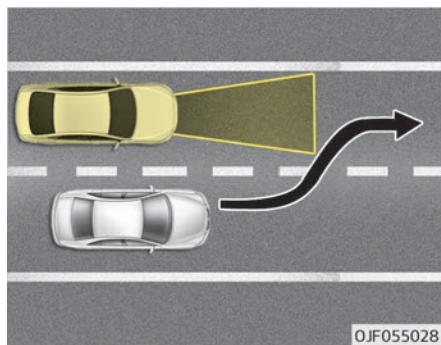

- Når du bytter kjørefelt.

Selv om bilen i neste kjørefelt kommer i ditt kjørefelt, kan det skje at den ikke blir gjenkjent av AEB før den kommer inn i AEB-systemets registreringsområde.

Spesielt når bilen i neste kjørefelt brått kommer inn i ditt kjørefelt, er det sannsynlig at den ikke blir gjenkjent. Vær alltid aktsom under kjøring.

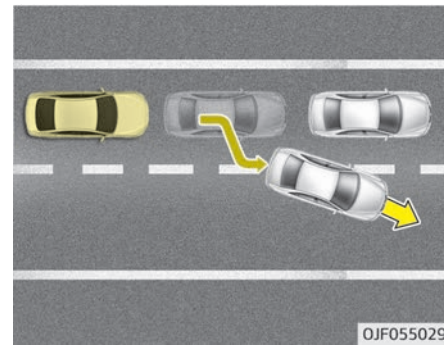

Når en nedbremsset bil foran deg kommer ut av kjørefeltet, kan det skje at den ikke blir registrert av AEB. Vær alltid aktsom under kjøring.

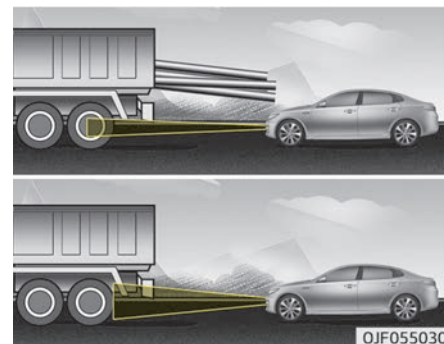

- Gjenkjenne kjøretøyer
Når bilen foran har tung last som er forlenget bakut, eller når bilen foran har høyere bakkeklaring, kan det forårsake en farlig situasjon.

Gjenkjenne fotgjengere

- Fotgjengeren blir ikke helt fanget opp av kamerasensoren, eller fotgjengeren går ikke i oppreist stilling.
- Fotgjenger beveger seg svært raskt.
- Fotgjenger dukker plutselig opp foran bilen.
- Fotgjenger har på seg klær som ligner bakgrunnsfargen.
- Det er lyst eller for mørkt ute.
- Bilen kjører om natten eller i mørket.
- Det er en gjenstand som ligner på en persons kroppsstruktur.
- Fotgjengeren er liten.
- Fotgjengeren har nedsatt førlighet.
- Det er vanskelig å skille fotgjengeren fra omgivelsene.
- Sensorens registreringsevne er begrenset.
- Det er en gruppe av fotgjengere.

⚠ ADVARSEL

- **Avbryt AEB i User Settings (Brukerinnstillinger) på LCD-displayet før du tauer et annet kjøretøy. Under tauing kan bruk av bremses påvirke bilens sikkerhet.**
- **Vis stor forsiktighet overfor bilen foran når den har tung forlenget last bakover, eller når den har høyere bakkeklaring.**
- **Sensoren oppdager bare fotgjengere, ikke vogner, sykler, motorsykler, bagasjeposer eller barnevogner.**
- **AEB fungerer ikke i visse situasjoner. Prøvekjør derfor aldri AEB mot en person eller et objekt. Det kan føre til alvorlig personskade eller død.**
- **Ved ny montering av frontrutekameraet eller LDWS-kameraet etter utskiftning eller fjerning, bør du få systemet kontrollert på et profesjonelt verksted. Kia anbefaler at du oppsøker en godkjent Kia-forhandler/servicepartner.**

* MERK

Systemet kan midlertidig avbrytes på grunn av de sterke elektriske bølgene.

HASTIGHETSKONTROLLSYSTEM (UTSTYRSAVHENGIG)

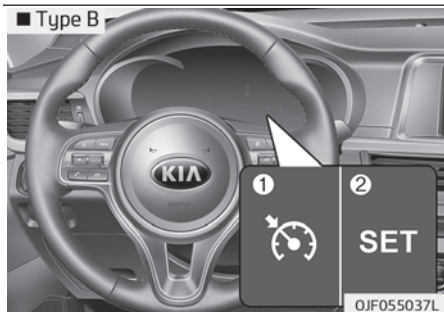
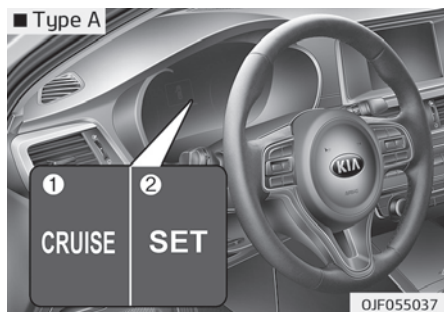

1. Indikator for aktivert hastighetskontroll
2. Indikator som viser at hastighet er satt

Hastighetskontrollsystemet lar deg programmere bilen til å opprettholde en konstant hastighet uten å trykke på gasspedalen.

Dette systemet er utviklet for å kunne fungere ved hastigheter over ca. 30 km/t.

⚠ ADVARSEL

- Hvis hastighetskontrollsystemet forblir aktivert (hastighetskontrolllampen lyser), kan det hende hastighetskontrollen slås på utilsiktet. Sørg for at hastighetskontrollsystemet er av når hastighetskontrollen ikke er i bruk, så unngår du utilsiktet å sette en hastighet.
- Hastighetskontrollsystemet skal kun brukes når du kjører på motorvei i bra vær.
- Ikke bruk hastighetskontrollen når det kan være utrygt å kjøre bilen i en konstant hastighet, for eksempel ved kjøring i tett eller varierende trafikk, kjøring på glatte (våte, isete eller snødekte) eller svingete veier eller kjøring i bakker med over 6 % stigning eller fall.

(Fortsatt)

(Fortsatt)

- Vær spesielt oppmerksom på kjøreforholdene når du bruker hastighetskontrollsystemet.
- Vær forsiktig når du bruker hastighetskontrollsystemet i nedoverbakker, da det kan øke bilens hastighet.

* MERK

- Ved normal bruk av hastighetskontrollen, når SET-bryteren er aktivert eller reaktivert etter bremsing, vil hastighetskontrollen aktiveres etter ca. tre sekunder. En slik forsinkelse er normal.
- For å aktivere hastighetskontrollen må du trå inn bremsepedalen minst én gang etter at ENGINE START/STOP (start/stopp-knappen) er satt til PÅ eller motoren er startet. Dette er for å sjekke om bremsebryteren, som er viktig for å avbryte hastighetskontrollen, fungerer som den skal.

Bryter for hastighetskontroll

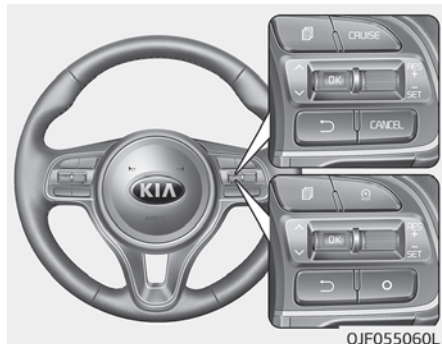

CANCEL/O: Avbryter hastighetskontroll.
CRUISE / : Slår hastighetskontrollsystemet på eller av.
RES+: Gjenopptar eller øker marsjfarten.
SET-: Angir eller reduserer marsjfarten.

Slik angir du marsjfarthastighet for hastighetskontroll:

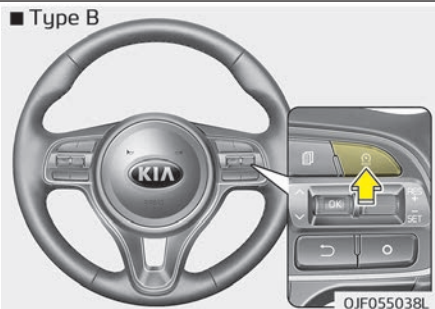
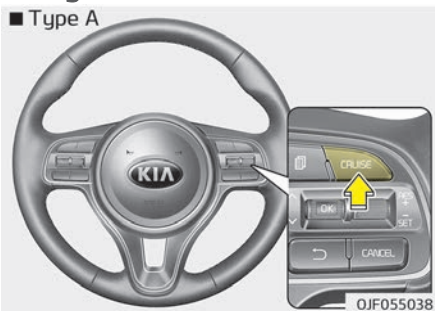

1. Trykk på CRUISE/-knappen på rattet for å slå på systemet. Indikatorlampen for hastighetskontroll lyser.

2. Akselerer til ønsket hastighet, som må være over ca. 30 km/t.

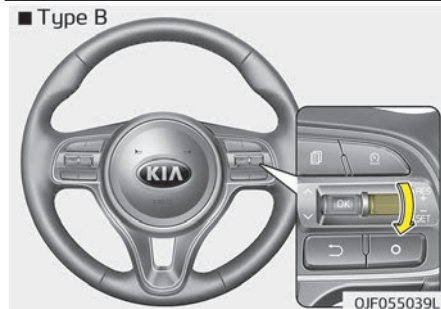

3. Trykk spaken ned (til SET-) og slipp ved ønsket hastighet. Indikatoren som viser at hastighet er satt, lyser. Slipp opp gasspedalen samtidig. Ønsket hastighet holdes automatisk.

I en bratt oppoverbakke kan bilen miste litt fart, og i nedoverbakke kan hastigheten øke noe.

Slik øker du den innstilte hastigheten for hastighetskontroll:

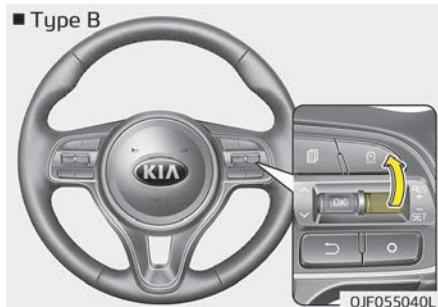

Følg én av disse fremgangsmåtene:

- Flytt spaken opp (til RES+) og hold den inne. Kjøretøyet vil da akselerere. Slipp spaken ved ønsket hastighet.
- Flytt spaken opp (til RES+) og slipp den umiddelbart. Marsjfarten vil øke med 2 km/t hver gang du flytter spaken opp (til RES+) på denne måten.

Slik reduserer du den innstilte hastigheten for hastighetskontroll:

■ Type A

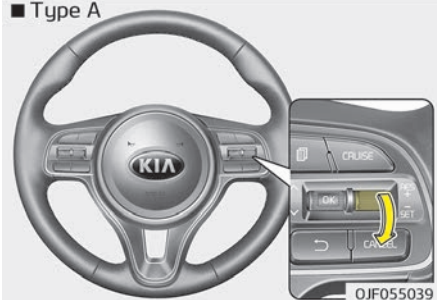

■ Type B

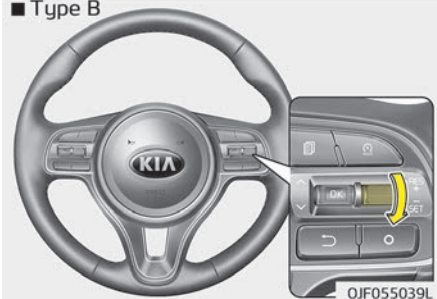

Følg én av disse fremgangsmåtene:

- Flytt spaken ned (til SET-), og hold den inne. Kjøretøyet går gradvis langsommere. Slipp spaken ved hastigheten du vil opprettholde.
- Flytt spaken ned (til SET-), og slipp den umiddelbart. Marsjfarten vil reduseres med 2 km/t hver gang du flytter spaken ned (til SET-) på denne måten.

Slik akselererer du midlertidig med hastighetskontroll på:

Hvis du ønsker å akselerere midlertidig mens hastighetskontrollen er på, trykker du ned gasspedalen. Økt hastighet vil ikke forstyrre hastighetskontrollen eller endre den innstilte hastigheten. For å gå tilbake til den innstilte hastigheten tar du foten bort fra gasspedalen.

Gjør ett av følgende for å avbryte hastighetskontrollen:

■ Type A



■ Type B



- Trå på bremsepedalen.
- Gir til N (Nøytral) hvis bilen har automatgir.

- Trykk på CANCEL/O-knappen på ratet.
- Reduser bilens hastighet til lavere enn minnehastigheten med ca. 20 km/t.
- Reduser bilens hastighet til mindre enn ca. 25 km/t.

Hver av disse handlingene avbryter hastighetskontrollen (indikatorlampen som viser at hastighet er innstilt, slukkes), men systemet slås ikke av. Hvis du vil gjenoppta hastighetskontrollen, flytter du opp spaken (til RES+) på ratet. Du går da tilbake til den tidligere innstilte hastigheten.

Slik gjenopptar du marsjfart på mer enn ca. 30 km/t

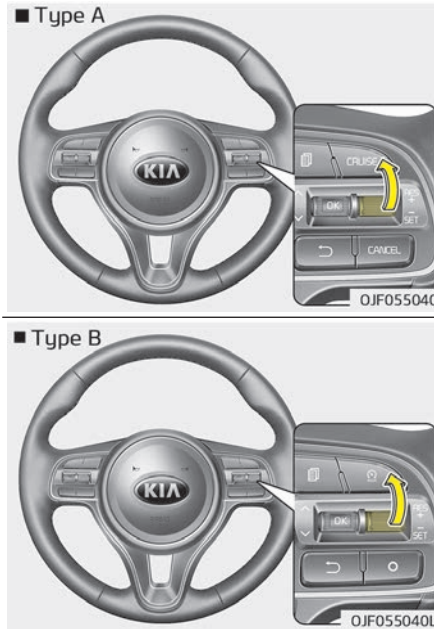

Hvis noen andre metoder enn metoden med CRUISE/RES+ -knappen ble brukt til å avbryte marsjfarten, og systemet fortsatt er aktivert, vil den sist angitte hastigheten automatisk gjenopptas når du trykker på RES+.

Det vil derimot ikke fortsette hvis bilens hastighet synker under ca. 30 km/t.

For å slå av hastighetskontrollen gjør du ett av følgende:

- Trykk på CRUISE/RES+ -knappen (indikatorlampen for hastighetskontroll slukkes).
- Hvis bilen er utstyrt med fartsgrensesystem, må du trykke to ganger på CRUISE/RES+ -knappen. (Indikatorlampen for hastighetskontroll slukkes.)
- Sett ENGINE START/STOP (start/stopp-knappen) til AV.

Begge disse handlingene avbryter hastighetskontrollen. Hvis du vil gjenoppta hastighetskontrollen, gjentar du trinnene i "Slik angir du fart for hastighetskontroll" på side 7-48.

HASTIGHETSBEGRENSNINGSSYSTEM (UTSTYRSAVHENGIG)

Du kan stille inn en fartsgrense hvis du ikke ønsker å kjøre over en bestemt hastighet.

Hvis du kjører over den innstilte fartsgrensen, vil varslingsystemet si ifra (den innstilte fartsgrensen vil blinke og et varsellyd vil høres) helt til bilens hastighet er redusert til det som var innstilt.

* MERK

Hastighetskontrollsystemet kan aktiveres mens hastighetsbegrensningen brukes.

Slik angir du fartsgrensen:



1. Trykk to ganger på bryteren for hastighetskontroll for å stille inn fartsgrensen. Etter ett trykk er hastighetskontrollsystemet klart.



Indikatorlampen for hastighetskontroll lyser.



2. Flytt spaken ned (til SET-).

3. Flytt spaken opp (til RES+) eller ned (til SET-) og slipp ved ønsket hastighet. Flytt spaken opp (til RES+) eller ned (til SET-) og hold den inne. Hastigheten økes eller reduseres med 5 km/t. Flytt spaken opp (til RES+) eller ned (til SET-) og slipp den umiddelbart. Hastigheten vil økes eller reduseres med 1 km/t. Den angitte fartsgrensen vil vises på instrumentpanelet.



Den angitte fartsgrensen vil vises. For å kjøre over den angitte fartsgrensen må du trykke hardt på gasspedalen (mer enn ca. 80 %) helt til kickdown-mekanismen aktiveres med en klukkelyd. Deretter vil den angitte fartsgrensen blinke og en varsellyd høres til du reduserer hastigheten tilbake til bilens angitte fartsgrensen.

* MERK

- Hvis du trykker inn gasspedalen mindre enn ca 50 %, vil ikke bilen akselerer over den angitte fartsgrensen, men opprettholde bilens hastighet innenfor fartsgrensen.
- En klukkelyd høres fra kickdown-mekanismen når du trykke ned gasspedalen. Det er helt normalt.

Slik slår du av hastighetsbegrensningen:

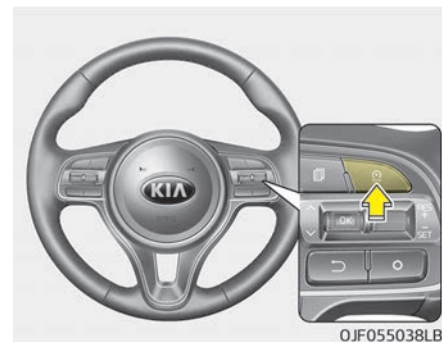

- Trykk på bryteren for hastighetskontroll.
- Sett ENGINE START/STOP (start/stopp-knappen) til AV.

Hvis du trykker på avbryt-/O-bryteren én gang, vil hastighetsbegrensningen bli avbrutt, men systemet slås ikke av. Hvis du ønsker å tilbakestille hastighetsbegrensningen, skal du føre spaken opp (til RES+) eller ned (til SET-) til ønsket hastighet.



⚠ FORSIKTIG

"---"-Indikatoren blinker hvis det foreligger problemer med hastighetsbegrensningssystemet.

Hvis dette skjer, bør du få systemet kontrollert på et profesjonelt verksted.

Kia anbefaler at du oppsøker en godkjent Kia-forhandler/servicepartner.

FARTSGRENSEINFORMASJON (SLIF) (UTSTYRSAVHENGIG)

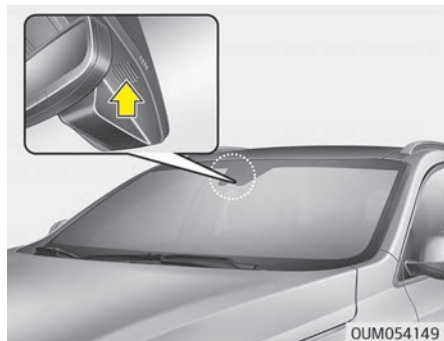

SLIF viser fartsgrenseinformasjon og forbikjøringsrestriksjoner på instrumentpanelet og navigasjonsskjermen. SLIF registrerer trafikkskilt ved hjelp av kameraet, som er montert innvendig i øvre del av frontruten.

SLIF benytter også navigasjonsinformasjon for å vise informasjon om fartsgrenser.

⚠ ADVARSEL

- SLIF (fartsgrenseinformasjon) er bare et hjelpesystem, og det er ikke alltid i stand til å vise korrekte fartsgrenser og forbikjøringsrestriksjoner.
- Føreren har alltid ansvaret for å ikke overskride fartsgrensen.
- Ikke monter noe tilbehør, og sett heller ikke på klistremerker. Frontruten må ikke sotes, spesielt ikke i nærheten av bakspeilet.
- SLIF registrerer trafikkskilt ved hjelp av kameraet for å vise fartsgrenseinformasjon. Det kan derfor hende at SLIF ikke fungerer på riktig måte i situasjoner der det er vanskelig å registrere trafikkskiltene. Se "Førerens oppmerksomhet" på side 7-58 for mer informasjon.
- Vær svært forsiktig slik at du ikke får vann på kamerasensoren.
- Ikke demonter kameraet på en vilkårlig måte, og utsett heller ikke kameraenheten for støt.

(Fortsatt)

(Fortsatt)

- Ikke legg gjenstander som reflekterer lyset (f.eks. hvitt papir eller et speil) på dashbordet. Lys som reflekteres, kan forårsake funksjonsfeil i SLIF-systemet. Systemet er ikke tilgjengelig i alle land.
- Ved utskiftning av frontruten eller reparasjon eller fjerning av LDWS-kameraet eller relaterte deler bør du få systemet kontrollert på et profesjonelt verksted. Kia anbefaler at du oppsøker en godkjent Kia-forhandler/servicepartner.

Systeminnstilling og -aktivering

Systeminnstilling



- Føreren kan aktivere SLIF ved å velge "User Settings (Brukerinnstillinger) → Driving Assist (Kjøreassistanse) → SLIF (Speed Limit Information Function) (Fartsgrenseinformasjon)"
- Når SLIF er aktivert, vises symbolene på instrumentpanelet for å indikere fartsgrenseinformasjon og forbikjøringsrestriksjoner.
- Når SLIF er aktivert i navigasjonssystemet, vises informasjonen ovenfor samt restriksjonene også i navigasjonssystemet.

Systemaktivering

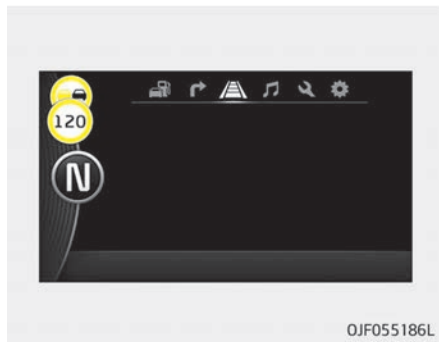

- SLIF viser fartsgrenseinformasjon og forbikjøringsrestriksjoner når du kjører forbi relevante trafikkskilt.
- SLIF viser forrige fartsgrenseinformasjon rett etter at tenningsbryteren settes til ON.
- Du kan få opp ulike fartsgrenseinformasjoner for samme vei. Informasjonen vises avhengig av kjøresituasjonene. Trafikkskilt med tilleggsmelding (f.eks. regn, pil osv.) registreres også og sammenlignes med bilens interne data (f.eks. drift av vindusviskere, blinklys osv.).

* MERK

Fartsgrenseinformasjonen på instrumentpanelet kan avvike fra informasjonen på navigasjonsskjermen. I så fall må du kontrollere innstillingen for hastighetsenhet i navigasjonssystemet.

Display (skjerm)

■ Ingen pålitelig informasjon om fartsgrense



- Symbolet vises på instrumentpanelet og navigasjonsskjermen når SLIF ikke har pålitelig fartsgrenseinformasjon.

■ Ingen forbikjøring



- Symbolet vises på instrumentpanelet og navigasjonsskjermen når SLIF registrerer et "Forbikjøring forbudt"-skilt.

■ Slutt på fartsgrense



- Etter å ha kjørt forbi et skilt som angir at en fartsgrense ikke gjelder lenger, kan SLIF gi informasjon fra navigasjonssystemet om fartsgrenser som eventuelt gjelder senere.

■ Ubegrenset hastighet (bare i Tyskland)



- "Slutt på fartsgrense"-symbolet vises på instrumentpanelet for veier i Tyskland, der det ikke finnes noen fartsgrenser. Det vises inntil du kjører forbi et nytt fartsgrenseskilt.

Varselmelding



Varselmeldingen vises når kameralinsen er blokkert av en gjenstand. SLIF fungerer ikke før gjenstanden er fjernet. Kontroller frontruten rundt området for kameraets synsfelt. Hvis problemet vedvarer etter fjerning av gjenstanden, bør du få systemet kontrollert på et profesjonelt verksted. Kia anbefaler at du oppsøker en godkjent Kia-forhandler/servicepartner.



Når SLIF ikke fungerer som det skal, vises varselmeldingen i noen sekunder. Når meldingen har forsvunnet, tennes hovedvarsellyset.

I så fall bør du få systemet kontrollert på et profesjonelt verksted.

Kia anbefaler at du oppsøker en godkjent Kia-forhandler/servicepartner.

Det kan hende at SLIF ikke fungerer som det skal og ikke gir riktig informasjon i følgende situasjoner.

- Når trafikkskiltets tilstand er dårlig
 - Trafikkskiltet befinner seg i en skarp sving.
 - Trafikkskiltet er feil plassert (dvs. det står på hodet, er blokkert av en gjenstand eller er skadet).

- Et annet kjøretøy stenger for trafikkskiltet.
- Trafikkskiltets LED-lampe er ødelagt.
- Det er skarpt lys rundt trafikkskiltet.
- Hvis trafikkskilt ikke samsvarer med standarden osv.
- Ved ekstern påvirkning.
 - Bilen din kjører til høyre etter et annet kjøretøy.
 - Bussen eller lastebilen, som klistremerket med fartsgrense er festet til, passerer bilen din.
 - Bilen din kjører i et område som ikke dekkes av navigasjonssystemet.
 - Det har oppstått en feil i navigasjonen.
 - Navigasjonen din er ikke oppdatert.
 - Navigasjonen din blir oppdatert.
 - Det har oppstått en feil med GPS.
 - Hvis topphastighetsbegrensningene som er lagret i navigasjonssystemet er feil.
 - Som følge av feil oppdagelse av kameraet.
- Ved umiddelbar kalibrering av kameraet etter levering av kjøretøyet osv.
- Når sikten forover er dårlig.
 - Været er dårlig, for eksempel regn, snø og tåke.
 - Det er skitt, is eller frost på front-ruten, der kameraet er montert.
 - Kameralinsen er blokkert av en gjenstand, for eksempel et klistremerke, et papirstykke, et løv osv.

Førers oppmerksomhet

Føreren må være forsiktig i følgende situasjoner. Det kan hende at SLIF ikke assisterer føreren og at systemet ikke fungerer på riktig måte.

- Ikke demonter kameraet midlertidig for soting av vinduene eller påklistring av noe som helst belegg eller tilbehør. Hvis du demonterer et kamera og monterer det igjen, må du ta bilen med til et profesjonelt verksted og få systemet kontrollert og eventuelt kalibrert. Kia anbefaler at du oppsøker en godkjent Kia-forhandler/servicepartner.

-
- Ikke legg gjenstander som reflekterer lyset (f.eks. hvitt papir eller et speil) på dashbordet. Lys som reflekteres, kan forårsake funksjonsfeil i SLIF-systemet.
 - Vær svært forsiktig slik at du ikke får vann på kamerasensoren.
 - Ikke demonter kameraet på en vilkårlig måte, og utsett heller ikke kameraenheten for støt.
 - SLIF-systemet fungerer bare som en assistanse for føreren. Føreren skal utvise stor forsiktighet ved betjening av bilen.
 - Føreren er alltid ansvarlig for trygg kjøring og overholdelse av gjeldende trafikkregler og -forskrifter.

SYSTEM FOR AVANSERT SMART HASTIGHETSKONTROLL (UTSTYRSAVHENGIG)



1. Indikator for aktivert hastighetskontroll
2. Angitt hastighet
3. Avstandskontroll

Ved hjelp av systemet for avansert, smart hastighetskontroll kan du programmere bilen til å opprettholde en konstant hastighet og avstand til kjøretøyet foran uten å trå på gasspedalen eller bremsen.

⚠ ADVARSEL

For din egen sikkerhet bør du lese instruksjonsboken før du bruker systemet for avansert, smart hastighetskontroll.

* MERK

For å aktivere systemet for avansert, smart hastighetskontroll må du trå inn bremsepedalen minst én gang etter at ENGINE START/STOP (start/stopp-knappen) er satt til PÅ eller motoren er startet. Dette er for å sjekke om bremsebryteren, som er viktig for å avbryte avansert, smart hastighetskontroll, fungerer som den skal.

⚠ ADVARSEL

- Dersom avansert smart hastighetskontroll forblir på (indikatoren på instrumentpanelet lyser), kan smart hastighetskontroll bli aktivert utilsiktet. Slå av smart hastighetskontroll (indikatoren slås av) når smart hastighetskontroll ikke brukes.
- Smart hastighetskontrollsystemet skal kun brukes når du kjører på motorvei i bra vær.
- Ikke bruk smart hastighetskontroll når det kan være utrygt å holde bilen i en konstant hastighet.
For eksempel:
 - Kjøring gjennom bomstasjoner og flerplanskryss på motorveier
 - Kjøring på veier som er omgitt av svært mange stålkonstruksjoner (konstruksjon av undergrunnsbaner, ståltunneler osv.)
 - På en parkeringsplass
 - I kjørefelt ved siden av autovern på veier

(Fortsatt)

(Fortsatt)

- På glatt veibane som er tildekket av regn, is eller snø
- På veier med skarpe svinger
- I bratte bakker.
- På veier som er utsatt for sterk vind.
- Ved terrengkjøring.
- På veier som er under konstruksjon.
- Ved kjøring på rumleriller.
- Registreringsevnen reduseres hvis kjøretøyets nivå foran og bak endres fra fabrikk.
- Vær spesielt oppmerksom på kjøreforholdene når du bruker systemet for smart hastighetskontroll.
- Systemet for avansert, smart hastighetskontroll er ikke en erstatning for sikker kjøring. Det er førerens ansvar å alltid sjekke hastigheten og avstanden til bilen foran.
- Vær forsiktig når du kjører i nedoverbakke med ASCC.
- Begrenset sikt (regn, snø, dis osv.)

(Fortsatt)

(Fortsatt)

- For å unngå skader skal hastighetskontrollen ikke brukes når bilen taues.

Hastighetsinnstilling
Slik angir du marsjart for hastighetskontroll:

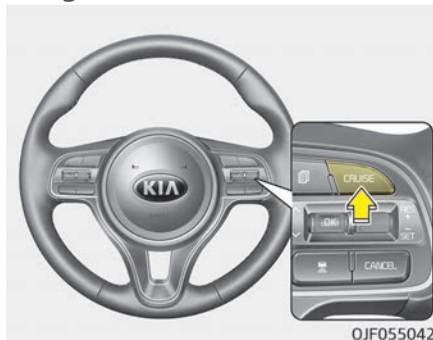

1. Trykk på CRUISE -knappen for å slå på systemet. CRUISE-indikatoren i instrumentpanelet tennes.
2. Akselerer til ønsket hastighet. Marsjarten for avansert smart hastighetskontroll kan angis på følgende måte:

- 30 km/t ~ 180 km/t: når det ikke er noe kjøretøy foran
- 0 km/t ~ 180 km/t: når det finnes et kjøretøy foran

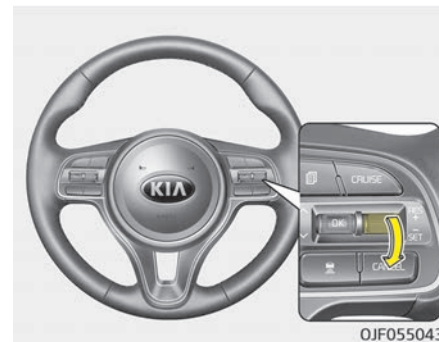

3. Trykk spaken ned (til SET-) og slipp ved ønsket hastighet. Den innstilte hastigheten og avstandskontrollen på LCD-displayet lyser.
4. Slipp opp gasspedalen. Ønsket hastighet holdes automatisk.

Hvis det er en bil foran deg, kan hastigheten reduseres for å opprettholde avstanden til bilen foran. I en bratt bakke kan bilen bremse eller øke hastigheten litt når du kjører oppover eller nedover.

Slik øker du den innstilte hastigheten for hastighetskontroll:

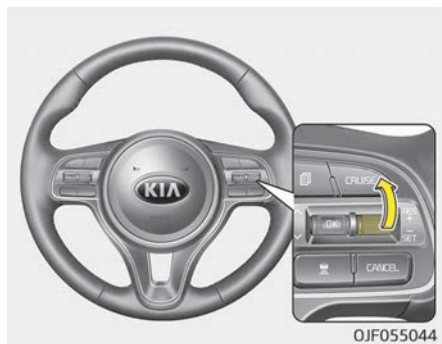

Følg én av disse fremgangsmåtene:

- Flytt spaken opp (til RES+), og hold den inne. Kjøretøyets hastighet vil økes eller reduseres med 10 km/t. Slipp spaken ved ønsket hastighet.
- Flytt spaken opp (til RES+), og slipp den umiddelbart. Marsjfarten vil øke med 1,0 km/t hver gang du flytter spaken opp (til RES+) på denne måten.
- Du kan angi hastigheten til 180 km/t.

⚠ FORSIKTIG

Husk å kontrollere veiforholdene, ettersom kjørehastigheten vil øke kraftig hvis du beveger spaken oppover.

Slik reduserer du den innstilte hastigheten for hastighetskontroll:

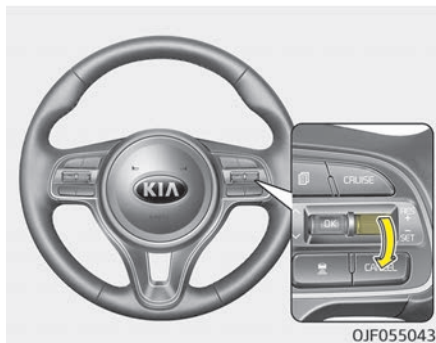

Følg én av disse fremgangsmåtene:

- Flytt spaken ned (til SET-), og hold den inne. Kjøretøyets hastighet vil økes eller reduseres med 10 km/t. Slipp spaken ved ønsket hastighet.

- Flytt spaken ned (til SET-), og slipp den umiddelbart. Marsjfarten vil reduseres med 1,0 km/t hver gang du flytter spaken ned (til RES-) på denne måten.
- Du kan angi hastigheten til 30 km/t.

Slik akselererer du midlertidig med hastighetskontroll på:

Hvis du ønsker å akselerere midlertidig mens hastighetskontrollen er på, trykker du ned gasspedalen. Økt hastighet vil ikke forstyrre hastighetskontrollen eller endre den innstilte hastigheten.

For å gå tilbake til den innstilte hastigheten, tar du foten bort fra gasspedalen.

Hvis du flytter spaken ned (til SET-) ved økt hastighet, vil marsjfarten bli angitt igjen.

*** MERK**

Vær forsiktig når du akselererer midlertidig, fordi hastigheten ikke styres automatisk på dette tidspunktet, selv om det er en bil foran deg.

Avansert, smart fartsholder vil avbrytes midlertidig når:

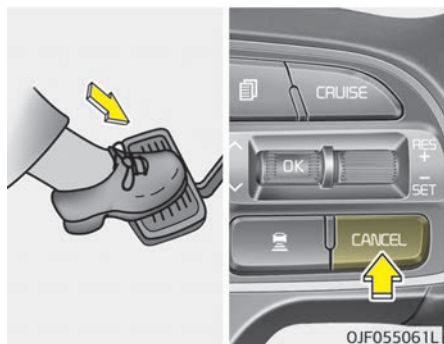

Manuelt avbrudd

Avansert, smart hastighetskontroll avbrytes midlertidig når du trår inn bremsepedalen eller trykker på CANCEL-knappen. Indikatoren for hastighet og avstand mellom kjøretøy på instrumentpanelet forsvinner, og CRUISE-indikatoren lyser kontinuerlig.

Automatisk avbrudd

- Førerdøren åpnes.
- Girvelgeren flyttes til N (nøytral), R (revers) eller P (parkering).

- Den elektroniske parkeringsbremsen (EPB) betjenes.
- Bilens hastighet overskrider 190 km/h.
- ESC, ABS eller TCS er i bruk.
- ESC er slått av.
- Sensoren eller dekselet er tilsmusset eller blokkert med fremmedstoffer.
- Når bilen står stille i over 5 minutter.
- Føreren begynner å kjøre ved å skyve spaken opp (RES +) eller ned (SET -) eller trå på gasspedalen i ca. 3 sekunder etter at bilen er stoppet av systemet for avansert, smart hastighetskontroll når det ikke befinner seg andre kjøretøy foran, eller et kjøretøy har stoppet i god avstand foran.
- Gasspedalen holdes kontinuerlig nede i et lengre tidsrom.
- Turtallet er i faresonen.
- Svikt i SCC-systemet.

Hver av disse handlingene vil avbryte avansert, smart hastighetskontroll (displayvisningen av innstilt hastighet og avstand til kjøretøy foran deg slukker).

I situasjoner der avansert, smart hastighetskontroll avbrytes automatisk, gjenopptas ikke avansert, smart hastighetskontroll selv om du betjener RES+ eller SET-. Dessuten vil EPB (elektronisk parkeringsbrems) bli aktivert når bilen stanses.

- Når ISG-modus aktiveres.
- Når AEB aktiveres (autonomt nød-bremsesystem).

⚠ FORSIKTIG

Dersom avansert, smart hastighetskontroll blir avbrutt av andre årsaker enn de som er nevnt, bør du få systemet kontrollert på et profesjonelt verksted. Kia anbefaler at du oppsøker en godkjent Kia-forhandler/servicepartner.



⚠ FORSIKTIG

Hvis systemet blir automatisk kansellert, vil varsellyden høres og en melding vises i noen sekunder. Du må justere bilens hastighet ved å trå inn gasspedalen eller bremsepedalen i henhold til veiforholdene og kjøreforholdene. Sjekk alltid veiforholdene. Ikke stol på varsellyden.

Slik gjenopptar du den innstilte hastigheten for hastighetskontroll:

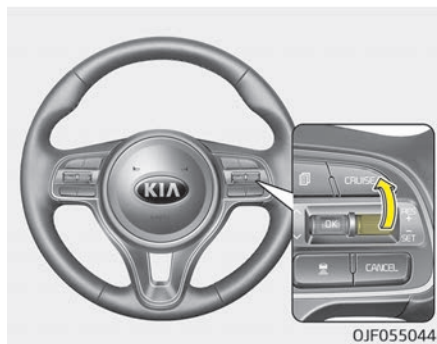

Hvis en annen metode enn metoden med CRUISE-knappen ble brukt til å avbryte marsjfarten og systemet fortsatt er aktivert, vil marsjfarten automatisk gjenopptas når du beveger hendelen opp (til RES+).

Hvis du flytter hendelen opp (til RES+), vil hastigheten gjenopptas til den sist angitte hastigheten. Den vil ikke gjenoppta hvis bilens hastighet faller under ca. 30 km/t.

*** MERK**

For å redusere ulykkesrisikoen må du alltid kontrollere veiforholdene når du aktiverer den avanserte, smarte hastighetskontrollen ved hjelp av RES+-hendelen, for å forsikre deg om at veiforholdene tillater sikker bruk av hastighetskontrollen.

Slik slår du av hastighetskontrollen:

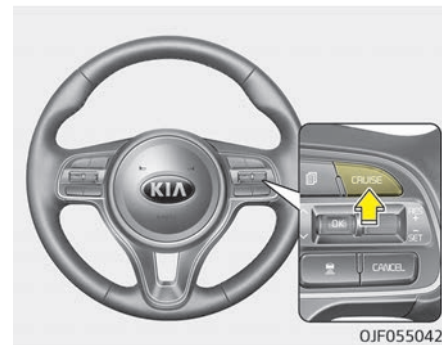

Trykk på CRUISE-knappen (CRUISE-indikatoren på instrumentpanelet slås av).

Innstilling av avstand mellom kjøretøy

Slik stiller du inn avstanden mellom kjøretøy:



Med denne funksjonen kan du programmere at bilen skal opprettholde en relativ avstand til kjøretøyet foran uten at du trår på gasspedalen eller bremsepedalen.

Avstanden mellom kjøretøy aktiveres automatisk når systemet for avansert, smart hastighetskontroll er satt til PÅ. Velg en passende avstand i henhold til veiforholdene og kjørehastigheten.

Hver gang du trykker på knappen, endres avstanden mellom kjøretøy på følgende måte:

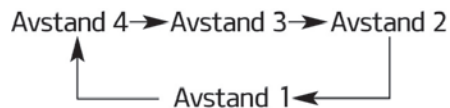

For eksempel, hvis du kjører i 90 km/t, vil avstanden opprettholdes som følger:

Avstand 4 - ca. 52,5 m

Avstand 3 - ca. 40 m

Avstand 2 - ca. 32,5 m

Avstand 1 - ca. 25 m

* Den siste innstillingen av avstand mellom kjøretøy stilles inn når systemet brukes etter start av motoren.

* MERK

Avstand 4 er alltid innstilt når systemet brukes for første gang etter start av motoren.

Systemet for avansert smart hastighetskontroll husker den siste avstanden mellom kjøretøy som føreren brukte i bilen ved hjelp av AEB.

Slik stiller du inn avstanden mellom kjøretøy:



Avstand 4

OJF055093



Avstand 3

OJF055095



Avstand 2

OJF055094



Avstand 1

OJF055096

- Bilen opprettholder den innstilte hastigheten når det er klar bane foran deg i kjørefeltet.
- Bilens hastighet reduseres eller økes for å opprettholde den innstilte avstanden når det er et kjøretøy foran deg i kjørefeltet. (Et kjøretøy vises foran bilen din på LCD-skjermen bare når det faktisk befinner seg et kjøretøy foran deg.)
- Hvis kjøretøyet foran deg øker hastigheten, vil bilen din fortsette å kjøre i jevn hastighet etter å ha akselerert til valgt hastighet.

⚠ FORSIKTIG

- **Varsellyden utløses og LCD-skjermen blinker hvis det er vanskelig å opprettholde den valgte avstanden til kjøretøyet foran.**
- **Hvis varsellyden utløses, må du aktivt justere bilens hastighet ved å trå inn bremsepedalen i henhold til veiforholdene og kjøreforholdene.**

(Fortsatt)

(Fortsatt)

- Selv om varsellyden ikke utløses, må du alltid være oppmerksom på kjøreforholdene for å forhindre farlige situasjoner.

Kollisjonsvarsel



Når ASCC-systemet er aktivert og det er høy risiko for kollisjon som følge av at kjøretøyet foran bråbremser eller det ikke opprettholdes tilstrekkelig avstand til kjøretøyet foran, må føreren betjene bremsesystemet eller rattet manuelt. I så fall vises kollisjonsvarselet på instrumentpanelet og du hører en varsellyd. Reduser umiddelbart hastigheten.

⚠ ADVARSEL

- Kjør alltid på en trygg måte, selv om indikatoren som viser avstanden til kjøretøyet foran, ikke blinker eller kollisjonsvarselet ikke utløses.
- Avhengig av om lydanlegget er på, lyd kvaliteten og kjøreforholdene, er det ikke sikkert at du hører varsellyden. Følg derfor alltid godt med på trafikken foran deg.

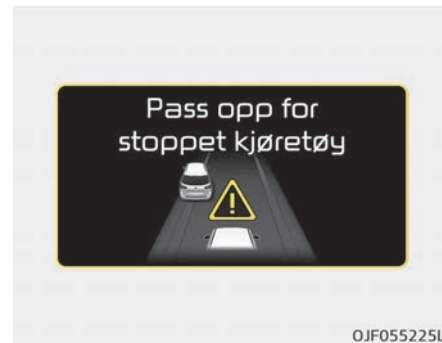

⚠ FORSIKTIG

Hvis bilen foran (kjøretøyets hastighet: mindre enn 30 km/t) flytter seg til neste kjørefelt, vil varsellyden høres og en melding vises. Juster kjørehastigheten din i henhold til biler eller objekter som plutselig kan dukke opp foran deg, ved å trå inn bremsepedalen i henhold til veiforholdene og kjøreforholdene.

I en trafiksituasjon



Bilen din stopper i trafikken hvis bilen foran deg stopper. Hvis bilen foran deg setter seg i bevegelse, vil også bilen din begynne å kjøre. Hvis bilen foran deg stopper i mer enn tre sekunder, må du imidlertid trå inn gasspedalen eller flytte spaken opp/ned (til RES+ eller SET-) for å begynne å kjøre.

Radar som registrerer avstanden til kjøretøyet foran



Sensoren registrerer avstanden til kjøretøyet foran. Hvis sensoren er tildekket av skitt eller andre fremmedlegemer, kan det hende at avstandskontrollen ikke fungerer som den skal. Hold alltid området foran sensoren rent.

Radarmelding



Dersom radaren eller dekselet er tilsmusset eller tildekket av fremmedlegemer som for eksempel snø, vil denne meldingen vises. Den forsvinner etter en liten stund. I så fall vil systemet muligens være midlertidig ute av drift, men det betyr ikke at det er svikt i systemet for avansert smart hastighetskontroll. Rengjør radaren eller dekselet med en myk klut. Normal drift vil da være mulig.

Feilmelding for SCC (avansert smart hastighetskontroll)



Meldingen vises når avstandskontrollen ikke fungerer som den skal. I så fall bør du få systemet kontrollert på et profesjonelt verksted. Kia anbefaler at du oppsøker en godkjent Kia-forhandler/servicepartner.

⚠ FORSIKTIG

- Ikke installer utstyr rundt sensoren, og ikke skift ut støtfangeren selv. Det kan påvirke sensorens ytelse.
- Hold sensoren og støtfangeren ren til enhver tid.
- For å forhindre sensor dekker skade oppstår, vaske bilen med en myk klut.
- Ikke utsett sensoren eller sensorområdet for kraftige støt som kan medføre skade. Hvis sensoren beveger seg litt ut av posisjon, fungerer ikke den avanserte, smarte hastighetskontrollen som den skal uten noen advarsel eller indikator fra instrumentpanelet. Hvis dette skjer, bør du få systemet kontrollert på et profesjonelt verksted. Kia anbefaler at du oppsøker en godkjent Kia-forhandler/servicepartner.
- Bruk utelukkende originale sensordeksler fra Kia på bilen. Ikke mal noe på sensordekselet.

Slik regulerer du følsomheten for avansert smart hastighetskontroll

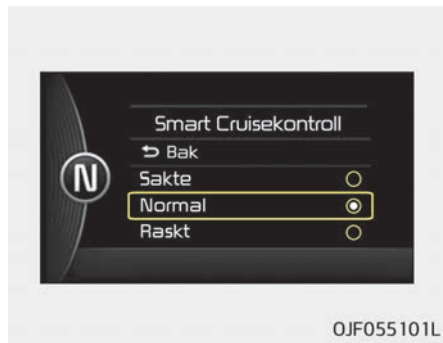

Det er mulig å regulere følsomheten for bilens hastighet for å opprettholde den innstilte avstanden til bilen foran. Gå til Brukerinnstillingsmodus (Kjøreassistanse) og velg SCC (avansert smart hastighetskontroll). Du kan velge mellom tre faser.

- Sakte:

Bilens hastighet er lavere enn den normale hastigheten for å overholde den innstilte avstanden til bilen foran.

- Normal:
Bilens hastighet er lik den normale hastigheten for å overholde den innstilte avstanden til bilen foran.
- Rask:
Bilens hastighet er høyere enn den normale hastigheten for å overholde den innstilte avstanden til bilen foran.

* MERK

Modusen du valgte sist, blir lagret i systemet

Slik bytter du til hastighetskontrollmodus:



Føreren kan velge å bare bruke hastighetskontrollmodus (hastighetskontroll-funksjon) ved å gjøre følgende:

1. Slå på systemet for avansert smart hastighetskontroll (indikatorlampen lyser, men systemet er ikke aktivert).
2. Skyv avstand til avstand-bryteren i mer enn to sekunder.
3. Velg mellom "Modus for avansert smart hastighetskontroll (SCC)" og "Modus for hastighetskontroll (CC)".
4. Hastighetsinnstillingen samsvarer med driftsmetoden for avansert smart hastighetskontroll. Når den slås av ved hjelp av bryteren for hastighetskontroll eller bryteren for hastighetskontroll betjenes etter omstart av motoren, går den imidlertid automatisk tilbake til systemet for avansert smart hastighetskontroll.

⚠ ADVARSEL

Når du bruker hastighetskontrollmodus, må du manuelt justere avstanden til andre kjøretøy, siden systemet
(Fortsatt)

(Fortsatt)

met ikke automatisk bremses for andre kjøretøy.

Begrensninger i systemet

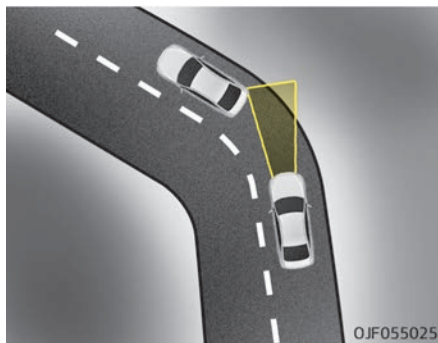

Systemet for avansert, smart hastighetskontroll kan ha begrensninger mht. å oppdage avstanden til bilen foran på grunn av vei- og trafikkforhold.

I svinger

- I svinger kan det hende at systemet for avansert, smart hastighetskontroll ikke registrerer en bil som er i bevegelse i kjørefeltet ditt, slik at bilen din akselererer til innstilt hastighet. Bilens hastighet vil deretter brått reduseres når bilen foran deg registreres.
- Velg en passende innstillingshastighet i svinger, og juster bilens hastighet ved å trå inn gasspedalen eller bremsepedalen i henhold til veien foran deg og kjøreforholdene.



- Bilens hastighet kan reduseres på grunn av en bil i det tilstøtende kjørefeltet. Juster bilens hastighet ved å trå inn bremsepedalen i henhold til

veiforholdene og kjøreforholdene. Trykk på gasspedalen og velg riktig hastighetsinnstilling. Sjekk for å være sikker på at veiforholdene tillater sikker bruk av avansert, smart hastighetskontroll.

I bakker

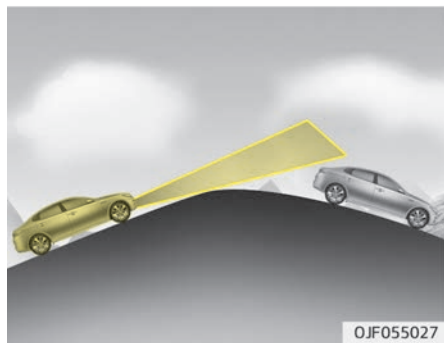

- Ved kjøring i oppover- eller nedoverbakker kan det hende at det avanserte, smarte hastighetskontrollsystemet ikke registrerer en bil som er i bevegelse i kjørefeltet ditt, slik at bilen din akselererer til innstilt hastighet. Bilens hastighet vil deretter brått reduseres når bilen foran deg registreres.

- Velg en passende innstillingshastighet i bakker, og juster bilens hastighet ved å trå inn gasspedalen eller bremsepedalen i henhold til veien foran deg og kjøreforholdene.

Ved bytte av kjørefelt

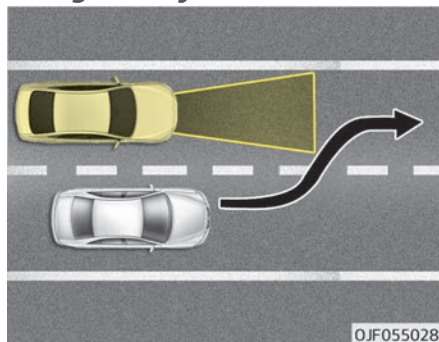

- Et kjøretøy som beveger seg inn i ditt kjørefelt fra et tilstøtende kjørefelt, kan ikke bli gjenkjent av sensoren før den er i sensorens deteksjonsområde.
- Sensoren registrerer kanskje ikke umiddelbart når et kjøretøy plutselig kjører inn foran deg. Ta alltid hensyn til trafikk, vei- og kjøreforhold.

- Hvis et kjøretøy som beveger seg inn i ditt kjørefelt er langsommere enn bilen din, kan hastigheten reduseres for å opprettholde avstanden til kjøretøyet foran.
- Hvis et kjøretøy som beveger seg inn i ditt kjørefelt er raskere enn bilen din, vil bilen akselerere til den valgte hastigheten.

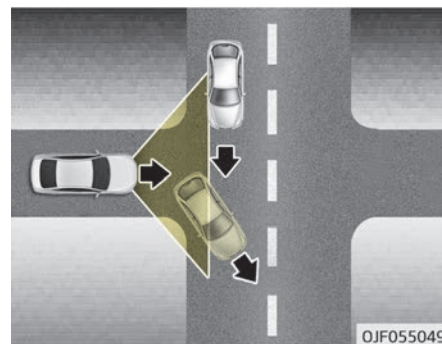

- Kjøretøyet kan akselerere når et kjøretøy foran deg forsvinner.
- Kjør forsiktig hvis du blir advart om at bilen foran deg ikke er oppdaget.

Kjøretøyregistrering

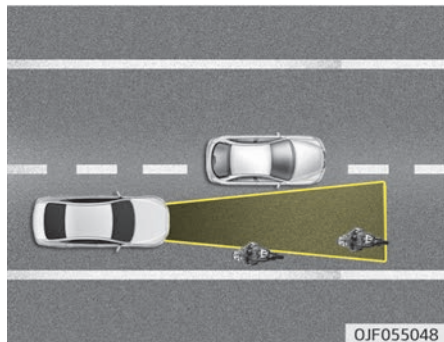

Enkelte kjøretøy foran deg i kjørefeltet kan ikke registreres av sensoren. Det gjelder følgende:

- Smale kjøretøy som motorsykler eller sykler
- Kjøretøy som ligger ut til den ene siden
- Saktegående kjøretøy eller kjøretøy som plutselig reduserer hastigheten
- Kjøretøy som står stille
- Kjøretøy med liten hekkprofil, for eksempel lastebiler uten last.

Et kjøretøy foran kan ikke registreres riktig av sensoren hvis noe av det følgende skjer:

- Når kjøretøyet peker oppover på grunn av for mye last i bagasjerommet
- Ved svinging
- Ved kjøring på den ene siden av filen
- Ved kjøring på trange steder eller i svinger

Juster bilens hastighet ved å trå inn bremsepedalen i henhold til veiforholdene og kjøreforholdene.

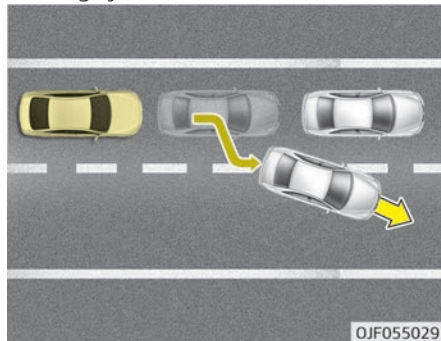

- Når kjøretøy står stille og kjøretøyet foran deg skifter fil, må du være forsiktig når bilen din begynner å kjøre,

fordi den kanskje ikke registrerer den stillestående bilen foran deg.

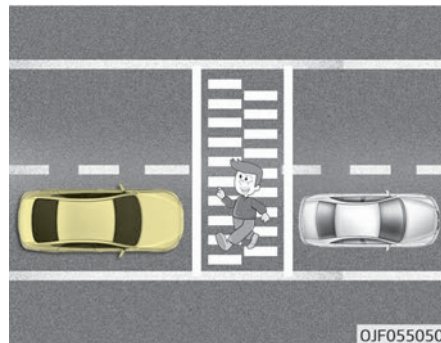

- Se alltid etter fotgjengere når bilen opprettholder avstanden til kjøretøyet foran.

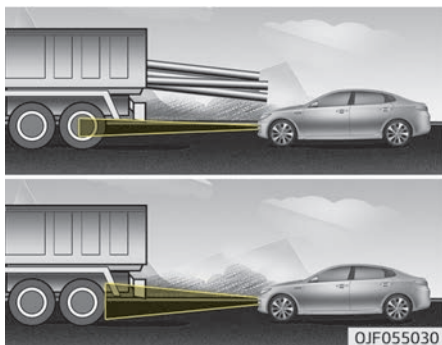

- Vær alltid oppmerksom på kjøretøy med større vekt eller kjøretøy med last som stikker ut bak på kjøretøyet.

⚠ ADVARSEL

- Systemet for avansert, smart hastighetskontroll kan ikke garantere stopp i alle nødsituasjoner. Hvis en nødstopp er nødvendig, må du bruke bremsene.

(Fortsatt)

(Fortsatt)

- Hold en passende avstand i henhold til veiforholdene og kjørehastigheten. Hvis avstanden til kjøretøyet foran er for liten ved kjøring i høy hastighet, kan det føre til en alvorlig ulykke.
- Systemet for avansert, smart hastighetskontroll kan ikke registrere et stillestående kjøretøy, en fotgjenger eller et motgående kjøretøy. Følg alltid med forover for å hindre at det oppstår uventede og plutselige situasjoner.
- SCC-system kan ha problemer med å opprettholde riktig avstand eller hastighet hvis bilen kjører i en bratt oppoverbakke eller med tilhenger.
- Når andre kjøretøy ofte skifter fil foran deg, kan det hende at systemet for avansert, smart hastighetskontroll ikke fungerer som det skal. Følg alltid med forover for å hindre at det oppstår uventede og plutselige situasjoner.

(Fortsatt)

(Fortsatt)

- Systemet for avansert, smart hastighetskontroll er ikke en erstatning for sikre kjørevaner, men kun en komfortfunksjon. Det er førerens ansvaret til sjåføren å alltid sjekke hastigheten og avstanden til bilen foran.
- Vær alltid klar over valgt hastighet og avstanden til kjøretøyet foran.
- Ha alltid tilstrekkelig bremseavstand, og reduser bilens hastighet ved å bruke bremsene hvis det er nødvendig.
- Ettersom systemet for avansert, smart hastighetskontroll ikke alltid gjenkjenner komplekse kjøresituasjoner, må du alltid være oppmerksom på kjøreforholdene og kontrollere bilens hastighet.
- For sikker drift må du lese og følge instruksjonene i denne instruksjonsboken før bruk.
- Etter at motoren startes, må du stoppe i flere sekunder. Hvis systeminitialiseringen ikke er fullført, fungerer ikke SCC som den skal.

(Fortsatt)

(Fortsatt)

- Hvis gjenstander ikke registreres eller sensordekslet er tildekket av fremmedlegemer etter at motoren starter, er det mulig at SCC-systemet ikke fungerer.
- Følgende er ikke tillatt: for mye bagasje i bagasjerommet, endring av hjuloppheng, utskiftning av dekk med ikke-godkjente dekk eller dekk med andre slitasje- og trykknivåer.

⚠ FORSIKTIG

Det kan hende at systemet for avansert, smart hastighetskontroll ikke fungerer midlertidig på grunn av elektrisk interferens.

KJØREMODUS I INTEGRERT KONTROLLSYSTEM (UTSTYRSAVHENGIG)

Hybridbil

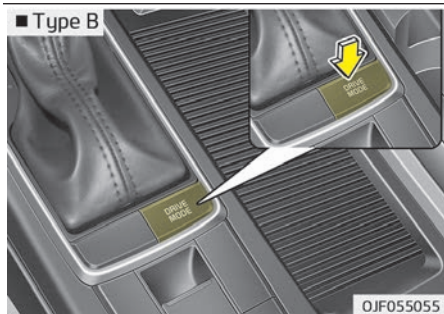
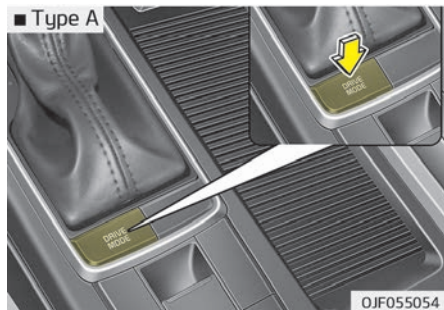

Drive-modus kan velges etter førerens preferanser eller veiforholdene. Systemet tilbakestilles til ECO-modus når hybridsystemet startes på nytt.

Hvis det har oppstått et problem for instrumentpanelet, vil kjøremodusen være i ECO-modus og kan ikke endres til NORMAL-modus eller SPORT-modus. Modusen endres når det trykkes på DRIVE MODE-knappen.

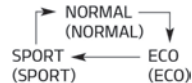

* Når normal modus er valgt, vises det ikke på panelet.

ECO-modus (aktiv ECO)

ECO

Aktiv ECO bidrar til bedre drivstoffeffektivitet ved å kontrollere visse driftsparametere for motor og girsystem. Drivstoffeffektiviteten er avhengig av førerens kjørevaner og veiforhold.

- Når du trykker på knappen for DRIVE-modus og ECO-modus er valgt, lyser ECO-indikatoren (grønn) for å vise at aktiv ECO er i drift.

- Når aktiv ECO er aktivert, slår den seg ikke av selv om motoren startes på nytt igjen. Slå av systemet ved å trykke på knappen for DRIVE-modus igjen.

Når aktiv ECO er aktivert:

- Akselerasjonen kan bli noe redusert selv om du trykker gasspedalen helt inn.
- Aircondition-anleggets ytelse kan være begrenset.
- Automatgirets skiftemønster kan endre seg.
- Motorstøyen kan bli høyere.

De ovennevnte situasjonene er normale forhold når det aktive eco-systemet er aktivert for å forbedre drivstoffeffektiviteten.

Begrensning av bruk av aktiv ECO:

Hvis følgende situasjoner oppstår mens aktiv ECO er i bruk, er systemdriften begrenset selv om det ikke er noen endring i ECO-indikatoren.

- Når kjølevæsketemperaturen er lav: Systemet vil være begrenset til motorens ytelse blir normal.

- Når du kjører opp en bakke: Systemet vil være begrenset for å få kraft når du kjører i oppoverbakke fordi dreiemomentet er begrenset.
- Når du bruker manuell modus: Systemet vil være begrenset i henhold til girstilling.
- Når du holder gasspedalen langt inne i noen sekunder: Systemet vil være begrenset fordi det antas at føreren ønsker å akselerere.

SPORT-modus

SPORT

SPORT-modus fokuserer på dynamisk kjøring ved automatisk regulering av rattet, motoren og girsystemet.

- Når du trykker på DRIVE MODE-knappen og SPORT-modus er valgt, lyser SPORT-indikatoren (gul).
- Når hybridsystemet startes på nytt, vil Drive-modusen gå tilbake til ECO-modus. Hvis du vil bruke SPORT-modus, velger du SPORT-modusen igjen fra DRIVE-modusknappen.
- Dersom systemet er aktivert:

- Etter en fartsøkning opprettholdes giret og turtallet en stund, selv om gasspedalen ikke er trådd inn.
- Oppgiringen er forsinket.

*** MERK**

I Sport-modus kan drivstoffeffektiviteten bli dårligere.

KJØREMODUS I INTEGRERT KONTROLLSYSTEM (UTSTYRSAVHENGIG)

Plug-in-hybridbil

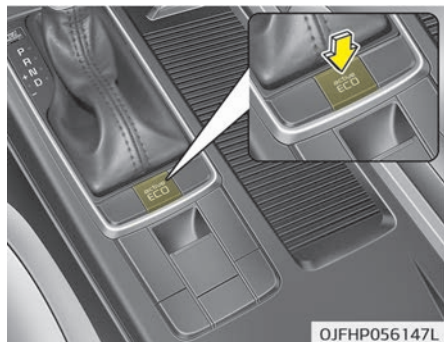

Drive-modus kan velges etter førerens preferanser eller veiforholdene. Systemet tilbakestilles til ECO-modus når hybridsystemet startes på nytt. Hvis det har oppstått et problem for instrumentpanelet, vil kjøremodusen være i ECO-modus og kan ikke endres til NORMAL-modus. Modusen endres når det trykkes på DRIVE MODE-knappen.



* Når normal modus er valgt, vises det ikke på panelet.

ECO-modus (aktiv ECO)

ECO

Aktiv ECO bidrar til bedre drivstoffeffektivitet ved å kontrollere visse driftsparametere for motor og girsystem. Drivstoffeffektiviteten er avhengig av førerens kjørevaner og veiforhold.

- Når du trykker på knappen for DRIVE-modus og ECO-modus er valgt, lyser ECO-indikatoren (grønn) for å vise at aktiv ECO er i drift.
- Når aktiv ECO er aktivert, slår den seg ikke av selv om motoren startes på nytt igjen. Slå av systemet ved å trykke på knappen for DRIVE-modus igjen.

Når aktiv ECO er aktivert:

- Akselerasjonen kan bli lett redusert selv om du trykker gasspedalen helt inn.
- Aircondition-anleggets ytelse kan være begrenset
- Automatgirets skiftemønster kan endre seg.
- Motorstøyen kan bli høyere.

De ovennevnte situasjonene er normale forhold når det aktive eco-systemet er aktivert for å forbedre drivstoffeffektiviteten.

Begrensning av bruk av aktiv ECO:

Hvis følgende situasjoner oppstår mens aktiv ECO er i bruk, er systemdriften begrenset selv om det ikke er noen endring i ECO-indikatoren.

- Når kjølevæsketemperaturen er lav: Systemet vil være begrenset til motorens ytelse blir normal.
- Når du kjører opp en bakke: Systemet vil være begrenset for å få kraft når du kjører i oppoverbakke fordi dreiemomentet er begrenset.
- Når du bruker manuell modus: Systemet vil være begrenset i henhold til girstilling.
- Når du holder gasspedalen langt inne i noen sekunder: Systemet vil være begrenset fordi det antas at føreren ønsker å akselerere.

SYSTEM FOR FILSKIFTVARSLING (LDWS) (UTSTYRSAVHENGIG)

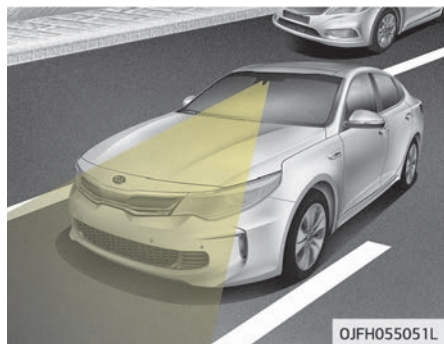

Systemet for filskiftvarsling oppdager kjørefeltet ved hjelp av kameraet på frontruten og advarer deg når bilen forlater kjørefeltet.

⚠ ADVARSEL

- Føreren har ansvaret for å følge med på omgivelsene og kjøre bilen på en trygg måte.
- Systemet for filskiftvarsling (LDWS) gjør ikke at bilen skifter kjørefelt eller holder seg i kjørefeltet av seg selv.
- Ikke vri plutselig på rattet hvis systemet for filskiftvarsling (LDWS) advarer deg om at bilen forlater kjørefeltet.
- Hvis frontkameraet ikke kan registrere kjørefeltet, eller hvis bilens hastighet ikke overstiger 60 km/t, kan ikke LDWS advare deg hvis bilen forlater kjørefeltet.

(Fortsatt)

(Fortsatt)

- Ikke demonter frontkameraet midlertidig for soting av vinduene eller påklistring av noe som helst belegg eller tilbehør. Hvis du demonterer kameraet og monterer det igjen, må du ta bilen med til et profesjonelt verksted og få systemet kontrollert og eventuelt kalibrert. Kia anbefaler at du oppsøker en godkjent Kia-forhandler/servicepartner.
- Når du skifter ut frontruteglasset eller frontkameraet, må du ta bilen med til et profesjonelt verksted og få systemet kontrollert og eventuelt kalibrert. Kia anbefaler at du oppsøker en godkjent Kia-forhandler/servicepartner.
- Ikke la vann eller væske komme i kontakt med frontkameraet. Dette kan skade kameraet.
- Ikke fjern LDWS-deler, og unngå å skade kameraet med harde støt.
- Ikke legg gjenstander som reflekterer lyset på kollisjonsputen.

(Fortsatt)

(Fortsatt)

- Det kan hende at du ikke hører varsellyden for LDWS på grunn av volumet fra lydanlegget.

Betjening av LDWS
Slik aktiverer/deaktiverer du LDWS

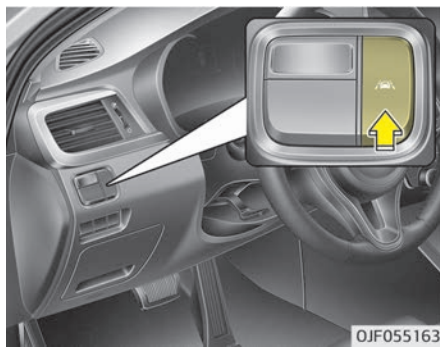

OJF055163



OJF055193L

Med tenningsbryteren i ON (på)-posisjon trykker du på LDWS-knappen på instrumentpanelet, nederst til venstre for føreren.

Indikatoren på instrumentpanelet vil i utgangspunktet lyse hvitt.

Hvis indikatoren (hvit) ble aktivert i forrige startsyklus, slås systemet på uten noen kontroll.

Hvis du trykker på LDWS-knappen igjen, slukkes indikatoren på instrumentpanelet.

Fargen på indikatoren endres avhengig av LDWS-tilstanden.

- Hvit: Når du aktiverer LDWS ved å trykke på LDWS-knappen, registrerer ikke sensoren kjørefeltmerkingen, eller kjørehastigheten er lavere enn 60 km/t.
- Grønn: Når du aktiverer LDWS ved å trykke på LDWS-knappen, registrerer sensoren kjørefeltmerkingen, og kjørehastigheten overstiger 60 km/t.
- Gul: Når det har oppstått en feil i LDWS.

Hvis bilen forlater kjørefeltet når LDWS er i bruk og bilens hastighet overstiger 60 km/t, vil du bli varslet på følgende måter:

■ Advarsel når venstre kjørefelt forlates



OJF055194L

■ Advarsel når høyre kjørefelt forlates



OJF055195L

1. Visuelle advarsler

Hvis bilen forlater kjørefeltet, vil kjørefeltindikatoren for retningen du kjører i, samt varselindikatoren på LCD-displayet, blinke i mindre enn 3 sekunder.

2. Advarsler i form av lydsignaler
Hvis bilen forlater kjørefeltet, utløses varsellyden i mindre enn 3 sekunder.

Varsellampe

■ Kontrollér LDWS



OJF055246LB

■ Feilindikator for LDWS

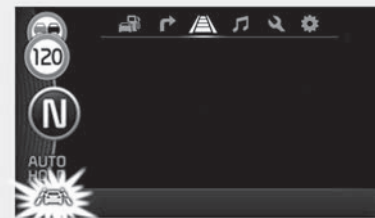

OJF055223LB

LDWS-feilindikatoren (gul) lyser hvis LDWS ikke fungerer som det skal. I så fall bør du få systemet kontrollert på et profesjonelt verksted. Kia anbefaler at du oppsøker en godkjent Kia-forhandler/servicepartner.

LDWS fungerer ikke i følgende situasjoner:

- Hvis føreren slår på blinklys eller varselblink for å skifte kjørefelt.
- Ved kjøring på kjørefeltlinjen.

*** MERK**

Bruk alltid blinklyset før du bytter kjørefelt.

Førerens oppmerksomhet

LDWS vil kanskje ikke advare deg selv om kjøretøyet forlater kjørefeltet, eller kan advare deg selv om kjøretøyet ikke forlater kjørefeltet, når registreringen av kjørefeltmarkeringen er dårlig eller begrenset:

- Når kjørefelt- og veiforholdene er dårlige

- Det er vanskelig å skille kjørefeltmerkingen fra veien når kjørefeltmerkingen er tildekket av støv, sand eller annet.
 - Det er vanskelig å skille fargen på kjørefeltmerkingen fra veien.
 - Det finnes noe som ser ut som en kjørefeltmerking.
 - Kjørefeltmerkingen er utydlig eller skadet.
 - Antallet kjørefelt økes/redueres eller markeringene for kjørefelt krysser hverandre (ved kjøring gjennom en bomstasjon eller hvis kjørefeltlinjen går sammen eller deles).
 - Det finnes mer enn to kjørefeltmerkinger.
 - Kjørefeltmerkingen er svært tykk eller tynn.
 - Når kjørefeltmerkingen ikke er synlig på grunn av snø, regn, smuss, vanndammer eller andre faktorer.
 - Når det faller en skygge over kjørefeltmerkingen på grunn av en veikulde, et rekkverk, støyvern eller annet.
- Kjørefeltmerkingene er kompliserte, eller en struktur erstatter linjene (for

eksempel i områder der det foregår veiarbeid).

- Når det finnes skilt for fotgjengeroverganger eller andre symboler i veibanen.
 - Når kjørefeltet plutselig forsvinner, for eksempel i et veikryss.
 - Når kjørefeltmerkingen i en tunnel er tildekket av skitt, olje eller lignende.
- Ved ekstern påvirkning.
- Lysstyrken endrer seg plutselig, for eksempel ved innkjøring eller utkjøring av en tunnel eller når bilen passerer under en bro.
 - Frontlysene er slått av om natten eller i en tunnel, eller lysnivået er lavt.
 - Det finnes skillevegger i veibanen.
 - Lyset fra gatebelysning, solen, møtende kjøretøy osv. reflekteres i vann på veien.
 - Ved skarpt lys fra motsatt retning av retningen du kjører i.
 - Hvis avstanden fra bilen foran er svært kort eller bilen foran skjuler kjørefeltlinjen.
 - Du kjører i en bratt helling eller en skarp sving.

-
- Hvis bilen vibrerer mye.
 - Når temperaturen i nærheten av det innvendige speilet er svært høy på grunn av direkte sollys eller lignende.
 - Når sikten forover er dårlig.
 - Hvis linsen eller frontruten er tildekket av fremmedlegemer.
 - Hvis sensoren ikke kan registrere kjørefeltet på grunn av tåke, kraftig regn eller snø.
 - Hvis frontruten er tåkete av fuktig luft i bilen.
 - Hvis du plasserer noe på kollisjonsputen.

FELTHOLDEASSISTANSESYSTEM (LKAS) (UTSTYRSAVHENGIG)

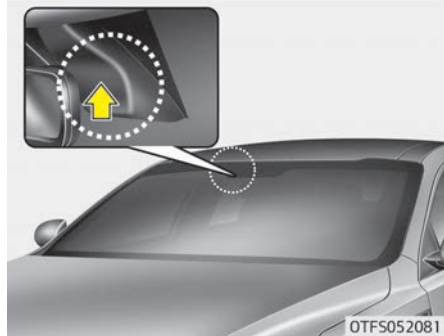
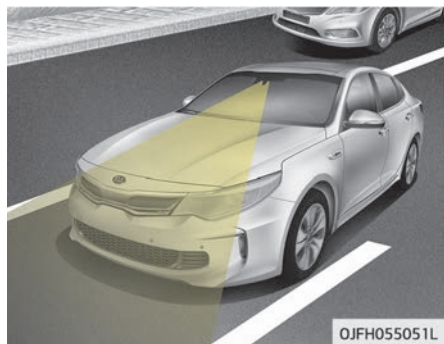

Feltholdeassistansesystemet registrerer kjørefeltmarkørene på veien ved hjelp av et kamera på frontruten, og bistår føreren med å holde bilen i kjørefeltet.

Når systemet oppdager at bilen viker ut fra sitt kjørefelt, varsler det føreren med en visuell og hørbar advarsel, og legger inn svakt styremoment i kontraretningen for å prøve å hindre bilen i å bevege seg ut av kjørefeltet.

⚠ ADVARSEL

- Føreren har ansvaret for å følge med på omgivelsene og kjøre bilen på en trygg måte.
- Ikke beveg rattet brått når rattet blir assistert av systemet.
- LKAS er med på å forhindre at føreren utilsiktet kjører bilen ut av kjørefeltet ved å bistå føreren med styringen. Systemet er imidlertid bare en komfortfunksjon, og rattet styres ikke til enhver tid. Føreren må alltid holde full oppmerksomhet på rattet under kjøring.
- Avhengig av veiforholdene og omgivelsene kan det hende at driften av LKAS blir avbrutt eller at systemet ikke fungerer på riktig måte. Vær alltid forsiktig under kjøring.

(Fortsatt)

(Fortsatt)

- Ikke demonter frontkameraet midlertidig for soting av vinduene eller påklistring av noe som helst belegg eller tilbehør. Hvis du demonterer kameraet og monterer det igjen, må du ta bilen med til et profesjonelt verksted og få systemet kontrollert og eventuelt kalibrert. Kia anbefaler at du oppsøker en godkjent Kia-forhandler/servicepartner.
- Når du skifter ut frontruteglasset, frontkameraet eller deler som er knyttet til styringen, må du ta bilen med til et profesjonelt verksted og få systemet kontrollert og eventuelt kalibrert. Kia anbefaler at du oppsøker en godkjent Kia-forhandler/servicepartner.
- Systemet registrerer kjørefeltmarkører og styrer rattet med et frontkamera, så hvis kjørefeltmarkørene er vanskelige å oppdage, kan det hende at systemet ikke fungerer ordentlig. Vær alltid forsiktig når du bruker systemet.

(Fortsatt)

(Fortsatt)

- I situasjoner der det er vanskelig å oppdage kjørefeltmarkørene, må du følge forholdsreglene i "Førerens oppmerksomhet" på side 7-89.
- Ikke fjern eller skad deler av LKAS-systemet.
- Ikke legg gjenstander som reflekterer lyset på kollisjonsputen, for eksempel speil, hvitt papir osv. Hvis sollys reflekteres, kan det oppstå funksjonsfeil i LKAS-systemet.
- Det kan hende at du ikke hører varsellyden for LKAS på grunn av volumet fra lydanlegget.
- Hvis du fortsetter å kjøre uten hendene på rattet, vil LKAS-systemet slutte å kontrollere rattet etter at alarmen for hendene av rattet er utløst. Deretter blir kontrollen aktivert igjen hvis du kjører med hendene på rattet.

(Fortsatt)

(Fortsatt)

- Hvis kjørehastigheten er høy, vil ikke rattets dreiemoment for assistanse være tilstrekkelig til å holde bilen i kjørefeltet. I så fall kan bilen forflytte seg utenfor kjørefeltet. Overhold fartsgrensen ved bruk av LKAS.
- Hvis du fester gjenstander til rattet, kan det hende at assistanse-systemet for styring ikke vil fungere.
- Hvis du fester gjenstander til rattet, kan det hende at alarmen for hendene av rattet ikke vil fungere.

Bruk av LKAS

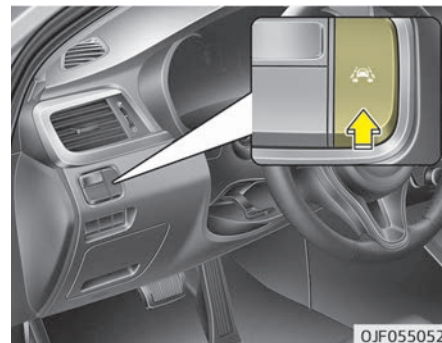

Slik aktiverer/deaktiverer du LKAS: Med ENGINE START/STOP (start/stoppknappen) i ON (på)-posisjon trykker du på LKAS-knappen på instrumentpanelet, nederst til venstre for føreren. Indikatoren på instrumentpanelet vil i utgangspunktet lyse hvitt. Når indikatoren (hvit) ble aktivert i forrige startsyklus, slås systemet på uten noen handling fra førerens side. Hvis du trykker på LKAS-knappen igjen, slukkes indikatoren på instrumentpanelet. Fargen på indikatoren endres avhengig av LKAS-tilstanden.

- Hvit: Sensoren registrerer ikke kjørefeltmerkingen eller kjørehastigheten er lavere enn 60 km/t.
- Grønn: Sensoren registrerer kjørefeltmerkingen og systemet kan kontrollere styringen.

Aktivering av LKAS



- Hvis du vil se LKAS-skjermbildet på LCD-skjermen på instrumentpanelet, trykker du for å gå til LKAS-modus. Se "LCD-moduser" på side 5-67 for mer informasjon.

- Hvis begge kjørefeltmerkingene registreres etter at LKAS er aktivert, kjørehastigheten er over 60 km/t og alle aktiveringsvilkår oppfylles, får du opp en grønn rattindikator og rattkontrollen aktiveres.

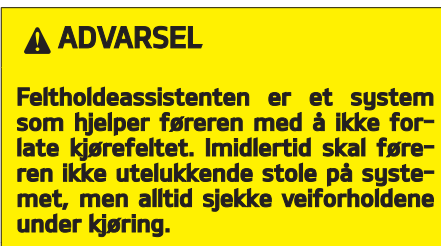

■ Ingen registrering av kjørefelt



■ Registrering av kjørefelt



OJF055131L-OJF055130L

- Hvis bilens hastighet er over 60 km/t og systemet registrerer kjørefeltmerking, endres fargen fra grått til hvitt.

Advarsel

■ Venstre kjørefelt



■ Høyre kjørefelt



OJF055140L-OJF055141L

- Hvis bilen forlater et kjørefelt, vil kjørefeltet du forlater, blinke på LCD-displayet.
- Hvis bilen forlater kjørefeltet fordi rattets dreiemoment for assistanse ikke er tilstrekkelig, vil linjeindikatoren for avviksanvisning blinke.



Dersom alle vilkårene for å aktivere LKAS ikke er oppfylt, vil systemet gå over til LDWS (filskiftvarsling) og advare føreren bare når føreren krysser kjørefeltmarkeringene.



Hvis føreren fortsatt ikke har hendene på rattet etter flere sekunder mens LKAS er aktivert, vil systemet varsle føreren.

⚠ ADVARSEL

- **Advarselen kan vises senere alt etter veiforholdene. Derfor må du alltid ha hendene på rattet mens du kjører.**
- **Hvis du holder lett i rattet, kan systemet generere en advarsel for hendene av rattet, fordi LKAS kan tolke situasjonen som om du ikke holder i rattet.**



Hvis føreren fortsatt ikke har hendene på rattet etter flere sekunder, vil systemet anse at styrehjulet samt andre kjøreelementer bare fungerer med mennesker på tvers av ulike kjørefeltmerkinger. Hvis føreren imidlertid har hendene på rattet igjen, vil systemet begynne å kontrollere rattet.

Varsellampe og -melding Kontroller LKAS



Feilindikator for LKA

LKA-feilindikatoren (gul) lyser hvis LKA ikke fungerer som det skal. Ta med bilen til et profesjonelt verksted og få systemet kontrollert. Kia anbefaler at du oppsøker en godkjent Kia-forhandler/servicepartner.

⚠ ADVARSEL

- **Sjåføren er ansvarlig for nøyaktig styring.**
- (Fortsatt)**

(Fortsatt)

- **Selv om styringen assisteres av systemet, kan føreren kontrollere rattet.**
- **Slå av systemet og kjør bilen selv i situasjonene nedenfor.**
 - I dårlig vær.
 - På dårlige veier.
 - Når rattet ofte må betjenes av føreren.
- **Rattet kan føle tyngre når rattet er assistert av systemet enn når det ikke er det.**

Systemet deaktiveres i følgende situasjoner:

- Du bytter kjørefelt ved hjelp av blinklyset.
- Du bruker blinklyset når du skifter kjørefelt.
- Hvis du skifter kjørefelt uten blinklys, kan rattet bli styrt av systemet.

- LKAS kan gå til modus for styreassistanse når bilen befinner seg i nærheten av midtre del av kjørefeltet etter at systemet ble aktivert eller du byttet kjørefelt. LKAS kan ikke assistere styringen hvis bilen kontinuerlig kjører for tett opptil kjørefeltmarkeringen før du går til modus for styreassistanse.
- ESC (elektronisk stabilitetskontroll) og VSM (kjøretøystabilisering) er aktivert.
- Styringen vil ikke bli assistert når du kjører fort i en skarp sving.
- Styringen vil ikke bli assistert når kjørehastigheten er under 60 km/t eller over 175 km/t.
- Styringen vil ikke bli assistert når du endrer kjørefelt fort.
- Styringen vil ikke bli assistert når du bråbrems.
- Styringen vil ikke bli assistert når kjørefeltet er svært bredt eller smalt.
- Styringen vil ikke bli assistert når det bare registreres en kjørefeltmarkering på én side.
- Når det finnes mer enn to kjørefeltmarkeringer, for eksempel i et veiarbeidsområde.

- Radiusen på en sving er for liten.
- Når du dreier brått på rattet, deaktiveres LKAS midlertidig.
- Ved kjøring i en bratt skråning eller bakke.

Førerens oppmerksomhet

Føreren må være forsiktig i følgende situasjoner der systemet kanskje ikke vil fungere på riktig måte ettersom registrering av kjørefeltmerkingen er dårlig eller begrenset:

- Når kjørefelt- og veiforholdene er dårlige:
 - Det er vanskelig å skille kjørefeltmerkingen fra veien når kjørefeltmerkingen er tildekket av støv eller sand.
 - Det er vanskelig å skille fargen på kjørefeltmerkingen fra veien.
 - Det finnes noe som ser ut som en kjørefeltmerking.
 - Kjørefeltmerkingen er utydelig eller skadet.
 - Antallet kjørefelt økes/reduseres eller markeringene for kjørefelt krysser hverandre (ved kjøring gjennom en bomstasjon eller hvis kjørefeltlinjen går sammen eller deles).
- Det finnes mer enn to kjørefeltmerkinger.
- Kjørefeltmerkingen er svært tykk eller tynn.
- Når kjørefeltmerkingen ikke er synlig på grunn av snø, regn, smuss, vanddammer eller andre faktorer.
- Når det faller en skygge over kjørefeltmerkingen på grunn av en veiskulder, et rekkverk, støyvern eller annet.
- Kjørefeltmerkingene er kompliserte, eller en struktur erstatter linjene (for eksempel i områder der det foregår veiarbeid).
- Når det finnes skilt for fotgjengerovergang eller andre symboler i veibanen.
- Når kjørefeltet plutselig forsvinner, for eksempel i et veikryss.
- Når kjørefeltmerkingen i en tunnel er tildekket av skitt, olje eller lignende.
- Ved ekstern påvirkning:
 - Lysstyrken endrer seg plutselig, for eksempel ved innkjøring eller utkjøring av en tunnel eller når bilen passerer under en bro.
 - Frontlysene er slått av om natten eller i en tunnel, eller lysnivået er lavt.
 - Det finnes skillevegger i veibanen.
 - Lyset fra gatebelysning, solen, møtende kjøretøy osv. reflekteres i vann på veien.
 - Ved skarpt lys fra motsatt retning av retningen du kjører i.
 - Hvis avstanden fra bilen foran er svært kort eller bilen foran skjuler kjørefeltlinjen.
 - Du kjører i en bratt helling eller en skarp sving.
 - Hvis bilen vibrerer mye.
 - Når temperaturen i nærheten av det innvendige speilet er svært høy på grunn av direkte sollys eller lignende.
- Når sikten forover er dårlig.
 - Hvis linsen eller frontruten er tildekket av fremmedlegemer.
 - Hvis sensoren ikke kan registrere kjørefeltet på grunn av tåke, kraftig regn eller snø.
 - Hvis frontruten er tåketete av fuktig luft i bilen.

- Hvis du plasserer noe på kollisjonsputen.

⚠ ADVARSEL

Feltholdeassistenten er et system som hjelper føreren med å ikke forlate kjørefeltet. Som fører må du imidlertid ikke stole blindt på systemet, og du må alltid iverksette nødvendige tiltak for å opprettholde trygg kjøring.

Funksjonsendring for LKAS



Føreren kan endre LKA til systemet for filskiftvarsling (LDWS) eller endre LKAS-modus mellom standard LKA og aktiv LKA via User Settings Mode (brukerinnsstillingsmodus) på LCD-skjermen.

System for filskiftvarsling (LDWS)

LDWS varsler føreren med en visuell og hørbar advarsel når systemet registrerer at bilen forlater kjørefeltet. Rattet styres ikke i denne modusen. Når forhjulet på bilen kommer i kontakt med den innvendige kanten på kjørefeltlinjen, utløses filskiftvarselet av LKAS-systemet.

Standard LKA

I standard LKA-modus får føreren veiledning for å holde bilen i kjørefeltet. Systemet kontrollerer sjelden rattet når bilen holdes godt innenfor kjørefeltet. Det begynner imidlertid å kontrollere rattet når bilen er i ferd med å forlate feltet.

Aktiv LKA

Aktiv LKA-modus gir hyppigere rattkontroll enn standard LKA-modus. Aktiv LKA kan redusere førerens tretthet ved å assistere styringen og holde bilen i midten av kjørefeltet.

DETEKSJONSSYSTEM FOR BLINDSONE (BSD) (UTSTYRSAVHENGIG)

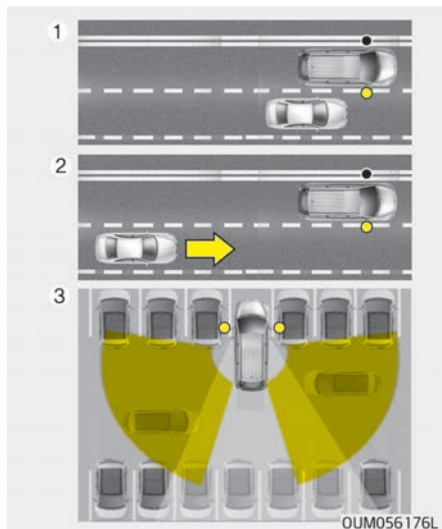

BSD-systemet (blindsonevarslingen) bruker en radarsensor til å varsle føreren under kjøring. Den registrerer området bak bilen og informerer føreren.

1. BSD (blindsonevarsling)

Varslingsområdet er avhengig av bilens hastighet. Hvis bilen din har om lag 10 km/t høyere hastighet enn andre kjøretøy i nærheten, aktiveres ikke varslingen.

2. LCA (filskifteassistent)

Når kjøretøyer nærmer seg din bil med høy hastighet, aktiveres varslingen.

Føreren kan legge merke til ulike advarselsdistanser, avhengig av hastigheten til det andre kjøretøyet.

3. RCTA (krysstrafikkvarsling ved rygging)

Når bilen beveger seg bakover, registrerer sensoren møtende biler fra venstre eller høyre, og varslingen aktiveres.

⚠ ADVARSEL

- **Vær alltid oppmerksom på uventede veiforhold når du kjører, selv om BSD-systemet (blindsonevarslingen) er aktivert.**
- **Blindsonevarslingen er et system som er utviklet med tanke på komfort. Ikke stol blindt på systemet, men tenk alltid sikkerhet når du kjører.**

BSD (blindsonevarsling) / LCA (filskifteassistent) *Driftstilstand*

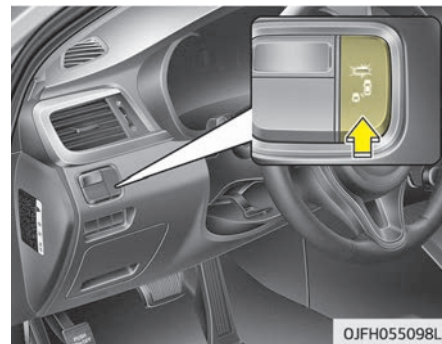

Indikatoren på bryteren tennes når du trykker på bryteren for blindsonevarsling (BSD) når ENGINE START/STOP (start/stopp-knappen) er satt til PÅ. Dersom kjøretøyet hastighet overstiger 30 km/t, vil systemet aktiveres. Hvis du trykker på bryteren igjen, vil bryterindikatoren og systemet slås av. Hvis ENGINE START/STOP (start/stopp-knappen) settes til AV og deretter til PÅ igjen, går systemet tilbake til forrige tilstand.

Når systemet ikke er i bruk, må du slå det av ved å trykke på bryteren. Når systemet slås på, tennes varsel-lampen i tre sekunder på de utvendige sidespeilene.

Varseltype

Systemet aktiveres når:

1. Systemt er slått på
2. Bilens hastighet er over 30 km/t
3. Andre biler registreres på baksiden

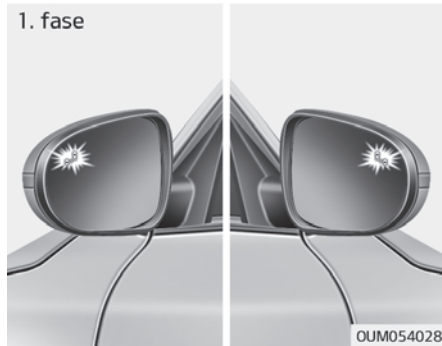

Varsellampen på sidespeilet lyser når en bil registreres innenfor sensorenes rekkevidde. Hvis den registrerte bilen kjører ut av rekkevidden til sensorene, vil varselsignalene slås av.

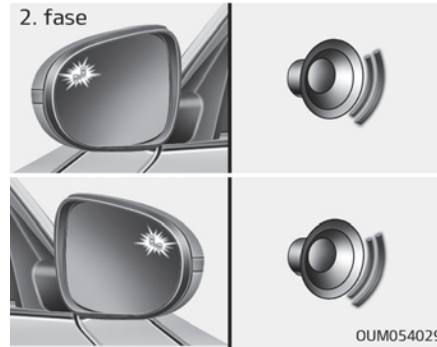

Alarmen for fase to vil aktiveres når:

1. Alarmen for fase en er slått på
2. Blinklyset er slått på ved bytting av kjørefelt

Når alarmen for fase to er aktivert, vil varsellampen på sidespeilet lyse og en varsellyd høres.

Hvis du setter bryteren for blinklyset tilbake i utgangsposisjonen, vil alarmen for fase to deaktiveres.

Alarmen for fase to kan deaktiveres.

- Slik aktiverer du alarmen:
Gå til Brukerinnstillinger-modus ➡ Lyd, og velg "BSD" på LCD-displayet.

- Slik deaktiverer du alarmen:
Gå til Brukerinnstillinger-modus ➡ Lyd, og velg bort "BSD" på LCD-displayet.

⚠ FORSIKTIG

Formålet med alarmfunksjonen er å varsle føreren. Deaktiver denne funksjonen kun om det er nødvendig

Registreringssensor



Sensorene er plassert på innsiden av bakre støtfanger.

For at systemet skal kunne fungere som det skal, må bakre støtfanger alltid holdes ren.

Varselmelding



Meldingen vises for å varsle føreren med ett av følgende. Lyset på bryteren og systemet slås av automatisk.

- Det er fremmedlegemer på overflaten eller innsiden av bakre støtfanger eller varmeutvikling i nærheten av bakre støtfanger.
- Ved bruk av tilhenger eller stativ.
- Ved kjøring gjennom en ørken eller et øde område med svært få forbipasserende biler.

- Ved kjøring i dårlig vær, for eksempel kraftig regn eller snø.

Slå av BSD-systemet når du installerer en tilhenger eller et stativ. Fjern tilhengeren eller stativet når du skal bruke BSD-systemet.

Fjern fremmedlegemene på bakre støtfanger.

Når du har kjørt i ca. 10 minutter etter at fremmedlegemene er fjernet, vil systemet fungere som normalt igjen.

Hvis systemet ikke fungerer som normalt igjen selv om du har fjernet fremmedlegemene, tilhengeren eller stativet, eller det andre utstyret, bør du ta bilen med til et profesjonelt verksted og få systemet kontrollert. Kia anbefaler at du oppsøker en godkjent Kia-forhandler/servicepartner.



Hvis systemet ikke fungerer korrekt, får du opp en varselmelding og lyset på bryteren slukkes. Systemet slås av automatisk.

I så fall bør du få systemet kontrollert på et profesjonelt verksted. Kia anbefaler at du oppsøker en godkjent Kia-forhandler/servicepartner.

RCTA (krysstrafikkvarsling ved rygging)

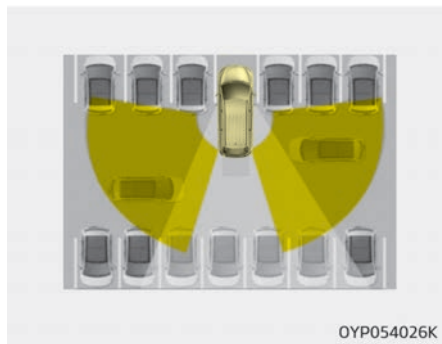

Når bilen beveger seg bakover fra parkeringsposisjon, registrerer sensoren møtende biler fra venstre eller høyre og informerer føreren.

Driftstilstand



- Velg RCTA (krysstrafikkvarsling ved rygging) i "Brukerinnstillinger" under "Kjøreassistanse" på instrumentpanelet. Systemet vil slå seg på og være klart for å aktiveres.
- Velg RCTA igjen, for å slå av systemet.
- Hvis bilen slås av og på igjen, vil RCTA-systemet gå tilbake til statusen det hadde rett før bilen ble slått av. Slå av RCTA-systemet når det ikke er i bruk.
- Systemet aktiveres når bilens hastighet er under 10 km/t med giret i R (revers).

- Rekkevidden til RCTA-systemet (krysstrafikkvarsling ved rygging) er 0,5 m~20 m i sideretning. Advarselen utløses hvis en bil som nærmer seg, kjører i 7 km/t-36 km/t og befinner seg innenfor systemets rekkevidde. Systemets rekkevidde avhenger imidlertid av forholdene. Følg alltid med på omgivelsene.

Varseltype

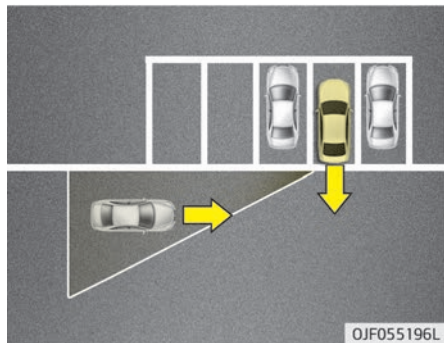

- Hvis bilen som registreres av sensorene nærmer seg bilen din, vil du høre en varsellyd og varselampen vil blinke på utsiden bakspeilet.
 - Hvis bilen som registreres kjører ut av rekkevidden for sensorene, kjører bak deg, kjører i motsatt retning bort fra deg eller kjører sakte, blir advarselen avbrutt.
 - Vær alltid oppmerksom på omgivelsene, ettersom det kan hende at systemet ikke fungerer slik det skal på grunn av andre faktorer og omstendigheter.
- * Hvis det sensorene på bilens støtfanger blokkeres av biler eller gjen-

stander, kan dette redusere systemets registreringsevne.

⚠ ADVARSEL

- **Varsellampen på sidespeilet lyser når en bil registreres på baksiden nær systemet. For å unngå ulykker anbefales det at du ikke fokuserer kun på varsel-lampene, men også på omgivelse-ne rundt bilen.**
- **Kjør forsiktig selv om bilen er utstyrt med en BSD-system (blindsonevarsling). Ikke stol kun på systemet, men sjekk selv før du skifter kjørefil. Systemet kan i enkelte tilfeller ikke varsle føreren, så sjekk alltid omgivelsene mens du kjører.**

⚠ FORSIKTIG

- **Systemet vil ikke fungere som det skal, dersom støtfangeren er byttet ut eller hvis det har blitt gjort reparasjonsarbeid i nærheten av sensoren.**

(Fortsatt)

(Fortsatt)

- **Registreringsområdet varierer i henhold til veiens bredde. Hvis veien er smal, kan det hende at systemet registrerer andre biler i neste kjørefelt.**
- **Hvis veien derimot er svært bred, kan det hende at systemet ikke registrerer andre biler i neste kjørefelt.**
- **Systemet kan slå seg av ved sterk innvirkning av elektromagnetiske bølger.**

Forhold som forhindrer bruk

Det kan være utvendig speil ikke varsler føreren når:

- Sidespeilhuset er ødelagt eller dekket med smuss.
- Vinduet er dekket med smuss.
- Vinduene er kraftig farget.

Førerens oppmerksomhet

Føreren må være forsiktig i situasjonene nedenfor, fordi systemet i visse tilfeller ikke kan registrere andre kjøretøy eller gjenstander.

- Ved bruk av tilhenger eller stativ.

- Bilen kjører i dårlig vær, slik som kraftig regn eller snø.
- Sensoren er tildekket med regn, snø, gjørme, osv.
- Den bakre støtfangeren, der sensoren befinner seg, er tildekket eller løkkert av fremmedlegemer som klistermerker, en kufanger, et sykkelstativ, osv.
- Den bakre støtfangeren er skadet, eller sensoren er ute av den opprinnelige standardposisjonen.
- Bilen høyde blir lavere eller høyere på grunn av tunge gjenstander i bagasjerommet, unormalt dekktrykk osv.
- Når temperaturen til den bakre støtfangeren er svært høy eller lav.
- Når sensorene er blokkert av andre kjøretøy, vegger eller søyler på parkeringsplasser.
- Bilen kjører på en svingete vei eller gjennom en bomstasjon.
- Svært mange objekter, for eksempel i områder der det foregår veiarbeid.
- Det er en fast gjenstand i nærheten av kjøretøyet, for eksempel en spering e.l.
- Når du kjører oppover eller nedover en bratt bakke hvor høyden i veibanen er forskjellig.
- Når du kjører på en smal vei med mange planter.
- Et stort kjøretøy i nærheten av bilen, for eksempel en buss eller lastebil.
- Når det andre kjøretøyet kommer svært tett innpå.
- Når det andre kjøretøyet passerer veldig fort.
- Når andre biler er i nærheten av bilen.
- Når den registrerte bilen beveger seg bakover i samme retning som din bil.
- Når du bytter kjørefelt.
- Dersom bilen har startet samtidig som bilen ved siden av og har akseletert.
- Når bilen i neste kjørefelt er i bevegelse to kjørefelt unna deg, eller når bilen to kjørefelt bortenfor flytter til neste kjørefelt nærmest deg.
- En motorsykkel eller sykkel står nærme bilen.
- En flat tilhenger står nærme bilen.
- Hvis små gjenstander befinner seg bak bilen, som handlevogner og barnevogner.

- Hvis det befinner seg lave kjøretøyer bak bilen, som sportsbiler.
- Ved kjøring gjennom øde områder der det ikke er mange bygninger eller biler (ørken, utkantstrøk, enger).
- Ved kjøring på vått underlag.

ØKONOMISK BRUK

Bilens drivstofføkonomi avhenger hovedsakelig av kjørestilen din, hvor du kjører og når du kjører.

Hver av disse faktorene påvirker hvor mange kilometer som du oppnår fra en liter med drivstoff. Bruk følgende tips for å kjøre bilen så økonomisk som mulig og spare penger både på drivstoff og reparasjoner:

- Kjør mykt. Akselerer på en moderat måte. Unngå bråstart eller giring med full gass, og hold en jevn kjørehastighet. Ikke rus mellom stopplysene. Prøv å justere hastigheten i henhold til trafikken, slik at du slipper unødvendig endring av hastigheten. Unngå tett trafikk så sant det er mulig. Oppretthold alltid sikker avstand til andre kjøretøy, slik at du unngår unødvendig bremsing. Dette reduserer også bremseslitasje.
- Kjør i moderat hastighet. Jo raskere du kjører, desto mer drivstoff bruker bilen. Kjøring i moderat hastighet, spesielt på motorveier, er én av de mest effektive måtene å redusere drivstofforbruket på.
- Ikke hvil foten på bremsepedalen eller clutchpedalen. Dette kan øke drivstofforbruket og øker også slitasjen på disse komponentene. Kjøring med foten på bremsepedalen kan i tillegg føre til overoppheting av bremsene, noe som reduserer bremseeffektiviteten og kan føre til mer alvorlige konsekvenser.
- Ta vare på dekkene. Pass på å opprettholde anbefalt dekktrykk. Feil dekktrykk, enten det er for lavt eller for høyt, resulterer i unødvendig dekkslitasje. Kontroller dekktrykket minst én gang per måned.
- Sørg for at hjulene er korrekt justert. Feil justering kan oppstå som følge av slag mot fortauskanter eller kjøring i for høy hastighet på ujevn veibane. Dårlig justering fører til raskere dekkslitasje og kan også resultere i andre problemer, samt høyere drivstofforbruk.
- Hold bilen i god stand. For å oppnå bedre drivstofføkonomi og lavere vedlikeholdskostnader bør bilen vedlikeholdes i henhold til vedlikeholdsplenen i Kapittel 10, Vedlikehold. Hvis bilen kjøres under ugunstige forhold, vil hyppigere vedlikehold kreves (gå til Kapittel 10, Vedlikehold for mer informasjon).
- Hold bilen ren. For å oppnå maksimal levetid bør bilen holdes ren og rustfri. Det er spesielt viktig at gjørme, skitt, is osv. ikke samler seg opp på undersiden av bilen. Den ekstra vekten kan resultere i økt drivstofforbruk og kan også bidra til rustdannelse.
- Kjør med lav vekt. Ikke kjør med unødvendig vekt i bilen. Høy vekt gir redusert drivstofføkonomi.
- Ikke la motoren gå unødig lenge på tomgang. Hvis du venter (og ikke står i trafikken), må du slå av motoren og starte den igjen når du er klar til å kjøre videre.
- Husk at bilen ikke trenger lang oppvarming. Når motoren er startet, kan du la den kjøre i 10 til 20 sekunder før du setter bilen i gir. I svært kaldt vær bør du imidlertid gi motoren en litt lengre oppvarmingsperiode.

- Unngå overturtall eller underturtall i motoren. Underturtall er når du kjører for sakte i et for høyt gir, slik at motoren rykker. Gir til et lavere gir hvis dette skjer. Overturtall er når du ruser motoren utover en trygg grense. Dette kan unngås ved å gire på anbefalte giringspunkter.
- Bruk klimaanlegget med måte. Klimaanlegget drives av motorkraft, og drivstofføkonomien reduseres derfor når du bruker klimaanlegget.
- Åpne vinduer i høy hastighet kan redusere drivstofføkonomien.
- Drivstofføkonomien reduseres også i sidevind og motvind. For å kompensere for dette tapet kan du senke farten når du kjører under slike forhold.

Det er viktig å holde bilen i god driftsstand, både av hensyn til økonomi og sikkerhet. Du bør derfor få utført service på systemet på et profesjonelt verksted.

Kia anbefaler at du oppsøker en godkjent Kia-forhandler/servicepartner.

ADVARSEL

■ Ikke slå av motoren mens bilen er i bevegelse

Motoren må aldri slås av for å trille ned bakker eller når bilen er i bevegelse. Servostyringen og servobremmene vil ikke fungere korrekt hvis motoren ikke er i gang. Hold i stedet motoren i gang og gir ned til et passende gir for å utnytte motorens bremseeffekt. I tillegg kan rattlåsen komme på dersom ENGINE START/STOP (start/stopp-knappen) slås av mens du kjører (utstyrsavhengig), og føre til at man mister muligheten til å styre. Dette kan forårsake alvorlig skade eller død.

SPESEILLE KJØREFORHOLD

Farlige kjøreforhold

Overhold følgende forholdsregler ved kjøring under farlige kjøreforhold som vann, snø, is, gjørme, sand eller lignende på veien:

- Kjør forsiktig og oppretthold god avstand for bremsing.
- Unngå brå bremse- eller styremåner.
- Hvis bilen ikke har ABS-bremser, må bremsepedalen pumpes inn og ut med et lett trykk inntil bilen stopper.

⚠ ADVARSEL

■ ABS

Ikke pump bremsepedalen på en bil som er utstyrt med ABS.

- Bruk andre gir hvis bilen sitter fast i snø, gjørme eller sand. Akselerer sakte for å forhindre at hjulene spinner.
- Bruk sand, salt, kjettinger eller annet sklisikkert materiale under drivhjulene for å få trekkraft når bilen sitter fast i is, snø eller gjørme.

⚠ ADVARSEL

■ Nedgiring

Nedgiring med automatgir ved kjøring på glatt underlag kan forårsake en ulykke. Den brå hastighetsendringen kan føre til at hjulene skreiser. Vær forsiktig når du girer ned på glatt underlag.

Bilen gynger

Hvis det er nødvendig å gyngje bilen for å frigjøre den fra snø, sand eller gjørme, vri først rattet til høyre og venstre for å rydde området rundt forhjulene. Gir deretter til R (Revers) og et hvilket som helst forovergir på biler som er utstyrt med automatgir. Ikke rus motoren, og spinn hjulene så lite som mulig. Hvis du fortsatt står fast etter et par forsøk, få bilen trukket ut av en tauebil for å unngå overoppheting av motoren og mulig skade på girkassen.

⚠ FORSIKTIG

Langvarig vugging kan føre til at motoren overopphetes, skader eller feil på girkassen og dekkskader.

⚠ ADVARSEL

■ Spinnende hjul

Ikke spinn hjulene, spesielt i hastigheter over 56 km/t. Spinning av hjulene ved høye hastigheter når bilen står stille, kan føre til at et dekk overopphetes, noe som kan resultere i dekkskade som kan skade tilskuere.

* MERK

ESC-systemet skal være slått av før bilen gynes.

⚠ ADVARSEL

Hvis bilen blir sittende fast i snø, gjørme, sand, osv., kan du forsøke å gyngje bilen løs ved å bevege den frem og tilbake. Ikke prøv denne fremgangsmåten hvis personer eller gjenstander er i nærheten av bilen. Under gyngingen kan bilen plutselig bevege seg fremover eller bakover når den kommer løs, noe som kan forårsake personskade eller skade på personer eller gjenstander i nærheten.

Jevn kjøring i svinger



Unngå bremsing eller giring i svinger, særlig når veien er våt. Ideelt sett bør det alltid akselereres forsiktig i svinger. Hvis du følger disse forslagene, vil dekkslitasjen bli holdt på et minimum.

Kjøring i mørket



Ettersom kjøring i mørket generelt er farligere enn kjøring i dagslys, bør du merke deg følgende tips:

- Sett ned farten og øk avstanden mellom deg og andre biler ettersom siktet blir dårligere i mørket, spesielt i områder uten gatelys.
- Juster speilene for å redusere blindingen fra frontlysene på andre biler.
- For biler som ikke er utstyrt med automatisk frontlysjustering, må frontlysene holdes rene og korrekt innrettet. Skitne eller feil innrettet frontlys vil gjøre det mye vanskeligere å se i mørket.

- Unngå å stirre direkte på lysene fra møtende biler. Du kan bli midlertidig blendet, og det vil ta noen sekunder før øynene dine omstiller seg til mørket.

Kjøring i regnvær



Regn og våte veier kan gjøre kjøringen farlig, spesielt hvis du ikke er forberedt på glatte fortau. Her er et par ting du må ta hensyn til når du kjører i regnvær:

- Kraftig regn gjør det vanskeligere å se og gir økt bremselengde, så ta det rolig.

- Hold viskerutstyret til frontruten i god stand. Bytt ut viskerbladene på frontruten når du oppdager striper på frontruten eller områder som ikke viskes.

- Hvis dekkene er ikke i god stand, kan bråbremsing på våt brostein føre til skrens og muligens også medføre ulykke. Sørg for at dekkene er i god stand.

- Slå på frontlysene, slik at det blir lettere for andre å se deg.

- Rask kjøring gjennom store vanndammer kan påvirke bremsene. Hvis du må gå gjennom dammer, skal du prøve å kjøre sakte.

- Hvis du mistenker vann i bremsene, skal du aktivere dem lett mens du kjører helt til de fungerer normalt igjen.

Kjøring i oversvømte områder

Unngå å kjøre gjennom oversvømte områder med mindre du er sikker på at vannet ikke er høyere enn bunnen av hjulnavet. Kjør sakte gjennom vann. Sørg for tilstrekkelig bremseavstand fordi bremseeffekten kan bli påvirket.

Etter å ha kjørt gjennom vann, tørker du bremsene ved å forsiktig bruke dem flere ganger mens bilen beveger seg sakte.

Terrengekjøring

Kjør forsiktig ved kjøring i terreng fordi bilen kan bli skadet av steiner eller tre-røtter. Gjør deg kjent med terrenget du skal kjøre i, før du begynner å kjøre.

Motorveikjøring

Dekk

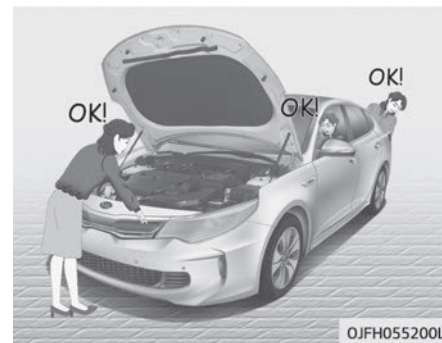

Juster lufttrykket i henhold til spesifikasjonene. Lavt dekktrykk vil føre til overoppheting og mulig dekksvikt.

Unngå å bruke slitte eller skadde dekk som kan resultere i dårligere veigrep eller dekksvikt.

* MERK

Overskrid aldri det maksimale lufttrykket som er vist på dekkene.

▲ ADVARSEL

- Dekk med for lavt eller for høyt lufttrykk kan ha dårlige kjøreegenskaper og medføre tap av kontroll over bilen og plutselig dekksvikt som gir risiko for ulykker, skader og død. Sjekk alltid at dekkene har riktig lufttrykk før du kjører. For riktig dekktrykk, se "Dekk og felger" på side 10-09.

(Fortsatt)

(Fortsatt)

- Kjøring på dekk uten eller med svært lite mønster er farlig. Utslitte dekk kan medføre tap av kontroll over bilen, kollisjoner, skader og død. Utslitte dekk bør byttes ut så snart som mulig, og bør aldri brukes til kjøring. Sjekk alltid mønsterdybden før du kjører av gårde. For mer informasjon og krav til mønsterdybde, se "Dekk og felger" på side 9-27

Drivstoff, kjølevæske og motorolje

Kjøring i høy hastighet forbruker mer drivstoff enn bykjøring. Ikke glem å sjekke både kjølevæske og motorolje.

Drivrem

En løs eller skadet drivrem kan resultere i overoppheting av motoren.

KJØRING OM VINTEREN

Krevende værforhold om vinteren fører til større slitasje og andre problemer. For å minimere problemene med vinterkjøring bør du følge disse forslagene:

Is eller snø

For å kjøre bilen i dyp snø kan det være nødvendig å bruke vinterdekk eller å legge på kjettinger på dekkene. Hvis vinterdekk er nødvendig, må man velge dekk som tilsvarer størrelsen og typen til de opprinnelige dekkene til bilen. Hvis dette ikke gjøres, kan bilens sikkerhet og kjøreegenskaper bli negativt påvirket. Fartsovertredelse, rask akselerasjon, bråbremsing og skarpe svinger kan potensielt være svært farlige.

Ved bremsing bør motorbrems brukes så langt det lar seg gjøre. Bråbremsing på snødekkede eller isete veier kan føre til skrensing. Du må holde tilstrekkelig avstand mellom bilen som kjører foran deg og bilen din. Trå også forsiktig på bremsepedalen. Det bør sies at ved å legge kjettinger på dekkene vil drivkraft økes, men det vil ikke hindre skrensing til siden.

* MERK

Hjulkjettinger er ikke lovlig i alle land. Sjekk om det er lov å bruke kjettinger i landet du skal kjøre i før du legger dem på.

Vinterdekk

Hvis du monterer vinterdekk på bilen din, må du sørge for at dette er radialdekk av samme dimensjon og belastningsområde som de opprinnelige dekkene. Monter vinterdekk på alle fire hjul for å balansere bilens kjøreegenskaper i alle værforhold. Husk at trekraften fra vinterdekk på tørre veier ikke nødvendigvis er så høy som bilens originale dekk. Du må kjøre forsiktig selv når veiene er tørre. Sjekk med dekkhandleren vedrørende anbefalinger for maksimal hastighet.

Ikke monter piggdekk uten først å sjekke lokale, statlige og kommunale forskrifter for mulige restriksjoner mot bruken.

⚠ ADVARSEL

■ Vinterdekkdimensjoner

Vinterdekk skal være tilsvarende i dimensjon og type som bilens standarddekk. Ellers kan bilens sikkerhet og kjøreegenskaper bli negativt påvirket.

Kjettinger

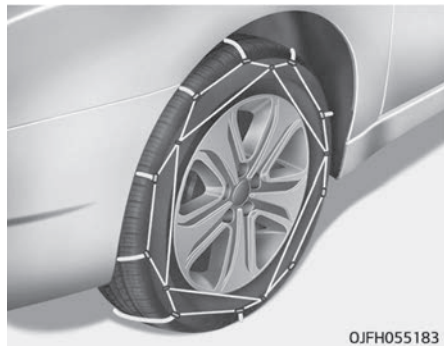

Ettersom sideveggene på radialdekk er tynnere, kan de bli skadet ved montering av noen typer snøkjettinger på dem. Derfor anbefales bruk av vinterdekk i stedet for kjettinger. Ikke monter kjettinger på biler som er utstyrt med aluminiumsfelger; kjettinger kan forårsake skade på hjulene. Dersom det skal brukes kjettinger, skal det brukes wiretype kjettinger med en tykkelse på mindre enn 12 mm. Skader på bilen som skyldes feil bruk av kjetting, dekkes ikke av garantien til bilprodusenten. Monter kjettinger bare på forhjulene.

⚠ FORSIKTIG

- **Kontroller at kjettingene er av riktig størrelse og type for dekkene. Feil kjettinger kan forårsake skade på bilens karosseri og hjuloppheng, og dekkes kanskje ikke av bilprodusentens garanti. Dessuten kan festekrokene på kjettingen bli skadet i kontakt med bildeler, noe som kan føre til at kjettingen løsner fra dekket. Kontroller at kjettingene er sertifisert i henhold til SAE-klasse "S".**
- **Sjekk alltid at kjettinginstallasjonen er riktig etter ca. kjøring, for å sikre at de er satt på riktig. Stram eller monter kjedene på nytt hvis de er løse.**

Bruk av kjetting

Når du monterer kjettinger, skal du følge produsentens instruksjoner og montere dem så stramt som mulig. Kjør sakte når det er montert kjettinger. Hvis du hører at kjettingene er i kontakt med karosseriet eller chassiset, må du stoppe og stramme dem. Hvis de fortsatt er i kontakt, må du senke farten til lyden stopper. Fjern kjettingene så snart du begynner å kjøre på veier som er ryddet for snø.

⚠ ADVARSEL

■ Montere kjettinger

Når du skal montere kjettinger, må du parkere bilen på flat mark vekk fra trafikken. Slå på varselblinklyset og plasser en varsel trekant bak bilen. Sett girvelgeren i P (parkering), aktiver parkeringsbremsen og slå av motoren før du installerer snøkjettinger.

⚠ ADVARSEL

■ Kjettinger

- **Bruk av kjetting kan påvirke bilens kjøreadferd.**
- **Ikke overstig 30 km/t eller kjettingprodusentens anbefalte fartsgrense, avhengig av hvilken som er lavest.**
- **Kjør forsiktig og unngå humper, hull, skarpe svinger og andre faremomenter som kan få bilen til å gjøre et hopp.**
- **Unngå skarpe svinger eller oppbremsing med låst hjul.**

⚠ FORSIKTIG

- **Kjettinger som er av feil størrelse eller er feil montert, kan medføre skade på bilens bremseledninger, fjæring, karosseri og hjul.**
- **Stans bilen og stram kjettingene med en gang hvis du hører at de treffer bilen.**

Bruk etylenglykolbasert kjølevæske av høy kvalitet

Bilen leveres med etylenglykolbasert kjølevæske av høy kvalitet i kjølesystemet. Det er den eneste typen kjølevæske som skal brukes, fordi den bidrar til å hindre korrosjon i kjølesystemet, smører vannpumpen og forhindrer frost. Pass på å skifte eller etterfylle kjølevæske i henhold til vedlikeholdsplanen. Før vinteren må du få kjølevæsken kontrollert for å sikre at frysepunktet er tilstrekkelig for de temperaturene som kan forventes i løpet av vinteren.

Sjekk batteri og kabler

Om vinteren er batterisystemet ekstra utsatt. Inspiser batteriet og kablene visuelt som beskrevet i "Batteri" på side 9-23. Oppsøk et profesjonelt verksted for å få kontrollert ladenivået i batteriet. Kia anbefaler at du oppsøker en godkjent Kia-forhandler/servicepartner.

Bytt til "vinterolje" ved behov

I enkelte klima er det anbefalt å bruke en "vinterolje" med lavere viskositet i kaldt vær. Se "Anbefalinger" på side 10-12. Hvis du er usikker på hvilken olje du bør bruke, anbefaler Kia at du rådfører deg med en godkjent Kia-forhandler/servicepartner.

Sjekk tennplugg og tenningsystem

Kontroller tennpluggene og skift dem ut etter behov. Kontroller også ledningsnettet for tenningen, og påse at ledningene ikke på noen måte er sprukne, slitte eller skadde.

Slik unngår du at låsene fryser

For å hindre at låsene fryser, kan du spraye godkjent avisingsvæske eller glyserin inn i nøkkelåpningen. Hvis en lås er dekket med is, sprøyter den med en godkjent avisingsvæske for å fjerne isen. Hvis låsen er frosset innvendig, kan du eventuelt tine den ved hjelp av en oppvarmet nøkkel. Håndter den oppvarmede nøkkelen med forsiktighet for å unngå skader.

Bruk spylervæske med godkjent frostbeskyttelse i systemet

For å hindre at vannet i vindusspylersystemet fryser, må du tilsette et godkjent frostbeskyttelsesmiddel i henhold til instruksjonene på beholderen. Frostbeskyttelsesmiddel fås kjøpt hos godkjente Kia-forhandlere/servicepartnere og de fleste utsalgssteder for bilprodukter. Ikke bruk motor kjølevæske eller andre typer frostvæske da disse kan skade lakken.

Unngå at parkeringsbremsen fryser

Under visse forhold kan parkeringsbremsen fryse i aktivert posisjon. Det er mest sannsynlig at dette skjer når det er en opphopning av snø eller is rundt eller nær bremsene bak, eller hvis bremsene er våte. Hvis det er fare for at parkeringsbremsen kan fryse, aktiverer du den bare midlertidig mens du setter girspaken i P (automatgir) og blokkerer bakhjulene slik at kjøretøyet ikke kan rulle. Løs deretter ut parkeringsbremsen.

Ikke la det samle seg snø og is på undersiden

Under visse forhold kan snø og is samle seg under skjermene og påvirke styringen. Ved kjøring under harde vinterforhold hvor dette kan skje, bør du med jevne mellomrom sjekke under bilen for å være sikker på at forhjulene og styrekomponentene ikke blir hindret.

Ha med nødutstyr

Avhengig av hvor dårlig været er, bør du ha med hensiktsmessig nødutstyr. Noen av tingene det kan være lurt å ha med, er kjettinger, tauestroppe eller -kjettinger, lommelykt, nødbluss, sand, spade, startkabler, vindusskrape, hansker, dekken, kjeledress, teppe, osv.

BILENS VEKT

Denne delen av brukerhåndboken vil veilede deg i riktig lastning av bilen og/eller tilhenger for å holde den lastede bilens vekt innenfor den maksimale kapasiteten, med eller uten tilhenger. Riktig lastning av bilen vil gjøre at bilen yter maksimalt i henhold til tiltenkte ytelsen. Før du laster bilen din, bør du gjøre deg kjent med følgende betingelser for å vurdere bilens totalvekt ut fra bilens spesifikasjoner og identifikasjonsnummer, med eller uten tilhenger:

Egenvekt

Dette er bilens vekt inkludert full drivstofftank og alt standardutstyr. Den inkluderer ikke passasjerer, last eller ekstrautstyr.

Bilens vekt i kjøreklar tilstand

Dette er vekten på bilen slik den ble levert fra forhandleren, pluss alt ettermarkedsutstyr.

Lastevekt

Dette tallet inkluderer all vekt lagt til egenvekten, inkludert last og ekstrautstyr.

Akselens bruttvekt

Dette er den totale lasten på hver enkelt aksel (front- og bakaksel) – inklusive bilens egenvekt og all last.

Akselvekttkapasitet

Dette er den maksimale tillatte vekten på hver enkelt aksel (foran eller bak). Disse tallene er vist på skiltet med bilens identifikasjonsnummeret. Den totale belastningen på hver aksel må aldri overskride akselvekttkapasiteten.

Bilens bruttvekt

Dette er bilens egenvekt pluss vekten av last og passasjerer.

Bilens totalvekt

Dette er den maksimale tillatte vekten til den fullastede bilen (inklusive allt tilbehør, utstyr, passasjerer og last). Bilens totalvekt er trykt på skiltet med bilens identifikasjonsnummer.

Overbelastning

⚠ ADVARSEL

■ Bilens vekt

Akselvekttkapasitet (GAWR) og bilens totalvekt (GVWR) finner du på skiltet med bilens identifikasjonsnummer som er festet på førerens (eller passasjerens) før. Hvis disse vektangivelsene overskrides, kan det medføre ulykke eller skade på bilen. Du kan beregne vekten på lasten ved å veie gjenstander (og personer) før de plasseres i bilen. Pass på at bilen ikke overbelastes.

(Fortsatt)

sasjerens) før. Hvis disse vektangivelsene overskrides, kan det medføre ulykke eller skade på bilen. Du kan beregne vekten på lasten ved å veie gjenstander (og personer) før de plasseres i bilen. Pass på at bilen ikke overbelastes.

Hva du skal gjøre i en nødssituasjon

| | | | |
|---|------|--------------------------------|------|
| Kjørevarsel..... | 8-02 | Avtagbart tilhengerfeste | 8-25 |
| Varselblinklys..... | 8-02 | Nødtauing..... | 8-25 |
| Ved nødstilfelle under kjøring..... | 8-03 | Ved ulykke..... | 8-28 |
| Hvis motoren stanser ved et veiskille eller kryss..... | 8-03 | Nødutstyr | 8-29 |
| Hvis du har et flatt dekk mens du kjører..... | 8-03 | Førstehjelpsutstyr..... | 8-29 |
| Hvis motoren stopper under kjøring..... | 8-03 | Varseltrekant..... | 8-29 |
| Hvis motoren ikke vil starte..... | 8-04 | Dekktrykkmåler | 8-29 |
| Hvis veivakselen ikke går rundt eller hvis den | | | |
| går sakte rundt..... | 8-04 | | |
| Hvis veivakselen går rundt, men motoren ikke | | | |
| starter..... | 8-04 | | |
| Nødstart..... | 8-05 | | |
| Starte med startkabler..... | 8-05 | | |
| Skyve bilen i gang..... | 8-07 | | |
| Hvis motoren overopphetes..... | 8-08 | | |
| Overvåkningssystem for dekktrykk (TPMS) | 8-10 | | |
| Kontrollere dekktrykk..... | 8-10 | | |
| Varsellampe for posisjon for lavt dekktrykk..... | 8-12 | | |
| Feilindikator for TPMS (dekktrykk- overvåkning)..... | 8-13 | | |
| Skifte dekk med TPMS..... | 8-13 | | |
| Hvis du har et punktert dekk (med punkteringssett)..... | 8-16 | | |
| Introduksjon..... | 8-17 | | |
| Anvisninger om sikker bruk av punkteringssettet | 8-17 | | |
| Komponenter i punkteringssettet (TMK)..... | 8-19 | | |
| Bruke punkteringssettet..... | 8-20 | | |
| Fordele tetningsmiddel..... | 8-22 | | |
| Sjekk lufttrykket..... | 8-22 | | |
| Tekniske data..... | 8-23 | | |
| Tauing..... | 8-24 | | |
| Bergingstjeneste..... | 8-24 | | |

KJØREVARSEL

Varselblinklys

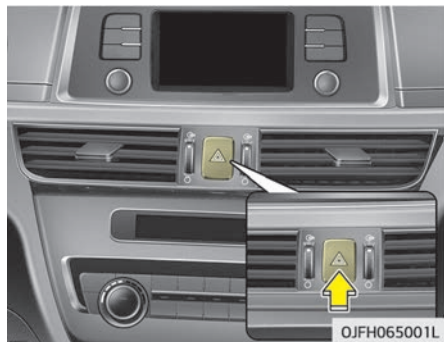

- Utvis forsiktighet ved bruk av varselblinklyset mens bilen taues.

Varselblinklyset fungerer som en advarsel til andre bilister om å utvise forsiktighet når de nærmer seg eller kjører forbi bilen din.

Det bør brukes når nødreparasjon utføres eller bilen er stoppet i veikanten.

Bryteren for varselblinklyset kan trykkes inn med tenningsbryteren i en hvilken som helst posisjon. Bryteren er plassert på bryterpanelet i midtkonsollen. Alle blinklys blinker samtidig.

- Varselblinklyset fungerer enten motoren er i gang eller ikke.
- Blinklysene fungerer ikke når varselblinklyset er satt til PÅ.

VED NØDSTILFELLE UNDER KJØRING

Hvis motoren stanser ved et veiskille eller kryss

- Hvis motoren stanser ved et veiskille eller kryss, skal du sette girvelgeren i N (nøytral) før du dytter bilen til et trygt sted.

Hvis du har et flatt dekk mens du kjører

1. Ta foten bort fra gasspedalen og la bilen bremse ned mens du kjører rett fram. Ikke bruk bremsene umiddelbart og forsøk ikke å svinge av veien, da dette kan føre til at du mister kontrollen. Når bilen har bremsset ned til en slik hastighet at det er trygt å gjøre det, bremser du forsiktig og svinger av veien. Kjør av veien så langt som mulig og parker på et fast underlag. Hvis du er på en delt motorvei, må du ikke parkere i midtfeltet mellom de to kjørefeltene.
2. Når bilen står stille, slår du på nød-blinklyset, setter på parkeringsbremsen og setter giret til P (Parkering).
3. La alle passasjerer gå ut av bilen. Påse at alle går ut på den siden av bilen som vender bort fra trafikken.

4. Når du skal skifte et punktert dekk, følger du instruksjonene i "Hvis du har et punktert dekk (med punkteringssett)" på side 8-16.

Hvis motoren stopper under kjøring

1. Reduser hastigheten gradvis, kjør i en rett linje. Kjør forsiktig av veien til et trygt sted.
2. Slå på varselblinklysene.
3. Prøv å starte hybridsystemet igjen. Rådfør deg med et profesjonelt verksted hvis bilen ikke starter. Kia anbefaler at du rådfører deg med en godkjent Kia-forhandler/service-partner.

HVIS MOTOREN IKKE VIL STARTE

Hvis veivakselen ikke går rundt eller hvis den går sakte rundt

1. Pass på at girvelgeren står i N (nøytral) eller P (parkering) og at nødbremsen er aktivert.
2. Kontroller om batteritilkoblingene er rene og godt tilstrammet.
3. Slå på kupélyset. Hvis lyset dimmes eller slukkes når du betjener starteren, er batteriet utladet.
4. Kontroller om tilkoblingene til starteren er godt tilstrammet.
5. Ikke skyv på eller dra bilen for å starte den. Se instruksjonene for "Starte med startkabler" på side 8-05.

Hvis veivakselen går rundt, men motoren ikke starter

1. Sjekk drivstoffnivå.
2. Med tenningsbryteren i LOCK-posisjon, sjekk alle kontaktene på tennspolene og tennpluggene. Koble til alt som kan være frakoblet eller løst på nytt.
3. Sjekk drivstoffslangen i motorrommet.
4. Ring til et profesjonelt verksted hvis motoren fortsatt ikke starter. Kia anbefaler at du ringer en godkjent Kia-forhandler/servicepartner.

ADVARSEL

Hvis motoren ikke vil starte, må du ikke skyve på eller dra bilen for å starte den. Dette kan føre til kollisjon eller annen skade. Hvis du forsøker å starte bilen ved å skyve på den eller dra den, kan i tillegg katalysatoren overbelastes slik at det kan oppstå brann.

NØDSTART

Starte med startkabler

Bruk av startkabler kan være farlig hvis det gjøres feil. For å unngå å skade deg selv, bilen eller batteriet, må du derfor følge instruksjonene om bruk av startkabler. Hvis du er usikker, anbefaler vi sterkt at får hjelp av en godkjent tekniker eller veilhjelptjeneste.

⚠ FORSIKTIG

Bruk bare 12-volts startkabelsystem. Bruk av en 24-volts strømkilde (enten to 12-volts batterier i serie eller en 24-volts motorgeneratorsett) kan medføre irreversible skader på en 12-volts startmotor, tenning og andre elektriske komponenter.

⚠ ADVARSEL

■ Batteri

Forsøk aldri å sjekke batteriets elektrolyttnivå, ettersom det kan føre til at batteriet sprekker eller eksploderer og forårsake alvorlige skader.

⚠ ADVARSEL

■ Batteri

- Hold batteri unna flammer eller gnister. Batteriet produserer hydrogengass, som kan eksplodere hvis den utsettes for ild eller gnister.

Hvis disse instruksjonene ikke følges nøye, kan det oppstå alvorlige personskader og skader på bilen. Hvis du er usikker på hvordan du skal gå frem, bør du oppsøke profesjonell hjelp. Bilbatterier inneholder svovelsyre. Denne er giftig og sterkt etsende. Ved bruk av startkabler skal du bruke vernebriller og passe på at verken du, klærne dine eller bilen blir tilsølt med syre.

- Ikke forsøk å starte bilen med startkabler dersom det utladede batteriet er frosset, eller hvis elektrolyttnivået er lavt. Batteriet kan sprekke eller eksplodere.
- La aldri (+)- og (-)-kabelen komme i kontakt med hverandre. Da kan det oppstå gnister.

(Fortsatt)

(Fortsatt)

- Batteriet kan sprekke eller eksplodere hvis du bruker startkabler på et batteri som er frosset eller har lavt elektrolyttnivå.

Starte bilen med startkabler - for sedan

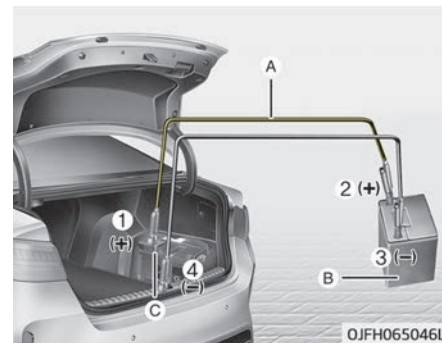

Koble kablene i numerisk rekkefølge og koble fra i omvendt rekkefølge.

- * (A): Startkabler
- (B): Hjelpebatteri
- (C): Utladet batteri

1. Kontroller at startbatteriet er 12-volt og at den negative polen er jor-det.
2. Hvis startbatteri er i en annen bil, må ikke bilene komme i kontakt.
3. Slå av alle unødvendige elektriske belastninger.
4. Koble startkablene i den nøyaktige rekkefølgen som vist på illustrasjonen. Koble først den ene enden av en startkabel til plusspolen på det utladete batteriet (1), og koble den andre enden til plusspolen av ladebatteriet (2).
Fortsett ned å koble den ene enden på den andre startkabelen til den negative polen på startbatteriet (3), deretter den andre enden til et fast, stasjonær, metallpunkt (for eksempel motorens løftebrakett) vekk fra batteriet (4). Ikke koble den til eller i nærheten av noen av delene som beveger seg når motoren går rundt.
Ikke la startkablene komme i kontakt med noe annet enn de riktige batteripolene eller riktig jording. Ikke len deg over batteriet når du kobler til.

FORSIKTIG

■ Batterikabler

Ikke koble startkabelen fra minuspolen på starthjelpbatteriet til den negative polen på det utladete batteriet. Dette kan føre til at det utladete batteriet blir overopphetet og sprekker, og slipper ut batterisyre. Pass på at du kobler den ene enden av startkabelen til den negative polen på startbatteriet, og den andre enden til et metallpunkt på god avstand fra batteriet.

5. Start motoren på bilen med startbatteriet, og hold den på 2 000 rpm. Start deretter motoren på bilen som har tomt batteri.

Hvis årsaken til at batteriet er utladet ikke er opplagt, bør du få systemet kontrollert på et profesjonelt verksted. Kia anbefaler at du oppsøker en godkjent Kia-forhandler/servicepartner.

Starte bilen med startkabler - for stasjonsvogn

1. Plasser bilene nært nok til at startkablene kan kobles til, uten at bilene kommer i berøring med hverandre.
2. Unngå til enhver tid vifter eller andre bevegelige deler i motorrommet, også når bilene er slått av.
3. Slå av alt elektrisk utstyr, for eksempel radioer, lys, klimaanlegg osv. Sett bilene i P (Parkering), og aktiver parkeringsbremsene. Slå av begge bilene.

* MERK

Bilen din har et batteri i bagasjerommet, men når du skal starte bilen med startkabler, må du bruke batteripolene i motorrommet.

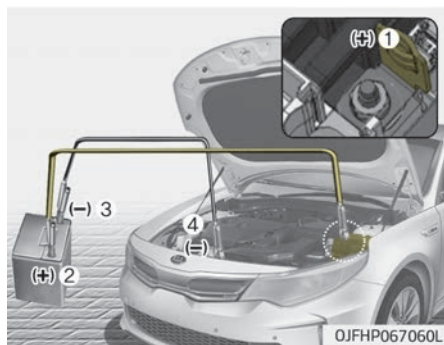

4. Koble startkablene i den nøyaktige rekkefølgen som vist på illustrasjonen. Koble først den ene startkabelen til plusspolen (+) på bilen (1).
5. Koble den andre enden av startkabelen til plusspolen (+) på hjelpekjøretøyet (2).
6. Koble den andre startkabelen til minuspolen (-) på hjelpekjøretøyet (3).
7. Koble den andre enden av den andre startkabelen til minuspolen (-) på bilen din (4). Ikke la startkablene komme i kontakt med noe annet enn de riktige batteripolene eller riktig jording. Ikke len deg over batteriet når du kobler til.

⚠ FORSIKTIG

■ Batterikabler

Ikke koble startkabelen fra minuspolen på starthjelpbatteriet til den negative polen på det utladete batteriet. Dette kan føre til at det utladete batteriet blir overopphetet og spreker, og slipper ut batterisyre. Pass på at du kobler den ene enden av startkabelen til den negative polen på startbatteriet, og den andre enden til et metallpunkt på god avstand fra batteriet.

8. Start motoren på hjelpekjøretøyet, og hold turtallet på ca. 2 000 o/min i noen minutter. Start deretter bilen din.
Hvis bilen ikke starter etter noen forsøk, må du sannsynligvis få utført service. Rådfør deg i så fall med fagfolk. Hvis årsaken til at batteriet er utladet ikke er opplagt, bør du få bilen kontrollert på et profesjonelt verksted. Kia anbefaler at du oppsøker en godkjent Kia-forhandler/servicepartner.

Skyve bilen i gang

Biler som er utstyrt med automatgir, kan ikke skyves i gang. Følg instruksjonene i "Starte med startkabler" på side 8-05.

⚠ ADVARSEL

Tau aldri en bil for å starte den. Bilen vil skyte fart forover når motoren starter, noe som kan føre til kollisjon med taubilen.

HVIS MOTOREN OVEROPPHETES

Hvis temperaturmåleren indikerer overoppheting, du opplever et tap i motor-kraft eller hører høy ringing eller banking, er motoren sannsynligvis overopphetet. Hvis dette skjer, bør du:

1. Slå på nødblinklyset og stoppe på et trygt sted. Sett girspaken til P (parkering) og aktiver parkeringsbremsen.
2. Hvis det ikke kommer varm damp ut fra motorrommet, kan du forsiktig åpne motorrommet og kontrollere om vannpumpekontakten er korrekt innkoblet. Hvis kontakten ikke er korrekt innkoblet, stopper du umiddelbart motoren og kobler til kontakten på riktig måte. Slå deretter på motoren.
3. Slå på klimaanlegget.
4. Hvis lampen for "HEV-advarsel" tennes på instrumentpanelet eller det kommer kjølevæske eller varm damp ut fra fyllåpningen for kjølevæske, må du umiddelbart stoppe motoren. Få deretter systemet kontrollert på et profesjonelt verksted. Kia anbefaler at du oppsøker nærmeste godkjente Kia-forhandler/servicepartner.
Hvis lampen for "Motoradvarsel" fortsetter å lyse eller kjølevæsken

ikke renner ut, kan du holde motoren i gang. Åpne panseret for ventilasjon og nedkjøling av motoren.

⚠ ADVARSEL

Hold hår, hender og klær vekk fra bevegelige deler som vifter og drivreimer mens motoren er i gang for å unngå skader.

5. Kontroller om kjølevæsketemperaturen er lav nok. Hvis kjølevæsketemperaturen er lavt, må du kontrollere tilkoblingsdelene mellom radiator-slangen, slangen til varmeapparatet og vannpumpen og se etter tegn til lekkasje. Fyll på kjølevæske hvis du ikke ser tegn til lekkasje. Stopp bilen umiddelbart hvis du ser tegn til overoppheting av motoren, for eksempel en varsellampe som lyser, kjølevæskelekkasje eller feil i kjøleviften. Få deretter systemet kontrollert på et profesjonelt verksted. Kia anbefaler at du oppsøker nærmeste godkjente Kia-forhandler/servicepartner.

⚠ ADVARSEL



Ikke fjern radiatorlokket når motoren er varm. Dette kan tillate kjølevæske å blåse ut av åpningen og forårsake alvorlige brannskader.

6. Hvis du ikke kan finne årsaken til overopphetingen, anbefaler vi at du venter til motortemperaturen er tilbake til det normale. Tilsett deretter forsiktig kjølevæske til kjølevæskebeholderen. Fyll væsketanket i beholderen opp til halvveis fullt dersom kjølevæske har lekket ut.
7. Gjør dette varsomt, pass på for ytterligere tegn på overoppheting. Ring til et profesjonelt verksted hvis overoppheting gjentar seg. Kia anbefaler at du ringer en godkjent Kia-forhandler/servicepartner.

FORSIKTIG

- **Alvorlig tap av kjølevæske indikerer at det er en lekkasje i kjølesystemet. I så fall bør du få systemet kontrollert på et profesjonelt verksted. Kia anbefaler at du oppsøker en godkjent Kia-forhandler/servicepartner.**
- **Når motoren overopphetes på grunn av lavt kjølevæsknivå, kan det oppstå sprekker i motoren hvis det plutselig tilføres kjølevæske. For å unngå skader bør du tilføre kjølevæske sakte i små mengder.**

OVERVÅKNINGSSYSTEM FOR DEKKTRYKK (TPMS) (UTSTYRSAVHENGIG)

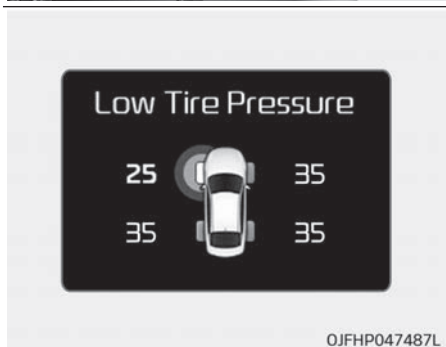

1. Varsellampe for lavt dekktrykk / TPMS-feilindikator
2. Varsellampe for posisjon for lavt dekktrykk (vist på LCD-displayet)

Kontrollere dekktrykk



- Du kan kontrollere dekktrykket i Informasjon-modusen på instrumentpanelet.
 - Se "Brukerinnstillinger" på side 5-69.
- Dekktrykk vises 1~2 minutter senere etter kjøring.
- Hvis dekktrykket ikke vises når bilen er stoppet, vil meldingen "Kjør for å vise" vises. Sjekk dekktrykket etter kjøring.
- Du kan endre måleenheten for dekktrykket i "User settings"-modusen

(Brukerinnstillinger) på instrumentpanelet.

- psi, kPa, bar (se "Brukerinnstillinger" på side 5-69).

Hvert dekk, inklusive reservedekket (utstyrsavhengig), bør kontrolleres månedlig mens det er kaldt og fylt opp med lufttrykket som er anbefalt av bilprodusenten og angitt på oppslaget for bilen eller lufttrykkmerkingen.

(Hvis bilen har dekk med en annen størrelse enn størrelsen som er angitt på oppslaget for bilen eller lufttrykkmerkingen, bør du finne det riktige lufttrykket for disse dekkene.)

Som en ekstra sikkerhetsfunksjon er bilen utstyrt med et overvåkningssystem for dekktrykk (TPMS) som tennes når lufttrykket i ett eller flere av dekkene er for lavt. Hvis denne varsellampen tennes, bør du stoppe og sjekke dekkene så snart som mulig og fylle dem med riktig lufttrykk. Kjøring på dekk med for lavt lufttrykk fører til at dekket overopphetes og kan føre til dekkfeil. Undertrykk reduserer også drivstoffeffektiviteten, øker slitasjen på mønsterdybden og kan påvirke kjøreegenskapene og bremsefunksjonaliteten.

Vær oppmerksom på at overvåkningssystemet for dekktrykk ikke er en erstatning for riktig vedlikehold av dekkene, og at det er førerens eget ansvar å opprettholde riktig dekktrykk, selv om varsellampen for lavt lufttrykk ikke lyser enda.

Bilen er også utstyrt med en feilindikator for overvåkningssystemet for dekktrykk som indikerer når systemet ikke fungerer som det skal. Feilindikatoren for overvåkningssystemet er koblet til varsellampen for lavt dekktrykk. Når systemet oppdager en feil, vil varsellampen blinke i ca. 1 minutt og deretter lyse kontinuerlig. Denne sekvensen vil fortsette hver gang du starter bilen, helt til feilen rettes opp. Når feilindikatoren for overvåkningssystemet fortsetter å lyse etter å ha blinket i ca. 1 minutt, kan det hende at systemet ikke er i stand til å registrere eller signalisere lavt dekktrykk som det skal.

Feil i overvåkningssystemet for dekktrykk kan oppstå på grunn av en rekke årsaker, blant annet på grunn av dekkskift eller bruk av alternative dekk eller hjul som gjør at systemet ikke fungerer slik det skal. Kontroller alltid feilindikatoren for overvåkningssystemet for dekktrykk etter å ha skiftet ett eller flere dekk eller hjul på bilen, slik at du kan forsikre deg om at systemet fungerer slik det skal med de nye dekkene eller hjulene.

* MERK

Hvis noe av det som nevnes nedenfor oppstår, bør du få systemet kontrollert på et profesjonelt verksted. Kia anbefaler at du oppsøker en godkjent Kia-forhandler/servicepartner.

1. Varsellampen for lavt dekktrykk / feilindikatoren for overvåkningssystemet lyser ikke i 3 sekunder når tenningsbryteren vris til ON (på)-posisjon eller motoren er i gang.

(Fortsatt)

(Fortsatt)

2. Feilindikatoren for overvåkningssystemet vil fortsette å lyse etter ca. 1 minutts blinking.
3. Varsellampen for posisjon for lavt dekktrykk vil fortsette å lyse.

Varsellampe for posisjon for lavt dekktrykk

■ Varsellampe for lavt dekktrykk



WBH-11



OJFHP067022L

Når dekktrykkovervåkningen varseldikatorene lyser og en varselmelding vises på LCD-skjermen på instrumentpanelet, har ett eller flere av dekkene vesentlig for lavt lufttrykk. Varsellampe for posisjon for lavt dekktrykk indikerer hvilket dekk som vesentlig for lavt dekktrykk ved å fremheve tilsvarende posisjon.

Hvis en av disse varsellampene lyser, må du umiddelbart redusere farten, unngå harde svinger og forvente økt bremselengde. Du bør stoppe og sjekke dekkene så snart som mulig. Pump opp dekkene til riktig trykk som angitt på oppslaget for bilen eller lufttrykkmerkingen på ytre del av midtstolpen på førersiden. Hvis du ikke kan nå frem til en bensinstasjon eller hvis dekket ikke kan holde på nylig tilført luft, må du skifte ut det defekte dekket med et reservehjul.

Hvis du kjører bilen i ca. 10 minutter i en hastighet over 25 km/t etter at du har skiftet til reservehjul, vil ett av følgende skje:

- TPMS-feilindikatoren kan blinke i ca. 1 minutt og deretter lyse kontinuerlig, ettersom TPMS-sensoren ikke er montert på reservedekket (det utskiftede dekket med sensor er ikke i bilen).

- TPMS-feilindikatoren lyser kontinuerlig under kjøring, fordi TPMS-sensoren ikke er montert på reservedekket (det utskiftede dekket med sensor er i bilen).

⚠ FORSIKTIG

- **I vinter eller kaldt vær kan varsel-lampen for lavt dekktrykk lyse hvis dekktrykket ble justert til det anbefalte lufttrykket i varmt vær. Det betyr ikke at det er feil på TPMS, fordi den reduserte temperaturen fører til en senking av dekktrykket.**
- **Når du kjører bilen fra et varmt område til et kaldt område eller fra et kaldt område til et varmt område, eller utetemperaturen er høyere eller lavere, bør du sjekke lufttrykket og justere dekkene til anbefalt lufttrykk.**

(Fortsatt)

(Fortsatt)

- Ved fylling av mer luft i dekkene kan det hende at vilkårene for å slå av varselampen for lavt dekktrykk ikke oppfylles. Dette skjer fordi det finnes en feilmargin hva angår ytelse ved fylling av dekk. Varsellampen for lavt dekktrykk slås av hvis dekktrykket er over anbefalt lufttrykk.

▲ ADVARSEL**■ Skade ved lavt dekktrykk**

Svært lavt dekktrykk gjør bilen ustabil og kan bidra til at du mister kontroll over bilen og til økt bremselengde.

Fortsatt kjøring med lavt lufttrykk kan føre til at dekkene overopphetes og skades.

Feilindikator for TPMS (dekktrykk- overvåkning)



Feilindikatoren for TPMS vil lyse etter at den har blinket i ca. ett minutt når det har oppstått et problem i overvåkningssystemet for dekktrykk.

I så fall bør du få systemet kontrollert på et profesjonelt verksted for å finne ut hva som er årsaken til problemet. Kia anbefaler at du oppsøker en godkjent Kia-forhandler/servicepartner.

*** MERK**

Hvis TPMS-systemet har en feilfunksjon, vil ikke varselampen for lavt dekktrykk vises selv om bilen har et dekk med for lavt lufttrykk.

▲ FORSIKTIG

- Feilindikatoren for TPMS kan blinke i ca. 1 minutt og fortsette å lyse kontinuerlig etterpå hvis bilen befinner seg i nærheten av strømforsyningskabler eller radiosendere. Slike radiosendere finnes blant annet på politistasjoner, offentlige kontorer, kringkastingsstasjoner, militærlegg, flyplasser, sendetårn osv. Dette kan forstyrre den normale funksjonen til overvåkningssystemet for dekktrykk

(Fortsatt)

(Fortsatt)

- Feilindikatoren for TPMS kan blinke i ca. 1 minutt og fortsette å lyse kontinuerlig etterpå, hvis det brukes kjettinger brukes på bilen. Dette kan også skje hvis det brukes elektroniske enheter, som bærbare datamaskiner, mobilladere, fjernstartere eller GPS, osv. i bilen. Dette kan forstyrre den normale funksjonen til overvåkningssystemet for dekktrykk (TPMS).

Skifte dekk med TPMS

Hvis bilen har et flatt dekk, vil varselampene for lavt dekktrykk og posisjon tennes. I så fall bør du få systemet kontrollert på et profesjonelt verksted. Kia anbefaler at du oppsøker en godkjent Kia-forhandler/servicepartner.

▲ FORSIKTIG

Vi anbefaler at du bruker tetningsmassen som er godkjent av Kia. Tetningen på dekktrykksensoren og hjulet skal fjernes når du bytter dekket med et nytt.

Hver felg er utstyrt med en dekktrykk-sensor montert på innsiden av dekket, bak ventilstammen. Du må bruke TPMS-spesifikke felger. Få utført service på dekkene på et profesjonelt verksted. Kia anbefaler at du oppsøker en godkjent Kia-forhandler/servicepartner. Hvis du kjører bilen i ca. 10 minutter i en hastighet over 25 km/t etter at du har skiftet til reservehjul, vil ett av følgende skje:

- TPMS-feilindikatoren kan blinke i ca. 1 minutt og deretter lyse kontinuerlig, ettersom TPMS-sensoren ikke er montert på reservedekket (det utskiftede dekket med sensor er ikke i bilen).
- TPMS-feilindikatoren lyser kontinuerlig under kjøring, fordi TPMS-sensoren ikke er montert på reservedekket (det utskiftede dekket med sensor er i bilen).

Du kan ikke finne ut om lufttrykket er for lavt bare ved å se på dekket. Bruk alltid en trykkmåler av god kvalitet for å måle lufttrykket i dekket. Vær oppmerksom på at et dekk som er varmt (etter kjøring) vil ha en høyere trykkmåling enn et dekk som er kaldt (etter å ha stått stille i minst 3 timer, og kjørt mindre enn 1,6 km i løpet av de tre timene).

La dekket avkjøles før du måler lufttrykket. Forsikre deg alltid om at dekket er kaldt før du fyller det opp til anbefalt trykk.

Et kaldt dekk betyr at bilen har vært stillestående i 3 timer og kjørt mindre enn 1,6 km over den 3-timersperioden.

FORSIKTIG

Vi anbefaler at du bruker fugemasse godkjent av Kia, hvis bilen er utstyrt med et overvåkningssystem for dekktrykk (TPMS). Den flytende tetningsmassen kan skade dekktrykk-sensorene.

ADVARSEL

■ TPMS

- **TPMS kan ikke varsle deg om alvorlige og brå dekkskader forårsaket av eksterne faktorer som spiker eller skrot på veien.**
- **Hvis du føler at bilen er ustabil, må du umiddelbart slippe opp foten fra gasspedalen, trå inn bremsepedalen gradvis og sakte kjøre til et trygt sted utenfor veibanen.**

ADVARSEL

■ Beskyttede TPMS

Hvis du foretar inngrep på eller endring eller deaktivering av dekktrykkovervåkningens (TPMS) komponenter, kan det forstyrre systemets evne til å advare føreren om lavt dekktrykk og/eller svikt i TPMS. Hvis du foretar inngrep på eller endring eller deaktivering av dekktrykkovervåkningens (TPMS) komponenter, kan det føre til at garantien for den delen av bilen bortfaller.

▲ ADVARSEL

■ For Europa

- Ikke utfør endringer på bilen, da det kan virke inn på funksjonen til TPMS.
 - Tradisjonelle felger er ikke utstyrt med TPMS-sensor.
Av hensyn til sikkerheten bør du bruke reservedeler fra et profesjonelt verksted. Kia anbefaler at du oppsøker en godkjent Kia-forhandler/servicepartner.
 - Hvis du bruker en felg som er tilgjengelig på markedet, må du bruke en TPMS-sensor som er godkjent av en autorisert Kia-forhandler.
Hvis bilen ikke er utstyrt med en TPMS-sensor eller TPMS ikke fungerer som den skal, kan det hende at bilen ikke blir godkjent i EU-kontrollen som gjennomføres i ditt land.
- * Alle biler som er solgt på det europeiske markedet i løpet av perioden nedenfor, må være utstyrt med TPMS.

(Fortsatt)

(Fortsatt)

- Ny kjøretøysmodell:
1. nov. 2012 ~
- Gjeldende kjøretøysmodell:
1. nov. 2014 ~ (basert på bilregistreringer)

HVIS DU HAR ET PUNKTERT DEKK (MED PUNKTERINGSSETT)

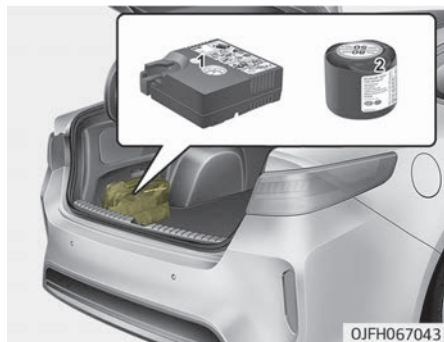

Les instruksene før punkteringssettet benyttes.

1. Kompressor
2. Dekkskum

Punkteringssettet fungerer kun som en midlertidig løsning for dekket. Du bør snarest mulig få dekket kontrollert på et profesjonelt verksted. Kia anbefaler at du oppsøker en godkjent Kia-forhandler/servicepartner.

⚠ FORSIKTIG

■ Én dekkskumflaske per dekk

Når to eller flere dekk har punktert, kan ikke punkteringssettet brukes, ettersom det kun inneholder én dekkskumflaske for ett punktert dekk.

⚠ ADVARSEL

■ Dekkvegg

Ikke bruk punkteringssettet til reparasjon av skader i dekkveggene. Dette kan resultere i en ulykke som følger av dekkfeil.

⚠ ADVARSEL

■ Midlertidig løsning

Få dekket reparert så snart som mulig. Dekket kan når som helst miste lufttrykk etter fylling av dekket med punkteringssettet.

⚠ FORSIKTIG

- Når dekket skal skiftes ut eller repareres etter bruk av dekkskum, må du passe på å fjerne dekkskummet på den innvendige delen av dekket og hjulet. Hvis dekkskummet ikke fjernes, kan det oppstå støy og vibrasjon.
- Vi anbefaler bruk av originalt dekkskum fra Kia. Bruk av dekkskum som er kjøpt på ettermarkedet, kan skade dekktrykksensoren.
- Hvis varsellampen for TPMS tenes etter bruk av punkteringssettet, bør du få bilen kontrollert på et profesjonelt verksted. Kia anbefaler at du kontakter en godkjent Kia-forhandler/servicepartner.
- Når du reparerer et punktert dekk med punkteringssettet (TMK, Tire Mobility Kit), må du raskt fjerne tetningsmiddelet fra dekktrykksensoren og hjulet. Ved montering av det reparerte dekket og hjulet, må hjulmutteren strammes til en tilstramningsverdi på 11~13 kgf·m.

Introduksjon

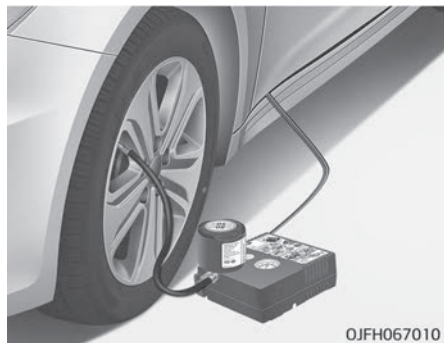

Med punkteringssettet er du mobil selv etter en punktering.

Ved hjelp av dette systemet, som består av en kompressor og tetningsmasse, kan du enkelt og effektivt tette de fleste punkteringer i personbildekk som er forårsaket av spiker eller lignende gjenstander, og fylle luft i dekket.

Etter at du har sørget for at dekket er riktig forseglet, kan du kjøre forsiktig på dekket (opp til 200 km) ved en maks. hastighet på 80 km/t slik at du kan komme deg til en bil- eller dekkforhandler og bytte dekket.

Det er mulig at noen dekk, spesielt med større punkteringer eller skader på siden av dekket, ikke kan tettes helt.

Tap av lufttrykk i dekket kan påvirke dekkytelsen.

Derfor bør du unngå brå rattbevegelser og andre manøvrer, spesielt hvis bilen er tungt lastet, eller hvis den trekker en tilhenger.

Punkteringssettet er ikke konstruert for eller tiltenkt som en permanent dekkreparasjonsmetode og skal kun brukes på ett dekk.

Denne bruksanvisningen viser deg trinn for trinn hvordan du tetter en punktering midlertidig på en enkel og pålitelig måte.

Les avsnittet "Anvisninger om sikker bruk av punkteringssettet" på side 8-17.

⚠ ADVARSEL

Ikke bruk punkteringssettet hvis et dekk er alvorlig skadet av å bli kjørt uten luft eller med utilstrekkelig lufttrykk.

Bare punkterte områder som ligger innenfor slitebanens område, kan tettes ved hjelp av punkteringssettet.

Anvisninger om sikker bruk av punkteringssettet

- Still bilen ut på siden av veien slik at du kan bruke punkteringssettet uten å stå midt i trafikken. Plasser varsel-trekanten lett synlig slik at passerende biler blir oppmerksom på deg.
- For å være sikker på at bilen ikke skal trille, selv når du står på relativt flat mark, må du alltid sette på parkeringsbremsen.
- Punkteringssett må kun brukes til tetting/opplåsing av dekk på personbiler. Ikke bruk det på motorsykler, sykler eller andre typer dekk.
- Ikke fjern fremmedlegemer som har trengt inn i dekket, som f.eks. spiker eller skruer.
- Før du bruker punkteringssettet, må du lese sikkerhetsinformasjonen på flasken med tetningsmasse!
- La motoren gå hvis bilen er ute i fri-luft. Ellers kan bilbatteriet tappes ved bruk av kompressor.
- La aldri punkteringssettet være uten tilsyn når det er i bruk.
- Ikke la kompressoren gå i mer enn 10 min. av gangen, ellers kan den bli overopphetet.

- Ikke bruk punkteringssettet hvis omgivelsestemperaturen er under -30°C .
- Ikke bruk punkteringssettet hvis dekket og hjulet er skadet.

⚠ ADVARSEL

- Hvis du får tetningsmiddelet på huden, må du vaske med store mengder vann og oppsøke lege hvis irritasjonen vedvarer.
- Hvis du får tetningsmiddelet i øynene, løfter du opp øyelokket og skyller i minst 15 minutter. Oppsøk lege hvis irritasjonen vedvarer.
- Hvis du har drukket tetningsmiddelet, vasker du munnen og drikker en stor mengde vann. Påse imidlertid at ingenting gis til en person som er bevisstløs, og oppsøk lege umiddelbart.
Langvarig eksponering for tetningsmiddel kan forårsake skader i kroppsvev.

*** MERK**

Tetningsmiddelbeholderen og innstrømningsslangen (3) kan ikke brukes på nytt. Gå til innkjøp av en ekstra enhet for utskiftning.

Komponenter i punkteringssettet (TMK)

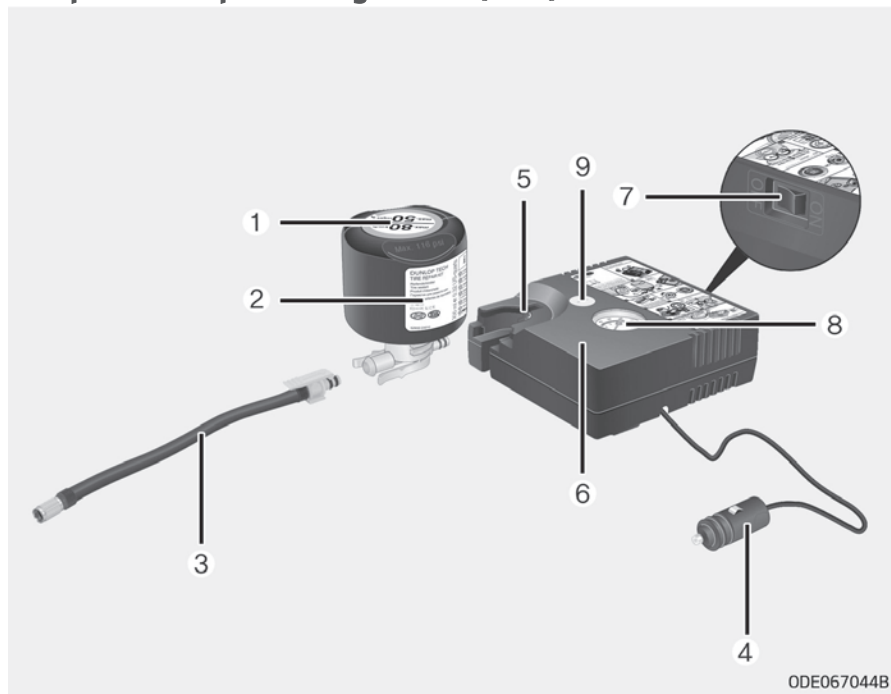

1. Merke med maksimalt tillatt hastighet
2. Flaske med tetningsmiddel og merke med maksimalt tillatt hastighet
3. Påfyllingsslange fra tetningsmiddelflaske til hjul
4. Kontakter og kabel for direkte forbindelse til batteriet
5. Holder til tetningsmiddelflaske
6. Kompressor
7. Av/på-bryter
8. Trykkmåler for visning av lufttrykk i dekket
9. Knapp for reduksjon av lufttrykk i dekket

Kontakter og kabler oppbevares i kompressorhuset.

⚠ ADVARSEL

■ Utgått tetningsmiddel

Ikke bruk dekketetningsmiddel etter at det er utgått (se utløpsdato kleistret på tetningsmiddelbeholderen). (Fortsatt)

(Fortsatt)

Det kan medføre økt risiko for dekkfeil.

⚠ ADVARSEL

■ Tetningsmiddel

- Oppbevares utilgjengelig for barn.
- Unngå kontakt med øynene.
- Må ikke svelges.

Bruke punkteringssettet

1. Løsne merket med maksimalt tillatt hastighet (1) fra tetningsmiddeflasken (2), og plasser det på et svært synlig sted inne i bilen, for eksempel på rattet, for å minne føreren på å ikke kjøre for fort.
2. Påfylling av dekkskum: Vær nøye med å følge den angitte rekkefølgen, ellers kan dekkskummet slippe ut ved høyt trykk.



⚠ FORSIKTIG

Les nøye gjennom instruksjonene på tetningsmiddelet før du bruker punkteringssettet. Løsne fartsgrensemerket på tetningsmiddelet og fest det på et godt synlig sted. Kjør alltid innenfor fartsgrensen.



3. Rist dekkskumflasken.

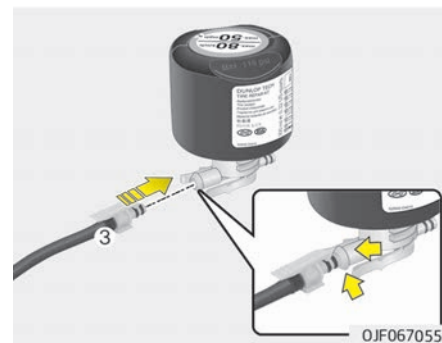

4. Fest påfyllingsslangen (3) på koblingen på dekkskumflasken.

5. Pass på at knappen (7) på kompressoren ikke er trykket inn.

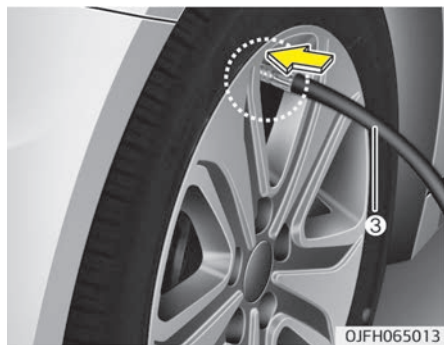

6. Skru av ventilhetten på ventilen på det punkterte dekket og skru på slangen (3) til tetningsmiddelflasken på ventilen.



7. Sett tetningsmiddelflasken inn i kompressorhuset (5), slik at flasken står oppreist.
8. Pass på at kompressoren er slått av.



9. Koble mellom kompressor og bilens strømuttaket med kabel og kontakter (4).

* MERK

Bruk bare strømuttaket på passasjersiden foran.

10. Med ENGINE START/STOP (start/stopp-knappen) i posisjon ON (på);

slå på kompressoren og la den gå i ca. 5-7 minutter for å fylle på tetningsmiddel opp til riktig trykk (se "Dekk og hjul" på side 10-09). Lufttrykket i dekket etter fylling er uviktig og vil bli sjekket/korrigert senere.

Vær forsiktig slik at du ikke fyller opp dekket for mye, og hold avstand til dekket når du fyller det. Ikke bruk punkteringssettet hvis dekket og hjulet er skadet.

⚠ FORSIKTIG

■ Dekktrykk

Ikke forsøk å kjøre bilen hvis dekktrykket er under 200 kPa. Dette kan resultere i en ulykke på grunn av plutselige dekkfeil.

11. Slå av kompressoren.
12. Løsne slangene fra koblingen til tetningsmiddelflasken og fra dekkventilen.

Legg punkteringssettet tilbake på oppbevaringsplassen i bilen.

ADVARSEL

■ Karbonmonoksid (kullos)

Det er fare for kullosforgiftning og kvelning hvis motoren står og går på et dårlig ventilert eller uventilert sted (for eksempel inne i en bygning).

Fordele tetningsmiddel

13. Kjør ca. 7 ~ 10 km (eller ca. 10 min.) umiddelbart for å fordele tetningsmassen jevnt i dekket.

FORSIKTIG

Ikke kjør fortere enn 80 km/t. Hvis mulig, bør ikke hastigheten komme under 20 km/t.

Hvis du opplever uvanlig vibrasjon, forstyrrelser i kjøringen eller støy mens du kjører, skal du senke hastigheten og kjøre forsiktig til du trygt kan stoppe langs siden av veien. Ring for veihjelp eller tauing.

Når du bruker punkteringssettet, kan det komme tetningsmasse på (Fortsatt)

(Fortsatt)

dekktrykksensorene og hjulene. Fjern derfor dekktrykksensorene og få bilen kontrollert på et profesjonelt verksted. Kia anbefaler at du oppsøker en godkjent Kia-forhandler/servicepartner.

Sjekk lufttrykket

1. Etter å ha kjørt i ca. 7~10 km (ca. 10 minutter), stopper du på et egnet sted.
2. Fest kompressorens påfyllingsslange (3) (klippside) direkte, og koble deretter påfyllingsslangen (3) (motsatt side) til dekkventilen.
3. Koble kompressoren til bilens strømuttak ved hjelp av kabelen og kontaktene.
4. Juster lufttrykket i dekkene til 200 kPa. Med tenningsbryteren på går du frem som følger:
 - Slik øker du lufttrykket: Slå på kompressoren, posisjon I. Kontroller den aktuelle dekktrykkinnstillingen ved kort å slå av kompressoren.

ADVARSEL

Ikke la kompressoren gå i mer enn 10 minutter, ellers vil enheten bli overopphetet og kan bli skadet.

- Slik reduserer du lufttrykket: Trykk på knappen (9) på kompressoren.

FORSIKTIG

Hvis lufttrykket ikke opprettholdes, kjører du bilen én gang til (se Fordele tetningsmassen). Deretter gjentar du trinn 1 til 4.

Bruk av punkteringssettet kan være ineffektivt ved dekkskader som er større enn om lag 4 mm.

Kontakt et profesjonelt verksted hvis dekket ikke kan gjøres kjørbart med punkteringssettet. Kia anbefaler at du oppsøker en godkjent Kia-forhandler/servicepartner.

⚠ ADVARSEL

Dekktrykket skal være på minst 200 kPa. Hvis ikke, må du ikke kjøre videre.

Ring for veihjelp eller tauing.

Tekniske data

Systemspenning: DC 12 V

Driftsspenning: DC 10 - 15 V

Merkestrøm: maks. 15 A ± 1 A (med DC 12 V)

Egnet for bruk i temperaturområdet:
-30 ~ +70 °C

Maks. arbeidstrykk: 6 bar Størrelse

Kompressor: 161 x 150 x 55,8 mm

Tetningsmiddelflaske: 104 x 85 ø mm

Kompressorvekt: 805 g ± 30 g

Tetningsvolum: 300 ml

* Dekkskum og reservedeler kan skaffes og byttes ut hos en bil- eller dekkforhandler. Tomme dekkskumflasker kan kastes som husholdningsavfall. Flytende rester av dekkskum skal kastes av bil- eller dekkforhandler eller i henhold til lokale regler for avfallsbehandling.

TAUING

Bergingstjeneste

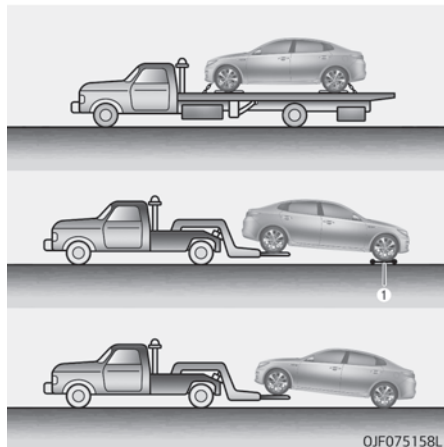

Hvis nødtauing er nødvendig, anbefaler vi at dette utføres av en autorisert Kia-forhandler eller et kommersielt bilbergingsfirma. Korrekte løfte- og tauesyndrer må følges for å unngå skader på bilen. Bruk av lastevogn (1) eller flatvogn anbefales.

Bilen kan taues med bakhjulene på bakken (uten lastevogn) og forhjulene hevet fra bakken.

Hvis noen av hjulene eller opphengskomponentene er skadet eller bilen taues med forhjulene på bakken, må lastevogn brukes under forhjulene.

Hvis bilen taues av et bilbergingsfirma uten at det brukes lastevogn, må alltid fronten av bilen heves, ikke bakparten.

* MERK

Hvis EPB ikke utløses på normal måte, bør du kontakte et profesjonelt verksted. Kia anbefaler at du oppsøker en godkjent Kia-forhandler/servicepartner.

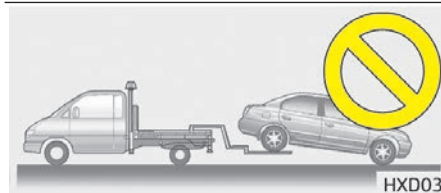
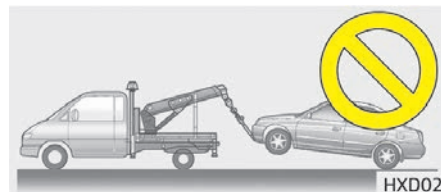

⚠ FORSIKTIG

- **Ikke tau bilen baklengs med forhjulene på bakken. Dette kan forårsake skader på bilen.**
- **Bilen må ikke taues etter en hengende krok. Bruk hjulløfter eller flatvogn.**

Når bilen blir tauet i en nødssituasjon uten lastevogn:

1. Sett tenningsbryteren til ACC-posisjon.
2. Sett girspaken i N (nøytral).

3. Frigjør parkeringsbremsen.

⚠️ FORSIKTIG

Hvis ikke girspaken settes til N (nøytral), kan det oppstå skader i girkasen.

Avtagbart tilhengerfeste (utstyrsavhengig)

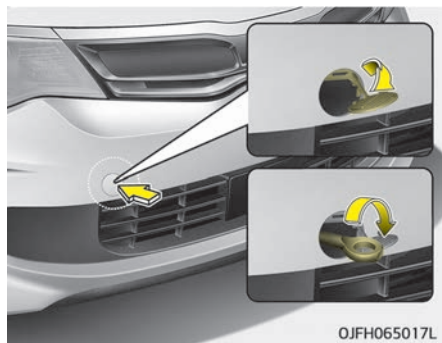

1. Åpne bagasjerommet og ta ut tauekroken fra verktøypakken.
2. Fjern dekselet ved å trykke ned den nedre delen av dekselet på støtfangeren.

3. Monter tauekroken ved å skru den ned i hullet med klokken til den sitter fast.

4. Fjern tauekroken og sett på dekselet etter bruk.

Nødtauing

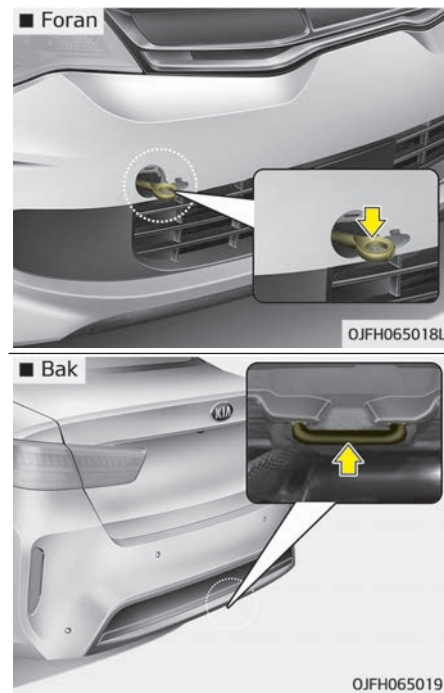

Hvis tauing er nødvendig anbefaler vi at dette utføres av Kia Assistanse eller annenveihjelpsleverandør.

Hvis tauetjenesten ikke er tilgjengelig i en nødssituasjon, kan bilen din bli midlertidig tauet ved hjelp av en kabel eller kjetting festet til nødtrekkroken under fronten (eller bak) på bilen. Vær svært forsiktig ved tauing av bilen. Det må sitte en fører i bilen for å styre den og bruke bremsene.

Tauing på denne måten kan bare gjøres på fast underlag over korte avstander og i lav hastighet. Dessuten må hjul, aksler, drivverk, styring og bremses være i god stand.

- Ikke bruk tauekroker til å trekke en bil ut av leire, sand eller andre forhold som bilen ikke kan kjøres ut med for egen motor.
- Unngå tauing av kjøretøy som er tynge enn bilen som tauer.
- Førerne av begge bilene skal kommunisere hyppig med hverandre.

⚠ FORSIKTIG

- **Fest tauestropp til tauekroken.**
- **Å bruke en annen del av bilen enn tauekrokene til tauing kan skade bilens karosseri.**

(Fortsatt)

(Fortsatt)

- **Bruk bare kabel eller kjetting som er spesielt beregnet for bruk til tauing av kjøretøyer. Fest kabelen eller kjettingen forsvarlig til tauekroken.**

- Før nødtauing må det sjekkes at ikke kroken er ødelagt eller skadet.
- Fest tauekabelen eller kjettingen forsvarlig til tauekroken.
- Ikke rykk i kroken. Trekk jevnt og med jevn kraft.
- For å unngå skade på kroken, må du ikke trekke fra siden eller i en vertikal vinkel. Trekk alltid rett fram.

⚠ ADVARSEL

Vær svært forsiktig ved tauing av bilen.

- **Unngå brå start eller ujevn kjøring, da det vil belaste nødttauekroken og tauekabel eller -kjetting for mye. Kroken og tauekabel eller -kjettingen kan rykke og forårsake alvorlig personskade eller skade.**

(Fortsatt)

(Fortsatt)

- **Hvis den stansede bilen ikke er i stand til å bli flyttet, skal tauing fortsette med makt. Vi anbefaler at du kontakter en godkjent Kia-forhandler eller et bergingsfirma for å få hjelp.**
- **Tau bilen så rakt frem som mulig.**
- **Hold avstand fra bilen under tauing.**

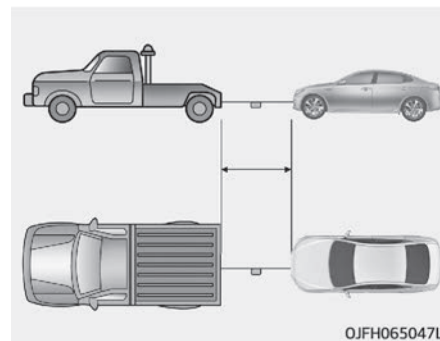

- Bruk en tauestropp som er kortere enn 5 m. Fest et hvitt eller rødt tøy-stykke (ca. 30 cm bredt) midt på stroppen, for bedre synlighet.

- Kjør forsiktig slik at tauestroppen ikke løsner uten tauingen.

Forholdsregler ved nødtauing

- Sett tenningsbryteren til ACC slik at rattet ikke er låst.
- Sett girspaken i N (nøytral).
- Løs ut parkeringsbremsen.
- Trå inn bremsepedalen med mer kraft enn normalt, ettersom du har redusert bremseytelse.
- Du må bruke mer kraft på rattet som følge av deaktivering av servostyringen.
- Hvis du kjører ned en lang bakke, kan bremsene overopphetes og bremseytelsen reduseres. Stopp ofte og la bremsene avkjøles.

⚠ FORSIKTIG

■ Automatgir (Fortsatt)

(Fortsatt)

- Hvis bilen taues med alle fire hjulene på bakken, kan den kun taues fra fronten. Kontroller at girspaken er satt til N (Nøytral). Sørg for at rattet er opplåst ved å sette tenningsbryteren til ACC. Det må sitte en fører i bilen når den taues for å betjene rattet og bremsene.
- For å unngå alvorlige skader i automatgiret må kjørehastigheten begrenses til 15 km/t med en kjørelengde på maksimalt 1,5 km ved tauing.
- Før tauing må du kontrollere om det er væskelekkasjer fra automatgiret under bilen. Hvis automatgiroljen lekker, må flatvogn eller lastevogn brukes.

VED ULYKKE

⚠ ADVARSEL

- Av hensyn til din egen sikkerhet må du ikke ta på høyspente ledninger, kontakter eller pakkemoduler. Høyspente komponenter er oransje.
- Det kan være eksponerte kabler eller ledninger både i og utenfor bilen. Ta aldri på noen av disse ledningene eller kablene, da dette kan føre til elektrisk støt, personskader eller dødsfall.
- Eventuelle lekkasjer av gass eller elektrolytt fra bilen er ikke bare giftige, men også brennbare. Hvis du legger merke til lekkasjer, må du først åpne vinduene og deretter holde deg på trygg avstand fra bilen, utenfor veibanen. Ta umiddelbart kontakt med et profesjonelt verksted, og opplys dem om at det gjelder en hybridbil. Kia anbefaler at du kontakter en godkjent Kia-forhandler/servicepartner.

(Fortsatt)

(Fortsatt)

- Gå til "Tauing" på side 8-24 hvis du trenger tauing.
- Når bilen er alvorlig skadet, må du opprettholde en trygg avstand på minst 15 meter mellom deg og bilen samt bilen og andre biler / brennbare materialer.

⚠ ADVARSEL

Hvis det oppstår en liten brann, bruker du et brannslukningsapparat (ABC, BC) beregnet til bruk ved branner i elektriske system. Hvis du ikke får slukket brannen på et tidlig tidspunkt, skal du holde deg på sikker avstand fra bilen og ringe brannvesenet hurtigst mulig. Informer om at det gjelder brann i en hybridbil. Hvis brannen sprer seg til høyspenningsbatteriet, trengs det store mengder vann for å slukke brannen. Ved bruk av små mengder vann eller brannslukningsapparat som ikke er beregnet til bruk ved branner i elektriske systemer, kan dette føre til alvorlige personskader eller død som følge av elektrisk støt.

(Fortsatt)

(Fortsatt)

triske systemer, kan dette føre til alvorlige personskader eller død som følge av elektrisk støt.

⚠ ADVARSEL

Ved nedsenking i vann: Ved oversvømmelse av bilen kan høyspenningsbatteriet føre til elektrisk støt eller antennelse. Slå derfor av hybridsystemet, ta ut nøkkelen og forflytt deg til et trygt sted. Unngå all fysisk kontakt med den oversvømte bilen. Ta umiddelbart kontakt med et profesjonelt verksted, og opplys dem om at det gjelder en hybridbil. Kia anbefaler at du kontakter en godkjent Kia-forhandler/servicepartner.

NØDUTSTYR (UTSTYRSAVHENGIG)

I bilen er det visse typer nødutstyr som skal hjelpe deg i en nødsituasjon.

Førstehjelpsutstyr

Det er noen ting som saks, bandasje og teip osv. i settet for å gi førstehjelp til en skadet person.

Varseltrekant

Plasser varseltrikanten på veien for å varsle møtende trafikk om potensielt farlige situasjoner, for eksempel når bilen er parkert i veikanten på grunn av problemer.

Dekktrykkmåler (utstyrsavhengig)

Dekk mister normalt litt luft i daglig bruk, og det kan være du må fylle på luft med jevne mellomrom. Det er vanligvis ikke et tegn på lekkasje, men på normal slitasje. Sjekk alltid dekktrykket når dekkene er kalde fordi dekktrykket øker med temperaturen.

For å sjekke dekktrykket gjør du følgende:

1. Skru av ventilhetten som er plassert på felgen.
2. Trykk og hold måleren mot dekkventilen. Noen av luften vil slippe ut når du begynner, og mer slipper ut hvis du ikke trykker måleren på plass.
3. Et fast trykk som ikke lekker, aktiverer måleren.
4. Les av dekktrykket på måleren for å se om dekktrykket er lavt eller høyt.
5. Juster dekktrykket til det angitte trykket. Se "Dekk og hjul" på side 10-09.
6. Sett på plass ventilhetten igjen.

Vedlikehold

| | | | |
|--|------|---|------|
| Motorrom..... | 9-03 | Etikett for batterikapasitet..... | 9-24 |
| Vedlikeholdsservice..... | 9-04 | Opplading av batteri..... | 9-25 |
| Eierens ansvar..... | 9-04 | Tilbakestille elementer..... | 9-25 |
| Vedlikeholdsforholdsregler for eier..... | 9-04 | Dekk og hjul..... | 9-27 |
| Eiers vedlikehold..... | 9-06 | Dekkleie..... | 9-27 |
| Eiers vedlikeholdsplan..... | 9-06 | Anbefalte lufttrykk for kalde dekk..... | 9-27 |
| Motorolje..... | 9-08 | Kontroll av lufttrykket..... | 9-28 |
| Kontroll av oljenivå på motor..... | 9-08 | Dekkrotasjon..... | 9-29 |
| Skifte motorolje og filter..... | 9-08 | Hjulinnstilling og dekkbalanse..... | 9-30 |
| Kjølevæske..... | 9-10 | Dekkskift..... | 9-30 |
| Kontrollere kjølevæskeniivå..... | 9-10 | Hjulskift..... | 9-31 |
| Motorkjølevæske..... | 9-11 | Dekkenes veigrep..... | 9-32 |
| Kjølevæske for vekselretter..... | 9-11 | Dekkvedlikehold..... | 9-32 |
| Anbefalt kjølevæske..... | 9-12 | Merking på dekkenes sidevegg..... | 9-32 |
| Utskiftning av kjølevæsken..... | 9-13 | Lavprofildekk | 9-35 |
| Bremsevæske..... | 9-14 | Sikringer..... | 9-36 |
| Kontrollere bremsevæskeniivået..... | 9-14 | Skifte sikringer på innvendig panel..... | 9-37 |
| Spylervæske..... | 9-15 | Bytte av sikring i motorrom..... | 9-39 |
| Sjekk nivå av spylervæske..... | 9-15 | Beskrivelse av sikringer/relépanel..... | 9-41 |
| Parkeringsbrems..... | 9-16 | Lyspærer..... | 9-57 |
| Kontroll av parkeringsbrems..... | 9-16 | Forholdsregler ved bytte av lyspærer..... | 9-57 |
| Luftfilter..... | 9-17 | Lyspæreposisjon (foran)..... | 9-59 |
| Bytte av filter..... | 9-17 | Lyspæreposisjon (bak – sedan)..... | 9-60 |
| Luftfilter for klimakontroll..... | 9-19 | Lyspæreposisjon (bak – stasjonsvogn)..... | 9-61 |
| Filterinspeksjon..... | 9-19 | Lyspæreposisjon (side)..... | 9-61 |
| Viskerblader..... | 9-20 | Frontlykt (HID-type), skifte av lyspærer..... | 9-61 |
| Bladinspeksjon..... | 9-20 | Frontlykt (nærlys), skifte av lyspærer..... | 9-62 |
| Bladbytte..... | 9-20 | Frontlykt (fjernlys), skifte av lyspærer..... | 9-63 |
| Batteri..... | 9-23 | Frontlykt (fjernlys/nærlys), skifte av LED-pærer..... | 9-64 |
| For best batteriservice..... | 9-23 | Blinklys foran, skifte av lyspærer..... | 9-64 |

| | |
|--|------|
| Parklys + DRL (LED-type), skifte av lyspærer..... | 9-65 |
| Skifte av lyspære i sideblinklys..... | 9-65 |
| Blinklys bak, skifte av lyspærer (sedan)..... | 9-65 |
| Bremse- og baklys, skifte av lyspærer (LED-ty- pe) (sedan)..... | 9-67 |
| Ryggelys, skifte av lyspærer (sedan)..... | 9-67 |
| Tåkelys bak, skifte av lyspærer (sedan)..... | 9-68 |
| Registreringsskiltlys, skifte av lyspærer (sedan)..... | 9-69 |
| Høytmontert bremselys, skifte av lyspærer (sedan)..... | 9-70 |
| Blinklys bak, skifte av lyspærer (stasjonsvogn)..... | 9-70 |
| Baklys, bremselys og tåkelys bak (LED-type), skifte av lyspærer (stasjonsvogn)..... | 9-71 |
| Skifte av lyspære i ryggelys (stasjonsvogn)..... | 9-71 |
| Høytmontert bremselys, skifte av lyspærer (stasjonsvogn)..... | 9-72 |
| Skifte av pære til kartlys..... | 9-72 |
| Sminkespeil, skifte av lyspærer..... | 9-73 |
| Kupélys, skifte av lyspærer..... | 9-73 |
| Skifte av personlig lampe..... | 9-74 |
| Hanskerom, skifte av lyspærer..... | 9-74 |
| Bagasjeromsllys, skifte av lyspærer (sedan)..... | 9-75 |
| Skifte av lyspære i bagasjeromsllys (stasjonsvogn)..... | 9-75 |
| Vedlikehold av inn- og utvendig finish..... | 9-76 |
| Utvendig pleie..... | 9-76 |
| Innvendig pleie..... | 9-80 |
| Utslippssystem 9-82 | 9-82 |
| Veivhusventilasjonssystemet..... | 9-82 |
| Damputslippssystem..... | 9-82 |
| Avgassutslippssystem..... | 9-82 |

MOTORROM

■ Bensinmotor (Nu 2,0L - GDI)

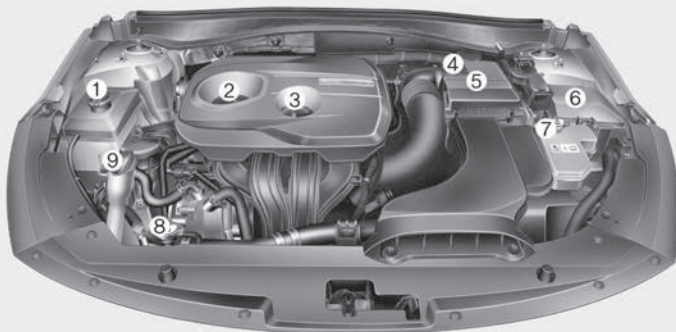

1. Kjølevæskebeholder
2. Påfyllingslokk for motorolje
3. Peilepinne for motorolje
4. Bremsvæskebeholder
5. Luftfilter
6. Sikringsboks
7. Kjølevæsketank for vekselretter
8. Radiatorlokk
9. Beholder for vindusspylervæske

* Det faktiske motorrommet i bilen kan avvike fra illustrasjonen.

OJFH075161L

VEDLIKEHOLDSSERVICE

Du bør utvise den største forsiktighet for å hindre skade på bilen og skade på deg selv når du utfører vedlikehold eller kontrollrutiner.

Utilstrekkelig eller ufullstendig vedlikehold kan medføre driftsproblemer med bilen som kan føre til skade på bilen, ulykke eller personskade.

Eierens ansvar

* MERK

Det er eierens ansvar å sørge for at bilen vedlikeholdes og at all dokumentasjon oppbevares.

Få utført service på bilen på et profesjonelt verksted. Kia anbefaler at du oppsøker en godkjent Kia-forhandler/servicepartner.

Du bør oppbevare all dokumentasjon som viser at riktig vedlikehold er utført på bilen din i henhold til de planlagte vedlikeholdsintervallene og tabellene som er vist på de følgende sidene.

Du trenger denne dokumentasjonen for å kunne vise at alle service- og vedlikeholds krav oppgitt i bilens garantier overholdes.

Du finner detaljert informasjon om garantien i håndboken om garanti og vedlikehold.

Nødvendige reparasjoner og justeringer som følge av feil vedlikehold eller mangler på nødvendig vedlikehold, dekkes ikke av garantien for kjøretøyet.

Vedlikeholdsforholdsregler for eier

Feilaktig eller ufullstendig vedlikehold kan føre til problemer. I dette avsnittet gis det kun anvisninger for vedlikeholdsarbeid som er lett å utføre.

* MERK

Uforskriftsmessig vedlikehold i garantiperioden kan ha konsekvenser for garantien. Nærmere informasjon finner du i den separate garanti- og vedlikeholdshåndboken som følger med bilen. Hvis du er usikker på noe av service- eller vedlikeholdsarbeidet, bør du få utført service på systemet på et profesjonelt verksted. Kia anbefaler at du oppsøker en godkjent Kia-forhandler/servicepartner.

⚠ ADVARSEL

■ Vedlikeholdsarbeid

- **Det kan være farlig å utføre vedlikeholdsarbeid på et kjøretøy. Du kan bli alvorlig skadet mens du utfører enkelte vedlikeholdsprosedyrer. Hvis du mangler tilstrekkelig kunnskap og erfaring eller riktig verktøy og utstyr til å gjøre jobben, bør du få utført service på systemet på et profesjonelt verksted. Kia anbefaler at du oppsøker en godkjent Kia-forhandler/servicepartner.**
- **Det er farlig å arbeide under panseret mens motoren går. Det blir enda farligere når du har på deg smykker eller løstsittende klær. Disse kan bli viklet inn i bevegelige deler og forårsake personskade. Hvis du er nødt til å la motoren gå mens du arbeider under panseret, må du sørge for å ta av alle smykker (spesielt ringer, armbånd, klokker og halskjeder) og alle slips, skjert og lignende løse klær så de ikke kommer i nærheten av motoren eller kjøleviftene.**

⚠ FORSIKTIG

- Ikke legg tunge gjenstander oppå motordekselet (utstørsavhengig) eller de drivstoffrelaterte delene, og utsett dem heller ikke for store belastninger.
- Når du skal inspisere drivstoffsystemet (drivstoffrør og drivstoffinnsprøytingsenheter), bør du kontakte et profesjonelt verksted. Kia anbefaler at du oppsøker en godkjent Kia-forhandler/servicepartner.
- Ikke kjør lenge med motordekselet (utstørsavhengig) fjernet.
- Hold avstand til åpen flamme ved kontroll av motorrommet. Drivstoff, spylevæske osv. er brennbare oljer som kan forårsake brann.
- Før du tar på batteriet, tenningskabler og elektriske ledningsnett, må du koble fra batteriets minuspol ("−"). Du kan få elektrisk støt.

(Fortsatt)

(Fortsatt)

- Når du tar av det innvendige dekselet med en flat skrutrekker, må du være forsiktig slik at du ikke skader dekselet.
- Vær forsiktig når du skifter ut eller rengjør pærer, for å unngå brannskader og elektrisk støt.

EIERS VEDLIKEHOLD

Følgende lister er kontroller og inspeksjoner av bilen som bør utføres med angitt frekvens for å bidra til sikker og pålitelig drift av bilen.

Kontakt forhandleren om alle uønskede forhold så snart som mulig.

Disse Eiers vedlikehold-kontrollene dekkes vanligvis ikke av garantier, og det kan være du må betale for arbeid, deler og smøremidler.

Eiers vedlikeholdsplan

Når du stopper for å fylle drivstoff:

- Kontroller oljenivå på motor
- Sjekk kjølevæskenivået i væskebeholderen.
- Sjekk vindusspylervæskennivået.
- Sjekk om dekkene har for lavt dekktrykk.

▲ ADVARSEL

Vær forsiktig når du sjekker kjølevæskenivået når motoren fortsatt er varm. Skåldende varm kjølevæske og damp kan blåses ut. Dette kan forårsake alvorlige skader.

Mens du bruker bilen:

- Legg merke til eventuelle endringer i lyden fra eksosanlegget eller eksoslukt i bilen.
- Kontroller om rattet vibrerer. Vær oppmerksom hvis det oppstår rattslark eller det er tungt å dreie på rattet, eller endringer i rattets posisjon rett frem.
- Legg merke til om bilen hele tiden svinger lett eller drar til den ene siden ved kjøring på en plan, flat veibane.
- Når du stopper, må du lytte etter uvanlige lyder fra bilen, kontrollere om den drar til den ene siden, være oppmerksom på økt vandring i bremsepedalen og om den er tung å trå inn.
- Hvis det oppstår sluring eller endringer i betjeningen av giret, må du kontrollere giroljenivået.
- Sjekk automatgirfunksjonen for P (parkering).
- Kontroller parkeringsbremsen.
- Se etter væskelekkasjer under bilen (vann som drypper fra klimaanlegget under og etter bruk, er normalt).

Minst en gang i måneden:

- Sjekk væskennivået i kjølevæskebeholderen.
- Sjekk driften av alle utvendige lys, inkludert bremselys, blinklys og varselblinklys.
- Sjekk lufttrykket i alle dekk, også i reservedekket.

Minst to ganger i året (dvs. hver vår og høst):

- Kontroller radiatoren, varmeapparatet og aircondition-slangene for lekkasjer eller skader.
- Kontroller spylevæskenivået og vindusviskerne. Rengjør viskerbladene med en ren klut fuktet med spylervæske.
- Kontroller at frontlyktene er justert riktig.
- Kontroller lydpotte, eksosrør, skjermmer og klemmer.
- Kontroller hoft- og skulderbeltene. Se etter tegn på slitasje.
- Kontroller om dekkene er slitt og om det er noen løse hjulmuttere.

Minst en gang i året:

- Rengjør karosseriet og dreneringshullene i dørene.
- Smør dørhengslene og stopperne, samt panserhengslene.
- Smør dør- og panserlåsene.
- Smør gummlistene på dørene.
- Kontroller klimaanlegget.
- Inspiser og smør overføringen og styreenhetene for automatgirkassen.
- Rengjør batteriet og klemmene.
- Kontroller bremsevæsknivået.

MOTOROLJE

Kontroll av oljenivå på motor

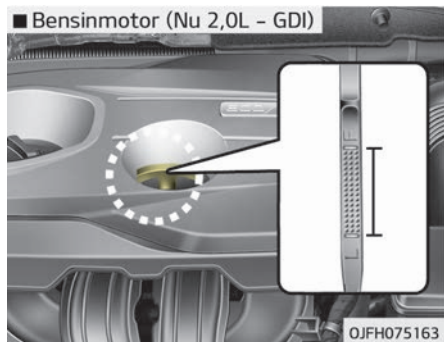

1. Pass på at bilen står på flat mark.
2. Start motoren og la den nå normal driftstemperatur.
3. Slå av motoren og vent noen minutter (ca. 5 minutter) for at oljen skal nå tilbake til bunnplassen.
4. Trekk peilepinnen ut, tørk den ren, og sett den helt inn igjen.

⚠ ADVARSEL

■ Radiatorslange

Pass på at du ikke berører radiatorslangen når du sjekker eller fyller på motorolje, den kan være varm nok til at du brenner deg.

5. Trekk ut peilepinnen igjen, og kontrollere nivået. Nivået skal være mellom F (full stand) og L (lav stand).

⚠ FORSIKTIG

- **Ikke overfyll motorolje. Det kan skade motoren.**
- **Ikke søl motorolje når du fyller eller skifter motorolje. Hvis du søler motorolje på motorrommet, må du tørke den av umiddelbart.**
- **Når du tørker av oljenivåmåleren, bør du tørke den med en ren klut. Når den blandes med rusk, kan det føre til skade på motoren.**

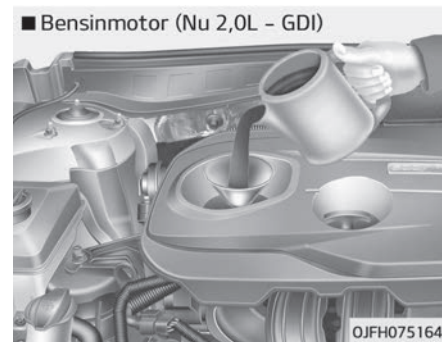

Dersom nivået er nær L (lav stand), etterfyll olje til nivået er ved F (full stand). **Ikke vær overfull.**

Bruk en trakt for å hindre at oljen søles på motordeler.

Benytt en trakt for å unngå oljesøl. (Gå til "Anbefalte smøremidler og kapasitet" på side 10-11.)

Skifte motorolje og filter

Få motoroljen og drivstoffilteret skiftet ut på et profesjonelt verksted. Kia anbefaler at du oppsøker en godkjent Kia-forhandler/servicepartner.

⚠ ADVARSEL

Brukt motorolje kan forårsake hudirritasjon eller kreft ved gjentatt kontakt med hud over lengre tid. Brukt motorolje inneholder kjemikalier som har forårsaket kreft i forsøksdyr. Beskytt alltid huden ved å vaske hendene grundig med såpe og varmt vann så snart som mulig etter å ha håndtert brukt olje.

KJØLEVÆSKE

Høytrykkskjølingen har en beholder fylt med helårs, frostfri kjølevæske. Beholderen fylles på fabrikk.

Sjekk frostbeskyttelsen og kjølevæsknivået minst én gang i året, i begynnelsen av vintersesongen, og før du kjører til vinterlige forhold.

⚠ FORSIKTIG

- Når motoren overopphetes på grunn av lavt kjølevæsknivå, kan det oppstå sprekker i motoren hvis det plutselig tilføres kjølevæske. For å unngå skader bør du tilføre kjølevæske sakte i små mengder.
- Ikke kjør uten kjølevæske. Det kan føre til at vannpumpen svikter, motoren skjærer seg osv.

Kontrollere kjølevæsknivå

⚠ ADVARSEL



- Fjerning av radiatorlokk

- Forsøk aldri å fjerne radiatorlokket når motoren er i drift eller den er varm. Dette kan føre til skader i kjølesystemet og motoren. Varm kjølevæske eller damp kan også forårsake alvorlige personskader.
- Slå av motoren og vent til den er nedkjølt. Vær svært forsiktig når du fjerner radiatorlokket. Legg et tykt håndkle rundt lokket, og vri det sakte mot klokken til første stoppepunkt. Ta et steg tilbake mens trykket slippes ut av kjølesystemet. Når du er sikker på at alt trykket er frigjort, trykker du ned lokket, bruker det tykke håndkleet og fortsetter å dreie lokket mot klokken for å fjerne det.

(Fortsatt)

(Fortsatt)

- Selv om motoren ikke er i drift, må du aldri fjerne radiatorlokket eller tappepluggen mens motoren og radiatoren er varm. Varm kjølevæske og damp kan fortsatt sive ut under press og forårsake alvorlige skader.

Kjølevæsknivået og/eller kjølevæskeni-
vået for vekselretteren påvirkes av
temperaturen i hybridsystemet. Før du
kontrollerer eller fyller på kjølevæske
og/eller kjølevæske for vekselretteren,
må du slå av hybridbilen.

⚠ ADVARSEL



Den elektriske motoren (kjøleviften) reguleres av temperaturen i motorkjølevæsken, kjølemiddeltrykket og bilens hastighet. Den kan noen ganger være i drift, selv om motoren ikke er i gang.

(Fortsatt)

(Fortsatt)

Vær svært forsiktig når du arbeider i nærheten av bladene på kjøleviften, slik at du ikke pådrar deg skader som følge av roterende vifteblader. Etter hvert som temperaturen i motorkjølevæsken reduseres, vil den elektriske motoren automatisk slås av. Dette er helt normalt.

Hvis bilen er utstyrt med GDI, kan den elektriske motoren (kjøleviften) være i drift inntil du kobler fra den negative batterikabelen.

Motorkjølevæske

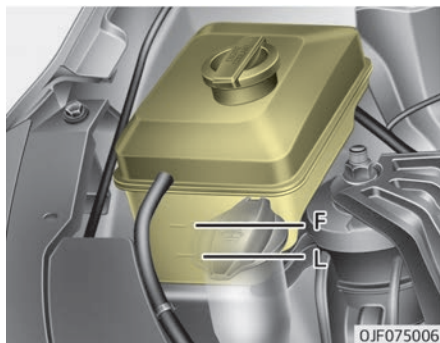

Kontroller tilstanden og tilkoblingene for alle slanger i kjølesystemet og varmeapparatet. Skift ut slanger som er svulne eller slitte.

Kjølevæsknivået skal være mellom F- (Full) og L (Low)-merket på siden av kjølevæskebeholderen når motoren er kald.

Hvis kjølevæsknivået er lavt, tilsetter du tilstrekkelig med kjølevæske av angitt type for å beskytte mot frost og rustdannelse. Fyll opp nivået til F (Full), men ikke overfull. Hvis hyppig påfylling kreves, bør du få systemet kontrollert på et profesjonelt verksted. Kia anbefaler at du oppsøker en godkjent Kia-forhandler/servicepartner.

Kjølevæske for vekselretter



Kontroller tilstanden og tilkoblingene for alle slanger i kjølesystemet. Skift ut slanger som er svulne eller slitte.

Kjølevæsknivået skal være mellom MAX- og MIN-merket på siden av kjølevæskebeholderen når motoren er kald.

Hvis kjølevæsknivået er lavt, tilsetter du tilstrekkelig med kjølevæske av angitt type for å beskytte mot frost og rustdannelse. Fyll opp nivået til MAX, men ikke overfyll. Hvis hyppig påfylling kreves, bør du få systemet kontrollert på et profesjonelt verksted. Kia anbefaler at du oppsøker en godkjent Kia-forhandler/servicepartner.

Anbefalt kjølevæske

- Når du fyller på kjølevæske, må du bare bruke avionisert vann eller mykt vann til bilen og aldri blande hardt vann i kjølevæsken fra fabrikken. Feil kjølevæskeblanding kan resultere i alvorlige feil eller skade på motoren.
- Motoren i bilen har motordeler av aluminium og må beskyttes av en etylen-glykolbasert kjølevæske med fosfat for å hindre korrosjon og frysing.
- IKKE BRUK alkohol- eller metanol-kjølevæske eller bland dem med angitt kjølevæske.
- Ikke bruk en løsning som inneholder mer enn 60 % frostvæske eller mindre enn 35 % frostvæske, det vil redusere effekten av løsningen.

For blandingsprosent, se tabellen nedenfor.

| Omgivelsestemperatur | Blandingsprosent (volum) | |
|----------------------|--------------------------|------|
| | Frostvæske | Vann |
| -15 °C | 35 | 65 |
| -25 °C | 40 | 60 |
| -35 °C | 50 | 50 |
| -45 °C | 60 | 40 |

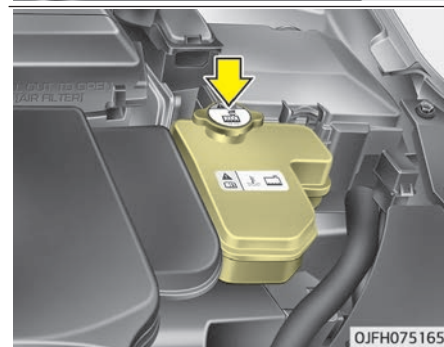
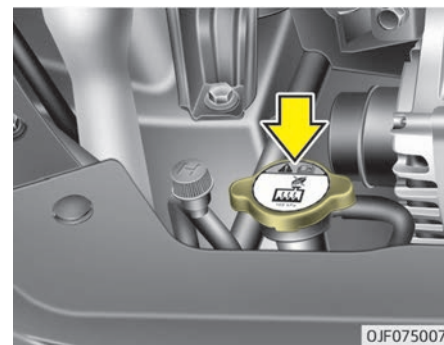

⚠ ADVARSEL



■ Radiatorlokk

Ikke fjern radiatorlokket når motoren og radiatoren er varm. Da kan glovarm kjølevæske og damp under trykk sprute ut og forårsake alvorlige skader.

⚠ ADVARSEL

■ Kjølevæske

- Ikke bruk frostvæske eller kjølevæske for radiatoren i spylevæskebeholderen.
- Kjølevæske for radiatoren kan resultere i svært dårlig sikt hvis den sprayes på frontruten, noe som kan føre til at du mister kontrollen over bilen. Lakk og eksteriør kan også skades.

Utskiftning av kjølevæsken

Få kjølevæsken skiftet ut på et profesjonelt verksted. Kia anbefaler at du oppsøker en godkjent Kia-forhandler/servicepartner.

⚠ FORSIKTIG

Legg en tykk klut rundt radiatorlokket før påfylling av kjølevæske for å forhindre at kjølevæsken renner over til andre motordeler, for eksempel dynamoen.

BREMSEVÆSKE

Kontrollere bremsevæsknivået

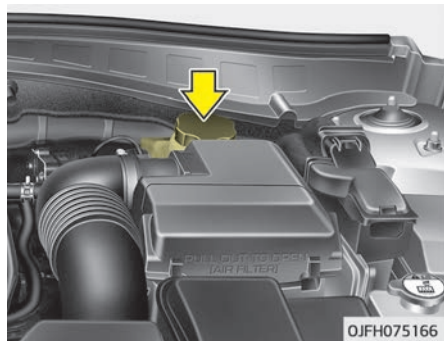

Kontroller væsknivået i tanken med jevne mellomrom. Væsknivået skal være mellom MAX- og MIN- merkene på siden av tanken.

Før du tar av tanklokket og fyller på bremsevæske, må du rengjøre området rundt tanklokket grundig for å hindre forurensning av bremsevæsken.

Hvis nivået er lavt, fyller du på væske til MAX-nivået. Nivået vil falle med akkumulert kjørelengde. Dette er en normal tilstand som er forbundet med slitasje på bremsebelegget.

Hvis væsknivået blir svært lavt, bør du få systemet kontrollert på et profesjonelt verksted. Kia anbefaler at du oppsøker en godkjent Kia-forhandler/servicepartner.

Bruk bare anbefalt bremsevæske. (Gå til "Anbefalte smøremidler og kapasitet" på side 10-11.)

Bland aldri forskjellige typer væske.

⚠ ADVARSEL

■ Tap av bremsevæske

Hvis bremsesystemet krever stadig påfylling av væske, bør du få systemet kontrollert på et profesjonelt verksted. Kia anbefaler at du oppsøker en godkjent Kia-forhandler/servicepartner.

⚠ ADVARSEL

■ Bremsevæske

Når du skifter eller fyller på bremsevæske, må du håndtere væsken forsiktig. Ikke la den komme i kontakt med øynene. Hvis bremsevæske (Fortsatt)

(Fortsatt)

skulle komme i kontakt med øynene, må du skylle øynene med store mengder friskt vann fra springen. Få øynene undersøkt av en lege så snart som mulig.

⚠ FORSIKTIG

Unngå at bremsevæske kommer i kontakt med lakken på bilen, det vil føre til lakkskader. Bremsevæske som har vært utsatt for luft i lengre tid, bør aldri brukes fordi kvaliteten ikke kan garanteres. Den bør avhendes på riktig måte. Ikke fyll på feil type væske. Noen få dråper mineralbasert olje, slik som motorolje, i bremsesystemet kan skade delene i bremsesystemet.

SPYLERVÆSKE

Sjekk nivå av spylevæske

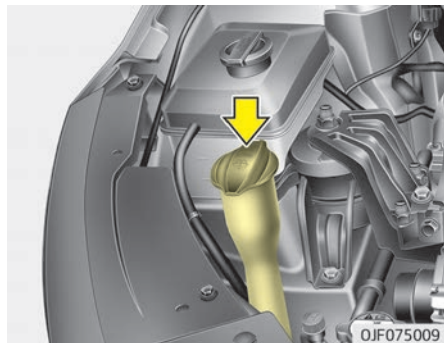

Beholderen er gjennomsiktig, slik at du raskt kan kontrollere nivået visuelt. Kontrollér spylevæsknivået i spylevæskebeholderen, og tilsett væske etter behov. Vanlig vann kan brukes hvis spylevæske ikke er tilgjengelig. I kaldt vær må du imidlertid benytte vindusspylevæske med frostbeskyttelse for å forhindre frysing.

⚠ ADVARSEL

■ Kjølevæske

- Ikke bruk frostvæske eller kjølevæske for radiatoren i spylevæskebeholderen.
- Kjølevæske for radiatoren kan resultere i svært dårlig sikt hvis den sprayes på frontruten, noe som kan føre til at du mister kontrollen over bilen. Lakk og eksteriør kan også skades.
- Spylevæske inneholder små mengder alkohol og kan under enkelte omstendigheter være brennbar. Hold gnister og flamme på avstand fra spylevæsken og spylevæskebeholderen. Dette kan føre til skader på bilen og passasjerene.
- Spylevæske er giftig for mennesker og dyr. Ikke drikk spylevæske eller få den på huden. Dette kan føre til alvorlige personskader eller dødsfall.

PARKERINGSBREMS (UTSTYRSAVHENGIG)

Kontroll av parkeringsbrems



Kontroller om vandringsen er innenfor spesifikasjonene når parkeringsbremspedalen trås inn med en kraft på 30 kg (294 N). Parkeringsbremsen skal i tillegg kunne bremse bilen på egen hånd i en ganske bratt bakke. Hvis vandringsen er høyere eller lavere enn spesifikasjonene, bør du få systemet kontrollert på et profesjonelt verksted. Kia anbefaler at du oppsøker en godkjent Kia-forhandler/servicepartner.

Vandring: 6~7 hakk

LUFTFILTER

Bytte av filter

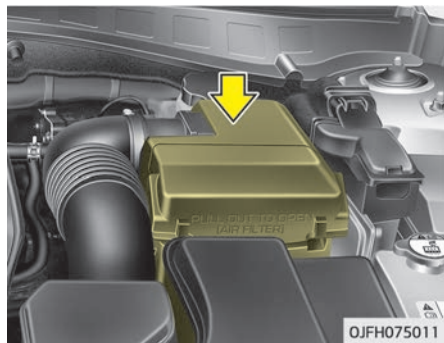

Filteret må skiftes ut ved behov, og skal ikke vaskes. Du kan rengjøre filteret ved inspeksjon av luftfilterelementet. Rengjør filteret ved hjelp av trykkluft.

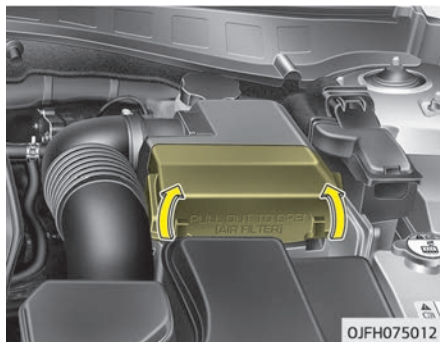

1. Trekk ut luftfilterdekselet.

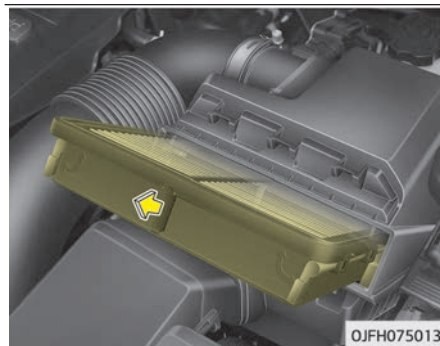
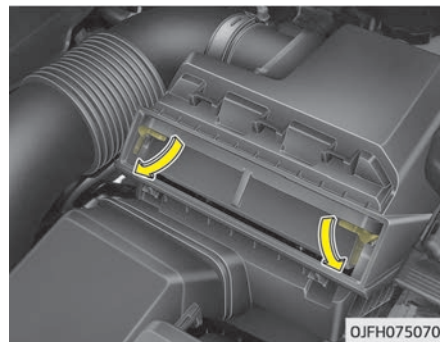

2. Lås opp ved å vri låsehendelen ned.
3. Trekk i luftfilteret som skal skiftes ut.
4. Lås dekselet i motsatt rekkefølge.

Skift ut filteret i henhold til tidsplanen for vedlikehold.

Dersom bilen brukes i ekstremt støvete eller sandfulle områder, skal filteret skiftes oftere enn de anbefalte intervallene.

FORSIKTIG

- **Ikke kjør med luftfilteret fjernet; det vil medføre kraftig motorslitasje.**
- **Når du tar ut luftfilteret, må du være forsiktig slik at støv og skitt ikke kommer inn i luftinntaket, ellers kan det oppstå skader.**
- **Bruk reservedeler fra et profesjonelt verksted. Kia anbefaler at du oppsøker en godkjent Kia-forhandler/servicepartner.**

LUFTFILTER FOR KLIMAKONTROLL

Filterinspeksjon

Luftfilteret for klimakontroll bør skiftes i henhold til vedlikeholdsplanen. Hvis bilen brukes i byer med alvorlig luftforurensning eller på støvete, ujevne veier over lengre tid, bør det kontrolleres oftere og skiftes ut tidligere. Når du skifter ut luftfilteret for klimakontroll, skal du gjøre det som beskrevet nedenfor, og være forsiktig så du unngår å skade andre komponenter.

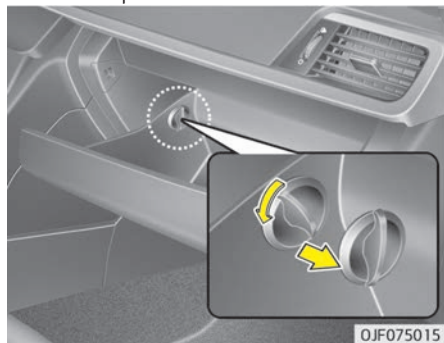

1. Åpne hanskerommet og fjern stopperne på begge sider.

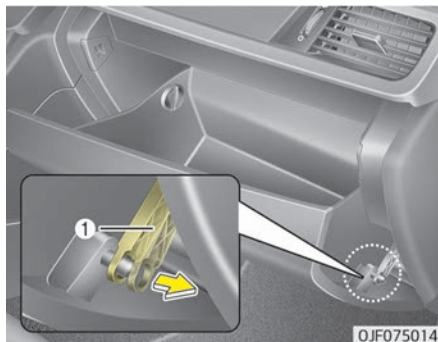

2. Mens hanskerommet er åpent, trekker du i støttebåndet (1).

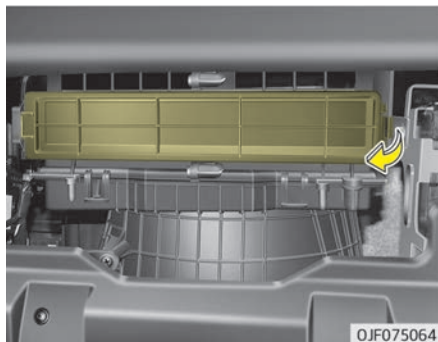

3. Ta ut luftfilterhuset for klimakontroll ved å trykke på låsen på høyre side av dekselet.

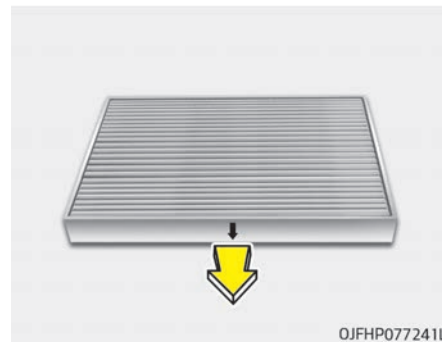

4. Skift ut luftfilteret for klimakontroll.
5. Monter i motsatt rekkefølge av demontering.

* MERK

Når du skifter luftfilteret for klimakontroll, må du montere det riktig. Ellers kan systemet generere støy, og filteret får redusert effekt.

VISKERBLADER

Bladinspeksjon

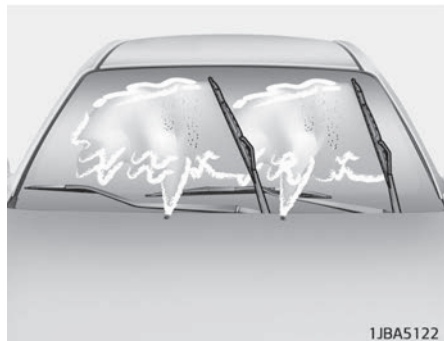

* MERK

Vanlig varmvoks som brukes i bilvaskeshaller, har vært kjent for å gjøre frontruten vanskelig å rengjøre.

Smuss og urenheter på frontruten eller viskerbladene kan redusere vindusviskernes effekt. Vanlige former for urenheter er insekter, sevjé og varmvoks som brukes i noen bilvaskeshaller. Hvis bladene ikke får rutene skikkelig rene, skal du vaske både ruter og blader med et midt og effektivt rengjøringsmiddel, og deretter skylle godt med rent vann.

⚠ FORSIKTIG

Ikke bruk bensin, parafin, tynner eller andre løsemidler på eller i nærheten av viskerbladene. Slike midler kan skade viskerbladene.

Bladbytte

Når vindusviskerne ikke lenger rengjør vinduene slik de skal, bladene er slitte eller ødelagte og må byttes ut.

⚠ FORSIKTIG

Ikke forsøk å flytte viskerne manuelt. Dette kan skade viskerarmene eller andre komponenter.

⚠ FORSIKTIG

Bruk av viskerblader som ikke samsvarer med spesifikasjonene, kan forårsake svikt eller funksjonsfeil i vindusviskeren.

Viskerblad på frontrute

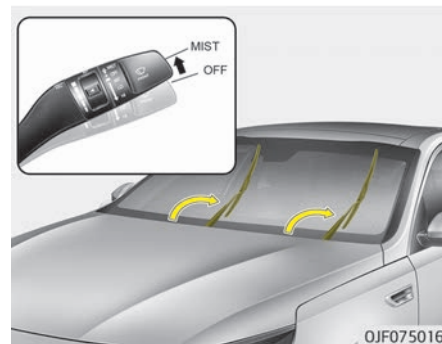

For enkelhets skyld kan du flytte front-rutevindusviskerne til servicestilling som følger:

Etter å ha slått av motoren flytter di viskerbryteren til posisjon for enkeltvisking (MIST) innen 20 sekunder, og hold bryteren nne mer enn 2 sekunder til viskerbladet står helt opp.

⚠ FORSIKTIG

Ikke la viskerarmen falle mot front-ruten, det kan lage hakk eller riper i frontruten.

Type A

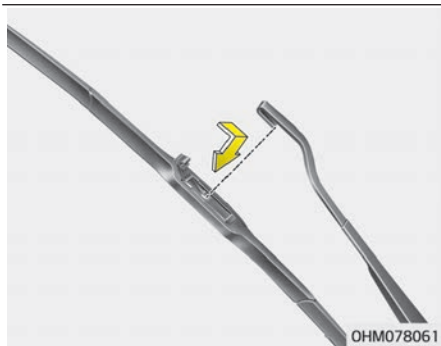
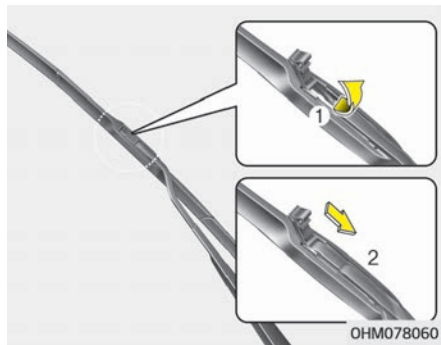

1. Løft opp viskerarmen.

2. Løft opp låseklipsen på viskerbladet. Trekk deretter ned bladenheten og fjern den.
3. Installer den nye bladenheten.
4. Legg viskerarmen tilbake på vindusruten.
5. Vri tenningen til ON, så går viskerarmene tilbake til normal driftsposisjon.

Type B

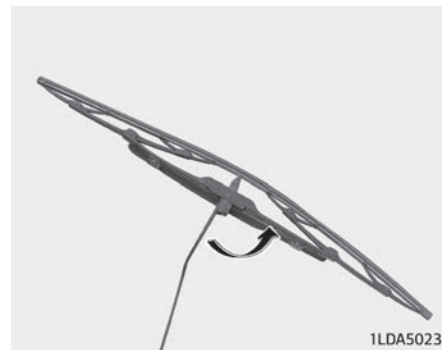

1. Løft vindusviskerarmen og snu viskerbladenheten slik at plastlåseklipsen vises.

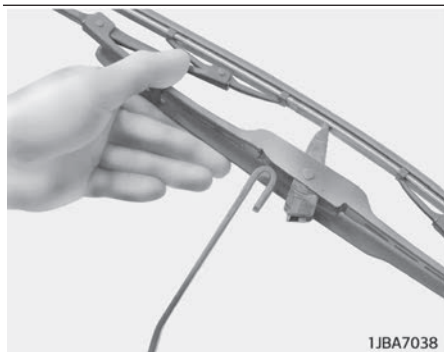
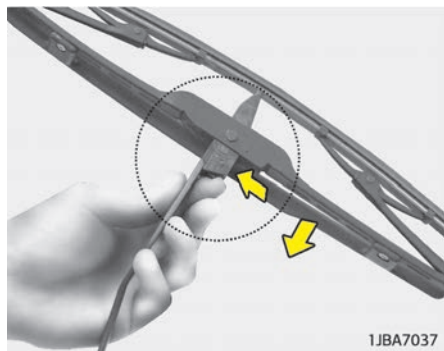

2. Klem sammen klipsen, og skyv viskerbladenheten nedover.
3. Løft den av armen.
4. Installer den nye bladenheten.

5. Legg viskerarmen tilbake på vindusruten.
6. Vri tenningen til ON, så går viskerarmene tilbake til normal driftsposisjon.

Viskerblad på bakrute

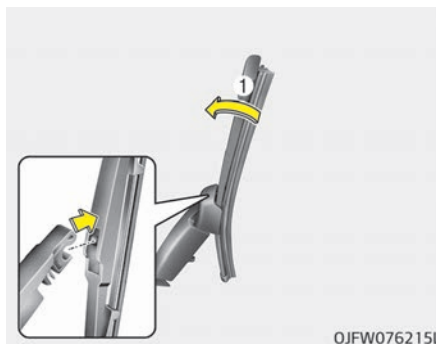

1. Løft viskerarmen og trekk ut viskerbladet montasjen.

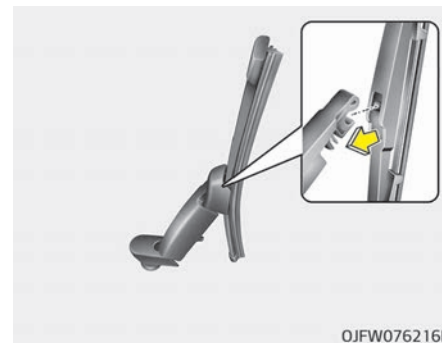

2. Installer den nye bladenheten ved å sette den midtre delen inn i sporet i viskerarmen til den klikker på plass.
3. Kontroller at bladet sitter godt fast ved å prøve å trekke litt i det.

For å unngå skader på viskerarmer eller andre komponenter, bør du få viskerbladet skiftet ut på et profesjonelt verksted. Kia anbefaler at du oppsøker en godkjent Kia-forhandler/service-partner.

BATTERI

For best batteriservice



- Batteriet må alltid være korrekt montert.
- Hold den øvre delen av batteriet ren og tørr.
- Hold klemmene og koplingspunktene rene, godt tilstrammet og belagt med vaselin eller fett.
- Sølt elektrolytt må umiddelbart skylles bort fra batteriet med en vann- og natronløsning.
- Hvis bilen ikke skal brukes på en stund, må batterikablene kobles fra.

* MERK

Batteriet i biler med grunnleggende utstyrs pakke er vedlikeholdsfritt. Hvis bilen din er utstyrt med et batteri som er merket med LOWER og UPPER på siden, kan du kontrollere elektrolyttnivået. Elektrolyttnivået skal være mellom LOWER og UPPER. Hvis elektrolyttnivået er lavt, må du tilsette destillert (avmineralisert) vann (tilsett aldri svovelsyre eller annen elektrolytt). Vær forsiktig slik at det ikke kommer væskesøl på batteriet og tilstøtende komponenter ved påfylling. Battericellene må ikke overfylles. Dette kan føre til rust på andre deler. Sørg deretter for at hettene trekkes godt til. Kontakt et profesjonelt verksted. Kia anbefaler at du oppsøker en godkjent Kia-forhandler/servicepartner.

▲ ADVARSEL

■ Farer relatert til batteriet
(Fortsatt)

(Fortsatt)



Les alltid følgende instruksjoner nøye ved håndtering av batteriet.



Hold tente sigaretter og all annen flamme eller gnister på god avstand fra batteriet.



Hydrogen er en svært brennbar gass som alltid er til stede i battericeller, og som kan eksplodere hvis den antennes.



Oppbevar batteriet utilgjengelig for barn, ettersom det inneholder svært etsende SVOVELSYRE. Ikke få batterisyre på huden, i øynene, på klærne eller bilakken.

(Fortsatt)

(Fortsatt)



Hvis du får elektrolytt i øynene, må du skylle med rent vann i minst 15 minutter og umiddelbart oppsøke lege.

Hvis du får elektrolytt på huden, må du vaske området grundig med vann. Hvis du har smerter eller det svir i huden, må du umiddelbart oppsøke lege.



Bruk øyevern ved oppladning eller arbeid i nærheten av batteriet. Sørg for god ventilasjon ved arbeid i et innelukket område.



Feil avhending av batterier kan være skadelig for miljøet og menneskers helse. Avhend batterier i overensstemmelse med lokale forskrifter og lovgivning.

(Fortsatt)

(Fortsatt)



Batteriet inneholder bly. Ikke kast det etter bruk. Kontakt et profesjonelt verksted. Kia anbefaler at du oppsøker en godkjent Kia-forhandler/servicepartner.

- Når et batteri med plasthus løftes, kan overdreven belastning på huset føre til at batterisyrer lekker ut, noe som kan forårsake personskader. Løft batteriet med en batteriløfter eller hendene i motsatte hjørner.
- Prøv aldri å lade opp batteriet mens batterikablene er tilkoblet.
- Det elektriske tenningssystemet genererer høyspenning. Ta aldri på disse komponentene mens motoren er i gang eller tenningen er satt til PÅ.

Manglende overholdelse av advarslerne ovenfor kan føre til alvorlige personskader eller dødsfall.

⚠ FORSIKTIG

- Hvis du ikke bruker bilen på lang tid i forhold med lav temperatur, skal du koble fra batteriet og oppbevare det innendørs.
- Lad alltid batteriet helt opp for å unngå skader på batterihuset ved lave temperaturer.
- Hvis du kobler uautoriserte elektroniske enheter til batteriet, kan batteriet lades ut. Bruk aldri uautoriserte enheter.

Etikett for batterikapasitet

■ Eksempel



AGM90L-DIN 90Ah(20HR) 170RC 12V
850CCA(SAE) 680A(EN)

OUM074113L

* Den faktiske batterietiketten i bilen kan avvike fra illustrasjonen.

1. AGM90L-DIN: Navnet på batterimodellen fra Kia
2. 90 Ah (20 HR): Merkekapasitet (i ampere-timer)
3. 170 RC: Nominell reservekapasitet (i min.)
4. 12 V: Merkespenning
5. 850 CCA (SAE): Strøm ved kuldetest av SAE i ampere
6. 680 A: Strøm ved kuldetest av EN i ampere

Opplading av batteri

Bilen er utstyrt med et vedlikeholdsfritt, kalsiumbasert batteri.

- Hvis batteriet lades ut i løpet av kort tid (for eksempel fordi kjørellys eller kupéllys ble stående på uten at bilen var i bruk), skal det lades sakte (vedlikeholdslading) i 10 timer.
- Hvis batteriet lades gradvis ut på grunn av høy elektrisk belastning mens bilen er i bruk, må det lades med 20–30 A i to timer.

⚠ ADVARSEL

■ Oppladning av batteriet

Slik går du frem nå du skal lade batteriet:

- **Ta batteriet ut av bilen og plasser det i et område med god ventilasjon.**
- **Sigaretter, gnister og flammer er forbudt i nærheten av batteriet.**
- **Følg med på batteriet under oppladning. Stans eller reduser ladespenningen hvis battericellene begynner å gasse (koke) voldsomt, eller hvis temperaturen på elektrolitten i en battericelle overstiger 49 °C.**
- **Bruk vernebriller når du sjekker batteriet under lading.**
- **Koble fra batteriladeren i følgende rekkefølge:**
 1. **Slå av batteriladerens hovedbryter.**
 2. **Fjern den negative klemmen fra den negative batteripolen.**
 3. **Fjern den positive klemmen fra den positive batteripolen.**

⚠ ADVARSEL

- **Før du utfører vedlikehold eller lade batteriet, skal du slå av alt tilbehør og stoppe motoren.**
- **Den negative batterikabelen må fjernes først og monteres sist når batteriet frakobles.**
- **Vi anbefaler at operasjoner knyttet til batteriet blir utført på et profesjonelt verksted. Kia anbefaler at du oppsøker en godkjent Kia-forhandler/servicepartner.**

⚠ FORSIKTIG

- **Hold senderen borte fra vann eller annen væske.**
- **Av hensyn til sikkerheten bør du bruke reservedeler fra et profesjonelt verksted. Kia anbefaler at du oppsøker en godkjent Kia-forhandler/servicepartner.**

Tilbakestille elementer

Elementene skal tilbakestilles etter at batteriet er utladet eller batteriet har vært frakoblet.

- Automatisk vindusheis opp/ned (utstyrsavhengig)
- Soltak (utstyrsavhengig)
- Kjørecomputer
- Klimakontrollsystem
- Innebygd minnesystem (utstyrsavhengig)
- Audio (utstyrsavhengig)

DEKK OG HJUL

Dekkpleie

Av hensyn til korrekt vedlikehold, sikkerhet og god drivstofføkonomi må anbefalt dekktrykk alltid opprettholdes. Sørg også for å overholde lastbegrensningene og vektfordelingen som anbefales for bilen.

Anbefalte lufttrykk for kalde dekk

Alle dekktrykk (også reservedekket) må kontrolleres mens de er kalde. "Kalde dekk" betyr at bilen ikke har blitt kjørt på minst tre timer, eller at den har kjørt mindre enn 1,6 km.

At anbefalt dekktrykk opprettholdes er en forutsetning for en mest mulig behagelig tur, best mulig kjøreadferd og minst mulig dekkslitasje.

For anbefalte dekktrykk, se "Dekk og felger" på side 10-09.

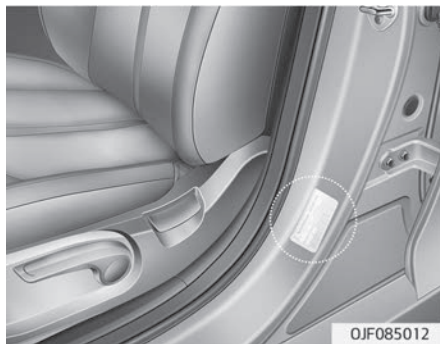

Alle spesifikasjoner (størrelser og trykk) finner du på et skilt festet til bilen.

⚠ ADVARSEL

■ For lite trykk i dekket

Svært lite lufttrykk i dekket (70 kPa eller mer) kan føre til stor varmeutvikling, noe som kan forårsake punktering, dårligere dekkmønstre og andre feil på dekket som kan medføre tap av kontroll over bilen og dermed alvorlige eller livstruende personskader. Denne risikoen er mye (Fortsatt)

(Fortsatt)

høyere på varme dager og når du kjører med høy hastighet over lang tid.

⚠ FORSIKTIG

- **For lite lufttrykk resulterer også i kraftig slitasje, dårlige kjøreegenskaper og økt drivstofforbruk. Deformering av felgen kan også inntré. Hold dekktrykket på riktig nivå. Hvis dekket ofte trenger å fylles, bør du få systemet kontrollert på et profesjonelt verksted. Kia anbefaler at du oppsøker en godkjent Kia-forhandler/servicepartner.**
- **For høyt lufttrykk i dekket skaper "hard" kjøring, kraftig slitasje i midten av dekkbanen og større mulighet for skade fra faremønstre i veibanen.**

⚠ FORSIKTIG

- **Varme dekk overstiger normalt dekktrykk i kalde dekk med 28 til 41 kPa. Ikke slipp ut luft fra varme dekk for å justere trykket. Da kan dekktrykket bli for lavt.**
- **Sett på plass ventilhetten igjen. Uten ventilhetten kan smuss eller fuktighet komme inn i ventilkjernen og føre til luftlekkasje. Hvis en ventilhette mangler, må du sette inn en ny så snart som mulig.**

⚠ ADVARSEL

■ Fylling av luft i dekkene

For mye eller for lite dekktrykk kan redusere dekkets levetid, påvirke kjøreadferd og føre til plutselige dekkfeil. Dette kan føre til at du mister kontrollen over bilen og til potensiell skade.

⚠ FORSIKTIG

■ Dekktrykk

Gjør alltid følgende:

- **Sjekk dekktrykket når dekkene er kalde. (Etter at bilen har vært parkert i minst tre timer eller ikke har blitt kjørt mer enn 1,6 km siden oppstart.)**
- **Sjekk trykket i reservedekket hver gang du sjekker trykket i andre dekk.**
- **Ikke overbelast bilen. Vær forsiktig med å overbelaste bagasjehyllen i bilen hvis bilen har dette.**
- **Slitte, gamle dekk kan føre til ulykker. Hvis slitebanen er nedslitt, eller hvis dekkene er skadet, skal de byttes.**

Kontroll av lufttrykket

Sjekk dekkene minst en gang i måneden. Sjekk også trykket i reservedekket.

Slik utfører du kontrollen

Bruk en trykkmåler i høy kvalitet for å sjekke lufttrykket i dekkene. Det er ikke mulig å kontrollere om dekkene har riktig lufttrykk bare ved å se på dem. Radialdekk kan se ut som om de har riktig lufttrykk, selv når de har for lite.

Sjekk lufttrykket i dekkene når de er avkjølte. – "Avkjølt" betyr her at bilen har stått stille i minst tre timer eller ikke har kjørt mer enn 1,6 km.

Skru av ventilhetten fra dekkventilen. Press trykkmåleren hardt på ventilen for å få en trykkmåling. Hvis lufttrykket i de avkjølte dekkene stemmer overens med det anbefalte lufttrykket på merkingen for dekk og last, trenger du ikke å justere noe. Dersom trykket er for lavt, må du fylle opp med luft til det er på det anbefalte trykket.

Hvis du overfyller dekket, er det bare å slippe ut luft ved å trykke på metal-spissen i midten av dekkventilen. Kontroller dekktrykket på nytt med lufttrykkmåler. Pass på å sette ventilhettene tilbake på ventilen. De bidrar til å forhindre luftlekkasje ved å holde skitt og fukt ut av ventilen.

⚠ ADVARSEL

- **Inspiser dekkene regelmessig for riktig trykk, samt slitasje og skader. Bruk alltid en trykkmåler for dekk.**
- **Dekk med for lavt eller for høyt lufttrykk kan ha dårlige kjøreegenskaper og medføre tap av kontroll over kjøretøyet og plutselige dekkfeil som gir risiko for ulykker, skader og død. Det anbefalte dekktrykket for bilen din er oppgitt i denne brukerhåndboken og på dekkmerkingen som er plassert på førersiden av midtstolpen.**
- **Slitte, gamle dekk kan føre til ulykker. Skift dekk som er slitte, viser ujevn slitasje eller er skadet.**
- **Husk også å sjekke trykket i reservedekket. Kia anbefaler at du sjekker reservedekket hver gang du sjekker trykket i de andre dekkene på bilen din.**

Dekkrotasjon

For å oppnå jevn slitasje på dekkene, anbefales det at dekkene roteres hver 12 000 km eller tidligere hvis det oppstår ujevn slitasje.

Sjekk at dekkene er riktig balanserte under rotering.

Sjekk dekkene for ujevn slitasje og skader når de roteres. Unormal slitasje er vanligvis forårsaket av feil dekktrykk, feil hjulinnstilling, ubalanserte hjul, kraftig oppbremsing eller skarp svinging. Se etter humper og utbulinger i slitasjebanen til dekket. Skift ut dekket hvis du finner slike skader. Skift ut dekket hvis slitasjen er så alvorlig at man ser de indre strukturene i dekket. Pass på at dekkene foran og bak er fylt opp med lufttrykk som tilsvarer spesifikasjonene etter rotering og at hjulmutrene er tilstrekkelig stramme.

Se "Dekk og hjul" på side 10-09.

Uten reservedekk

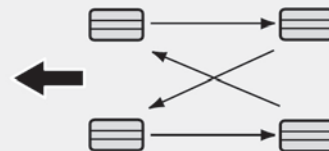

S2BLA790A

Retningsbestemte dekk (utstyrsavhengig)

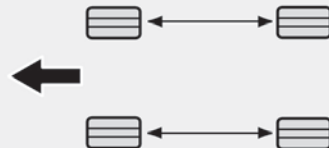

CBGQ0707A

Bremsekiver og bremseklosser bør sjekkes for slitasje hver gang dekkene roteres.

* MERK

Radialdekk som har en asymmetrisk mønsterdybde skal kun roteres bak-frem og ikke fra høyre til venstre.

▲ ADVARSEL

- Ikke bruk et kompakt reservedekk (utstysavhengig) til dekkrotasjon.
- Diagonal- og radialdekk skal under ingen omstendigheter blandes. Det kan forårsake unormale kjøreegenskaper og resultere i død, alvorlige personskader eller materialskader.

Hjulinnstilling og dekkbalanse

Hjulene på bilen ble stilt inn og balansert nøyte på fabrikken for å gi deg lengst mulig dekkliv og best mulig ytelse.

I de fleste tilfeller trenger du ikke å stille inn hjulene på nytt. Hvis du imidlertid merker at dekkene slites uvanlig eller at bilen trekkes i én retning, kan det være hjulinnstillingen må tilbakestilles.

Hvis du merker at bilen vibrerer når du kjører på en jevn vei, kan det være hjulene må balanseres på nytt.

▲ FORSIKTIG

Feil hjulvekt kan skade bilens aluminiumsfelger. Bruk bare godkjente hjulvekter.

Dekkskift



Hvis dekket slites jevnt, vil en slitasjeindikator (A) bli synlig som en jevn stripe på tvers av slitebanen. Dette viser at det er mindre enn 1,6 mm igjen av mønsterdybden på dekket. Skift dekkene når dette skjer.

Ikke vent til slitasjeindikatoren vises over hele slitebanen før du skifter dekk.

* MERK

Vi anbefaler at du bruker de samme originale dekkene som ble levert med bilen når du skal skifte dekk. Hvis ikke kan dette påvirke kjøreegenskapene.

⚠ FORSIKTIG

Etter at du har skiftet dekkene, anbefaler vi at du kontrollerer og strammer hjulmutrene på nytt etter å ha kjørt ca. 50 km og at du deretter kontrollerer dem på nytt etter ca. 1 000 km.

Hvis rattet rister eller bilen vibrerer mens du kjører, er dekkene i ubalanse. Avbalanser dekkene. Hvis problemet fortsatt ikke er løst, bør du kontakte et profesjonelt verksted. Kia anbefaler at du oppsøker en godkjent Kia-forhandler/servicepartner.

⚠ ADVARSEL

■ Dekkskift

Slik reduserer du sjansen for alvorlige eller livstruende personskader hvis det oppstår ulykker som følge av dekkfeil eller tap av kontroll over bilen:

- Skift dekk som er slitte, viser ujevn slitasje eller er skadet. Slitte dekk kan føre til tap av bremsevirkning, kontroll over bilen og veigrep.
- Ikke kjør bilen med for lite eller for mye trykk i dekkene. Dette kan føre til ujevn slitasje og dekkfeil.
- Når du skifter dekk, må du aldri blande radial- og diagonaldekk på samme bil. Du må skifte ut alle dekk (inklusive reservedekk) dersom du bytter fra radial- til diagonaldekk.
- Bruk av dekk og hjul med andre størrelser enn de som er anbefalt, kan forårsake uvanlige kjøreegenskaper og redusert kontroll over bilen, noe som kan resultere i en alvorlig ulykke.

(Fortsatt)

(Fortsatt)

- Hjul som ikke oppfyller spesifikasjonene til Kia, kan passe dårlig og føre til skader på bilen, uvanlige kjøreegenskaper og redusert kontroll over bilen.
- ABS-systemet virker ved å sammenligne hastigheten på hjulene. Dekkstørrelse påvirker hjulhastighet. Når du skal skifte dekk, anbefaler vi at du bruker den samme størrelsen som opprinnelig ble levert sammen med bilen, på alle de fire dekkene. Bruk av dekk med en annen størrelse kan føre til at ABS-systemet (blokkeringsfrie bremses) og ESC (elektronisk stabilitetskontroll) ikke fungerer på riktig måte.

Hjulsift

Når du skifter metallfelg, uansett grunn, må de nye hjulene tilsvare de opprinnelige fabrikkenshetene mht. diameter, felgbredde og urundhet.

⚠ ADVARSEL

Et hjul som ikke har riktig dimensjon kan påvirke hjulet og lagerets levetid, bremse- og stoppfunksjonalitet, manøvreringsegenskaper, bakkeklaring, klaring mellom dekk og karosseri, klaring til kjetting, speedometer- og kilometertellerkalibrering, frontlysvinkel og støtfangerhøyde.

Dekkenes veigrep

Veigrepet kan reduseres hvis du kjører på slitte dekk, dekk med feil dekktrykk eller på glatte veier. Dekkene må skiftes ut når slitasjeindikatorene vises. Senk farten når det er regn, snø eller is på veien for å redusere faren for å miste kontrollen over bilen.

Dekkvedlikehold

I tillegg til riktig lufttrykk bidrar korrekt hjulinnstilling til mindre dekkslitasje. Hvis du oppdager ujevn slitasje på et dekk, skal du få hjulinnstillingen kontrollert hos forhandleren.

Når du skifter dekk, må du sjekke at balanseringen er riktig. Det bidrar til høyere kjørekomfort og lengre levetid for dekkene. I tillegg bør et dekk alltid balanseres hvis det tas av hjulet.

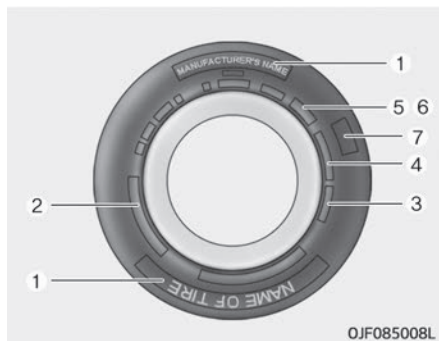
Merking på dekkenes sidevegg

Denne informasjonen identifiserer og beskriver de grunnleggende egenskapene til dekket og viser også dekkets identifikasjonsnummer (TIN) for sikkerhetsstandardsertifisering. TIN kan brukes til å identifisere dekket i tilfelle en tilbakekalling.

1. Produsent- eller merkenavn

Produsent- eller merkenavn vises.

2. Merking av dekkdimensjon

Siden på dekket er merket med en betegnelse for dekkdimensjon. Du trenger denne informasjonen når du skal skifte dekk på bilen. Følgende forklarer betydningen av bokstavene og tallene i betegnelsen for dekkdimensjon.

Eksempel på merking av dekkdimensjon:

(Disse tallene er kun et eksempel. Betegnelsen for dine dekk kan variere, alt etter bilen din.)

P235/55R19 108T

- P - Passende kjøretøystype (dekk merket med prefikset «P» er beregnet for bruk på personbiler eller lette lastebiler, men ikke alle dekk har denne merkingen).
- 235 - Dekkbredde i millimeter.
- 55 - Sideforhold. Dekkets seksjonshøyde som en prosentandel av dekkets bredde.
- R - Kode for dekkonstruksjon (radial).
- 19 - Felgdiameter i tommer.
- 108 - Lastindeks, en tallkode i forbindelse med den maksimale belastningen som dekket tåler.

T - Hastighetssymbol. Du finner mer informasjon i tabellen for hastighetsindeks i denne delen.

Merking av hjuldimensjon

Felgene er også merket med viktig informasjon som du trenger hvis du må bytte ut en. Følgende forklarer betydningen av bokstavene og tallene i betegnelsen for felgdimensjon.

Eksempel på betegnelse for felgdimensjon:

7,5JX19

7,5 - Felgbredde i tommer.

J - Designering for felgkontur.

19 - Felgdiameter i tommer.

Angivelse av dekkhastighet

Tabellen nedenfor viser mange av de ulike hastighetskapasitetene i bruk for personbildekk. Hastighetskapasiteten er oppgitt i merkingen av dekkdimensjon på siden av dekket. Dette symbolet tilsvarer dekkets maksimale sikre kjørehastighet.

| Hastighetssymbol. | Maksimal hastighet |
|-------------------|--------------------|
| S | 180 km/t |
| T | 190 km/t |

| Hastighetssymbol. | Maksimal hastighet |
|-------------------|--------------------|
| H | 210 km/t |
| V | 240 km/t |
| Z | Over 240 km/t |

3. Kontroll av dekkenes levetid (TIN: dekkidentifikasjonsnummer)

Dekk som er mer enn seks år gamle i henhold til produksjonsdatoen (inkludert reservedekket), må skiftes ut med nye. Du finner produksjonsdatoen på dekkets sidevegg (muligens på innsiden av hjulet), der DOT-koden angis. DOT-koden er en nummerserie på dekket som består av tall og bokstaver. Produksjonsdatoen angis med de siste fire sifrene (tegnene) i DOT-koden.

DOT: XXXX XXXX 0000

Den første delen av DOT-koden angir fabrikkkode, dekkdimensjon og dekkmønster, og de siste fire sifrene angir produksjonsuke og -år.

For eksempel:

DOT XXXX XXXX 1617 angir at dekket ble produsert i uke 16 i 2017.

⚠ ADVARSEL

■ Dekkets alder

Dekk svekkes over tid, selv når de ikke brukes.

Uavhengig av mønsterslitassen anbefaler vi at dekk skiftes ut etter ca. seks (6) år med normal bruk. Varme klima eller hyppig kjøring med høy lastevekt kan akselerere aldringsprosessen. Manglende overholdelse av denne advarselen kan forårsake plutselig dekksvikt, noe som kan føre til at du mister kontrollen over bilen og at det oppstår alvorlige ulykker med dødsfall eller alvorlige personskader som følge.

4. Dekklagplysammensetning og -materiale

Antallet sjikt eller lag av gummibelagt stoff i dekket. Dekkprodusentene må også angi materialene i dekket. Dette kan inkludere stål, nylon, polyester, og annet. "R" står for radialdekk, "D" står for diagonaldekk og "B" står for beltedekk.

5. Maksimale tillatt lufttrykk

Dette tallet er det største lufttrykket som kan fylles i dekket. Ikke overskrid maksimalt tillatt lufttrykk. For anbefalt dekktrykk, se "Dekksesifikasjon og trykkmerking" på side 10-15.

6. Maksimal belastning

Dette tallet viser maksimal belastning i kilo og pund som dekket tåler. Når du skifter dekk på bilen, må du alltid bruke et dekk som tåler samme belastning som det fabrikkmonterte dekket.

7. Uniform tire quality grading (amerikansk standard)

Relevante kvalitetsklasser er stemplet på siden av dekket, mellom skulderen på dekket og dekkets maksimale seksjonsbredde.

For eksempel:
TREADWEAR 200
TRACTION AA
TEMPERATUR A

Dekkslitasje

Dekkslitasjegraden er en sammenlignbar klassifisering basert på slitasten på dekket ved testing under kontrollerte forhold på en spesifisert godkjent testbane. For eksempel vil et dekk med klassifisering 150 tåle halvannen gang mer på godkjent testbane enn et dekk med klassifisering 100.

Den relative ytelsen til dekk avhenger imidlertid av de faktiske forholdene i bruk og kan avvike betydelig fra normen på grunn av variasjoner i kjørevener, servicepraksiser og forskjeller i egenskaper og klima.

Disse klassifiseringene er presset inn på sideveggene til dekk for passasjerkjøretøy. Dekkene som er tilgjengelige som standard- eller tilleggsutstyr til din bil, kan variere med hensyn til klassifisering.

Veigrep – AA, A, B og C

Veigrekategoriene, fra høyeste til laveste, er AA, A, B og C. Disse kategoriene representerer dekkets evne til å stoppe på våte veier, målt under kontrollerte forhold og på spesifiserte, offentlige testoverflater av asfalt og betong. Et dekk i kategorien C kan ha dårlig veigrep.

Temperatur – A, B og C

Temperaturkategoriene er A (høyeste), B og C, som angir dekkets motstandsevne mot varmegenerering og varmebortledningsevne ved testing under kontrollerte forhold på et eget innendørs testhjul i laboratorium.

Vedvarende høy temperatur kan føre til degenerering av materialet og redusere dekkets levetid, og altfor høy temperatur kan føre til at dekket plutselig blir ødelagt. Kategoriene B og A angir at dekket viser høyere ytelse på testhjulet i laboratoriet enn det loven foreskriver som et minimum.

⚠ ADVARSEL

Veigrekategoriene dette dekket er plassert i, er basert på bremsetesting ved kjøring rett frem og tar ikke hensyn til akselerasjon, svinger, vannplaning eller veigrep under toppbelastning.

ADVARSEL

■ Dekktemperatur

Dette dekkets temperaturkategori er beregnet for dekk som er korrekt pumpet opp og ikke overbelastet. Høy hastighet, for lavt dekktrykk eller overdreven belastning, enten hver for seg eller i kombinasjon, kan føre til varmeutvikling og at dekket plutselig blir ødelagt. Dette kan føre til tap av kontroll over bilen og alvorlig skade eller død.

Lavprofildekk (utstyrsavhengig)

Bilen er utstyrt med lavprofildekk (med et sideforhold som er lavere enn 50) for å gi bilen et sporty utseende.

Ettersom lavprofildekk er optimalisert for manøvrering og bremsing, kan bilen føles mer ukomfortabel å sitte i, og støynivået er litt høyere sammenlignet med vanlige dekk.

FORSIKTIG

Ettersom sideveggen på lavprofildekk er kortere enn på vanlige dekk, (Fortsatt)

(Fortsatt)

kan det lettere oppstå skader på dekket og felgen på lavprofildekk. Følg derfor instruksjonene nedenfor.

- Kjør forsiktig ved terrengkjøring eller kjøring på ujevne veier for å unngå skader på dekkene og felgene. Kontroller dekkene og felgene etter kjøring.
- Kjør sakte over hull i veien, fartsdumper, kumlokk eller kantstein, slik at dekkene og felgene ikke skades.
- Hvis du slår i dekket, bør du kontrollere dekktilstanden eller kontakte et profesjonelt verksted. Kia anbefaler at du oppsøker en godkjent Kia-forhandler/servicepartner.
- Kontroller dekktilstanden og dekktrykket hver 3 000 km for å forhindre dekkskader.

FORSIKTIG

- Det kan være vanskelig å foreta en visuell vurdering av dekkskader på egen hånd. Hvis du har den minste mistanke om dekkskader (selv om skadene ikke er umiddelbart synlige), bør du imidlertid få dekket kontrollert eller skiftet ut, ettersom dekkskader kan forårsake luftlekkasje fra dekket.
- Dekkskader som følge av kjøring på ujevne veier, i terrenget, over hull i veien, kumlokk eller kantstein, dekkes ikke av garantien.
- Dekkinformasjonen er trykt på siden av dekket.

SIKRINGER

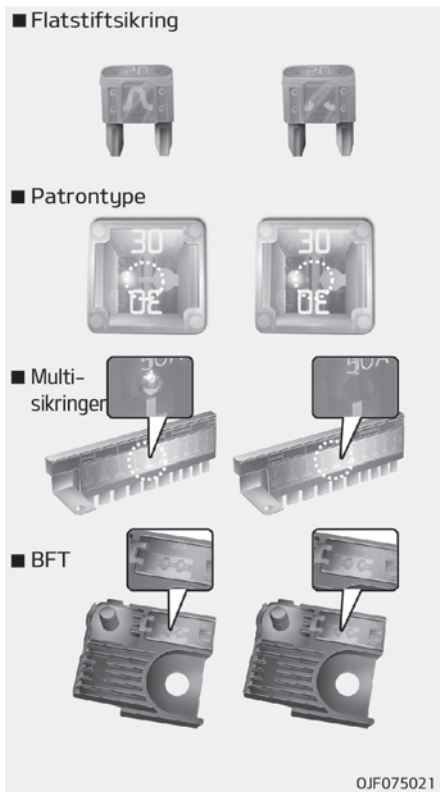

* Venstre side: Normal

Høyre side: Røket

Sikringene beskytter bilens elektriske anlegg mot skader fra elektrisk overbelastning.

Denne bilen har to (eller tre) sikringspaneler. Ett er plassert i sidepolstringen på førersiden og det andre er plassert i nærheten av batteriet i motorrommet.

Hvis noen av bilens lamper, utstyrsdeler eller kontroller ikke fungerer, må du sjekke sikringen for den aktuelle kretsen. Hvis en sikring er røket, vil elementet inni sikringen smelte.

Hvis det elektriske anlegget ikke fungerer, må du først sjekke sikringspanelet på førersiden.

Koble fra den negative batterikabelen før du skifter ut en røket sikring.

En røket sikring må alltid skiftes ut med en sikring av samme type.

Hvis den nye sikringen ryker, kan det ha oppstått et elektrisk problem. Unngå å bruke det aktuelle systemet, og rådfør deg umiddelbart med et profesjonelt verksted. Kia anbefaler at du rådfører deg med en godkjent Kia-forhandler/servicepartner.

Tre typer sikringer brukes: flatstiftsikringer for lavere strømstyrker, patrontype og multisikringer for høyere strømstyrker.

⚠ ADVARSEL

■ Utskiftning av sikringer

- **Skift aldri ut en sikring med en sikring som ikke er av samme type.**
- **En sikring med høyere kapasitet kan forårsake skader og muligens brann.**
- **Ståltråd eller metallfolie må aldri brukes i stedet for en korrekt sikring, heller ikke som en midlertidig løsning. Dette kan føre til omfattende skader på ledningene og muligens brann.**
- **Ikke foreta vilkårlige endringer på bilens elektriske kabling.**

⚠ FORSIKTIG

Ikke bruk en skrutrekker eller noen annen metallgjenstand til å ta ut sikringer. Dette kan føre til kortslutning og skader i anlegget.

* MERK

Etiketten på sikrings-/relépanelet kan avvike fra de faktiske utstyrsdelene.

⚠ FORSIKTIG

- Ved utskiftning av en røket sikring eller et relé, må du kontrollere at den nye sikringen eller det nye reléet settes godt på plass i klipsene. Ufullstendig innsetting av en sikring eller et relé kan forårsake skader i bilens ledningsnett og det elektriske anlegget, og kan føre til brann.

(Fortsatt)

(Fortsatt)

- Ikke ta ut sikringer, reléer og klemmer som er festet med skruer eller muttere. Hvis sikringene, reléene og klemmene ikke settes inn igjen på riktig måte, kan det føre til brann. Hvis sikringer, reléer og klemmer som er festet med skruer eller muttere, ryker, bør du rådføre deg med et profesjonelt verksted. Kia anbefaler at du rådfører deg med en godkjent Kia-forhandler/servicepartner.
- Andre gjenstander enn sikringer og reléer må ikke settes inn i sikrings-/reléklemmene, for eksempel en skrutrekker eller ståltråd. Dette kan føre til kontaktfeil og svikt i anlegget.
- Ikke stikk skrutrekkere eller ettermarkedskabling inn i kontakten som kun er beregnet på sikringer og reléer. Det elektriske anlegget og kablingen i bilens indre kan skades eller begynne å brenne på grunn av kontaktfeil.

Skifte sikringer på innvendig panel

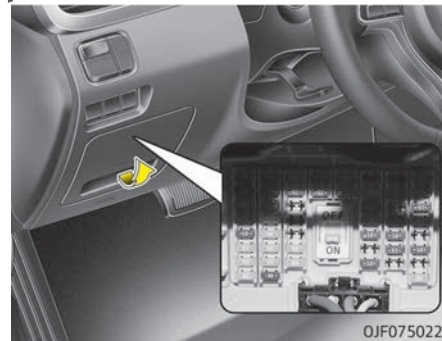

1. Slå av tenningsbryteren og alle andre brytere.
2. Åpne dekselet på sikringspanelet. Hvis bryteren er på "OFF", vises en forsiktig-indikator i panelet.

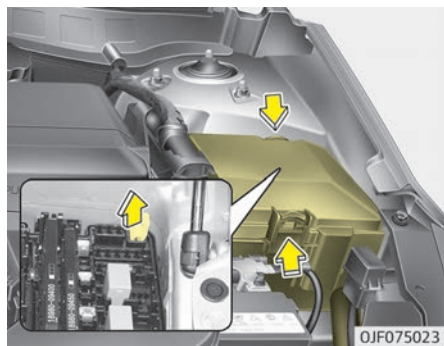

3. Trekk den mistenkte sikringen rett ut. Bruk verktøyet for fjerning som følger med hovedsikringsboksen i motorrommet.
4. Sjekk den fjernede sikringen; skift den hvis den har gått. Reservesikringer følger med i sikringspanelet for instrumentpanelet (eller i sikringspanel i motorrommet).
5. Sett inn en ny sikring av samme type, og pass på at den sitter godt i klipsene.

Hvis den sitter løst, bør du rådføre deg med et profesjonelt verksted. Kia anbefaler at du rådfører deg med en godkjent Kia-forhandler/servicepartner.

Hvis du ikke har en ekstra sikring, kan du bruke en sikring av samme type fra en krets du ikke trenger for å kjøre bilen, slik som sikringen til sigarettenneren.

Hvis hovedlysene eller baklysene, bremselys, sidemarkører eller kjørellys (DRL) ikke virker og sikringene er OK, sjekker du sikringsholderen i motorrommet. Hvis en sikring har gått, må den skiftes.

Sikringsbryter

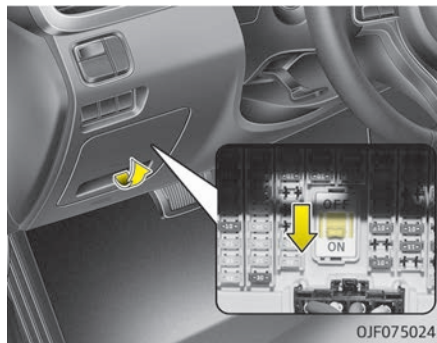

Sikringsbryteren skal alltid stå i PÅ-posisjon.

Hvis du flytter bryteren til AV-posisjon, må enkelte elementer (blant annet lyd-anlegg og digital klokke) stilles inn på nytt, og det kan hende at senderen (eller smartnøkkelen) ikke fungerer korrekt.

Hvis sikringsbryteren står på OFF (av), lyser det et varsel på dashbordet.

⚠ FORSIKTIG

- **Sette alle bryterne på ON når du kjører.**
- **Hvis bilen blir stående ubrukt i over 1 måned, må du sette bryterne på OFF for at batteriene ikke skal bli utladet.**
- **Bortsett fra ved langtidsparkering i over 1 måned, kan kontaktpunktene til sikringene bli slitt ved overdreven bruk. Ikke overdriv bruken av bryterne.**

Bytte av sikring i motorrom

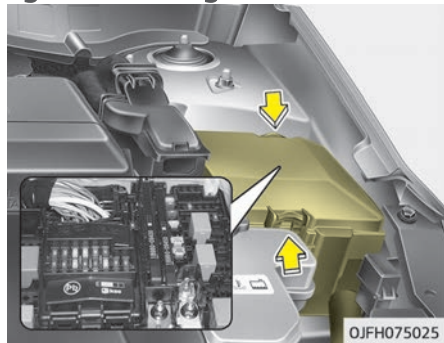

1. Slå av tenningsbryteren og alle andre brytere.
2. Ta av dekselet på sikringspanelet ved å trykke på fliken og dra dekselet opp. Når flatstiftsikringen er koblet fra, fjern den med klemmen som er som designet for bytte av sikringer. Den er plassering i sikringsboksen for motorrommet. Sett inn reservesikringen for å sikre riktig antall.
3. Sjekk den fjernede sikringen; skift den hvis den har gått. For å ta ut eller sette inn sikringen bruker du sikringstrekkeren i motorrommets sikringspanel.

4. Sett inn en ny sikring av samme type, og pass på at den sitter godt i klipsene. Hvis den sitter løst, bør du rådføre deg med et profesjonelt verksted. Kia anbefaler at du rådfører deg med en godkjent Kia-forhandler/servicepartner.

⚠ FORSIKTIG

Etter å ha sjekket sikringspanelet i motorrommet, setter du dekselet på sikringspanelet godt på plass igjen. Dekselet skal klikke hørbart på plass. Det kan oppstå elektriske feil ved kontakt med vann.

Multisikring

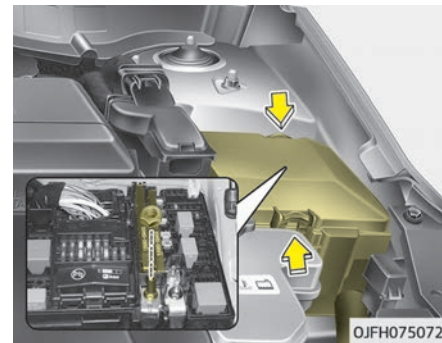

Hvis multisikringen er gått, gjør du som følger:

1. Koble ledningen fra den negative polen på batteriet.
2. Skru av mutrene som vist i illustrasjonen ovenfor.
3. Bytt ut sikringen med en ny sikring som har de samme spesifikasjonene.
4. Sett alt sammen igjen i motsatt rekkefølge.

* MERK

Rådfør deg med et profesjonelt verksted hvis multisikringen er gått. Kia anbefaler at du rådfører deg med en godkjent Kia-forhandler/servicepartner.

Hovedsikring

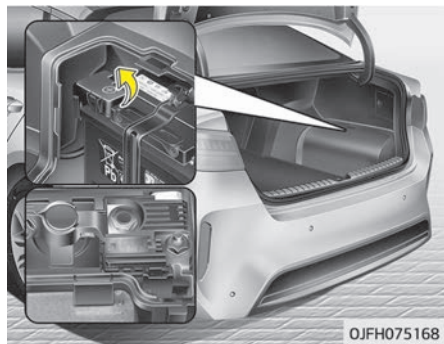

Hvis hovedsikringen er gått, må den tas ut som følger:

1. Slå av motoren.
2. Koble ledningen fra den negative polen på batteriet.

3. Skru av mutrene som vist i illustrasjonen ovenfor.
4. Bytt ut sikringen med en ny sikring som har de samme spesifikasjonene.
5. Sett alt sammen igjen i motsatt rekkefølge.

* MERK

Det elektroniske systemet fungerer ev. ikke ordentlig, selv når motorrommet og individuelle sikringer i intern sikringboks ikke er frakoblet. I et slikt tilfelle kan årsaken til problemet være frakobling av hovedsikringen (BFT-type), som er plassert inne i hetten til batteriet plusspol (+). Siden hovedsikringen er utformet mer intrikat enn andre deler, bør du oppsøke et profesjonelt verksted. Kia anbefaler at du oppsøker nærmeste godkjente Kia-forhandler/servicepartner.

⚠ FORSIKTIG

Kontroller at batteridekselet er forsvarlig lukket. Dersom batteridekselet ikke sitter ordentlig, kan det elektriske anlegget bli skadet som følge av at fukt trenger inn.

Beskrivelse av sikringer/ relépanel

■ Sikringspanel på førersiden



■ Sikringspanel for motorrom

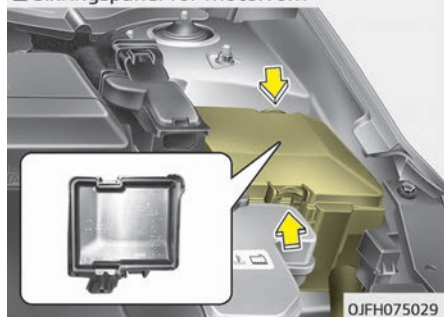

■ Batteripoldeksel

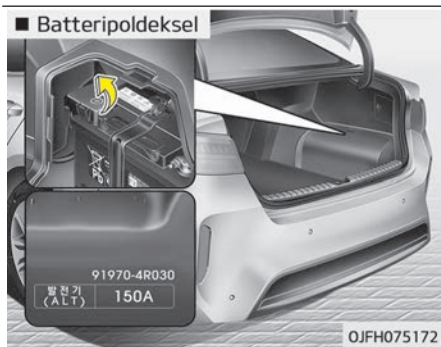







Innenfor dekselet til sikrings-/relépanelet kan du finne etiketten for sikringen/reléet som beskriver navnet på sikringen/reléet samt kapasitet.





* MERK



Ikke alle sikringspanelbeskrivelsene i denne håndboken er nødvendigvis aktuelle for din bil. De er korrekte på trykktidspunktet. Når du ser i sikringspanelet i bilen din, skal du se etter sikringspaneletiketten.

Instrumentpanel (sikringspanel på førersiden)

| Navn på sikring | Symbol | Sikringens kapasitet | Beskyttet krets |
|-----------------|---|----------------------|---|
| MODUL 7 |  | 10 A | Overvåkningssystemenhet, fremre aircondition-styringsmodul, fremre setevarmer-styringsmodul, bakre setevarmer-styringsmodul |
| MODUL 5 |  | 10 A | Styringsmodul for klimaanlegg, elektrokromt speil, førerens IMS-modul, V/H frontlykt, enhetsmodul for autom. frontlyktnivå, åpningsbryter for tanklokkdeksel og bagasjeromslokk, girspakindikator, fremre seteventilasjonsstyringsmodul, forsetevarmer-styringsmodul, baksetevarmer-styringsmodul |
| MODUL 6 |  | 10 A | BCM, smartnøkkel-styringsmodul |
| KLIMAAANLEGG |  | 10 A | Styringsmodul for klimaanlegg, E/R-koblingsblokk (RLY. 4 - vifterelé), ionisator, aktiv "Incar"-sensor, elektronisk kompressor for klimaanlegg |
| START |  | 10 A | Girkassebryter, smartnøkkel-styringsmodul |
| KOLLISJONSPUTE |  | 15 A | SRS-styringsmodul, registreringssensor for passasjer |
| MODUL 3 |  | 10 A | BCM, bremselysbryter, AFLS-enhet, tastatur, VESS-enhet, hovedenhet for A/V og navigasjon, bryter for sportsmodus |
| MODUL 4 |  | 10 A | Konsollbryter, radar for dødvinkeldetektering V/H, styringsmodul for smart parkeringsassistanse, enhet for smart hastighetskontroll, modul for feltholdeassistanse, enhet for aktiv luftklaff, modul for elektrisk parkeringsbrems, BMS-styringsmodul |
| TAKLAMPE |  | 10 A | Bagasjeromslampe, dørlampe for fører/passasjer, hanskeromslampe, utvendig smartnøkkel-dørhåndtak for fører/passasjer, bryter for sminkespeil foran V/H, konsollampe i taket, personlig lampe bak V/H, fotlampe for fører/passasjer, taklys, personlig lampe i midten |
| MDPS |  | 10 A | MDPS-enhet (søyle/rack) |

| Navn på sikring | Symbol | Sikringens kapasitet | Beskyttet krets |
|----------------------------------|--|----------------------|--|
| IG1 | IG 1 | 25 A | PCB-blokk (Sikring - OPCU2 / ELEKTRISK VANNPUMPE / TCU2 / AKTIV HYDRAULISK STARTHJELP 3 / HEV ECU2 / ECU3) |
| MODUL 9 | 9 MODULE | 10 A | Smartnøkkel-styringsmodul |
| SPYLER |  | 15 A | Multifunksjonsbryter (visker lav-/spylebryter) |
| MODUL 8 | 8 MODULE | 10 A | Dørmodul for fører/passasjer |
| PANEL | CLUSTER | 10 A | Instrumentpanel |
| MULTIMEDIA | MULTI MEDIA | 15 A | Audio, hovedenhet for A/V og navigasjon, tastatur |
| RATTVARM |  | 15 A | BCM (oppvarmet ratt) |
| MODUL 1 | 1 MODULE | 10 A | Konsollbryter, aktiv luftklaffenhet, Gateway, dørmodul for fører/passasjer |
| DØRLÅS |  | 20 A | Dørlåsrelé, døropplåsningsrelé, ICM-reléboks (baklåsrelé) |
| MINNE 2 | 2 MEMORY | 10 A | Sirenestyringsmodul, innbruddssensor (ultral lyd) |
| SMARTNØKKE | SMART KEY | 15 A | Smartnøkkel-styringsmodul |
| INDIKATORLAMPE TENNINGSBRYTER | IND  | 10 A | Instrumentpanel (kollisjonspute IND. strøm) |
| BAGASJEROM |  | 10 A | Bagasjeromsrelé, bryter for åpning av tanklokkdeksel og bagasjerom, ICM-reléboks (relé for åpning av tanklokkdeksel) |
| SOLTAK 2 | 2  | 20 A | Soltak-styringsmodul (rull) |
| BATTERIHÅNDBLING | BATTERY MANAGEMENT | 20 A | BMS-styringsmodul |

| Navn på sikring | Symbol | Sikringens kapasitet | Beskyttet krets |
|----------------------|---|----------------------|---|
| MINNE 1 |  | 10 A | Instrumentpanel, styringsmodul for aircondition, datalinkkontakt, BCM, trådløs lader, førerens IMS-modul, regnsensor, ICM-reléboks (relé for inn-/utfelling av speil), sikkerhetsindikator, automatisk lys- og fotosensor, Dørmodul for fører/passasjer |
| TÅKELYS BAK |  | 10 A | ICM-reléboks (bakre tåkelysrelé) |
| GATEWAY | GATEWAY | 10 A | Gateway |
| SETEVARMEAPPARAT BAK |  | 25 A | Bakre setevarmer-styringsmodul |
| SOLTAK 1 |  | 20 A | Soltak-styringsenhet(glass) |
| S/VARMER FORAN |  | 25 A | Fremre seteluftventilasjon-styringsmodul, fremre setevarmer-styringsmodul |
| ECS | ECS | 15 A | Brukes ikke |
| MODUL 2 |  | 10 A | Audio, hovedenhet for A/V og navigasjon, tastatur, trådløs lader, overvåknings-systemenhet, AMP, bryter for elektriske sidespeil, styringsmodul for smartnøkkel, BCM, USB-lader bak, VESS-enhet, E/R-koblingsblokk (RLY. 7 - strømuttaksrelé) |
| EL.VIND. H |  | 25 A | Relé elektrisk vindu HS, elektrisk sikkerhetsvindumodul VS, vindusbryter bak HS, hovedbryter for elektrisk vindu, [V.STYRT] elektrisk sikkerhetsvindumodul for passasjer [H.STYRT] vindusheismodul førersikkerhet |
| P/SETE PASS |  | 30 A | Manuell bryter for passasjersele, innstigningsrelémodul, grensebryter for seteheining passasjerside |
| AMP | AMP | 25 A | AMP |
| BREMSEKOBLING | BRAKE SWITCH | 10 A | Bremselampebryter, smartnøkkel-styringsmodul, start/stopp-knapp, |

| Navn på sikring | Symbol | Sikringens kapasitet | Beskyttet krets |
|-----------------|---|----------------------|--|
| EL.VIND. V |  | 25 A | Relé elektrisk vindu VS, elektrisk sikkerhetsvindumodul HS, vindusbryter bak VS, hovedbryter for elektrisk vindu, [V.STYRT] vindusheismodul førersikkerhet [H.STYRT] elektrisk sikkerhetsvindusmodul for passasjer |
| P/SETE FRER |  | 30 A | Førersete manuell bryter, fører IMS-styringsmodul |
| STRØMUTTAK |  | 20 A | Strømuttak foran 1, sigaretttenner og strømuttak foran 2 |

Sikringspanel for motorrom (for hybrid)

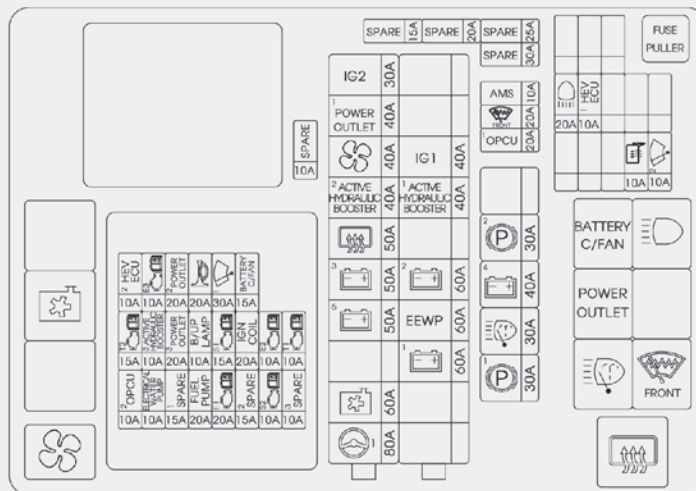

OJFH075183L

Skringspanel for motorrom (for plug-in-hybrid) (sedan)

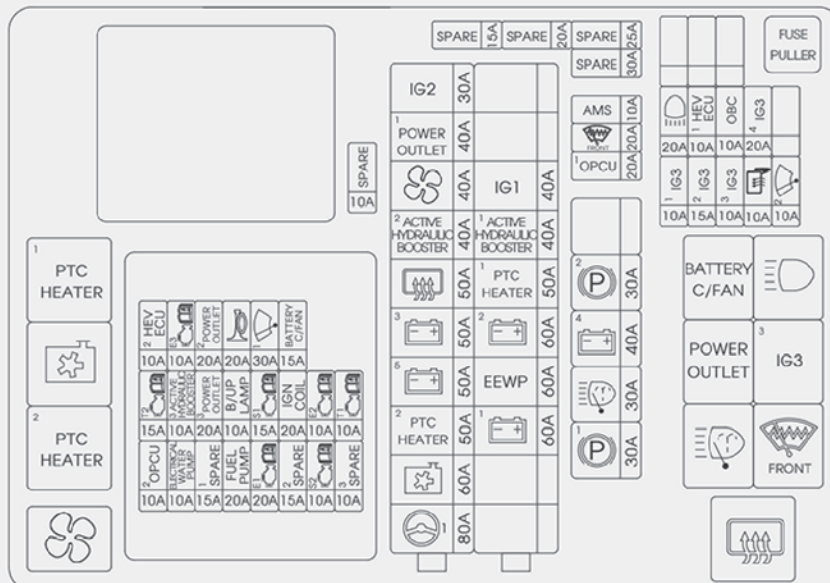

USE THE DESIGNATED FUSE AND RELAY ONLY.
 USE SOLO LOS FUSIBLES Y RELEVADORES ESPECIFICADOS.
 используйте только предназначенные предохранители и реле.

91950-A8901

Sikringspanel for motorrom (for plug-in-hybrid) (stasjonsvogn)

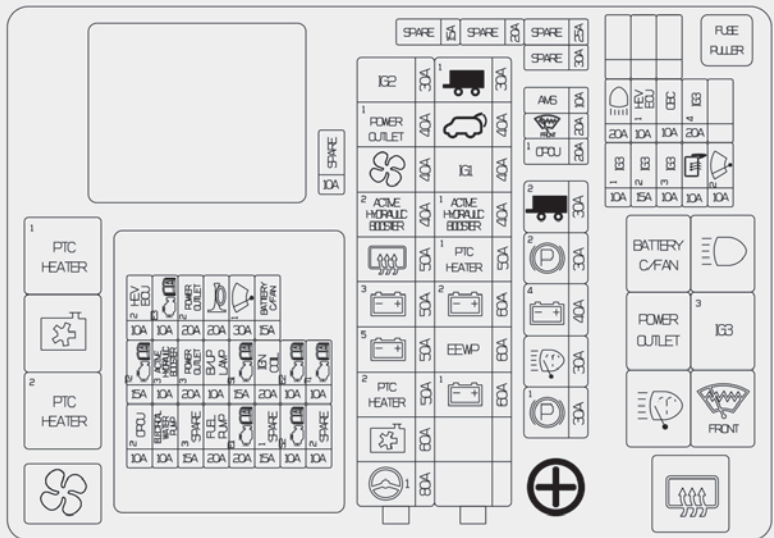

USE THE DESIGNATED FUSE AND RELAY ONLY.
 USE SOLO LOS FUSIBLES Y RELEVADORES ESPECIFICADOS.
 используйте только предназначенные предохранители и реле.





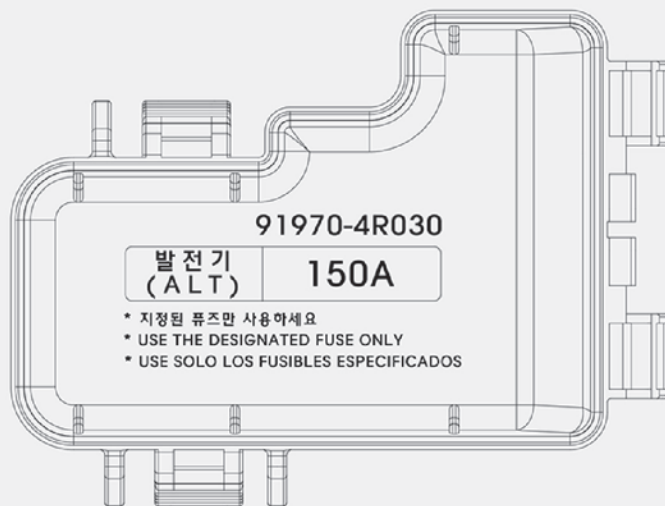





91950-A8821















Batteripoldeksel



OJFH075171

Sikringspanel for motorrom





| Navn på sikring | | Symbol | Sikringskapasitet | Beskyttet krets |
|-----------------|------------------------------|---|-------------------|---|
| MULTI-SIKRING | MDPS 1 |  ¹ | 80 A | MDPS-enhet (søyletype) |
| | KJØLEVIFTE |  | 60 A | RLY. 2 (kjølevifterelé) |
| | B+5 |  ⁵ | 50 A | PCB-blokk (motorstyringsrelé, sikring - DRIVSTOFF PUMPE, ECU2, TCU1, HORN, VISKER1, BATTERI KJØLEVIFTE) |
| | B+3 |  ³ | 50 A | Smart koblingsboks (IPS 2 (IPS 5), IPS 3 (IPS 6), IPS 7, IPS 8) |
| | BAKOPPVARMET |  | 50 A | RLY. 11 (bakre oppvarmede relé) |
| | AKTIV HYDRAULISK STARHJELP 2 |  ² ACTIVE HYDRAULIC BOOSTER | 40 A | Integrert bremseutløserenhet |
| | VIFTE |  | 40 A | RLY. 4 (vifterelé) |
| | STRØMUTTAK 1 |  ¹ POWER OUTLET | 40 A | RLY. 7 (strømuttakrelé) |
| | IG2 | IG 2 | 30 A | PCB-blokk (IG2-relé) |
| | B+1 |  ¹ | 60 A | Smart koblingsblokk (sikring - BAGASJEROM, SOLTAK2, SETEVARMEAPPARAT BAK, SOLTAK1, P/WDW RH, P/SEAT PASS, P/WDW LH, P/SEAT DRV) |
| | EEWP | EEWP | 60 A | Elektrisk vannpumpe for motor |
| | B+2 |  ² | 60 A | Smart koblingsblokk (IPS 1, IPS 4, sikring - TÅKELYS BAK, S/ VARMEAPPARAT FORAN, AMP) |
| | AKTIV HYDRAULISK STARHJELP 1 |  ¹ ACTIVE HYDRAULIC BOOSTER | 40 A | Integrert bremseutløserenhet |
| | IG1 | IG 1 | 40 A | PCB-blokk (IG1-/ACC-relé) |

| Navn på sikring | Symbol | Sikringens kapasitet | Beskyttet krets |
|----------------------|--|----------------------|--|
| EPB1 | ¹  | 30 A | Modul for elektrisk parkeringsbrems |
| H/frontlyktspyer |  | 30 A | RLY. 9 (H/frontlyktspyer klar) |
| B+4 | ⁴  | 40 A | Smart koblingsblokk (sikringsbryter for lekkasjestrøm - KUPE-LAMPE, MULTIMEDIA, MINNE2, MINNE1, sikring - MODUL1, DRLÅS, SMARTNØKKELE, BREMSEBRYTER) |
| EPB 2 | ²  | 30 A | Modul for elektrisk parkeringsbrems |
| OPCU 1 | ¹  | 20 A | Elektrisk oljepumpeenhet |
| VARMETRÅDER |  | 20 A | RLY. 10 (avisingsrelé) |
| AMS |  | 10 A | Batterisensor |
| OPPVARMET SPEIL |  | 10 A | Aircondition-styringsmodul, elektrisk sidespeil fører/passasjer |
| VISKER 2 | ²  | 10 A | BCM, PCM |
| FJ.LYS FJ |  | 20 A | Brukes ikke |
| HEV ECU 1 | ¹  | 10 A | HPCU |
| OPCU2 | ¹  | 10 A | Elektrisk oljepumpeenhet |
| ELEKTRISK VANN-PUMPE |  | 10 A | Elektrisk vannpumpe (HEV) |
| DRIVSTOFFPUMPE |  | 20 A | Drivstoffpumperelé |

SIKRING





Vedlikehold



9

| Navn på sikring | | Symbol | Sikringens kapasitet | Beskyttet krets |
|-----------------|-------------------------------|---|----------------------|---|
| SIKRING | ECU 1 | ^{E1}  | 20 A | PCM |
| | SENSOR 2 | ^{S2}  | 10 A | Luftstrømsensor, drivstoffpumperelé, oljestyringsventil #1/#2, stengeventil for beholder, kamakselsposisjonssensor #1/#2, spylesolenoidventil |
| | TCU 2 | ^{T2}  | 15 A | Girkassebryter |
| | AKTIV HYDRAULISK STARTHJELP 3 | ³ ACTIVE HYDRAULIC BOOSTER | 10 A | Multifunksjonell diagnosekontakt, integrert bremseutløserenhet |
| | STRØMUTTAK 3 | ³ POWER OUTLET | 20 A | Bakre strømuttak |
| | RYGGELYS | B/UP LAMP | 10 A | PCM, bytte av automatgirkasseområde, elektrokromt speil, kombinasjonslampe bak (IN) LH/RH |
| | PTC-VARMER 1 | ¹ PTC HEATER | 50 A | PTC-VARMER |
| | PTC-VARMER 2 | ² PTC HEATER | 50 A | PTC-VARMER |
| | IG3 1 | ¹ IG3 | 10 A | HYBRID VANNPUMPE |
| | IG3 2 | ² IG3 | 15 A | PCU/HPCU/POSISJONSBRYTER |
| | IG3 3 | ³ IG3 | 10 A | HYBRID OBC SIG |
| | IG3 4 | ⁴ IG3 | 20 A | IG3 3 RELÉ |
| | SENSOR 1 | ^{S1}  | 15 A | Oksygensensor (opp/ned), ER-koblingsblokk (kjølevifterelé) |

| Navn på sikring | | Symbol | Sikringens kapasitet | Beskyttet krets |
|-----------------|--------------------|---|----------------------|--|
| SIKRING | TENNSPOLE | IGN COIL | 20 A | Tenningspole #1/#2/#3/#4 |
| | ECU 2 |  | 10 A | PCM |
| | TCU 1 |  | 10 A | PCM |
| | HEV ECU 2 |  | 10 A | HPCU, ER-koblingsblokk (batteri-/kjølevifterelé) |
| | ECU 3 |  | 10 A | PCM |
| | STRØMUTTAK2 |  | 20 A | Fremre strømuttak #1 |
| | HORN |  | 20 A | Hornrelé, ICM-reléboks (hornrelé for innbruddsalarm) |
| | VISKE 1 |  | 30 A | Viskerstrømrelé |
| | BATTERI KJØLEVIFTE |  | 15 A | ER-koblingsblokk (batteri-/kjølevifterelé) |

Relé

| Symbol | Relénavn | Type |
|--|--------------------------|-------|
|  | KJØLEVIFTERELÉ | MINI |
|  | VIFTERELÉ | MICRO |
|  | BATTERI-/KJØLEVIFTERELÉ | MICRO |
|  | STRØMUTTAKRELÉ | MICRO |
|  | RELÉ TIL FRONTLYKTSPYLER | MICRO |

| Symbol | Relénavn | Type |
|---|-------------------------|-------|
|  | AVRIMINGSRELÉ | MICRO |
|  | RELÉ FOR OPPVARMING BAK | MINI |
| 1 PTC HEATER | PTC-VARMERELÉ 1 | MINI |
| 2 PTC HEATER | PTC-VARMERELÉ 2 | MINI |
| IG3 | IG 3 RELÉ | MICRO |

LYSPÆRER

Forholdsregler ved bytte av lyspærer

Ha klar lyspærer av passende type i tilfelle det skulle oppstå en nødssituasjon. Se "Lyspære watt" på side 10-07.

Når du skifter lyspærer og lignende, må du først slå av motoren på et trygt sted, sette på håndbrekket og koble fra batteriets minuspol (-).

ADVARSEL

■ Arbeid med lysene

Før du begynner arbeidet på lyset, sett på parkeringsbremsen og sørg for at tenningsbryteren står i LOCK (låst)-posisjon for å unngå at bilen plutselig beveger på seg. Slå også av lysene for å unngå å brenne fingrene eller motta et elektrisk støt.

Bruk kun lyspærer med tilsvarende wattforbruk.

ADVARSEL

Pass på at lysepæren du bytter har det samme wattforbruket. Dette kan ellers føre til omfattende skader på ledningene og muligens brann.

FORSIKTIG

Hvis du ikke har det nødvendige verktøyet, de riktige lyspærene og kompetansen, anbefaler vi at du tar kontakt med et profesjonelt verksted. Kia anbefaler at du rådfører deg med en godkjent Kia-forhandler/servicepartner. Uansett er det ikke lett å skifte lyspærer i biler, fordi andre deler av bilen må fjernes før man når inn til lyspæren. Dette gjelder spesielt hvis du må fjerne frontlysenheten for å komme til lyspærene. Fjerning/montering av frontlysenheten kan føre til skader på bilen.

FORSIKTIG

- Hvis det brukes ikke-originale deler eller lyspærer av dårlig kvalitet, kan sikringene kobles ut og slutte å fungere, og det kan skje andre skader på kablingen.
 - Ikke sett inn ekstra lyspærer eller LED-er i bilen. Hvis det settes inn ekstralys, kan lyspærene svikte, og lysene kan begynne å flimre. I tillegg kan sikringsboksen og annen kabling få skader.
- Delvis svikt i lys på grunn av nettverksfeil
Frontlysene, baklysene og tåkelysene kan lyse opp når bryteren for frontlyses settes på ON, og ikke lyse når baklys- og tåkelysbryteren settes på ON. Dette an skyldes nettverksfeil eller svikt i bilens elektriske styringssystem. Hvis det foreligger problemer, bør du få utført service på systemet på et profesjonelt verksted. Kia anbefaler at du oppsøker en godkjent Kia-forhandler/servicepartner.

- **Delvis svikt i lys på grunn av stabilisering av elektrisk styringssystem**

Et normalt fungerende lys kan flimre midlertidig. Dette skyldes stabiliseringsfunksjonen i bilens elektriske styringssystem. Hvis lyset går raskt tilbake til å lyse normalt, er det ikke nødvendig med service på bilen.

Hvis lyset derimot slukkes etter den midlertidige flimringen, eller hvis flimringen vedvarer, bør du få utført service på systemet på et profesjonelt verksted. Kia anbefaler at du oppsøker en godkjent Kia-forhandler/servicepartner.

* MERK

- Hvis lyspæren eller lampekontakten fjernes fra en elektrisk driftslampe, kan det oppfattes som en feil av sikringsboksens elektroniske enhet. Derfor kan det bli registrert en lampefeil som feilkode (DTC) i sikringsboksen.

(Fortsatt)

(Fortsatt)

- Det er normalt at en driftslampe blinker midlertidig. Dette skyldes stabiliseringsfunksjonen til bilens elektroniske styreenhet, og dersom lampen lyser normalt etter midlertidig blinking, foreligger det ingen feil ved bilen.

Men hvis lampen fortsetter å blinke mange ganger eller slår seg helt av, kan det tyde på feil i bilens elektroniske styreenhet. I så fall bør du umiddelbart få bilen undersøkt på et profesjonelt verksted. Kia anbefaler at du oppsøker en godkjent Kia-forhandler/servicepartner.

* MERK

Få frontlyktene justert på et profesjonelt verksted etter en ulykke eller etter at frontlysenheten har blitt montert på nytt. Kia anbefaler at du oppsøker en godkjent Kia-forhandler/servicepartner.

* MERK

Etter bilvask eller kjøring i kraftig regn kan glasset på front- og baklyktene virke duggete. Dette skyldes temperaturforskjellen mellom lampens innside og utside. Det er det samme som skjer når det oppstår kondens på innsiden av bilruten når det regner, og det indikerer ikke feil ved bilen. Hvis det kommer vann inn i lyspærens strømkrets, bør du få bilen sjekket på et profesjonelt verksted. Kia anbefaler at du oppsøker en godkjent Kia-forhandler/servicepartner.

Lyspæreposisjon (foran)

■ Frontlys – Type A

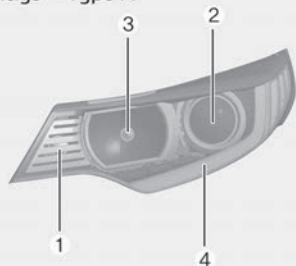

OJF076221

■ Frontlys – Type B

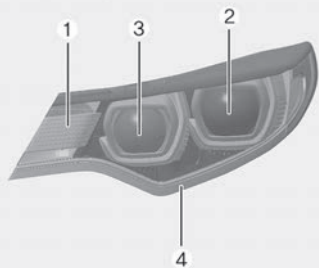

OJFA076190

1. Blinklys foran
2. Frontlys (nærlys)

3. Frontlys (fjernlys)
4. Kjørellys / parklys foran (LED)

Lyspæreposisjon (bak – sedan)

■ Kombinasjonslys bak - Type A

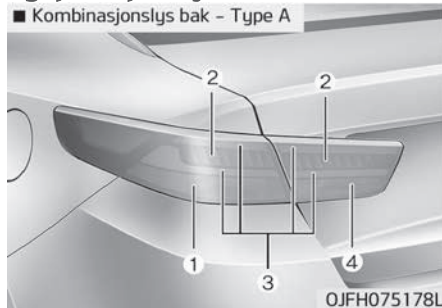

■ Registreringskiltlys

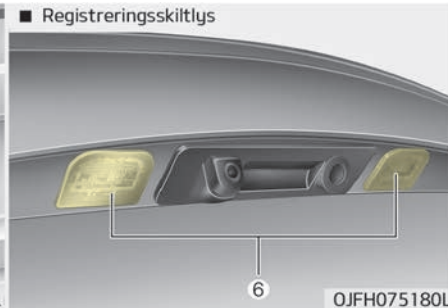

■ Kombinasjonslys bak - Type B

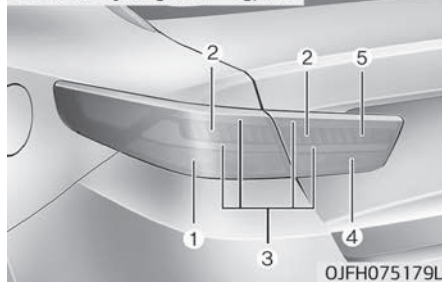

■ Høytmontert bremselys

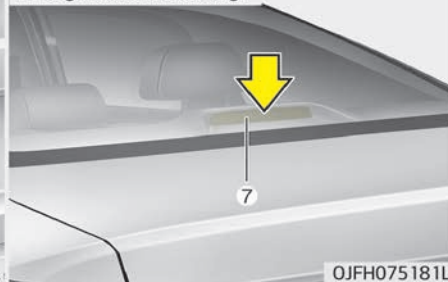

1. Blinklys bak
2. Bremselys (LED-type)
3. Baklys (LED-type)
4. Ryggelys
5. Tåkelys bak
6. Registreringskiltlys
7. Høytmontert bremselys

Lyspæreposisjon (bak – stasjonsvogn)

■ Registreringsskiltlys

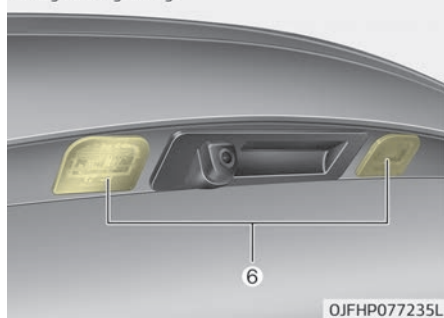

■ Kombinasjonslys bak

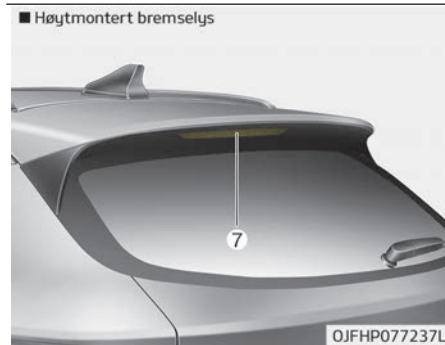
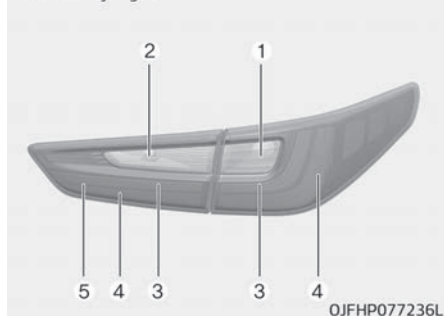

1. Blinklys bak (pæretype)
2. Ryggelys (pæretype)
3. Bremselys (LED-type)
4. Baklys (LED-type)
5. Tåkelys bak og bremselys (LED-type)
6. Registreringsskiltlys
7. Høytmontert bremselys (LED-type)

Lyspæreposisjon (side)

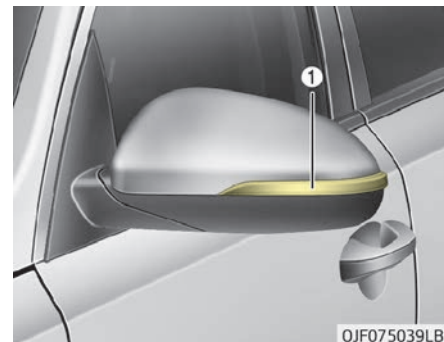

1. Sideblinklys (LED-type)

Frontlykt (HID-type), skifte av lyspærer

Hvis LED-lyspæren ikke virker, bør du få bilen undersøkt på et profesjonelt verksted. Kia anbefaler at du oppsøker en godkjent Kia-forhandler/service-partner.

⚠ ADVARSEL**■ HID-frontlykt (utstyrsavhengig)**

Ikke forsøk å skifte eller kontrollere HID-frontlykten (XENON-pærer), da det er fare for elektrisk støt. Hvis LED-lyspæren ikke virker, bør du få bilen undersøkt på et profesjonelt verksted. Kia anbefaler at du oppsøker en godkjent Kia-forhandler/servicepartner.

*** MERK**

HID-lamper har overlegen ytelse sammenlignet med halogenlamper. HID-lamper regnes av produsenten å vare dobbelt så lenge, eller enda lenger, som halogenlamper, alt etter bruksfrekvens. De må trolig skiftes ut på et eller annet tidspunkt i bilens levetid. Hvis du slår frontlyktene av og på oftere enn det som tilsvarer normal bruk, vil det forkorte HID-lampenes liv. Det oppstår ikke feil på (Fortsatt)

(Fortsatt)

HID-lamper på samme måte som på halogenglødelamper. Hvis en frontlykt slukker etter en periode i bruk, men umiddelbart tennes igjen når hovedlysbryteren slås på, må HID-lampen trolig skiftes. HID-lampen består av mer komplekse komponenter enn vanlige halogenlamper og er dermed dyrere å skifte ut.

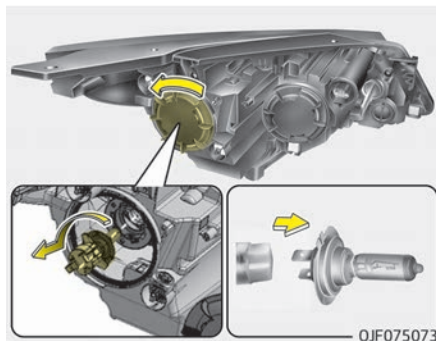
Frontlykt (nærlys), skifte av lyspærer

1. Åpne panseret.

2. Fjern lyspæredekselet i frontlyset ved å vri dekselet mot klokken.
3. Fjern sokkelen fra frontlyktenheten ved å vri sokkelen mot klokken til klaffene på sokkelen er på linje med sporene på frontlyktenheten.
4. Fjern pæren fra sokkelen ved å trekke den ut.
5. Sett inn en ny pære i sokkelen.
6. Monter sokkelen i enheten ved å rette inn klaffene på sokkelen med sporene på frontlyktenheten. Skyv sokkelen inn i frontlyktenheten, og vri sokkelen med klokken.
7. Monter lyspæredekselet i frontlyset ved å vri dekselet med klokken.

Lyspære til frontlykt

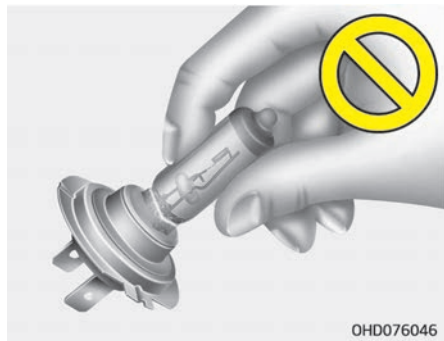

⚠ ADVARSEL

■ Halogenpærer

- Halogenpærer inneholder gass under trykk som kan få det til å fyke glassbiter i luften hvis de blir ødelagt.

(Fortsatt)

(Fortsatt)

- Vær alltid forsiktig når du håndterer dem, og unngå riper og rifter. Unngå kontakt med væske når lyspærene er tent. Berør aldri glasset med bare hendene. Oljerester kan føre til at lyspæren overopphetes og sprekker når den tennes. Lyspærer bør bare brukes når de er montert i frontlyktene.
- Hvis en lyspære blir skadet eller sprekker, må den umiddelbart skiftes ut. Kast lyspæren på riktig vis.
- Bruk vernebriller når du skifter lyspære. La lyspæren avkjøles før du håndterer den.

Frontlykt (fjernlys), skifte av lyspærer

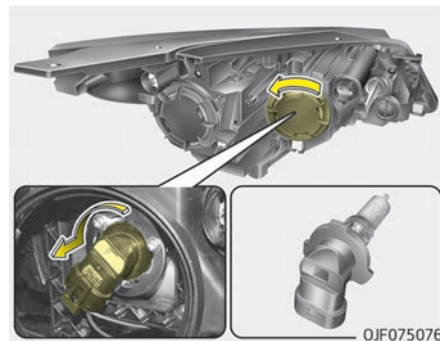

1. Åpne panseret.
2. Fjern lyspæredekselet i frontlyset ved å vri dekselet mot klokken.
3. Koble fra kontakten til pæresokkelen.
4. Fjern sokkelen fra frontlyktenheten ved å vri sokkelen mot klokken til klaffene på sokkelen er på linje med sporene på frontlyktenheten.

5. Monter en ny sokkel i lykteenheten ved å rette inn klaffene på sokkelen mot sporene på frontlyktenheten. Skyv sokkelen inn i frontlyktenheten, og vri sokkelen med klokken.
6. Monter lyspæredekselet i frontlyset ved å vri dekselet med klokken.

Frontlykt (fjernlys/nærlys), skifte av LED-pærer

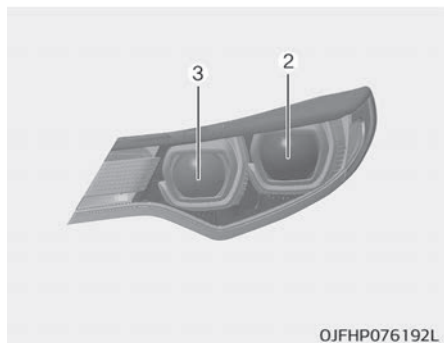

Hvis lyspæren ikke virker (nærlys (2), fjernlys (3)), bør du få bilen undersøkt på et profesjonelt verksted. Kia anbefaler at du oppsøker en godkjent Kia-forhandler/servicepartner.

Blinklys foran, skifte av lyspærer

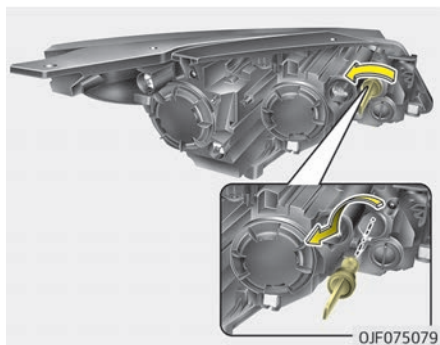

1. Åpne panseret.
2. Fjern sokkelen fra frontlyktenheten ved å vri sokkelen mot klokken til klaffene på sokkelen er på linje med sporene på frontlyktenheten.
3. Fjern lyspæren fra sokkelen ved å vri den mot klokken til klaffene på lyspæren er på linje med sporene i sokkelen. Trekk lyspæren ut av sokkelen
4. Sett inn en ny lyspære ved å sette den inn i sokkelen og vri den til den låses på plass.

5. Monter sokkelen i enheten ved å rette inn klaffene på sokkelen med sporene på enheten. Skyv sokkelen inn i frontlyktenheten, og vri sokkelen med klokken.

Parklys + DRL (LED-type), skifte av lyspærer

■ Type A



OJFH075175

■ Type B

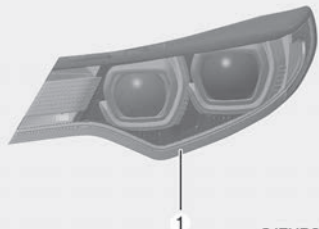

OJFHP076191L

Hvis parklys + DRL (1) ikke virker, bør du få bilen undersøkt på et profesjonelt verksted. Kia anbefaler at du oppsøker en godkjent Kia-forhandler/servicepartner.

Skifte av lyspære i sideblinklys

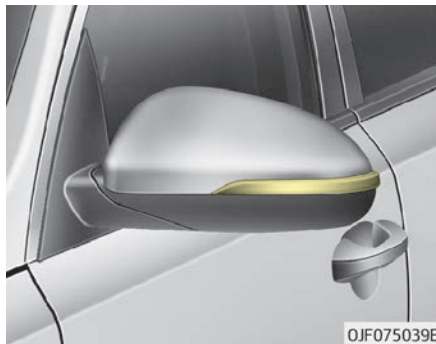

OJF075039B

Hvis sideblinklyset ikke virker, bør du få bilen undersøkt på et profesjonelt verksted. Kia anbefaler at du oppsøker en godkjent Kia-forhandler/servicepartner.

Blinklys bak, skifte av lyspærer (sedan)



OJF075041

1. Åpne bagasjeromslokket.
2. Åpne servicedekselet.

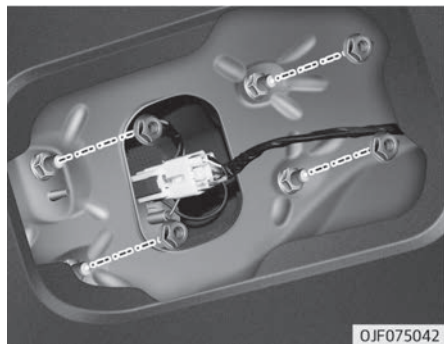

3. Fjern mutterne fra bilen.
4. Koble fra den bakre samlede lampekontakten.

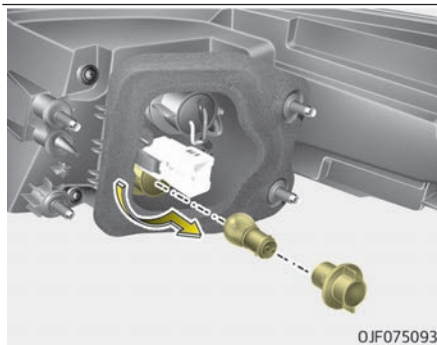
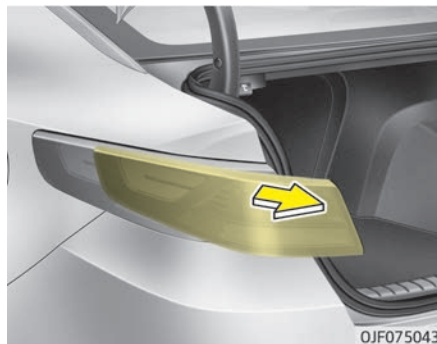

5. Fjern den bakre samlede lampeenheten fra bilens karosseri.

6. Fjern sokkelen fra enheten ved å vri sokkelen mot klokken til klaffene på sokkelen er på linje med sporene på enheten.
7. Fjern lyspæren fra sokkelen ved å vri den mot klokken til klaffene på lyspæren er på linje med sporene i sokkelen. Trekk lyspæren ut av sokkelen.
8. Sett inn en ny lyspære ved å sette den inn i sokkelen og vri den til den låses på plass.
9. Monter sokkelen i enheten ved å rette inn klaffene på sokkelen med sporene på enheten. Skyv sokkelen inn i enheten, og vri enheten med klokken.
10. Monter den bakre samlede lampeenheten på bilens karosseri.
11. Monter servicedekselet ved å sette det inn i hullet.

Bremse- og baklys, skifte av lyspærer (LED-type) (sedan)

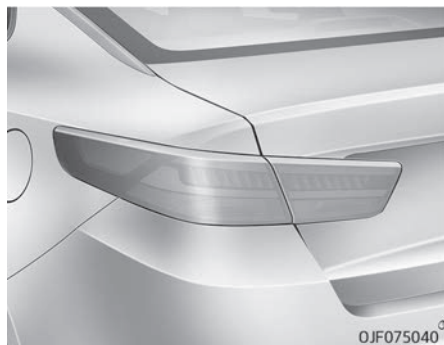

Hvis bremse- og baklyset (LED) ikke virker, bør du få bilen undersøkt på et profesjonelt verksted. Kia anbefaler at du oppsøker en godkjent Kia-forhandler/servicepartner.

Ryggelys, skifte av lyspærer (sedan)

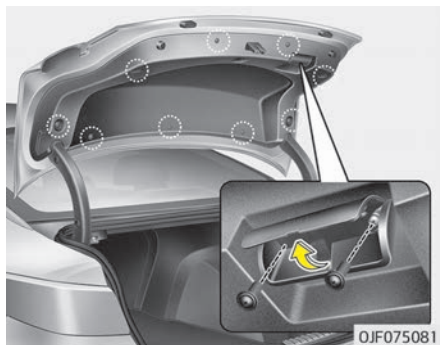

1. Åpne bagasjeromslokket.
2. Løsne skruen på bagasjeromslokk-dekselet og ta av dekselet.

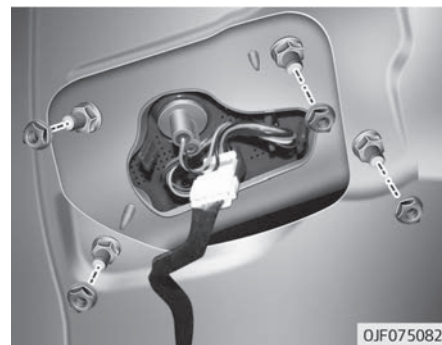

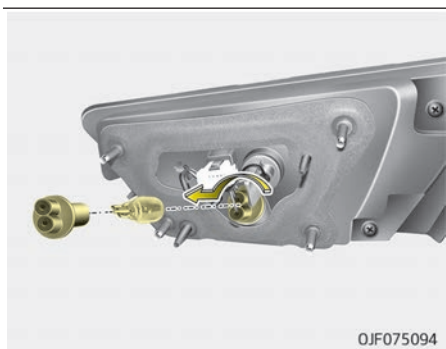

3. Fjern mutterne fra bilen.
4. Koble fra den bakre samlede (innvendige) lampekontakten.
5. Fjern den bakre samlede (innvendige) lampeenheten fra bilens karosseri.
6. Fjern sokkelen fra enheten ved å vri sokkelen mot klokken til klaffene på sokkelen er på linje med sporene på enheten.
7. Fjern pæren fra sokkelen ved å trekke den ut.
8. Sett inn en ny pære i sokkelen.

9. Monter sokkelen i enheten ved å rette inn klaffene på sokkelen med sporene på enheten. Skyv sokkelen inn i enheten, og vri enheten med klokken.

10. Monter den bakre samlede (innvendige) lampeenheten på bilens karosseri.

11. Monter bagasjeromslokkdekselet.

Tåkelys bak, skifte av lyspærer (sedan)

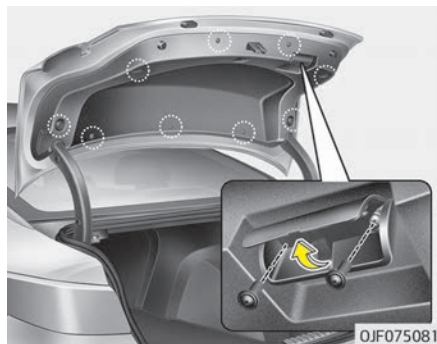

1. Åpne bagasjeromslokket.
2. Løsne skruen på bagasjeromslokkdekselet og ta av dekselet.

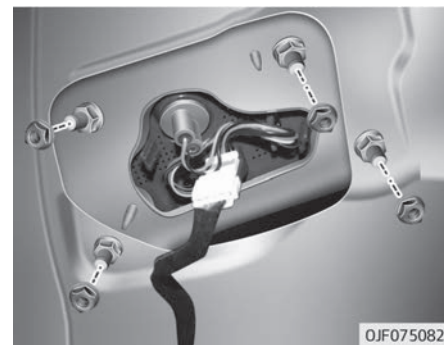

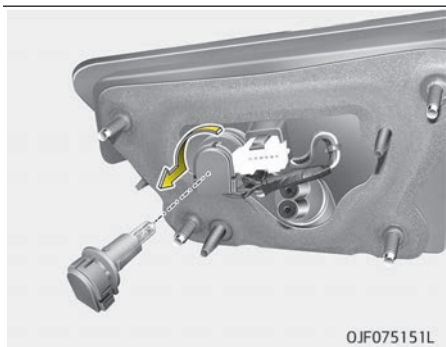

3. Fjern mutterne fra bilen.
4. Koble fra den bakre samlede (innvendige) lampekontakten.
5. Fjern den bakre samlede (innvendige) lampeenheten fra bilens karosseri.
6. Fjern sokkelen fra enheten ved å vri sokkelen mot klokken til klaffene på sokkelen er på linje med sporene på enheten.
7. Fjern pæren fra sokkelen ved å trekke den ut.
8. Sett inn en ny pære i sokkelen.

9. Monter sokkelen i enheten ved å rette inn klaffene på sokkelen med sporene på enheten. Skyv sokkelen inn i enheten, og vri enheten med klokken.
10. Monter den bakre samlede (innvendige) lampeenheten på bilens karosseri.
11. Monter bagasjeromslokkdekselet.

Registreringskiltlys, skifte av lyspærer (sedan)

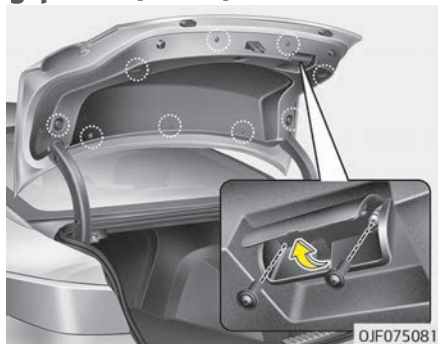

1. Åpne bagasjeromslokket.
2. Løsne skruen på bagasjeromslokkdekselet og ta av dekselet.

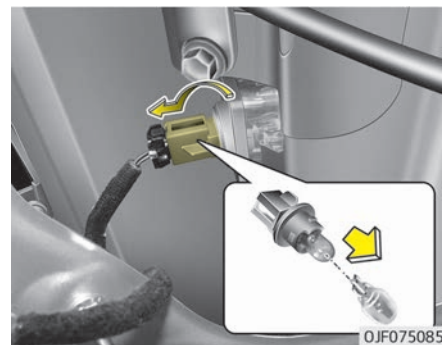

3. Fjern sokkelen fra enheten ved å vri sokkelen mot klokken til klaffene på sokkelen er på linje med sporene på enheten.
4. Fjern pæren fra sokkelen ved å trekke den ut.
5. Sett inn en ny pære i sokkelen.
6. Monter sokkelen i enheten ved å rette inn klaffene på sokkelen med sporene på enheten. Skyv sokkelen inn i enheten, og vri enheten med klokken.
7. Monter bagasjeromslokkdekselet.

Høytmontert bremselys, skifte av lyspærer (sedan)



Hvis det høytmonterte bremselyset (LED) ikke virker, bør du få bilen undersøkt på et profesjonelt verksted. Kia anbefaler at du oppsøker en godkjent Kia-forhandler/servicepartner.

Blinklys bak, skifte av lyspærer (stasjonsvogn)

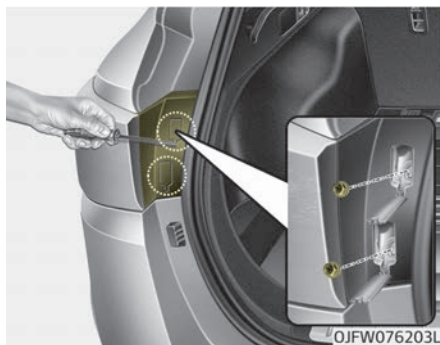

1. Åpne bakluken.
2. Åpne servicedekselet.
3. Løsne skruene som holder fast lykten med en skrutrekker.



4. Fjern den bakre samlede lampeenheten fra bilens karosseri.
5. Koble fra den bakre samlede lampekontakten.

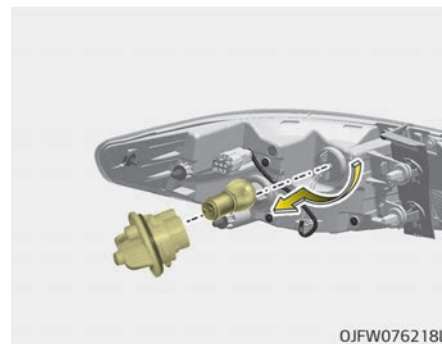

6. Fjern sokkelen fra enheten ved å vri sokkelen mot klokken til klaffene på sokkelen er på linje med sporene på enheten.
7. Fjern lyspæren fra sokkelen ved å vri den mot klokken til klaffene på lyspæren er på linje med sporene i sokkelen. Trekk lyspæren ut av sokkelen.
8. Sett inn en ny lyspære ved å sette den inn i sokkelen og vri den til den låses på plass.
9. Monter sokkelen i enheten ved å rette inn klaffene på sokkelen med sporene på enheten. Skyv sokkelen inn i enheten, og vri enheten med klokken.
10. Monter den bakre samlede lampeenheten på bilens karosseri.
11. Sett på servicedekselet

Baklys, bremselys og tåkelys bak (LED-type), skifte av lyspærer (stasjonsvogn)

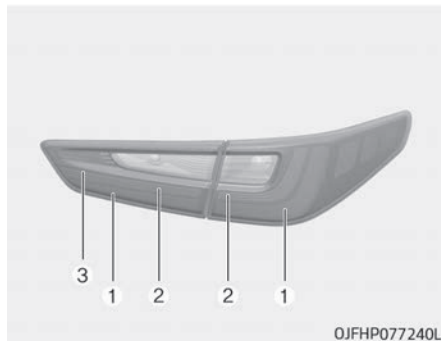

Hvis baklyset (1), bremselyset (2) og tåke- og bremselyset bak (3) (LED) ikke virker, bør du få bilen undersøkt på et profesjonelt verksted. Kia anbefaler at du oppsøker en godkjent Kia-forhandler/servicepartner.

Skifte av lyspære i ryggelys (stasjonsvogn)



1. Åpne bakluken.
2. Åpne servicedekselet.

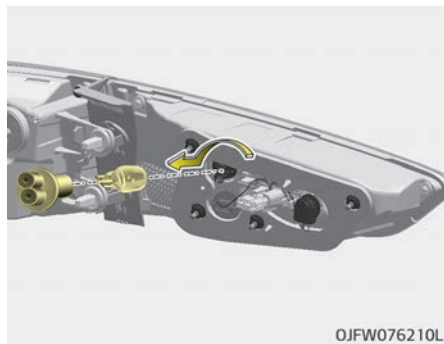

3. Fjern sokkelen fra enheten ved å vri sokkelen mot klokken til klaffene på sokkelen er på linje med sporene på enheten.
4. Fjern pæren fra sokkelen ved å trekke den ut.
5. Sett inn en ny pære i sokkelen.
6. Monter sokkelen i enheten ved å rette inn klaffene på sokkelen med sporene på enheten. Skyv sokkelen inn i enheten, og vri enheten med klokken.
7. Monter servicedekselet ved å sette det inn i hullet.

Høytmontert bremselys, skifte av lyspærer (stasjonsvogn)

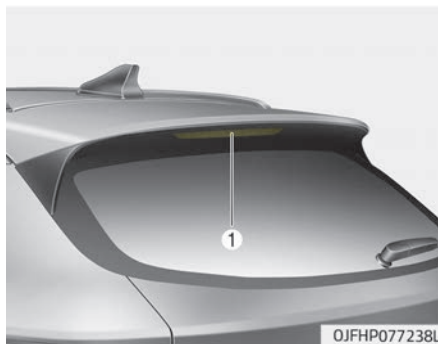

Hvis det høytmonterte bremselyset (LED) (1) ikke virker, bør du få bilen undersøkt på et profesjonelt verksted. Kia anbefaler at du oppsøker en godkjent Kia-forhandler/servicepartner.

Skifte av pære til kartlyset



Hvis kartlyset (lyspære og LED) ikke virker, bør du få bilen undersøkt på et profesjonelt verksted. Kia anbefaler at du oppsøker en godkjent Kia-forhandler/servicepartner.

Sminkespeil, skifte av lyspærer

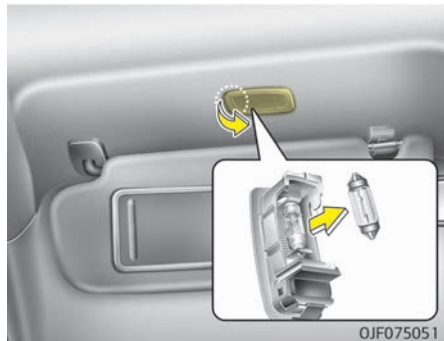

⚠ ADVARSEL

Vær sikker på at "AV"-knappen trykkes inn før du begynner med arbeidet på kupélysene for å unngå brannskader på fingrene og elektrisk støt.

1. Lirk lampeenheten fra innsiden med en flat skrutrekker.
2. Fjern pæren ved å trekke den rett ut.
3. Sett en ny lyspære i fatningen.

4. Sett lampeenheten inn på innsiden.

⚠ FORSIKTIG

Vær forsiktig slik at ikke linsen blir skitten eller linsen, linsetappene eller lampehuset i plast blir skadet.

Kupélys, skifte av lyspærer

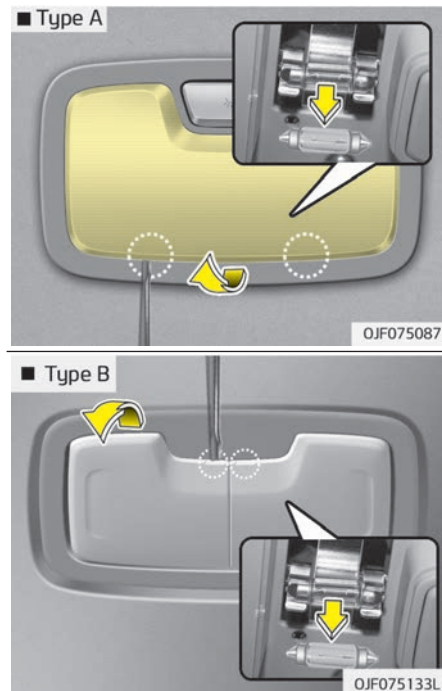

⚠ ADVARSEL

Vær sikker på at "AV"-knappen trykkes inn før du begynner med arbeidet på kupélysene for å unngå brannskader på fingrene og elektrisk støt.

1. Lirk linsedekselet fra kupélampehuset ved hjelp av en flat skrutrekker.
2. Fjern pæren ved å trekke den rett ut.
3. Sett en ny lyspære i fatningen.
4. Legg linsedekselet tilbake på lampehuset med linsetappene over hullene og trykk deretter linsen tilbake på plass.

⚠ FORSIKTIG

Vær forsiktig slik at ikke linsen blir skitten eller linsen, linsetappene eller lampehuset i plast blir skadet.

Skifte av personlig lampe



Hvis den personlige lampen (LED) ikke virker, bør du få bilen undersøkt på et profesjonelt verksted. Kia anbefaler at du oppsøker en godkjent Kia-forhandler/servicepartner.

Hanskerom, skifte av lyspærer

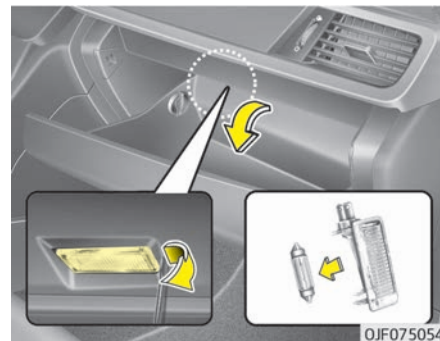

1. Lirk lampeenheten fra innsiden med en flat skrutrekker.
2. Fjern pæren ved å trekke den rett ut.
3. Sett en ny lyspære i fatningen.
4. Sett lampeenheten inn på innsiden.

⚠ FORSIKTIG

Vær forsiktig slik at ikke linsen blir skitten eller linsen, linsetappene eller lampehuset i plast blir skadet.

Bagasjeromsllys, skifte av lyspærer (sedan)

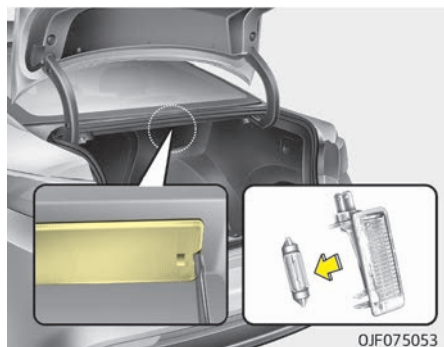

1. Lirk linsedekselet fra kupélampehuset ved hjelp av en flat skrutrekker.
2. Fjern pæren ved å trekke den rett ut.
3. Sett en ny lyspære i fatningen.
4. Legg linsedekselet tilbake på lampehuset med linsetappene over hullene og trykk deretter linsen tilbake på plass.

⚠ FORSIKTIG

Vær forsiktig slik at ikke linsen blir skitten eller linsen, linsetappene eller lampehuset i plastikk blir skadet.

Skifte av lyspære i bagasjeromsllys (stasjonsvogn)



Hvis bagasjeromsllyset (LED) ikke virker, bør du få bilen undersøkt på et profesjonelt verksted. Kia anbefaler at du oppsøker en godkjent Kia-forhandler/servicepartner.

VEDLIKEHOLD AV INN- OG UTVENDIG FINISH

Utvendig pleie

Generelle forholdsregler for bilens eksteriør

Det er svært viktig at du følger anvisningene på etiketten ved bruk av kjemiske rengjøringsmidler eller poleringsmidler. Les alle advarsler og forholdsregler på etiketten.

Vedlikehold av bilens eksteriør

Vask

For å beskytte finishen til bilen din mot rust og slitasje bør du vaske den grundig og ofte minst en gang i måneden med lunkent eller kaldt vann.

Hvis du bruker bilen til terrengkjøring, bør du vaske den etter hver kjøretur i terreng. Vær spesielt oppmerksom på å fjerne opphopning av salt, skitt, gjørme og andre fremmedlegemer. Kontroller at dreneringshullene på de nedre kantene av dørene og tersklene holdes åpne og rene.

Insekter, tjære, sevje, fugleskitt, industriell forurensning og lignende forekomster kan skade bilens finish hvis det ikke fjernes umiddelbart.

Selv rask vask med rent vann kan ikke fjerne alle disse forekomstene. Du kan bruke en mild såpe som sikker for bruk på malte overflater.

Etter vask bør du skylle bilen grundig med lunkent eller kaldt vann. Ikke la såpen tørke på finishen.

⚠ FORSIKTIG

- **Ikke bruk sterk såpe, kjemiske vaskemidler eller varmt vann, og ikke vask bilen i direkte sollys eller når bilens karosseri er varmt.**
- **Vær forsiktig når du vasker sidevinduene på bilen. Spesielt ved bruk av høytrykksspyler kan det hende at vann lekker gjennom vinduene og gjør interiøret vått.**
- **For å forhindre skader på plastdeler og lamper bør du ikke bruke kjemiske løsemidler eller sterke vaskemidler til vasking.**

⚠ ADVARSEL

■ **Våte bremses**

Etter at du har vasket bilen, må du teste bremsene ved å kjøre sakte for (Fortsatt)

(Fortsatt)

å se om de er blitt påvirket av vannet. Hvis bremseeffekten er svekket, må du tørke bremsene ved å bruke dem lett mens du kjører sakte fremover.

Vasking med høytrykksspyler

- Når du bruker høytrykksspylere, må du holde tilstrekkelig avstand til bilen. For kort avstand eller for høyt trykk kan skade komponenter eller føre til at vann trenger inn.
- Ikke spyl kameraet, sensorene eller området rundt med høytrykksspyler. Støtskader fra vann med høyt trykk kan føre til at utstyret ikke fungerer skikkelig.
- Ikke hold dysetuppen for nær man-sjetter (gummi- eller plastdeksler) eller kontakter ettersom de kan bli skadet hvis de kommer i kontakt med vann med høyt trykk.

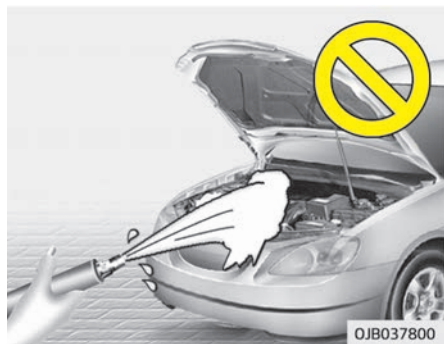

⚠ FORSIKTIG

- **Bruk av vann ved vasking av motorrommet, inklusive høytrykkspyling, kan føre til feil på de elektriske kretsene i motorrommet.**
- **La aldri vann eller andre væsker komme i kontakt med elektriske/elektroniske komponenter inne i bilen, ettersom dette kan skade dem.**

Voksing

Voks bilen når vannet ikke lenger perler på lakken.

Vask og tørk alltid bilen før voksing. Bruk flytende eller pastavoks en god kvalitet og følg produsentens anvisninger. Voks alle metalldekor for å beskytte den og for å opprettholde glansen. Fjerning av olje, tjære og lignende materialer med et flekkfjerningsmiddel fjerner vanligvis voks fra toppsjiktet. Pass på å vokse disse områdene på nytt, selv om resten av bilen ennå ikke trenger voksing. Ikke påfør voks på preget, ulakkert metall, da det kan anløpe metallet.

⚠ FORSIKTIG

- **Tørk støv eller skitt av karosseriet med en tørr klut vil lage riper i toppsjiktet**
- **Ikke bruk stålull, skuremidler, syrevask eller sterke rengjøringsmidler som inneholder høye alkaliske eller kaustiske midler på forkrommede eller elokserte aluminiumsdeler. Dette kan føre til skade på det beskyttende belegget og forårsake misfarging eller lakkskader.**

Reparasjon av skader i lakken

Dype riper eller steinsprutskader i lakken må umiddelbart repareres. Ubeskyttet metall vil raskt ruste og kan over tid utvikle seg slik at du pådrar deg betydelige reparasjonskostnader.

* MERK

Hvis bilen er skadet eller krever karosserioppretting eller utskiftning av karosserideler, må du påse at verkstedet påfører antirustmidler på delene som opprettes eller skiftes ut.

Vedlikehold av lyst metall

- Asfalt/tjære og insekter fjernes ved hjelp av asfaltfjerner. Ikke bruk en skaper eller andre skarpe gjenstander.
- Overflaten til lyse metalldele korrosjonsbeskyttes ved å påføre et lag med voks eller krombeskyttelse og gni til det skinner.

- Om vinteren og i kystnære områder bør lyse metalldele dekket med et tykkere lag med voks eller konserveringsmiddel. Om nødvendig dekkes delene med korrosjonsbeskyttende vaselin eller et annet beskyttelsesmiddel.

Vedlikehold av understell

Korroderende materialer som brukes til fjerning av snø og is og til støvkontroll, kan samle seg på understellet. Hvis disse stoffene ikke fjernes, kan det føre til hurtigere rustdannelse på understelldele som drivstoffslanger, bunnpanne og eksossystem, selv om de er behandlet med rustbeskyttelse.

Skyll understellet og hjulåpninger nøye med lunket eller kaldt vann en gang i måneden samt etter kjøring i terreng og på slutten av vinteren. Vær spesielt nøye med disse områdene fordi det er vanskelig å se all gjørmene og smusset. Det gjør mer skade enn gagn å væte smuss fra veien uten å fjerne den. De nedre kantene av dørene, tersklene og rammene har dreneringshull som ikke må tettes med smuss. Vann i disse områdene kan forårsake rust.

⚠ ADVARSEL

Etter at du har vasket bilen, må du teste bremsene ved å kjøre sakte for å se om de er blitt påvirket av vannet. Hvis bremseeffekten er svekket, må du tørke bremsene ved å bruke dem lett mens du kjører sakte fremover.

Vedlikehold på aluminiumsfelger

Aluminiumsfelgene har et klart, beskyttende belegg.

- Ikke bruk slipemidler, poleringsmidler, løsningsmidler eller stålbørster på aluminiumsfelger. De kan ripe eller skade overflaten.
- Rengjør felgen når den er avkjølt.
- Bruk bare milde såper eller nøytrale vaskemidler, og skyll godt med vann. Sørg også for å rengjøre felgene etter kjøring på saltede veier. Dette bidrar til å forhindre korrosjon.
- Unngå å vaske felgene med høyhastighetsbørster ved bilvask.
- Ikke bruk alkalisk eller syreholdig vaskemiddel. Det kan medføre skade og korrosjon på aluminiumsfelger med et klart, beskyttende belegg.

Korrosjonsbeskyttelse

Beskytt bilen mot korrosjon

Takket være bruk av avanserte design- og konstruksjonsmetoder for å forhindre rustdannelse, produserer vi biler av høyeste kvalitet. Dette er imidlertid bare en liten del av jobben. For å oppnå den langsiktige rustbestandigheten som bilen din kan levere, må også du som eier bidra.

Vanlige årsaker til korrosjon

De vanligste årsakene til korrosjon på bilen er:

- Veisalt, smuss og fuktighet som samler seg opp under bilen.
- Fjerning av maling eller beskyttende belegg av stein, grus, slitasje eller mindre skraper og bulker som utsetter ubeskyttet metall for korrosjon.

Områder med mye korrosjon

Hvis du bor i et område der bilen jevnlig blir utsatt for korroderende materialer, er det spesielt viktig med korrosjonsbeskyttelse. Noen av de vanligste årsakene til økt korrosjon er veisalt, støvbelegg, kjemikalier, sjøluft og industriell forurensning.

Fuktighet medfører korrosjon

Fuktighet skaper forholdene der sannsynligheten for korrosjon er størst. Korrosjonen øker for eksempel ved høy fuktighet, spesielt når temperaturen er like over frysepunktet. Under slike forhold er korroderende materialer på bilens overflate i kontakt med fuktighet som fordampes langsomt.

Gjørme er spesielt korroderende fordi det tørker langsomt og holder på fuktigheten i kontakt med bilen. Selv om gjørmen virker tørr, kan den likevel holde på fukt og fremme korrosjon.

Høye temperaturer kan også akselerere korrosjon av deler som ikke blir tilstrekkelig ventilert, slik at fuktigheten sprer seg.

Alt dette er med på å gjøre det svært viktig å holde bilen ren og fri for gjørme eller andre stoffer som samler seg. Dette gjelder ikke bare synlige flater, men fremfor alt undersiden av bilen.

Slik bidrar du til å forhindre korrosjon

Du kan forhindre at korrosjon oppstår ved å sjekke bilen på følgende steder:

Hold bilen ren

Den beste måten å beskytte bilen sin mot rust, er å holde bilen ren og fri for korroderende materialer. Det er spesielt viktig å være nøye med undersiden av bilen

- Hvis du bor i et område der det forekommer mye korroderende materialer – steder veier saltet ofte, i nærheten av havet, områder med industriell forurensning, surt regn, osv. – burde passe ekstra nøye på for å unngå rust. Om vinteren bør undersiden av bilen spyles med en vannslange minst en gang i måneden. I tillegg bør du rengjøre undersiden grundig når vinteren er over.

- Vær spesielt oppmerksom på komponentene under fenderne og andre områder som er mer skjulte ved rengjøring av bilen. Gjør en grundig jobb; hvis den oppsamlede gjørmen under bilen bare fuktes og ikke fjernes, vil dette heller øke faren for rust enn å redusere den. Høytrykksspylere og damp er spesielt effektive til å fjerne oppsamlet gjørme og korroderende materiale.

- Pass på at dreneringshull holdes åpne ved rengjøring av de nedre dørpaneelene, tersklene og rammedelene, slik at fuktighet kan slippe ut og ikke bli fanget inne å øker faren for rust.

Hold garasjen tørr

Ikke parker bilen i en fuktig, dårlig ventilert garasje. Dette skaper et gunstig miljø for korrosjon. Dette gjelder særlig hvis du vasker bilen i garasjen eller kjører den inn i garasjen når den er våt eller dekket med snø, is eller gjørme. Selv en oppvarmet garasje kan bidra til korrosjon, med mindre den er godt ventilert slik at fuktigheten forsvinner.

Hold lakk og dekorelementer i god stand

Riper eller avskalling i topplakken dekkes med reparasjonslakk så snart som mulig for å redusere muligheten for korrosjon. Hvis bart metall viser gjennom, anbefales det at du tar kontakt med et kvalifisert lakkeringsverksted. Fugleskitt: Fugleskitt er sterkt etsende og kan skade lakkerte flater i løpet av få timer. Fjern alltid fugleskitt så snart som mulig.

Ikke glem kupéen

Fuktighet som samler seg under gulvmattene og teppene kan forårsake rusting. Sjekk regelmessig under mattene for å se om gulvteppene er tørre. Vær spesielt nøye hvis du transporterer gjødsel, rengjøringsmidler eller kjemikalier i bilen.

Disse bør kun transporteres i riktige beholdere. Søl eller lekkasjer bør rengjøres, skylles med rent vann og tørkes grundig.

Innvendig pleie

Generelle forholdsregler for kupéen

Unngå at kjemikalier som parfyme, kosmetisk olje, solkrem, håndsåpe og luftrens kommer i kontakt med interiøret, ettersom de kan forårsake skade eller misfarging. Hvis det likevel skjer, skal du tørke av berørt deler umiddelbart. Bruk en vinylrens om nødvendig, og se instruksjonene for riktig bruk.

⚠ FORSIKTIG

La aldri vann eller andre væsker komme i kontakt med elektriske/elektroniske komponenter inne i bilen, ettersom dette kan skade dem.

⚠ FORSIKTIG

Bruk nøytrale rengjøringsmidler eller løsninger med lavt alkoholinnhold til rengjøring av skinnprodukter (ratt, seter osv.). Hvis du bruker løsninger med høyt alkoholinnhold eller syreholdige/alkaliske rengjøringsmidler, kan skinnen falme eller overflaten bli slitt.

Rengjøring av møbeltrekk og interiør

Vinyl

Fjern støv og løst smuss fra vinylen med en støvkost eller støvsuger. Rengjør vinyloverflater med en vinylrens.

Tekstiler

Fjern støv og løst smuss fra tekstilene med en støvkost eller støvsuger. Rengjør med et mildt rengjøringsmiddel som anbefales for rengjøring av møbelstoffer eller tepper. Fjern nye flekker umiddelbart med en flekkfjerner. Hvis nye flekker ikke fjernes umiddelbart, kan stoffet misfarges. Dessuten kan de brannhemmende egenskapene reduseres dersom materialet ikke pleies på riktig måte.

⚠ FORSIKTIG

Bruk av annet enn anbefalte rengjøringsmidler og prosedyrer kan påvirke stoffenes utseende og brannsikre egenskaper.

Rengjøring av hoft-/skulderbelter

Rengjør beltene med et mildt rengjøringsmiddel som anbefales for rengjøring av møbelstoffer eller tepper. Følg instruksjonene på rengjøringsmiddelet. Beltene må ikke blekes eller farges, ettersom dette kan svekke beltenes egenskaper.

Rengjøring av innvendig vindusglass

Hvis innvendige glassflater i bilen blir uklare (fettete, oljete eller voksaktig belegg), bør de rengjøres med glassrens. Følg instruksjonene på rengjøringsproduktets beholder.

⚠ FORSIKTIG

Unngå å skrape eller ripe innsiden av bakruten. Det kan medføre skade av defrosteren på bakruten.

Ta vare på skinnseter

- Støvsug setet regelmessig for å fjerne støv og sand i setet. Dette bidrar til å forhindre slitasje eller skader på skinnnet og opprettholder kvaliteten.
- Tørk av setetrekket i naturskinn ofte med en tørr og myk klut.
- Tilstrekkelig bruk av beskyttende lærprodukter kan forhindre slitasje på trekket og bidra til å opprettholde fargen. Husk å lese instruksjonene og rådføre deg med en spesialist ved bruk av lærspray eller beskyttende midler.
- Lær i lyse farger (beige, krem) blir fort kontaminert og kan falme. Rengjør setene ofte.
- Bruk aldri en våt klut til å tørke av dem. Dette kan føre til sprekker i overflaten.

Rengjøring av skinnseter

- Fjern umiddelbart alle kontaminerende stoffer. Les instruksjonene nedenfor om fjerning av ulike kontaminerende stoffer.
- Kosmetiske produkter (solkrem, brunkrem osv.)

- Påfør renskrem på en klut, og tørk av det kontaminerte området. Tørk bort kremen med en våt klut, og fjern vann med en tørr klut.
- Drikkevarer (kaffe, leskedrikker osv.)
 - Påfør en liten mengde nøytralt vaskemiddel, og tørk av inntil de kontaminerende stoffene ikke lenger lager flekker.
- Olje
 - Fjern olje umiddelbart ved hjelp av en absorberende klut, og tørk av med flekkfjerner bare for naturskinn.
- Tyggegummi
 - Herd tyggegummien med isbiter, og fjern den gradvis.

Forholdsregler ved bruk av stoffsetetrekk (Utstyrsavhengig)

Rengjør stoffsetene regelmessig med en støvsuger. Ta hensyn til stoffets materialeegenskaper. Hvis de er svært skitne med flekker fra drikkevarer osv., må du bruke et egnet stoffrensemiddel. For å unngå skade på setetrekkene må du tørke av setetrekket ned til sømmene med en lang tørkebevegelse og moderat trykk med en myk svamp eller mikrofiberklut. Borrelåser på klær eller skarpe gjenstander kan forårsake rifter eller riper på overflaten av setene. Pass på at du ikke gnir slike gjenstander mot overflaten.

UTSLIPPSKONTROLLSYSTEM (UTSTYRSAVHENGIG)

Utslippskontrollsystemet i bilen er dekket av en skriftlig garanti med begrensninger. Se garanti- og vedlikeholdsbooken i bilen for nærmere informasjon om garantien.

Bilen er utstyrt med et utslippskontrollsystem for å oppfylle alle gjeldende utslippskrav.

Følgende tre utslippskontrollsystemer finnes:

1. Veivhusventilasjonssystemet
2. Damputslippskontrollsystem
3. Avgassutslippskontrollsystem

For å sikre at utslippskontrollsystemene fungerer på riktig måte bør du få utført kontroll og vedlikehold av bilen på et profesjonelt verksted i samsvar med vedlikeholdsplanen i denne håndboken. Kia anbefaler at du oppsøker en godkjent Kia-forhandler/servicepartner.

Advarsel for kontroll- og vedlikeholdstest (ved systemet for elektronisk stabilitetskontroll (ESC))

- For å forhindre at motoren feiltennes under dynamometertesting, slå av systemet for elektronisk stabilitetskontroll (ESC) ved å trykke på ESC-bryteren.

- Etter at dynamometertestingen er fullført, slå på ESC-systemet igjen ved å trykke på ESC-bryteren på nytt.

1. Veivhusventilasjonssystemet

Den positive ventilasjonssystemet anvendes for å forhindre luftforurensning grunnet forblåsningsgasser som slipper ut fra veivhuset. Dette systemet tilfører frisk filtrert luft til veivhuset gjennom luftinntaksslagen. Inne i veivhuset blandes den friske luften med forblåsningsgasser, som deretter går gjennom PCV-ventilen og inn i induksjonssystemet.

2. Damputslippskontrollsystem

Damputslippkontrollsystemet er utviklet for å hindre drivstoffdamp i å slippe ut i atmosfæren.

Beholder

Drivstoffdamp som genereres i drivstofftanken, absorberes og samles opp i den innebygde beholderen. Når motoren er i gang, blir drivstoffdampen som er absorbert i beholderen, trukket inn i tørrsumpen gjennom magnetventilen for rensekontroll.

Magnetventil til rensekontroll (PCSV)

Magnetventilen til rensekontroll styres av motorstyringsmodulen (ECM); når kjølevæsketemperaturen er lav under tomgang, lukkes PCSV slik at fordampet drivstoff er tas inn i motoren. Etter at motoren er varmet opp under vanlig kjøring, åpnes PCSV for å dirigere fordampet drivstoff inn i motoren.

3. Avgassutslippskontrollsystem

Utslippskontrollsystemet er et svært effektivt system som styrer avgassutslippet og samtidig opprettholder bilens gode ytelse.

Bilmodifikasjoner

Det bør ikke foretas endringer på bilen. Endringer på bilen kan påvirke kjøreegenskapene, sikkerheten eller levetiden og kan være i strid med gjeldende lover og forskrifter for sikkerhet og utslipp. I tillegg vil skader eller reduserte kjøreegenskaper som oppstår grunnet endringer ikke dekkes av garantien.

- Hvis du bruker uautoriserte elektroniske enheter, kan det føre til at bilen ikke fungerer slik som den skal. I tillegg kan ledninger skades, batteriene lades ut og det kan oppstå branner. Ikke bruk ikke-godkjente elektroniske enheter for din egen sikkerhet.

Forholdsregler for eksosgasser fra motoren (karbonmonoksid)

- Karbonmonoksid kan finnes sammen med andre eksosgasser. Hvis du lukter eksos av noe slag inni bilen, må du derfor få den kontrollert og reparert umiddelbart. Hvis du noen gang mistenker at eksosgasser kommer inn i bilen, skal du bare kjøre med alle vinduene helt åpne. Få bilen kontrollert og reparert umiddelbart.

⚠ ADVARSEL

■ Eksos

Eksosgasser fra motoren inneholder karbonmonoksid (CO). Selv om den er fargeløs og luktfri, er den farlig og kan være dødelig ved innånding. Følg instruksjonene på denne siden for å unngå CO-forgiftning.

- Ikke kjør motoren i trange eller lukkede områder (for eksempel garasjer) mer enn det som er nødvendig for å flytte bilen inn eller ut av området.
- Når bilen står stille i et åpent område i mer enn en kort tid med motoren i gang, bør du justere ventilasjonssystemet (etter behov) for å trekke luft utenfra inn i bilen.
- Sitt aldri i en parkert eller stanset bil over en lengre periode med motoren i gang.
- Hvis motoren stanser eller ikke starter, kan overdrevne forsøk på å starte motoren forårsake skade på utslippskontrollsystemet.

Driftsforholdsregler for katalysatorer (utstyrsavhengig)

⚠ ADVARSEL

■ Brann (Fortsatt)

(Fortsatt)

- **Et varmt eksossystem kan antenne brennbare elementer under bilen. Ikke parker bilen over eller i nærheten av brennbare gjenstander som for eksempel gress, vegetasjon, papir, løv, osv.**
- **Eksosanlegget og katalysatorsystemet er veldig varmt når motoren går eller umiddelbart etter at motoren er slått av. Hold deg vekk fra eksosanlegget og katalysatoren, du kan brenne deg. Du må heller ikke fjerne kjølelementet rundt eksossystemet, tette bunnen av bilen eller påføre bilen midler for korrosjonskontroll. Det kan utgjøre en brannfare under visse betingelser.**

Bilen er utstyrt med katalysatorutslippskontrollsystem.

Derfor må følgende forholdsregler tas:

- Sørg for å fylle drivstoff på kjøretøyet som samsvarer med "Drivstoffkrav" på side 2-03.
- Ikke bruk bilen når det er tegn til feil på motoren, for eksempel feilttenning eller et merkbart tap av ytelse.

- Ikke misbruk motoren eller bruk den feil. Eksempler på misbruk er å trille med tenningen av og å kjøre i bratte nedoverbakker i gir med tenningen av.
- Ikke kjør motoren på høy tomgang i lengre perioder (5 minutter eller mer).
- Ikke endre eller tukle med noen del av motoren eller utslippskontrollsystemet. Alle kontroller og justeringer må utføres på et profesjonelt verksted. Kia anbefaler at du oppsøker en godkjent Kia-forhandler eller et godkjent servicesenter.
- Unngå å kjøre med veldig lavt drivstoffnivå. Å slippe opp for drivstoff kan føre til at motoren feiltennes, noe som skader katalysatoren.

Hvis du ikke følger disse forholdsreglene, kan det føre til skade på katalysatoren og bilen.

I tillegg kan slike handlinger gjøre garantien ugyldig.

Spesifikasjon og forbrukerinformasjon

| | |
|---|-------|
| Dimensjoner..... | 10-02 |
| Forbrenningsmotor..... | 10-03 |
| Bilens bruttovekt..... | 10-04 |
| Bagasjevolum..... | 10-05 |
| Klimaanlegg..... | 10-06 |
| Lyspærewattforbruk..... | 10-07 |
| Dekk og hjul..... | 10-09 |
| Anbefalte smøremidler og kapasitet..... | 10-11 |
| Anbefalt SAE-viskositetstall..... | 10-12 |
| Bilens identifikasjonsnummer (VIN)..... | 10-13 |
| Skilt med bilens identifikasjonsnummer..... | 10-14 |
| Dekksesifikasjon og trykkmerking..... | 10-15 |
| Motornummer..... | 10-16 |
| Kompressoretikett på klimaanlegget..... | 10-17 |
| Kjølemiddelmerking..... | 10-18 |
| Samsvarserklæring..... | 10-19 |

DIMENSJONER

• Sedan

| Element | | mm | |
|----------------------------|-------|---------------|-------|
| Total lengde | | 4 855 | |
| Total bredde | | 1 860 | |
| Total høyde | | 1 465 | |
| Total høyde (høyt oppheng) | | 1 475 | |
| Total høyde (for Israel) | | 1 460 | |
| Dekk | Foran | 205/65 R16 *1 | 1 614 |
| | | 215/55 R17 | 1 602 |
| | Bak | 205/65 R16 *1 | 1 621 |
| | | 215/55 R17 | 1 609 |
| Akselavstand | | 2 805 | |

*1 Bare for hybridbil. Ikke for plug-in-hybridbil

• Stasjonsvogn

| Element | | mm |
|--------------|---------------|-------|
| Total lengde | | 4 855 |
| Total bredde | | 1 860 |
| Total lengde | med takgrind | 1 470 |
| | uten takgrind | 1 465 |
| Dekk | Foran | 1 602 |
| | Bak | 1 609 |
| Akselavstand | | 2 805 |

FORBRENNINGSMOTOR

| Element | | Bensin |
|--------------------|------|-------------|
| | | 2,0 GDI HEV |
| Slagvolum | [cc] | 1999 |
| Boring x slag | mm | 81,0 x 97,0 |
| Tenningsrekkefølge | | 1-3-4-2 |
| Antall sylindere | | 4 i rekke |

BILENS BRUTTOVEKT

| | | | Enhet [kg] |
|-------------------|----------|----------------|--------------|
| ELEMENT | Hybrid | Plug-in-hybrid | |
| | | Sedan | Stasjonsvogn |
| BILENS BRUTTOVEKT | 2 100 kg | 2 200 kg | 2 270 kg |

BAGASJEVOLUM

| ELEMENT | Hybrid | Plug-in-hybrid | |
|---------|--------|----------------|--------------|
| | | Sedan | Stasjonsvogn |
| VDA | 425L | 307L | 440L |

KLIMAAANLEGG

| ELEMENT | Volumvekt | Klassifisering |
|----------------------|------------|----------------|
| Kjølemiddel | 650 ± 25 g | R-134a |
| | 570 ± 25g | R-1234yf |
| Kompressormøremiddel | 130 ± 10 g | POE (RB100EV) |

Kontakt et profesjonelt verksted hvis du vil ha mer informasjon.
Kia anbefaler at du kontakter en godkjent Kia-forhandler/servicepartner.

LYSPÆREWATTFORBRUK

| Lyspære | | Wattforbruk (W) | Lyspæretype | |
|---------|----------------------------------|-----------------|-------------|-----|
| Foran | Frontlys (nærlys) | 55W/35W | H7SL/D3S | |
| | Frontlys (nærlys) - LED-type | 25W | LED | |
| | Frontlys (fjernlys) | 55W | 9005HL | |
| | Frontlys (fjernlys) - LED-type | 17W | LED | |
| | Blinklys foran | 21W | PY21WL/L | |
| | Parklys foran | 0.7W | LED | |
| | Kjørellys | LED-type | 6.5W | LED |
| | Sideblinklys | LED-type | 0.5W | LED |
| Bak | Bremse- og baklys bak (utvendig) | LED-type | 12W | LED |
| | Baklys bak (innvendig) | | 6W | LED |
| | Blinklys bak | 21W | PY21W | |
| | Ryggelys | 16W | W16W | |
| | Høytmontert bremselys* | 3W | LED | |
| | Registreringsskiltlys | 5W | W5W | |

* utstyrsavhengig

| Lyspære | | Wattforbruk (W) | Lyspæretype | |
|-----------|--------------------|-----------------|---------------|---------------|
| Innvendig | Kartlys | Lyspæretype | 10W | GIRLANDERPÆRE |
| | | LED-type | 1W | LED |
| | Taklys | 10W | GIRLANDERPÆRE | |
| | Personlige lamper | 1W | LED | |
| | Sminkespeillys | 5W | GIRLANDERPÆRE | |
| | Hanskeromlys | 5W | GIRLANDERPÆRE | |
| | Lampe i bagasjerom | 5W | GIRLANDERPÆRE | |

* utstyrsavhengig

DEKK OG HJUL

| Element | Dekks- tørrelse | Hjulstør- relse | Lastekapasitet | | Fartskapasitet | | Lufttrykk [bar(kPa)] | | | | Tiltrekkings- moment hjul- mutre [Kgf·m (N·m)] |
|-------------------------------|--------------------|--------------------|----------------|-----|----------------|------|----------------------|-----------|---------------|--------------|---|
| | | | Ll *1 | Kg | SS *2 | Km/t | Normal last | | Maksimal last | | |
| | | | | | | | Foran | Bak | Foran | Bak | |
| Dekk i full stør- relse | 205/65 R16 *3 | 6,5J × 16 | 95 | 690 | H | 210 | 2,4 (240) | 2,4 (240) | 2,4 (240) | 2,4 (240) | 11~13 (107~127) |
| | 215/55 R17 | 7,0J × 17 | 94 | 670 | V | 240 | 2,4 (240) | 2,4 (240) | 2,4 (240) | 2,4 (240) | |

*1 Belastningsindeks

*2 Hastighetssymbol

*3 Bare for hybridbil. Ikke for plug-in-hybridbil

* MERK

- Vi anbefaler at du bruker de samme originale dekkene som ble levert med bilen når du skal skifte dekk. Hvis ikke kan dette påvirke kjøreegenskapene.
- Ved kjøring i stor høyde over havet er det naturlig at lufttrykket reduseres. Kontroller derfor dekktrykket og etterfyll luft etter behov. Ekstra lufttrykk som kreves i dekkene per km over havet: 1,5 psi/km

FORSIKTIG

**Når du skal skifte dekk, anbefaler vi at du bruker samme størrelse som de som ble levert med bilen.
(Fortsatt)**

(Fortsatt)

Bruk av dekk med en annen størrelse kan skade relaterte deler eller gjøre at de ikke fungerer som de skal.

ANBEFALTE SMØREMIDLER OG KAPASITET

| Smøremiddel | Volum | Klassifisering |
|---|----------------|--|
| Motorolje *1 *2 (tappe ut og fylle på nytt) Anbefalt | 4,1 l | ACEA A5 eller høyere / 5W-30 (C)*1 |
|  | | |
| Automatgirolje | 6,0 l | - ATF SP-IV (Anbefalt SK ATF SP-IV, MICHANG ATF SP-IV, NOCA ATF SP-IV) |
| Kjølevæske | 6,744 l | Blanding av frostvæske og vann (Etylenglykolbasert kjølemiddel for aluminiumradiator) |
| Kjølevæske for veksleretter | 3,13 l | Blanding av frostvæske og vann (Etylenglykolbasert kjølemiddel for aluminiumradiator) |
| Bremsevæske | 0,49 l | DOT 3 eller DOT 4 |
| Drivstoff | Hybrid | Se "Krav til drivstoff" på side 2-03. |
| | Plug-in-hybrid | |

*1 Gå til "Anbefalt SAE-viskositetstall" på side 10-12.

*2 Motoroljer merket som energibesparende oljer er nå tilgjengelige. I tillegg til andre fordeler bedrer de drivstofføkonomien ved å redusere mengden av brensel som er nødvendig for å overvinne motorfriksjonen. Disse forbedringene er ofte vanskelig å måle ved daglig kjøring, men i løpet av et års tid kan de gi en betydelige kostnads- og energibesparelse.

Anbefalt SAE-viskositetstall

⚠ FORSIKTIG

Påse alltid at du rengjør området rundt påfyllingspluggen, tømmepluggen eller peilepinnen før du sjekker eller tømmer ut smøremiddel. Dette er spesielt viktig i støvete eller sandete områder og når bilen brukes på grusveier. Rengjøring av området rundt pluggen og peilepinnen forhindrer at skitt og grus slipper inn i motoren og beskytter andre mekanismer som kan bli skadet.

Motoroljens viskositet (tykkelse) virker inn på drivstofføkonomi og drift i kaldt vær (motorstart og motoroljens flyteevne). Motorolje med lavere viskositet kan gi bedre drivstofføkonomi og ytelse i kaldt vær, men det kreves høyere viskositet for tilfredsstillende smøring i varmt vær.

Bruk av oljer med annen viskositet enn det som er anbefalt, kan skade motoren. Når du velger en olje, skal du ta hensyn til hvilke temperaturer bilen vil brukes i før neste oljeskift. Fortsett å velge anbefalt oljeviskositet fra diagrammet.

| Temperaturområde for SAE-viskositetsklasser | | | | | | | | | | |
|---|------|-----|-----|-----|----|----|----|-----|-----|--------------|
| Temperatur | °C | -30 | -20 | -10 | 0 | 10 | 20 | 30 | 40 | 50 |
| | (°F) | -10 | 0 | 20 | 40 | 60 | 80 | 100 | 120 | |
| C | | | | | | | | | | 20W-50 |
| | | | | | | | | | | 15W-40 |
| | | | | | | | | | | 10W-30 |
| | | | | | | | | | | 5W-30, 5W-40 |

*1: For bedre drivstofføkonomi anbefales det å bruke motorolje av viskositet SAE 5W- 30 (ACEA A5). Hvis motoroljen imidlertid ikke er tilgjengelig i ditt land, må du velge riktig motorolje ved hjelp av viskositetsdiagrammet for motorolje.

BILENS IDENTIFIKASJONSNUMMER (VIN)

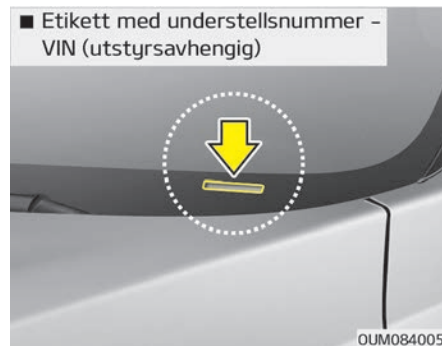
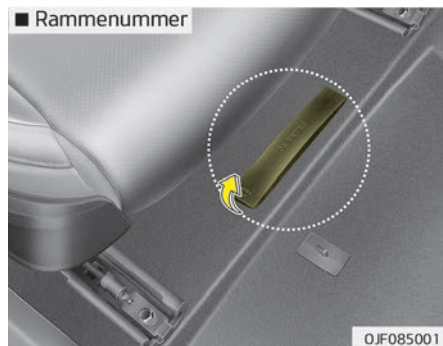

Bilens identifikasjonsnummer (VIN) er nummeret som brukes ved registrering av bilen din og i alle juridiske sammenhenger relatert til eierskapet, osv. Nummeret er stemplet på gulvet under passasjeretsetet. Åpne dekselet for å kontrollere nummeret.

VIN-nummeret er også plassert på et skilt på toppen av dashbordet. Nummeret på skiltet er godt synlig gjennom frontruten.

SKILT MED BILENS IDENTIFIKASJONSNUMMER

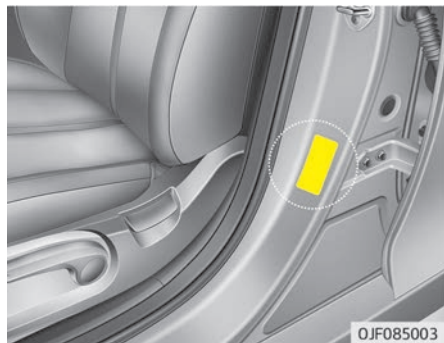

Skiltet med bilens identifikasjonsnummer (VIN) er festet på førersiden (eller passasjersiden) av midtstolpen.

DEKKSPESIFIKASJON OG TRYKKMERKING

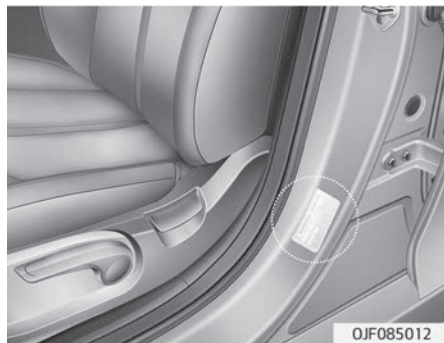

Dekkene som leveres på den nye bilen er valgt for å gi best mulig ytelse ved normal kjøring.

Det anbefalte dekktrykket for bilen din er oppgitt på dekkmerkingen som er plassert på førersiden av midtstolpen.

MOTORNUMMER

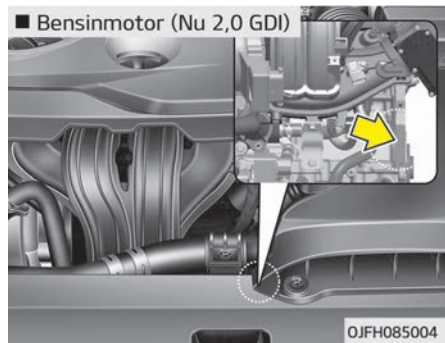

Motornummeret er trykt på motorblokken, som vist i illustrasjonen.

KOMPRESSORETIKETT PÅ KLIMAAANLEGGET

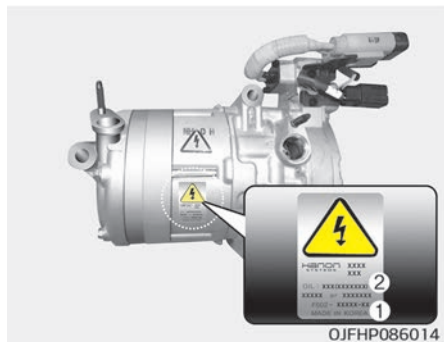

En kompressoretikett viser hvilken type kompressor bilen er utstyrt med. bl.a. modell, delenummer, produksjonsnummer, kjølemiddel (1) og kjøleolje (2).

KJØLEMIDDELMERKING

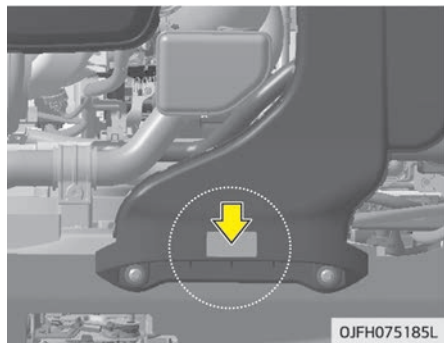

Kjølemiddelmerkingen er plassert på toppen av luftkanalen.

SAMSVARSERKLÆRING

■ Eksempel

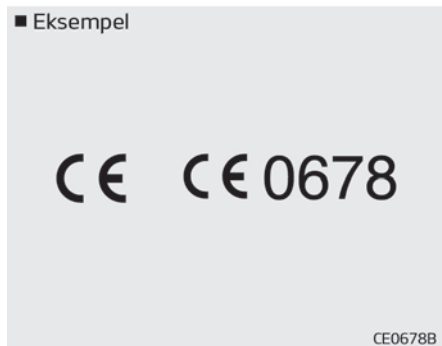

Radiofrekvenskomponentene i bilen samsvarer med kravene og andre relevante bestemmelser i direktivet 1995/5/ EF.

Ytterligere informasjon, inkludert produsentens samsvarserklæring, finner du på Kias nettsider:

<http://www.kia-hotline.com>

A

| | |
|--|-------|
| A/V-modus..... | 5-83 |
| Aktivert fase..... | 5-10 |
| Anbefalte lufttrykk for kalde dekk | 9-27 |
| Anbefalte smøremidler og kapasitet..... | 10-11 |
| Anbefalt SAE-viskositetstall..... | 10-12 |
| Askebeger..... | 5-166 |
| Audio (uten berøringsskjerm)..... | 6-07 |
| Audio type A-1, A-2..... | 6-07 |
| Lydanleggets funksjoner (type A-1, A-2)..... | 6-07 |
| AUTO HOLD..... | 7-24 |
| Automatgir..... | 7-10 |
| Manuell modus..... | 7-13 |
| Overstyring av girskiftsperre..... | 7-14 |
| Automatgirkasse..... | 7-10 |
| Automatisk klimakontrollsystem..... | 5-151 |
| Automatisk oppvarming og klimaanlegg..... | 5-152 |
| Automatisk lys / AFLS-posisjon..... | 5-127 |
| Avdugging (frontrute)..... | 5-161 |
| Avgassutslippskontrollsystem..... | 9-82 |
| Avgassutslippskontrollsystem..... | 9-82 |
| Damputslippskontrollsystem..... | 9-82 |
| Veivhusventilasjonssystemet..... | 9-82 |
| Avriming (bakrute)..... | 5-145 |

| | |
|---------------------------|-------|
| Avriming (frontrute)..... | 5-161 |
|---------------------------|-------|

B

| | |
|--|-------|
| Bagasjeovervåknings skjerm (Utstyrsavhengig)..... | 5-178 |
| Bagasjevolum..... | 10-05 |
| Bakkestartsassistent (HAC)..... | 7-34 |
| Baksetejustering..... | 4-13 |
| Barnesete..... | 4-32 |
| ISOFIX-festepunkt og øvre festepunkt (ISO-FIX-festesystem) for barn..... | 4-34 |
| Montere barnesete..... | 4-34 |
| Velge barnesete..... | 4-32 |
| Batteri..... | 9-23 |
| Belysning av ENGINE START/STOP (start/stopp-knapp)..... | 7-06 |
| Bilen gynger..... | 7-101 |
| Bilens bruttovekt..... | 10-04 |
| Bilens identifikasjonsnummer (VIN)..... | 10-13 |
| Bilens vekt..... | 7-109 |
| Blindsonervarsling (BSD)..... | 7-92 |
| BSD (blindsonervarsling) / LCA (filskifteassistent)..... | 7-92 |
| RCTA (krysstrafikkvarsling ved rygging)..... | 7-95 |
| Blokkeringsfrie bremsesystemer (ABS)..... | 7-28 |
| Bremsesystem..... | 7-16 |

Alfabetisk indeks

| | | | |
|--|------------|--|-------------|
| AUTO HOLD..... | 7-24 | Dashbordbelysning: se "Instrumentpanelets belysning"..... | 5-60 |
| Bakkestartsassistent (HAC)..... | 7-34 | Deaktivert fase..... | 5-11 |
| Blokkeringsfrie bremses (ABS)..... | 7-28 | Defroster bakrute..... | 5-145 |
| Elektrisk parkeringsbrems (EPB)..... | 7-19 | Dekk og hjul..... | 9-27, 10-09 |
| Elektronisk stabilitetskontroll (ESC)..... | 7-30 | Anbefalte lufttrykk for kalde dekk..... | 9-27 |
| Fotparkeringsbrems..... | 7-17 | Dekkenes veigrep..... | 9-32 |
| Kjøretøystabilisering (VSM)..... | 7-33 | Dekkleie..... | 9-27 |
| Nødstoppsignal (ESS)..... | 7-34 | Dekkrotasjon..... | 9-29 |
| Parkeringsbrems..... | 7-17 | Dekkskift..... | 9-30 |
| Servobremser..... | 7-16 | Dekkvedlikehold..... | 9-32 |
| Bremsevæske..... | 9-14 | Hjulinnstilling og dekkbalanse..... | 9-30 |
| Bruk av iPod-enheten | 6-16, 6-61 | Hjulskift..... | 9-31 |
| Bruk av nøkkel..... | 5-04 | Kontroll av lufttrykket..... | 9-28 |
| Bruk av smartnøkkelsystem..... | 5-06 | Lavprofildekk..... | 9-35 |
| Bruk av USB-enheten | 6-14, 6-59 | Merking på dekkenes sidevegg..... | 9-32 |
| Brukerinnstillingsmodus..... | 5-69 | Dekkleie..... | 9-27 |
| Bryter for sentrallås..... | 5-14 | Dekkrotasjon..... | 9-29 |
| C | | Dekkspesifikasjon og trykkmerking..... | 10-15 |
| CE..... | 6-127 | Dimensjoner..... | 10-02 |
| D | | DRIVE-modus (innebygd kontrollsystem for drive-modus)..... | 7-76, 7-78 |
| Damputslippskontrollsystem..... | 9-82 | Dørlås..... | 5-12 |
| Dashbord: se «Instrumentpanel»..... | 5-59 | Bryter for sentrallås..... | 5-14 |
| | | Fra innsiden av bilen..... | 5-13 |
| | | Fra utsiden av bilen..... | 5-12 |

Låse-/åpnefunksjoner for dør.....5-15

E

ECO-modus (Kjøremodus i integrert kontrollsystem).....7-76,7-78

Eiers vedlikehold.....9-06

Elektrisk parkeringsbrems (EPB).....7-19

Elektrisk servostyring.....5-52,5-55

Elektronisk stabilitetskontroll (ESC).....7-30

ENGINE START/STOP (start/stopp-knapp).....7-06

Bakgrunnsbelyst ENGINE START/STOP (start/stopp-knapp).....7-06

Posisjon for ENGINE START/STOP (start/stopp-knapp).....7-06

F

Farlige kjøreforhold.....7-101

Fartsgrenseinformasjon (SLIF).....7-55

Display (skjerm).....7-56

Drift.....7-56

Førerens oppmerksomhet.....7-58

FCC.....6-126

Felle inn sidespeil.....5-57

Fjerne rim og dugg fra frontruten.....5-161

Fjernkontroll (bakspeil på utsiden).....5-56

Forhold da kollisjonsputen ikke utløses.....4-63

Forholdsregler (bilbelte).....4-28

Forholdsregler for fjernkontroll.....5-08

Forstramming av sikkerhetsbelte (utstyrsavhengig).....4-25

Fotparkeringsbrems.....7-17

Før kjøring.....7-04

G

Gardinkollisjonspute.....4-59

Girindikator.....5-66

Gulvmattefeste(r).....5-175

H

Hanskerom.....5-164

Hastighetsbegrensningssystem.....7-52

Slik angir du fartsgrensen.....7-52

Hastighetskontrollsystem.....7-47

Slik akselererer du midlertidig med hastighetskontroll på.....7-50

Slik angir du marsjfart for hastighetskontroll.....7-48

Alfabetisk indeks

| | |
|---|-------|
| Slik deaktiverer du hastighetskontroll..... | 7-50 |
| Hjulinnstilling og dekkbalanse..... | 9-30 |
| Hjulskift..... | 9-31 |
| Hodestøtte (bak)..... | 4-13 |
| Hofte-/skulderbelte..... | 4-23 |
| Holder til drikke: se "koppholder"..... | 5-167 |
| Horn..... | 5-54 |
| Hovedsikring..... | 9-40 |

I

| | |
|--|-----------|
| Indikatorlamper..... | 5-97 |
| Innebygd kontrollsystem for Drive-modus..... | 7-76,7-78 |
| ECO-modus..... | 7-76,7-78 |
| SPORT-modus..... | 7-77 |
| Innvendig bakspeil..... | 5-55 |
| Innvendig pleie..... | 9-80 |
| Instrumentpanel..... | 5-59 |
| A/V-modus..... | 5-83 |
| Brukerinnstillingsmodus..... | 5-69 |
| Girindikator..... | 5-66 |
| Indikatorlamper..... | 5-97 |
| Instrumentpanelstyring..... | 5-60 |
| Kjørecomputer..... | 5-75 |
| Kjøremoduser..... | 5-75 |
| LCD-display..... | 5-67 |

| | |
|---------------------------------|------|
| LCD-displaykontroll..... | 5-61 |
| LCD-moduser..... | 5-67 |
| Målere..... | 5-62 |
| Servicemodus..... | 5-68 |
| Sving-for-sving-modus..... | 5-83 |
| Varsel- og indikatorlamper..... | 5-91 |
| Varsellamper..... | 5-91 |
| Varselmeldinger..... | 5-83 |
| Instrumentpanelbelysning..... | 5-60 |
| Instrumentpanelsikring..... | 9-37 |
| ISOFIX-system..... | 4-34 |

J

| | |
|-------------------------------------|-------|
| Jevn kjøring i svinger..... | 7-102 |
| Justering av forsete (manuell)..... | 4-05 |
| Justering av forsete (strøm)..... | 4-07 |

K

| | |
|-----------------------------------|-------|
| Kapasitet (smøremidler)..... | 10-11 |
| Kartlys..... | 5-140 |
| Kilometerteller..... | 5-65 |
| Kjeder – dekk..... | 7-106 |
| Kjettinger..... | 7-106 |
| Kjølemedium: se «Kjølevæske»..... | 9-10 |

Alfabetisk indeks

| | | | |
|--|-------|---|-------|
| Kjølemiddelmerking..... | 10-18 | Forhold da kollisjonsputen utløses..... | 4-62 |
| Kjølevæske..... | 9-10 | Gardinkollisjonspute..... | 4-59 |
| Kjølevæsketemperaturmåler..... | 5-65 | Kollisjonspute på førerside og passasjerkollisjonspute foran..... | 4-52 |
| Kjørecomputer..... | 5-75 | PÅ/AV-bryter for passasjerkollisjonspute foran..... | 4-55 |
| Kjøremoduser..... | 5-75 | Sidekollisjonspute..... | 4-57 |
| Kjøretøystabilisering (VSM)..... | 7-33 | SRS-komponenter og -funksjoner..... | 4-49 |
| Kjøring i mørket..... | 7-102 | SRS-vedlikehold..... | 4-66 |
| Kjøring i oversvømte områder..... | 7-103 | Varsellampe for kollisjonspute..... | 4-48 |
| Kjøring i regnvær..... | 7-103 | Varselmerking for kollisjonspute..... | 4-67 |
| Kjøring om vinteren..... | 7-105 | Kombinert panel: se "Instrumentpanel"..... | 5-59 |
| Kjettinger..... | 7-106 | Kompressoretikett på klimaanlegget..... | 10-17 |
| Vinterdekk..... | 7-105 | Kontroll av lufttrykket..... | 9-28 |
| Kleshenger..... | 5-174 | Koppholder..... | 5-167 |
| Klimaanlegg..... | 5-151 | Krav til drivstoff..... | 2-03 |
| Automatisk klimakontrollsystem..... | 5-151 | Kupélys | |
| Klimakontrollsystem | | Kartlys..... | 5-140 |
| Automatisk klimakontrollsystem..... | 5-151 | Taklys..... | 5-141 |
| Automatisk oppvarming og klimaanlegg..... | 5-152 | L | |
| Knapp start/stopp: se "ENGINE START/STOP (start/stopp-knapp)"..... | 7-06 | LCD-display..... | 5-67 |
| Kollisjonspute på førerside og passasjerkollisjonspute foran..... | 4-52 | A/V-modus..... | 5-83 |
| Kollisjonsputer..... | 4-44 | Brukerinnstillingsmodus..... | 5-69 |
| Drift..... | 4-45 | Indikatorlamper..... | 5-97 |
| Forhold da kollisjonsputen ikke utløses..... | 4-63 | Kjørecomputer..... | 5-75 |
| | | Kjøremoduser..... | 5-75 |

Alfabetisk indeks

| | |
|-------------------------------------|------------|
| LCD-moduser..... | 5-67 |
| Servicemodus..... | 5-68 |
| Sving-for-sving-modus..... | 5-83 |
| Varsel- og indikatorlamper..... | 5-91 |
| Varsellamper..... | 5-91 |
| Varselmeldinger..... | 5-83 |
| LCD-displaykontroll..... | 5-61 |
| LCD-moduser..... | 5-67 |
| Lomme på seterygg (foran)..... | 4-13 |
| Luftfilter..... | 9-17 |
| Bytte av filter..... | 9-17 |
| Luftfilter for klimakontroll..... | 5-148,9-19 |
| Luftventilert sete..... | 5-170 |
| Lukke soltaket..... | 5-50 |
| Lydanlegg..... | 6-02 |
| Antenne..... | 6-02 |
| AUX-, USB-port..... | 6-04 |
| Rattbetjening av lydanlegg..... | 6-03 |
| Lys | |
| Automatisk lys / AFLS-posisjon..... | 5-127 |
| Tåkelys bak..... | 5-132 |
| Lyspærer..... | 9-57 |
| Lyspærewattforbruk..... | 10-07 |
| Låse-/åpnefunksjoner for dør..... | 5-15 |
| Låsebryter for vindusheis..... | 5-37 |

M

| | |
|--|-----------|
| Manuell klimakontrollbetjening | |
| Klima­anlegg..... | 5-158 |
| Luftfilter for klimakontroll..... | 5-148 |
| Manuell modus – Automatgir­kasse..... | 7-13 |
| Mediemodus..... | 6-22,6-70 |
| Merking | |
| Dekks­spesifikasjon og trykk­merking..... | 10-15 |
| Kjøle­middelmerking..... | 10-18 |
| Kompressor­etikett på klima­anlegget..... | 10-17 |
| Merking på dekkenes side­vegg..... | 9-32 |
| Skilt med bilens identifika­sjons­nummer..... | 10-14 |
| Varsel­merking for kollisjons­pute..... | 4-67 |
| Minne­system for fører­sete­posisjon..... | 4-09 |
| Motorkjølevæske..... | 9-10 |
| Motor­nummer..... | 10-16 |
| Motorolje..... | 9-08 |
| Motorrom..... | 3-07,9-03 |
| Motorspesifikasjoner..... | 10-03 |
| Motor­veikjøring..... | 7-103 |
| Multisikring..... | 9-39 |
| Måler for hybrid­batteriets ladestatus (SOC, State of Charge)..... | 5-63 |
| Målere..... | 5-62 |

Alfabetisk indeks

| | |
|-------------------|------|
| Måler | |
| Girindikator..... | 5-66 |

N

| | |
|---------------------------------------|-----------|
| Nakkestøtte (foran)..... | 4-10 |
| Noter deg nøkkelnummeret..... | 5-04 |
| Nødstart..... | 8-05 |
| Nødstoppsignal (ESS)..... | 7-34 |
| Nøddåpning av tanklokk..... | 5-41,5-44 |
| Nøkkelfri adgang-system | |
| Bruk av smartnøkkelsystem..... | 5-06 |
| Forholdsregler for fjernkontroll..... | 5-08 |
| Skifte av batteri..... | 5-09 |
| Nøkler | |
| Bruk av nøkkel..... | 5-04 |
| Noter deg nøkkelnummeret..... | 5-04 |
| Startsperrsystem..... | 5-04 |

O

| | |
|------------------------------------|-------|
| Olje (motor)..... | 9-08 |
| Oppbevaringsrom..... | 5-164 |
| Hanskerom..... | 5-164 |
| Oppbevaringsrom i midtkonsoll..... | 5-164 |
| Solbrilleholder..... | 5-165 |

| | |
|---|-------|
| Oppbevaringsrom i midtkonsoll..... | 5-164 |
| Oppvarmet ratt..... | 5-53 |
| Oversikt over instrumentpanelet..... | 3-05 |
| Oversikt over kupéen..... | 3-04 |
| Overstyring av girskiftsperre - automatgir..... | 7-14 |

P

| | |
|---|-----------|
| Panoramasoltak..... | 5-47 |
| Skråstille soltaket..... | 5-49 |
| Tilbakestille soltaket..... | 5-51 |
| Panser..... | 5-38 |
| Panser: se "Panser"..... | 5-38 |
| Parkeringsassistanse..... | 5-101 |
| Typer varsellamper og lyd..... | 5-103 |
| Parkeringsbrems..... | 7-17,9-16 |
| Pleie | |
| Dekkleie..... | 9-27 |
| Innvendig pleie..... | 9-80 |
| SRS-vedlikehold..... | 4-66 |
| Utvendig pleie..... | 9-76 |
| Vedlikehold av sikkerhetsbelter..... | 4-30 |
| PÅ/AV-bryter for passasjerkollisjonspute foran..... | 4-55 |

| | |
|---|-----------|
| R | |
| Ratt..... | 5-52 |
| Elektrisk servostyring..... | 5-52,5-55 |
| Horn..... | 5-54 |
| Oppvarmet ratt..... | 5-53 |
| Tilt- og teleskopratt..... | 5-52 |
| Rotasjon (Dekk)..... | 9-29 |
| Ryggekamera..... | 6-125 |
| S | |
| Samsvarserklæring..... | 10-19 |
| Servicemodus..... | 5-68 |
| Servobremser..... | 7-16 |
| Seter..... | 4-02 |
| Baksetejustering..... | 4-13 |
| Hodestøtte (bak)..... | 4-13 |
| Justering av forsete (manuell)..... | 4-05 |
| Justering av forsete (strøm)..... | 4-07 |
| Lomme på seterygg (foran)..... | 4-13 |
| Minnesystem for førerseteposisjon..... | 4-09 |
| Nakkestøtte (foran)..... | 4-10 |
| Sidegardin..... | 5-175 |
| Sidekollisjonspute..... | 4-57 |
| Sidespeil..... | 5-56 |
| Sigarettenner..... | 5-166 |
| Sikkerhetsbelter..... | 4-20 |
| Forsiktighetsregler..... | 4-28 |
| Forstramming av sikkerhetsbelte (utstyr- savhengig)..... | 4-25 |
| Hofte-/skulderbelte..... | 4-23 |
| Sikkerhetsbeltesystem..... | 4-20 |
| Sikkerhetsbeltevarsel..... | 4-21 |
| Vedlikehold av sikkerhetsbelter..... | 4-30 |
| Sikkerhetsbeltesystem..... | 4-20 |
| Sikkerhetsbeltevarsel..... | 4-21 |
| Sikringer..... | 9-36 |
| Beskrivelse av sikringer/relépanel..... | 9-41 |
| Beskrivelse av sikrings-/relépanel..... | 9-42,9-43 |
| Hovedsikring..... | 9-40 |
| Instrumentpanelsikring..... | 9-37 |
| Multisikring..... | 9-39 |
| Sikringsbryter..... | 9-38 |
| Sikringsbryter..... | 9-38 |
| Skifte av batteri..... | 5-09 |
| Skifte av lyspære..... | 9-57 |
| Skifte av lyspære i frontlykt..... | 9-57 |
| Skifte lyspærer..... | 9-57 |
| Skilt med bilens identifikasjonsnummer..... | 10-14 |

Alfabetisk indeks

| | | | |
|---|------------|---|-------|
| Skjermbelysning: se «Instrumentpanelets belysning»..... | 5-60 | Jevn kjøring i svinger..... | 7-102 |
| Skjermer: se «Instrumentpanel»..... | 5-59 | Kjøring i mørket..... | 7-102 |
| Skråstille soltaket..... | 5-49 | Kjøring i oversvømte områder..... | 7-103 |
| Slik bruker du denne instruksjonsboken..... | 2-02 | Kjøring i regnvær..... | 7-103 |
| Smart parkeringsassistanse..... | 5-107 | Motorveikjøring..... | 7-103 |
| Smartnøkkelfunksjon..... | 5-06 | Terrengkjøring..... | 7-103 |
| Smøremidler for klimaanlegg..... | 10-06 | SPORT-modus (Kjøremodus i integrert kontrollsystem)..... | 7-77 |
| Smøremidler og kapasitet..... | 10-11 | Spylervæske..... | 9-15 |
| Solbrilleholder..... | 5-165 | SRS-komponenter og -funksjoner..... | 4-49 |
| Solskjerm..... | 5-48,5-168 | SRS-vedlikehold..... | 4-66 |
| Soltak | | Startsperresystem..... | 5-04 |
| Lukke soltaket..... | 5-50 | Strømmåler..... | 5-62 |
| Solskjerm..... | 5-48 | Strømuttak..... | 5-170 |
| Varsel om åpning av soltak..... | 5-48 | Sving-for-sving-modus..... | 5-83 |
| Åpne soltaket..... | 5-49 | System for avansert, smart hastighetskontroll..... | 7-60 |
| Speedometer (rulletester)..... | 5-62 | Begrensninger i systemet..... | 7-71 |
| Speil..... | 5-55 | Hastighetsinnstilling..... | 7-61 |
| Felle inn sidespeil..... | 5-57 | Innstilling av avstand mellom kjøretøy..... | 7-65 |
| Fjernkontroll..... | 5-56 | Slik bytter du til hastighetskontrollmodus..... | 7-70 |
| Innvendig bakspeil..... | 5-55 | Slik regulerer du følsomheten for smart hastighetskontroll..... | 7-70 |
| Sidespeil..... | 5-56 | System for filskiftvarsling (LDWS)..... | 7-79 |
| Spesielle kjøreforhold..... | 7-101 | | |
| Bilen gynger..... | 7-101 | | |
| Farlige kjøreforhold..... | 7-101 | | |

| T | U |
|---|--|
| Takgrind..... 5-179 | USB-lader..... 5-171,5-172 |
| Taklys..... 5-141 | Utstyr i kupéen..... 5-166 |
| Talekommandoliste..... 6-32,6-103 | Askebeger..... 5-166 |
| Tanklokk..... 5-40,5-42 | Bagasjeovervåkningsskjerm (Utstyrsavhengig)..5-178 |
| Nøddåpning av tanklokk..... 5-41,5-44 | Gulvmattefeste(r)..... 5-175 |
| Tankmåler..... 5-64 | Kleshenger..... 5-174 |
| Tauing | Koppholder..... 5-167 |
| Nøddtauing..... 8-25 | Luftventilert sete..... 5-170 |
| Terrengkjøring..... 7-103 | Sidegardin..... 5-175 |
| Tilbakestille soltaket..... 5-51 | Sigarettenner..... 5-166 |
| Tilt- og teleskopratt..... 5-52 | Solskjerm..... 5-168 |
| Trådløs Bluetooth-teknologi..... 6-82 | Strømuttak..... 5-170 |
| Trådløst ladesystem for smarttelefon..... 5-172 | Trådløst ladesystem for smarttelefon..... 5-172 |
| Tyverialarmfase..... 5-10 | USB-lader..... 5-171,5-172 |
| Tyverialarmsystem..... 5-10 | Utvendig (bak)..... 3-03 |
| Aktivert fase..... 5-10 | Utvendig (foran)..... 3-02 |
| Deaktivert fase..... 5-11 | Utvendig pleie..... 9-76 |
| Tyverialarmfase..... 5-10 | Utvendig utstyr..... 5-179 |
| Tåkelys (bak)..... 5-132 | Takgrind..... 5-179 |
| | V |
| | Varmeapparat |
| | Automatisk klimakontrollsystem..... 5-152 |

Alfabetisk indeks

| | |
|---|-------|
| Varsel om åpning av soltak..... | 5-48 |
| Varsel- og indikatorlamper..... | 5-91 |
| Varsellampe for kollisjonspute..... | 4-48 |
| Varsellamper..... | 5-91 |
| Varselmeldinger..... | 5-83 |
| Varselmerking for kollisjonspute..... | 4-67 |
| Vedlikehold av inn- og utvendig finish..... | 9-76 |
| Innvendig pleie..... | 9-80 |
| Utvendig pleie..... | 9-76 |
| Vedlikehold av sikkerhetsbelter..... | 4-30 |
| Vedlikeholdsservice..... | 9-04 |
| Vedlikehold | |
| Dekkvedlikehold..... | 9-32 |
| Eiers vedlikehold..... | 9-06 |
| Vedlikeholdsservice..... | 9-04 |
| Veivhusventilasjonsystemet..... | 9-82 |
| Velkomstsysteem..... | 5-144 |
| Vinduer..... | 5-34 |
| Låsebryter for vindusheis..... | 5-37 |
| Vindusviskere og spylere..... | 5-135 |
| Vinterdekk..... | 7-105 |
| Viskerblader..... | 9-20 |
| Væske | |
| Bremsevæske..... | 9-14 |

| | |
|------------------|------|
| Spylervæske..... | 9-15 |
|------------------|------|

A

| | |
|--------------------|------|
| Åpne soltaket..... | 5-49 |
|--------------------|------|

Ø

| | |
|---------------------|------|
| Økonomisk bruk..... | 7-99 |
|---------------------|------|

