

# KÄYTTÖOHJE

## SORENTO



The Power to Surprise

Kiitämme sinua Kia-ajoneuvon hankinnasta.

Kia Motors on maailmanlaajuinen autovalmistaja, joka on keskittynyt valmistamaan tuotteita, jotka ovat korkealaatuisia ja tarjoavat erinomaisen vastineen rahalle. Kia Motors on omistautunut tarjoamaan asiakkailleen asiakaspalvelukokemuksia, jotka ylittävät odotukset.

Kaikissa Kia-jälleenmyyjäpisteissä tulet saamaan lämmintä, vieraanvaraista ja ammattimaista palvelua henkilökunnalta, joka on sitoutunut noudattamaan meidän **“Family-like Care”**-periaatetta.

Kaikki tämän käyttöohjekirjan sisältämät tiedot olivat ajan tasalla julkaisun aikana. Kuitenkin Kia pidättää oikeuden muutoksien tekemiseen milloin tahansa toimintaperiaatteen mukaisen, jatkuvan tuotekehityksen johdosta.

Tämä käyttöohjekirja käsittää kaikki Kia Sorento -malliversiot ja sisältää kuvaukset ja selitykset niin vakio- kuin lisävarusteille. Tämän johdosta tästä käyttöohjekirjasta saattaa löytyä tietoja, jotka eivät koske juuri sinun auton malliversiota.

***Nauti ajoneuvostasi ja “Family-like Care”-kokemuksista!***

---

## **ESIPUHE**

Kiitos, että valitsit KIA:n.

Tämä käyttöohjekirja auttaa sinua tutustumaan uuden autosi käyttöön, huoltoon ja turvallisuuteen liittyvissä asioissa. Tämän liitteenä toimitetaan Takuu- ja Huoltovihko, joka sisältää kaikki autoasi koskevat takuuehdot. Kehotamme lukemaan nämä julkaisut huolellisesti ja noudattamaan niissä esitettyjä suosituksia, jotta voisit varmistaa uuden autosi luotettavan ja turvallisen toiminnan.

KIA tarjoaa erilaisiin malleihinsa suuren valikoiman lisävarusteita ja valinnaisia ominaisuuksia. Tämän vuoksi jotkut tässä ohjekirjassa esitetyt varusteet sekä erilaiset kuvat eivät välttämättä ole sovellettavissa oman autosi malliversioon.

Tässä ohjekirjassa annetut tiedot ja määritykset olivat ajan tasalla painatushetkellä. KIA pidättää oikeuden muuttaa yksityiskohtia tai kehittää tuotteitaan ilman erillistä ilmoitusta niin, että se aiheuttaisi mitään velvoitteita. Jos sinulle herää kysymyksiä, käänny valtuutetun KIA-jälleenmyyjän puoleen.

Haluamme jatkuvasti varmistaa, että olet tyytyväinen KIA-ajoneuvoosi.

© 2012 KIA MOTORS Corp.

Kaikki oikeudet pidätetään. Kaikenlainen elektroninen tai mekaaninen kopiointi tai jäljentäminen, mukaan luettuina valokopiointi, äänitys tai muu tallennusjärjestelmä, tai kääntäminen kokonaan tai osittain, ei ole sallittu ilman KIA MOTORS Corporation'in kirjallista lupaa.

## ***SISÄLLYSLUETTELO***

Johdanto

**1**

Yleissilmäys autoosi

**2**

Autosi turvavarusteet

**3**

Autosi ominaisuudet

**4**

Ajaminen

**5**

Ongelmatilanteessa

**6**

Huolto

**7**

Tekninen erittely ja kuluttajatiedot

**8**

Hakemisto

**I**

<b>Ohjekirjan käyttäminen .....</b>	<b>1-2</b>
<b>Polttoainevaatimukset .....</b>	<b>1-3</b>
• <b>Bensiinimoottori .....</b>	<b>1-3</b>
• <b>Dieselmoottori .....</b>	<b>1-5</b>
<b>Ajoneuvon käsittelyyn liittyvät ohjeet .....</b>	<b>1-6</b>
<b>Totutusajo .....</b>	<b>1-6</b>

## TÄMÄN OHJEKIRJAN KÄYTTÄMINEN

Haluamme, että pystyt nauttimaan autostasi mahdollisimman paljon. Käyttöohjekirja pystyy auttamaan sinua monella eri tavalla. Suosittelemme vahvasti tutustumaan koko käyttöohjekirjaan. Välttyäksesi hengenvaarallisilta loukkaantumisilta, sinun tulisi lukea tämän ohjekirjan VAROITUS ja HUOMIO kohdat.

Kuvat täydentävät ohjekirjan tekstejä, jotta esimerkit olisivat mahdollisimman havainnollistavia. Lukemalla ohjekirjan pystyt perehtymään auton ominaisuuksiin, tärkeisiin turvallisuustietoihin ja ajo-ohjeisiin erilaisten tieolosuhteiden vallitessa.

Käyttöohjekirjan yleinen rakenne ilmenee sisällysluettelosta. Käytä hakemistoa löytääksesi etsimäsi kohdan tai aihealueen. Hakemistoon on lueteloitu käyttöohjekirjan kaikki aiheet aakkosjärjestyksessä.

Luvut: tässä ohjekirjassa on kahdeksan lukua sekä hakemisto. Jokainen luku alkaa lyhyellä sisällysluettelolla, jotta pystyisit näkemään lyhyellä vilkaisulla, löytyykö luvusta etsimiäsi tietoja.

Löydät tästä käyttöoppaasta erilaisia VAROITUKSIA, HUOMIOITA ja HUOMAUTUKSIA. Nämä VAROITUKSET on laadittu parantamaan henkilökohtaista turvallisuuttasi. Sinun tulisi lukea huolellisesti kaikki toimenpiteet ja suositukset, joita näissä VAROITUKSISSA, HUOMIOISSA ja HUOMAUTUKSISSA annetaan, sekä noudattaa niitä tarkoin.

### **VAROITUS**

**VAROITUS** osoittaa tilanteen, joka voi johtaa vahinkoihin, vakaaviin tai jopa hengenvaarallisiin ruumiinvammoihin, jos varoitusta ei noudateta.

### **HUOMIO**

**HUOMIO** osoittaa tilanteen, joka voi vahingoittaa autoasi, jos huomiota ei noudateta.

### **\* HUOMAUTUS**

**HUOMAUTUS** viittaa käyttöohjekirjassa annettuihin mielenkiintoisiin tai käytännöllisiin tietoihin.

## POLTTOAINEVAATIMUKSET

### Bensiinimoottori

#### Lyijytön

##### Euroopassa

Auton parhaan suorituskyvyn saavuttamiseksi suosittelemme käyttämään lyijytöntä polttoainetta, jonka oktaaniluku RON (Research Octane Number) on 95 / nakutusindeksi AKI (Anti Knock Index) on 91 tai suurempi.

Voit käyttää lyijytöntä polttoainetta, jonka oktaaniluku RON on 91–94 / AKI 87–90, mutta tästä saattaa aiheutua auton suorituskyvyn pientä heikentymistä.

##### Euroopan ulkopuolella

Uusi Kiasi on suunniteltu käyttämään ainoastaan lyijytöntä polttoainetta, jonka oktaaniluku RON (Research Octane Number) on vähintään 91 / AKI (Anti-Knock Index) 87 tai suurempi.

Uuden autosi paras suorituskyky on suunniteltu saavutettavaksi LYIJYTÖMÄLLÄ POLTTOAINEELLA, jolloin myös pakokaasupäästöt ja sytytystulppien vioittumiset on saatu minimoitua.

#### HUOMIO

**ÄLÄ KOSKAAN KÄYTÄ LYIJYLLISTÄ POLTTOAINETTA. Lyijyllisen polttoaineen käytöllä on haitallisia vaikutuksia katalysaattorille ja se vahingoittaa moottorin ohjausjärjestelmän happianturin ja päästöjen hallinnan toimintaa.**

**Älä koskaan lisää polttoainesäiliöön muita kuin suositeltuja, polttoainejärjestelmää puhdistavia aineita. (Suosittelemme, että käännyt valtuutetun Kia-huollon puoleen lisätietojen saamiseksi).**

#### VAROITUS

- Älä täytä tankatessa enempää sen jälkeen, kun suutin automaattisesti katkaisee polttoaineen virran.
- Varmista aina polttoainekorkin hyvä kiinnittyminen, jotta polttoainetta ei vuotaisi mahdollisessa onnettomuudessa.

#### *Lyijyllinen (mikäli varusteena)*

Joissain maissa autosi on suunniteltu käyttämään lyijyllistä bensiiniä. Jos aiot käyttää lyijyllistä bensiiniä, suosittelemme kysymään valtuutetulta KIA-jälleenmyyjältä, voiko autossasi käyttää lyijyllistä bensiiniä vai ei.

Oktaaniluku on lyijyllisissä bensiineissä sama kuin vastaavissa lyijytömissä.

### ***Alkoholia ja metanolia sisältävä bensiini***

Bensiinin ja etanolin seosta gasoholia (tunnetaan myös etyylialkoholina) sekä metanolia sisältävää bensiiniä tai gasoholia markkinoidaan joissain maissa lyijyllisen tai lyijyttömän bensiinin rinnalla tai sijasta.

Älä käytä yli 10 % etanolia sisältävää gasoholia, äläkä bensiiniä tai gasoholia, joka sisältää yhtään metanolia. Molemmat näistä polttoaineista voivat aiheuttaa toimintahäiriötä ja vahingoittaa polttoainejärjestelmää.

Lopeta minkä tahansa gasoholilaa-dun käyttö, jos toimintahäiriötä ilmenee.

Valmistajan takuu ei välttämättä kata ajoneuvon vahinkoja tai toimintaongelmia, jos ne ovat seuraavien seosten käytön aiheuttamia:

1. Yli 10 % etanolia sisältävä gasoholi.
2. Metanolia sisältävä bensiini tai gasoholi.
3. Lyijyllinen bensiini tai gasoholi.

#### **HUOMIO**

***Älä koskaan käytä gasoholia, joka sisältää metanolia. Lopeta ajettavuutta heikentävän gasohol-tuotteen käyttö.***

### ***MTBE:n käyttö***

Kia suosittelee välttämään polttoaineita, jotka sisältävät yli 15,0 til-% (happea 2,7 m-%) MTBE -lisäainetta (Metyylitertiäributyylieetteri).

Yli 15 v-% MTBE-lisäainetta sisältävä polttoaine saattaa heikentää auton suorituskykyä, aiheuttaa höyrylukon muodostumista tai vaikeaa käynnistymistä.

#### **HUOMIO**

***Uuden auton määräaikainen takuu ei välttämättä kata polttoainejärjestelmän toimintaan liittyviä vahinkoja, jotka ovat aiheutuneet metanolia tai yli 15 til-% (hapen osuus 2,7 % massasta) MTBE-lisäainetta sisältävän polttoaineen käytöstä.***

### ***Älä käytä metanolia***

Autossasi ei saa käyttää metanolia (metyylialkoholia) sisältäviä polttoaineita. Tämän tyyppinen polttoaine heikentää auton suorituskykyä ja vaurioittaa polttoainejärjestelmän komponentteja.



### ***Polttoaineen lisäaineet***

Kia suosittelee käyttämään hyvälaatuisia bensiinejä, jotka täyttävät Eurooppalaiset polttoainestandardit (EN228 tai vastaavat).

Jos mahdollisuutta hyvälaatuiseen bensiiniin ei ole ja käynnistyksessä esiintyy ongelmia tai moottori ei käy tasaisesti, polttoainesäiliöön suositellaan lisättäväksi tilanteeseen soveltuva lisäainetta 15 000 km:n (Euroopassa) tai 5 000 km:n (Euroopan ulkopuolella) välein. Lisäaineita ja niiden käyttöön liittyviä lisätietoja on saatavilla valtuutetulla KIA-jälleenmyyjällä. Älä sekoita lisäaineita keskenään.

### ***Toiminta ulkomailla***

Jos aiot ajaa autollasi toisessa maassa, varmista että:

- Noudatat kaikkia rekisteröintiin ja vakuutukseen liittyviä määräyksiä.
- Sopivaa polttoainetta on saatavilla.

### **Dieselmoottori**

#### ***Dieselpolttoaine***

Dieselmoottorissa on käytettävä ainoastaan kaupallisesti saatavilla olevaa dieselpolttoainetta, joka täyttää EN 590 tai sitä vastaavan standardin. (EN on lyhenne sanasta ”Euroopan Normi”). Älä käytä merikäyttöön tarkoitettuja dieselpolttoaineita, lämmitysöljyjä tai hyväksymättömiä polttoaineen lisäaineita, sille ne lisäävät kulumista ja aiheuttavat vahinkoja moottoriin ja polttoainejärjestelmään. Hyväksymättömien polttoaineiden ja/tai polttoaineen lisäaineiden käyttö rajoittaa takuuoikeuksiasi.

Ajoneuvossasi käytetään dieselpolttoainetta, jonka setaaniluku on yli 51. Jos saatavilla on kahta eri dieselpolttoainelaatua, käytä tarkoituksenmukaisesti kesä- tai talvilaatua seuraavien lämpötilaolosuhteiden mukaan.

- Yli -5 °C... Kesälaadun dieselpolttoaine.
- Alle -5 °C... Talvilaadun dieselpolttoaine.

Pidä säiliön polttoainemäärää silmällä hyvin tarkasti: jos moottori sammuu polttoainekatkoksen johdosta, järjestelmä on täytettävä, jotta käynnistäminen olisi mahdollista.

#### **HUOMIO**

***Älä anna bensiinin tai veden kulkeutua säiliöön. Tämä vaatisi säiliön ja letkujen tyhjentämisen, jolloin estetään ruiskupumpun tukkeutuminen ja moottorin vahingoittuminen.***

#### **HUOMIO- Dieselpolttoaine (mikäli hiukkassuodatin varusteena)**

***On suositeltua käyttää säännönmukaista autoteollisuuden dieselpolttoainetta hiukkassuodattimella varustetuissa dieselajoneuvoissa.***

***Jos käytät hyvin rikkiä sisältäviä (pitoisuus yli 50 ppm) dieselpolttoainetta tai määräämättömiä lisäaineita, hiukkassuodatin saattaa vaurioitua, jonka seurauksena saattaa vapautua vaaleaa pakokaasua.***

### ***Biodiesel***

Autossasi voidaan käyttää kaupallisia dieselseoksia, joiden biodieselpitoisuus on alle 7% ja jotka tunnetaan yleisesti nimellä ”B7 Diesel”, jos ne täyttävät EN 14214 tai vastaavan normin. (EN - ”Euroopan Normi”). Jos autossa käytetään biodieseliä, joka sisältää yli 7 % Rypsimetyyliesteriä (RME), rasvahapon metyyliesteriä (FAME), kasviöljyn metyyliesteriä (VME) tai vastaavaa, moottorin kuluminen lisääntyy merkittävästi ja seurauksena voi olla moottorin tai polttoainejärjestelmän vaurio. Biodieselin sekoittamisella normaaliin dieseliin voi olla vastaavat seuraukset. Takuu ei kata hyväksymättömien polttoaineiden käytöstä kuluneiden tai vahingoittuneiden osien korjausta tai vaihtoa.

#### **HUOMIO**

- ***Älä koskaan käytä mitään polttoainetta (dieseliä tai B7 biodieseliä tai vastaavaa), joka ei täytä viimeisimpiä raakaöljyteollisuuden vaatimuksia.***
- ***Älä koskaan käytä mitään polttoaineen lisä- tai käsittelyaineita, joita ei ole suositeltu tai hyväksytty auton valmistajan toimesta.***

## **AJO-OHJEITA**

Kuten muissakin tämän tyyppisissä ajoneuvoissa, väärinkäytön seurauksena voi olla ajoneuvon hallinnan menetys, onnettomuus tai nurinajo.

Erityispiirteiden (korkeampi maavara, raideleveys jne.) johdosta ajoneuvon painopiste on normaaliajoneuvoa korkeammalla. Toisin sanoen autoa ei ole suunniteltu käytettäväksi samoilla kaarrenopeuksilla kuin tavallista etu- tai takavetoista autoa. Vältä nopeita ohjausliikkeitä ja muita äkkinäisiä liikkeitä. Edelleen, tämän ajoneuvon väärinkäyttö saattaa johtaa hallinnan menettämiseen, onnettomuuteen tai nurinajoon. **Muista lukea tämän ohjekirjan kappale ”Nurinajon riskin pienentäminen” luvussa 5.**

## **AUTON TOTUTUSAJO**

Erityistä totutusajoksoa ei tarvita. Kun noudatat yksinkertaisia varoitustenpiteitä ensimmäisen 1000 kilometrin ajan, pystyt parantamaan auton suorituskykyä, taloudellisuutta ja kestävyyttä.

- Älä kiihdytä rajusti moottorilla.
- Pyri käyttämään moottoria noin 3000 rpm kierrosluvulla ajon aikana.
- Älä aja samaa nopeutta pitkiä ajankasjoja joko hitaalla tai kovalla nopeudella. Moottorin käyntinopeuden vaihteluja tarvitaan, jotta moottorin sisäänajo onnistuisi oikein.
- Vältä äkkijarrutuksia, paitsi hätätilanteissa, jotta jarrupinnat asettuivat oikein.
- Älä anna moottorin käydä tyhjäkäynnillä yli 3 minuuttia kerrallaan.
- Älä hinaa perävaunua ensimmäisten 2000 km aikana.

# Yleissilmäys autoosi

Ulkopuolen yleisilme .....	2-2
Sisätilan yleisilme .....	2-4
Mittariston yleisilme .....	2-5
Moottoritila .....	2-6

## ULKOPUOLEN YLEISILME

### ■ Etunäkymä

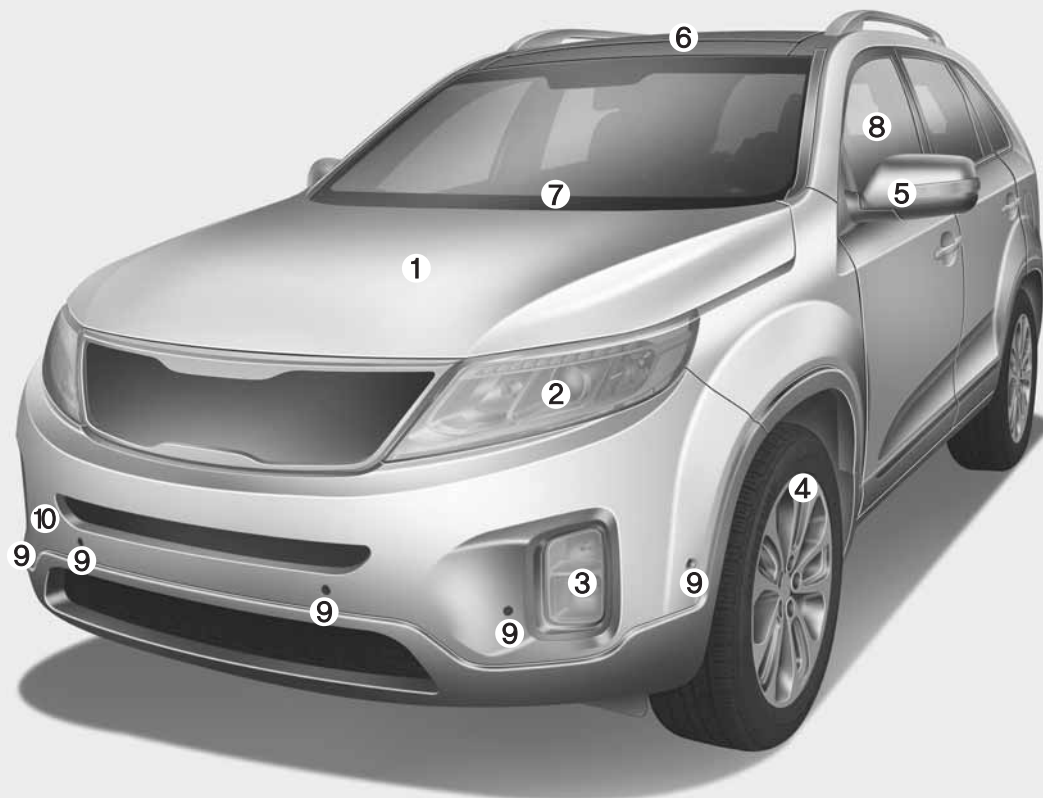

- 1. Konepelti .....4-29
- 2. Ajovalo.....4-112, 7-64
- 3. Etusumovalo/kaarreajovalo.....4-112, 7-65
- 4. Rengas ja vanne .....7-36
- 5. Ovipiilit .....4-46
- 6. Panorama kattoluukku .....4-34
- 7. Tuulilasin pyyhkijän sulat .....4-120, 7-28
- 8. Ikkunat.....4-24
- 9. Pysäköintiavustin .....4-95
- 10. Hinaussilmukka .....6-30

\* Varsinainen ulkonäkö saattaa poiketa kuvan mukaisesta.

OXM013001

■ Takanäkymä

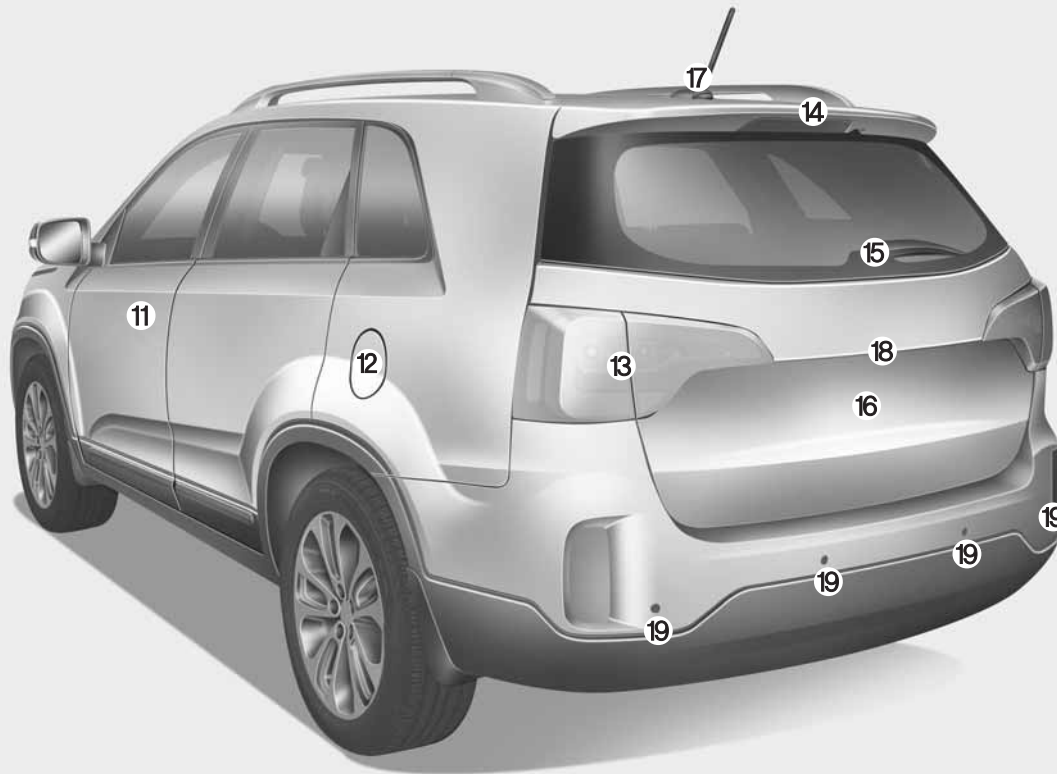

- 11. Ovilukot .....4-17
- 12. Polttoaineen täyttökansi.....4-31
- 13. Takavaloumpio .....4-113, 7-73
- 14. Lisäjarruvalo .....7-75
- 15. Takalasin pyyhkijän sulka .....4-123, 7-28
- 16. Tavaratila.....4-21
- 17. Antenni .....4-174
- 18. Peruutuskamera .....4-110
- 19. Pysäköintitutka.....4-91, 4-95

\* Varsinainen ulkonäkö saattaa poiketa kuvan mukaisesta.

OXM013002L

## SISÄTILAT

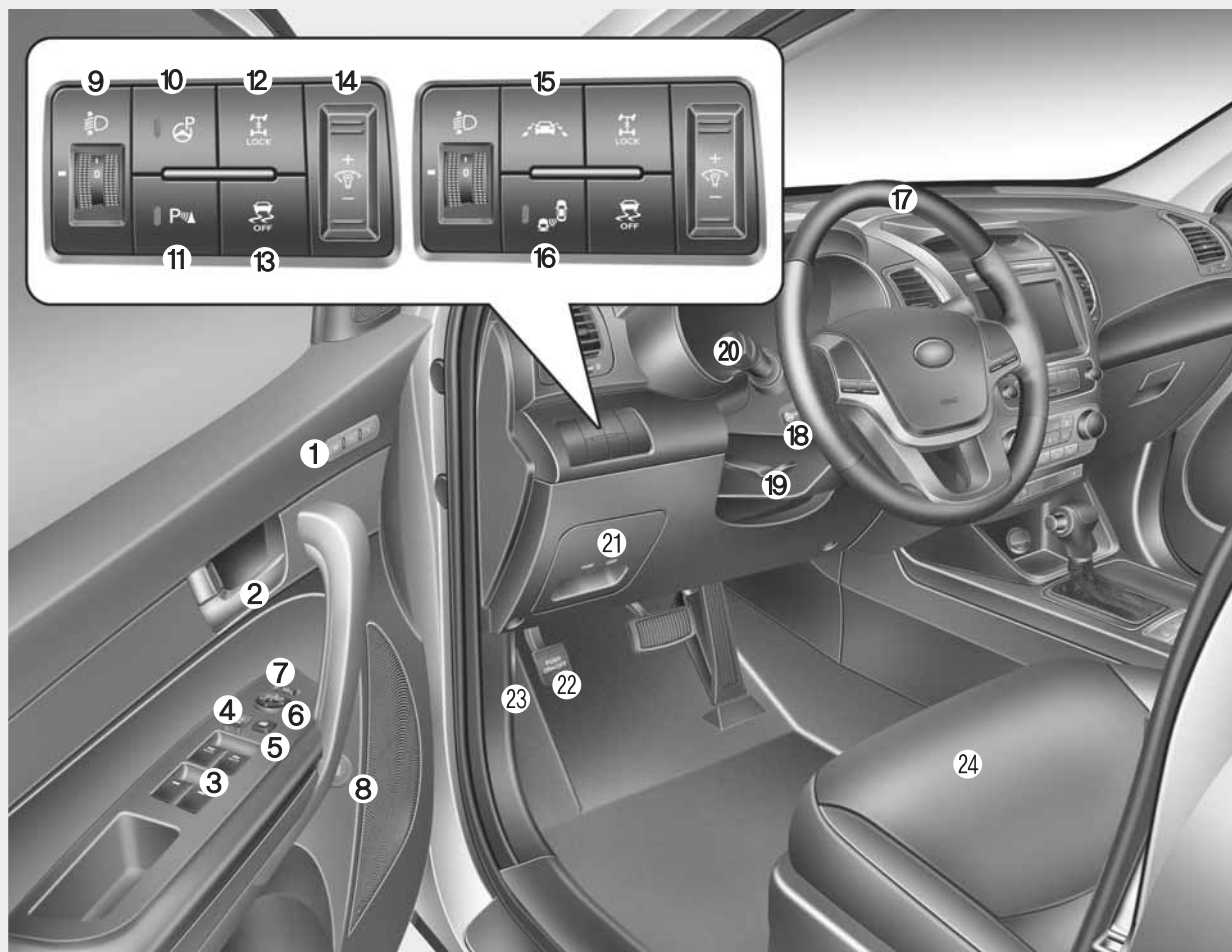

1. Kuljettajan istuinasennon muistipainike.....3-9
2. Sisäpuolen ovenavauskahva .....4-18
3. Sähköikkunoiden kytkin.....4-24
4. Keskuslukituksen katkaisija.....4-18
5. Sähköikkunoiden lukituskytkin .....4-27
6. Ovipieilien ohjaus .....4-47
7. Ovipieilien kääntäminen .....4-48
8. Polttoaineen täyttökannen avausvipu ....4-31
9. Ajovalojen korkeudensäätö .....4-118
10. Pysäköintiavustimen On/Off-painike ...4-104
11. Pysäköintitutkan On/Off-painike .....4-96
12. 4WD-lukituspainike.....5-27
13. ESC Off-painike.....5-42
14. Kojelaudan valaistuksen säätökytkin ...4-50
15. Kaistavaroittimen On/OFF-painike.....5-58
16. BSD ON/OFF-painike.....5-62
17. Ohjauspyörä .....4-39
18. Ohjauspyörän lämmittimen  
On/Off-painike .....4-41
19. Ohjauspyörän syvyys- ja korkeussäätö...4-40
20. Ajovalojen hallinta .....4-112
21. Sisätilan sulakerasia.....7-47
22. Seisontajarrupoljin .....5-37
23. Konepellin avausvipu .....4-29
24. Istuin .....3-2

\* Varsinainen ulkonäkö saattaa poiketa kuvan mukaisesta.

OXM013003L

## KOJELAUTA



1. Ohjauspyörän audio-painikkeet.....4-175
2. Kuljettajan etuturvatyyny .....3-59
3. Äänimerkki .....4-42
4. Mittaristo.....4-49
5. Pyyhkijöiden ja pesulaitteen ohjausvipu .....4-120
6. Virtalukko tai start/stop-painike ....5-6, 5-10
7. Vakionopeudensäätimen painike .....5-52
8. Digitaalikello .....4-167
9. Äänentoisto .....4-174
10. Varoitusvilkut .....6-2
11. Ilmastointijärjestelmä.....4-131, 4-142
12. Etuistuinelämmitin / Istuimen jäähdytys .....3-13, 3-14
13. Sähköpistoke.....4-166
14. Mukipidike .....4-164
15. Keskikonsolin säilytyslokero.....4-160
16. Takaistuinelämmitin .....3-17
17. Hansikaslokero.....4-160
18. Matkustajan etuturvatyyny .....3-59

\* Varsinainen ulkonäkö saattaa poiketa kuvan mukaisesta.

OXM013004L

## MOOTTORITILA

### ■ Bensiinimoottori (Theta II 2.4L) - GDI

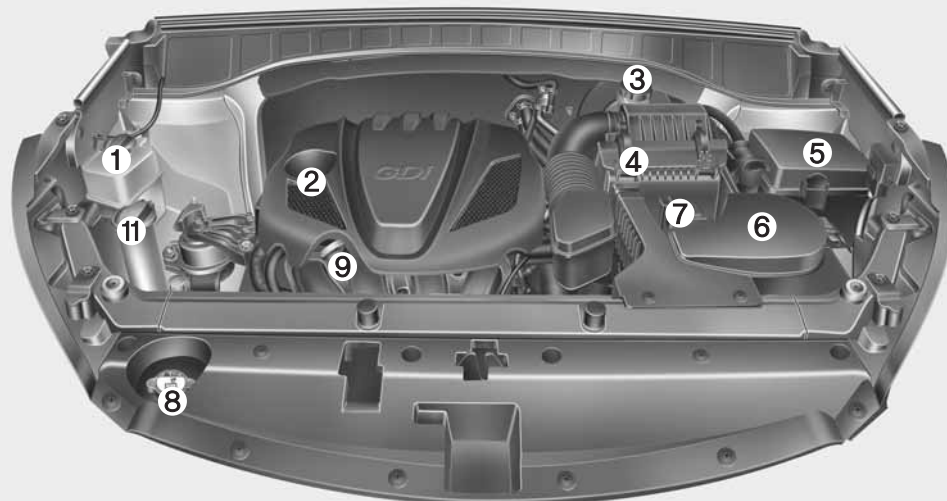

### ■ Bensiinimoottori (Theta II 2.4L) - MPI

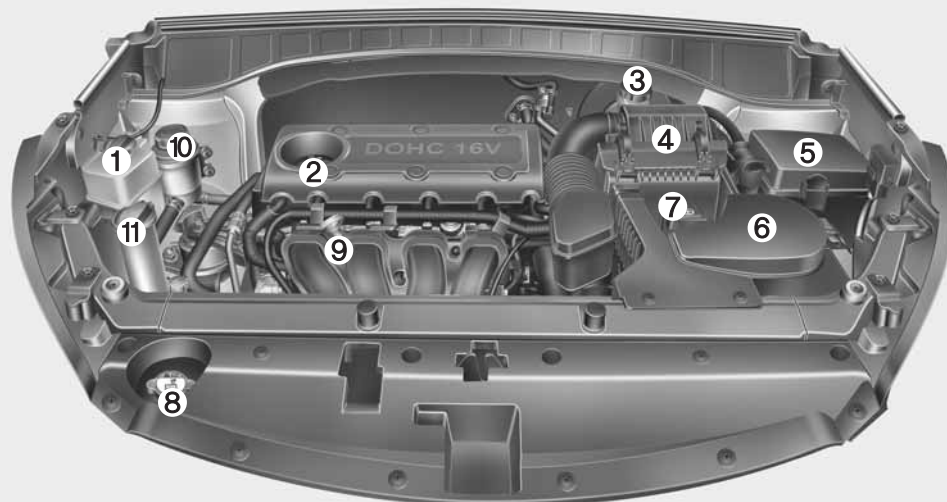

1. Jäähdytysnestesäiliö.....7-16
2. Moottoriöljyn täyttöaukon korkki .....7-14
3. Jarru-/kytkinnestesäiliö .....7-19
4. Ilmansuodatin .....7-24
5. Sulakerasia .....7-48
6. Akun negatiivinen napa .....7-32
7. Akun positiivinen napa.....7-32
8. Jäähdyttimen korkki.....7-16
9. Moottoriöljyn mittatikku .....7-14
10. Ohjaustehostimen nestesäiliö  
(mikäli varusteena) .....7-20
11. Tuulilasin pesunestesäiliö .....7-21

\* Auton varsinainen moottoritila saattaa poiketa kuvan mukaisesta.

ODMEMC2001/ODMNM2020



■ **Bensiinimoottori (Lambda II 3.5L) - MPI**

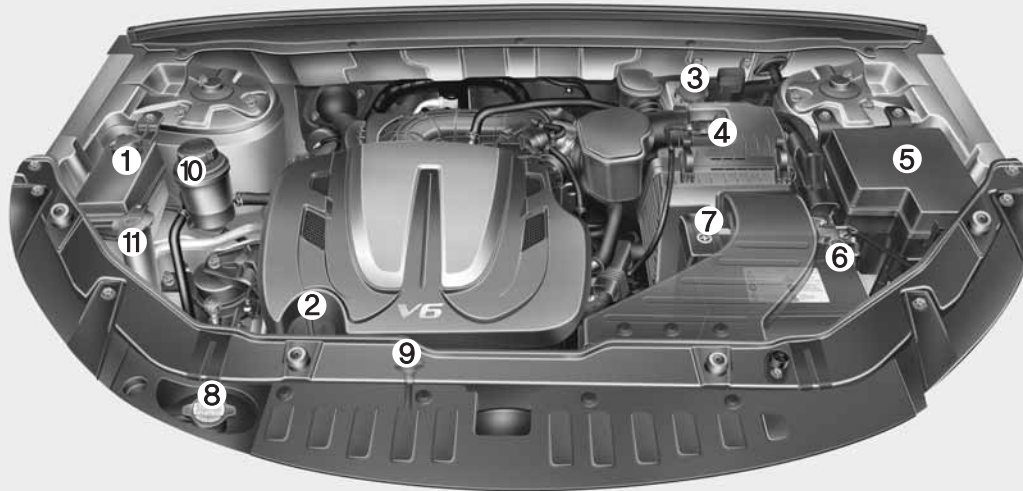

■ **Dieselmoottori (R2.0/R2.2)**

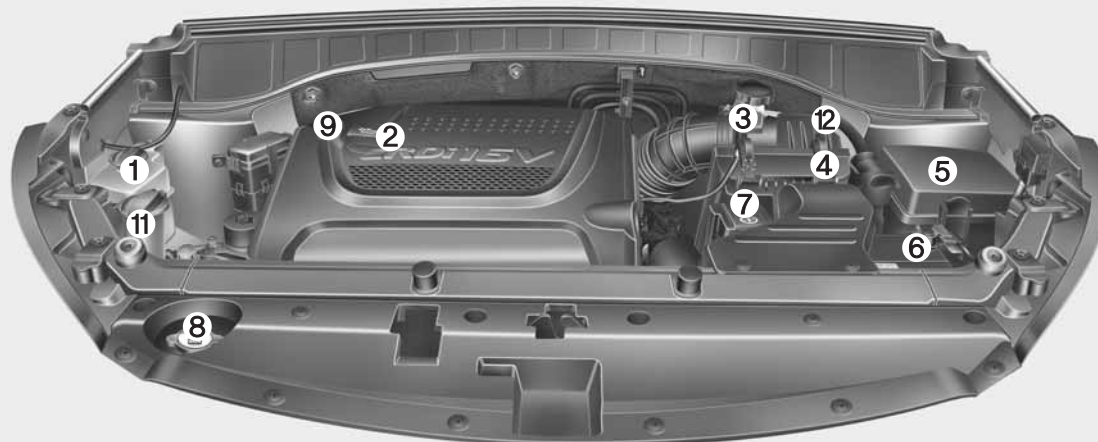

- 1. Jäähdytysnestesäiliö .....7-16
- 2. Moottoriöljyn täyttöaukon korkki .....7-14
- 3. Jarru-/kytkinnestesäiliö .....7-19
- 4. Ilmansuodatin .....7-24
- 5. Sulakerasia .....7-48
- 6. Akun negatiivinen napa .....7-32
- 7. Akun positiivinen napa .....7-32
- 8. Jäähdyttimen korkki .....7-16
- 9. Moottoriöljyn mittatikku .....7-14
- 10. Ohjaustehostimen nestesäiliö  
(mikäli varusteena) .....7-20
- 11. Tuulilasin pesunestesäiliö .....7-21
- 12. Polttoainesuodatin  
(mikäli varusteena) .....7-23

\* Auton varsinainen moottoritila saattaa poiketa kuvan mukaisesta.

OXM079100/odm012005

# Autosi turvavarusteet

<b>Istuin</b> .....	3-2
• Etuistuimen säätäminen - käsisäätöinen.....	3-5
• Etuistuimen säätäminen - sähkösäätöinen .....	3-7
• Kuljettajan istuimen asentomuisti.....	3-9
• Päätuki (etuistuin).....	3-10
• Istuinlämmitin (etuistuin).....	3-13
• Istuinjäähdytys (ilmastoitu istuin).....	3-14
• Selkänojan tasku .....	3-15
• Takaistuimen säätäminen .....	3-15
• Päätuki (takaistuin).....	3-16
• Istuinlämmitin (takaistuin).....	3-17
<b>Turvavyö</b> .....	3-24
• Turvavöiden varoitus .....	3-26
• Kolmipistevyö (lantio-/olkavyö).....	3-27
• Turvavyön esikiristin .....	3-32
• Turvavöiden varotoimenpiteet .....	3-35
• Turvavöiden hoito .....	3-37
<b>Lasten turvaistuimet</b> .....	3-39
• Tether-kiinnitysjärjestelmä .....	3-44
ISOFIX- ja Tether-kiinnitysjärjestelmä .....	3-46
<b>Airbag -järjestelmä</b> .....	3-51
• Älä kiinnitä lastenistuinta etumatkustajan istuimelle. ....	3-54
• Turvavyövaroitustarha.....	3-54
• SRS-järjestelmän osat ja toiminnot.....	3-56
• Kuljettajan ja matkustajan etuturvavyö.....	3-59

• Sivuturvavyö .....	3-64
• Ikkunaturvavyö .....	3-65
• SRS-järjestelmän huolto ja ylläpito .....	3-72
• Turvallisuutta lisääviä varotoimenpiteitä .....	3-73
• Turvavyövaroitustarha .....	3-75
<b>Aktiivinen konepelti</b> .....	3-76

## ISTUIMET

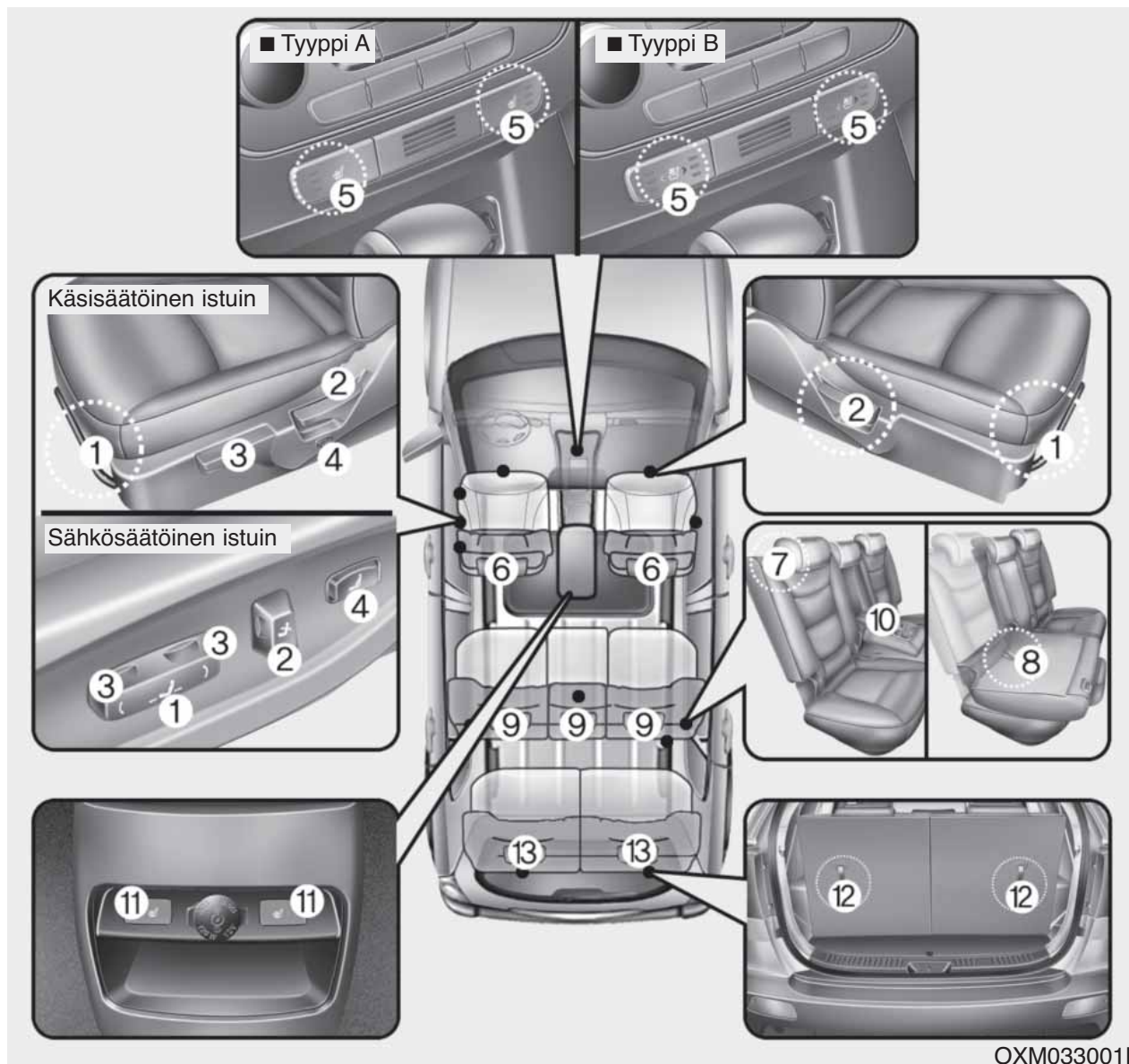

### Etuistuin

- (1) Eteen- ja taaksepäin
- (2) Istuimen selkänojan kallistus
- (3) Istuinosaan korkeus (kuljettajan istuin)
- (4) Ristiseläntuki (kuljettajan istuin)\*
- (5) Istuinlämmitin\* / Istuinjäähdytin (ilmastoitu istuin)\*
- (6) Pääntuki

### 2. rivin istuin

- (7) Selkänojan säätäminen ja kaataminen
- (8) Kaataminen kokonaan\*
- (9) Pääntuki
- (10) Käsinoja
- (11) Istuinlämmitin\*

### 3. rivin istuin\*

- (12) Selkänojan kaataminen
- (13) Pääntuki

\* mikäli varusteena

OXM033001L

**⚠ VAROITUS - Irtonaiset tavarat**

Irtonaiset tavarat kuljettajan jalkatilassa saattavat häiritä polkimien toimintaa lisäten onnettomuusriskiä. Älä sijoita mitään etuistuimien alle.

**⚠ VAROITUS - Istuimen palauttaminen pystyasentoon**

Kun palautat selkänojan pystyasentoon, pidä selkänojasta kiinni ja liikuta sitä hitaasti. Varmista myös, ettei muita matkustajia ole istuimen lähetyvillä. Jos selkänoja palautetaan hallitsemattomasti ilman kiinnipitämistä, se saattaa heittäytyä eteen aiheuttaen mahdollisesti matkustajaan osuessaan henkilövammoja.

**⚠ VAROITUS - Kuljettajan vastuu matkustajista**

Jos selkänoja on säädetty nojaavaan tai makaavaan asentoon ajon aikana, siitä saattaa aiheutua hengenvaarallisia vammoja onnettomuuden sattuessa. Tällöin matkustajan lantio saattaa liukua lantiovyön alta aiheuttaen suuren voiman suojaamattoman vatsan alueelle. Tästä voi seurata vakavia tai hengenvaarallisia sisävammoja. Kuljettajan tulee opastaa matkustajia pitämään selkänoja pystyasennossa aina ajoneuvon liikkeessä.

**⚠ VAROITUS**

Älä käytä istuimien päällä liukasta tyynyä tai istuinpäällistä. Matkustajan lantio saattaa liukua lantiovyön alle mahdollisessa onnettomuustilanteessa tai äkkijarrutuksessa. Turvavyön normaalista poikkeavasta toiminnasta saattaa seurata hengenvaarallisia tai vakavia sisävammoja.

**⚠ VAROITUS - Kuljettajan istuin**

- Älä koskaan yritä säätää istuinta auton liikkuesssa. Tämä voi johtaa hallinnan menettämiseen ja sitä kautta hengenvaarallisiin vammoihin tai ainevahinkoihin.
- Älä anna minkään häiritä selkänöjan olemista normaali-asennossa. Tavaroiden säilyttäminen selkänöjalla tai muu selkänöjan kiinnittymisen este saattaa aiheuttaa hengenvaarallisia vammoja äkkinäisessä jarrutuksessa tai törmäyksessä.
- Aja ja matkusta aina selkänöja pystyasennossa lantiovyön kulkiessa lantion yli tiukasti ja matalalla. Tämä on paras asento suojaamaan sinua mahdollisessa onnettomuudessa.

(Jatkuu)

(Jatkuu)

- Jotta välttyisit tarpeettomilta ja vakavilta turvavyynyvammoilta, istu aina mahdollisimman etäällä ohjauspyörästä samalla säilyttäen mukavan ohjaustuntuman. Suosittelemme pitämään rinnan vähintään 25 cm:n päässä ohjauspyörästä.

**⚠ VAROITUS - Takaselkänöjat**

- Takaselkänöjan on oltava hyvin kiinnittynyt. Jos näin ei ole, matkustajat ja esineet saattavat heittäytyä äkillisessä jarrutuksessa tai törmäyksessä eteen aiheuttaen vakavia tai jopa hengenvaarallisia vahinkoja.
- Matkatavarat ja muu kuorma on asetettava tasaisesti tavaratilaan. Jos tavarat ovat suuria, painavia tai niitä pinotaan, ne tulee kiinnittää.

(Jatkuu)

(Jatkuu)

- Missään tapauksessa tavaroita ei saa kasata selkänöjakorkeuden yli. Näiden varoitusten noudattamatta jättäminen saattaa aiheuttaa hengenvaarallisia vammoja äkkinäisessä jarrutuksessa, törmäyksessä tai auton kierimisessä.
- Matkustajaa ei saa kuljettaa tavaratilassa eikä hän saa istua tai maata kaadetulla selkänöjalla auton liikkuesssa. Kaikkien matkustajien on istuttava oikein kiinnitettyinä istuimiltaan ajon aikana.
  - Kun selkänöja palautetaan takaisin pystyasentoon, varmista sen oikea lukittuminen liikkuttamalla sitä eteen- ja taaksepäin.
  - Pientääksesi palovammariskiä, älä poista tavaratilan mattoa. Tämän lattian alla sijaitsevat päästöjärjestelmät saavuttavat korkeita lämpötiloja.

**VAROITUS**

Varmista aina istuimen säätämisen jälkeen, että se on lukittunut kunnolla paikoilleen yrittämällä liikuttaa istuinta eteen- tai taaksepäin käyttämättä lukituksen avausvipua. Äkkinäinen ja odottamaton kuljettajan istuimen liike voi aiheuttaa auton hallinnan menettämisen johtaen onnettomuuteen.

**VAROITUS**

- Älä säädä istuinta turvavöitä kiinnittäessäsi. Istuimen siirtäminen eteenpäin voi aiheuttaa voimakkaan paineen vatsan alueelle.
- Ole erityisen varovainen, ettei kädet tai muut ruumiinosat tai tavarat jää väliin istuimen mekanismeihin säädön aikana.
- Älä aseta savukkeensytytintä lattialle tai istuimelle. Kun säädät istuinta, sytyttimestä saattaa irrota jäämiä, jotka voivat aiheuttaa tulipalon.

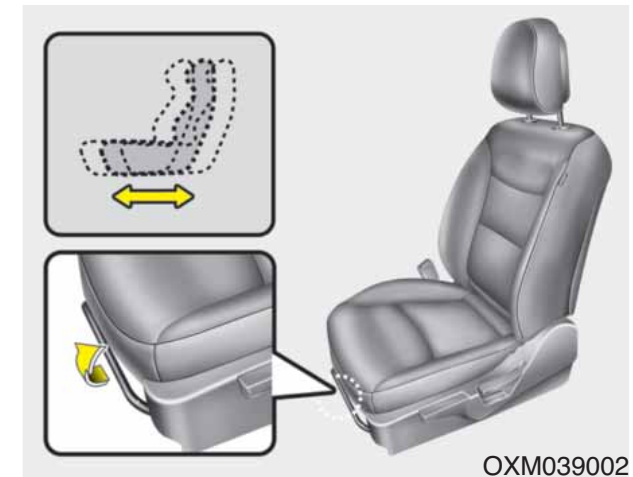
**Etuistuimen säätäminen - käsisäätöinen***Eteen- ja taaksepäin*

Siirtääksesi istuinta eteen- tai taaksepäin:

1. Vedä ja pidä kiinni istuimen pituussuunnan säätövivusta.
2. Liu'uta istuin haluamaasi asentoon.
3. Päästä vivusta ja varmista, että istuin on lukkiutunut paikoilleen.

Säädä istuin ennen ajoon lähtöä ja varmista, että se on lukittunut paikoilleen yrittämällä liikuttaa sitä eteen- ja taaksepäin koskematta vipuun. Jos istuin liikkuu, se ei ole lukkiutunut kunnolla.

## Istuimen selkänojan kallistus

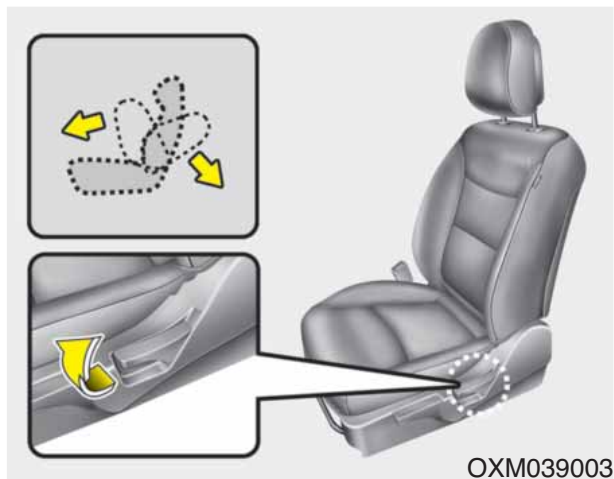

Kallistaaksesi selkänojaa:

1. Nojaa hieman eteenpäin ja nosta selkänojan kallistusvipua.
2. Nojaa varovaisesti taaksepäin ja säädä selkänoja haluttuun asentoon.
3. Päästä vivusta ja varmista, että selkänoja on lukkiutunut paikoilleen. Vivun PITÄÄ palautua alkuperäiseen asentoonsa, jotta selkänoja lukkiutuu paikoilleen.

## Istuinkorkeus (kuljettajan istuin)

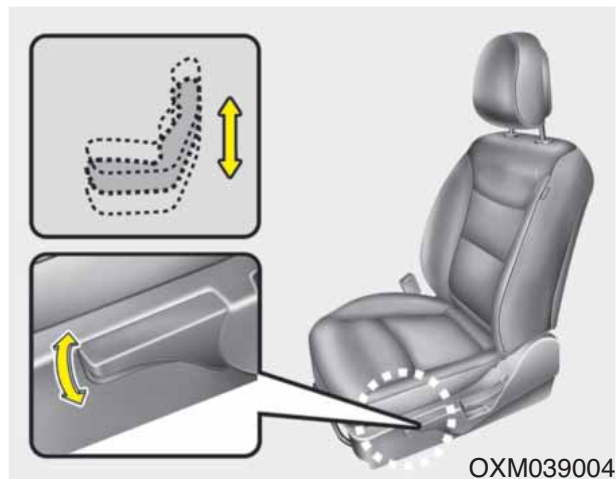

Säätääksesi istuimen korkeutta, vedä vipua ylös- tai alaspäin.

- Laskeaksesi istuinosaa, liikuta vipua toistuvasti alaspäin.
- Nostaaksesi istuinosaa, liikuta vipua toistuvasti ylöspäin.

## Ristiseläntuki

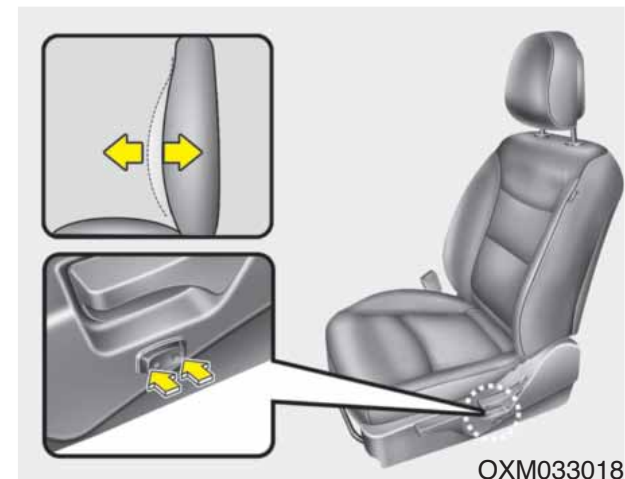

Ristiseläntukea voidaan säätää painamalla istuimen sivussa olevaa ristiseläntuen kytkintä.

1. Paina kytkimen etuosaa parantaaksesi tuentaa tai kytkimen takaosaa vähentääksesi sitä.
2. Vapauta kytkin, kun haluttuun asentoon saavutetaan.

## Etuistuimen sähköinen säätö (mikäli varusteena)

Etuistuinta voidaan säätää käyttämällä istuinosaan sivussa olevia säätökytkimiä. Säädä istuin sopivaan asentoon aina ennen ajoon lähtöä siten, että pystyt helposti käyttämään ohjauspyörää, polkimia ja kojelaudan kytkimiä.

### **VAROITUS**

Sähkösäätöinen istuin on käytettävissä virtalukon ollessa OFF-asennossa.

Tämän vuoksi lapsia ei tulisi koskaan jättää ilman valvontaa ajoneuvoon.

### **HUOMIO**

- **Sähkösäätöistä istuinta liikuttaa sähkömoottori. Lopeta käyttö, kun säädöt on suoritettu. Liiallinen käyttö saattaa vahingoittaa sähkölaitteita.**
- **Säädön aikana sähkösäätöinen istuin kuluttaa huomattavasti enemmän sähköä. Estääksesi akun tarpeettoman tyhjenemisen, älä säädä sähkösäätöistä istuinta pidempään kuin on tarpeen, kun moottori ei ole käynnissä.**
- **Älä käytä kahta tai useampaa sähkösäätöisen istuimen säädintä samanaikaisesti. Näin toimimalla sähkösäätöisen istuimen moottori tai sähköiset komponentit voivat vahingoittua.**

## Eteen- ja taaksepäin

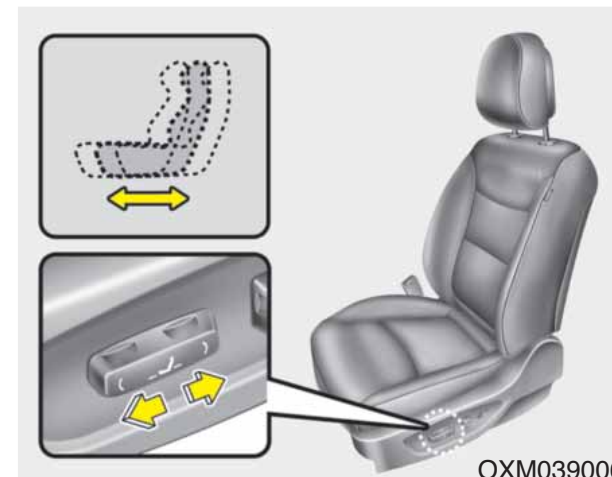

Paina säätökytkintä eteen- tai taaksepäin siirtääksesi istuimen haluttuun asentoon. Vapauta kytkin, kun istuin on asettunut haluttuun asentoon.



## Istuimen selkänojan kallistus

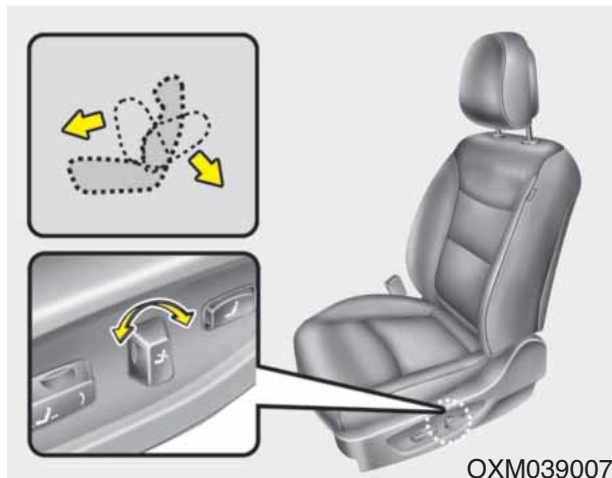

Paina säätökytkintä eteen- tai taaksepäin siirtääksesi selkänojan haluttuun kulmaan. Vapauta kytkin, kun istuin on asettunut haluttuun asentoon.

## Istuinkorkeus (kuljettajan istuin)

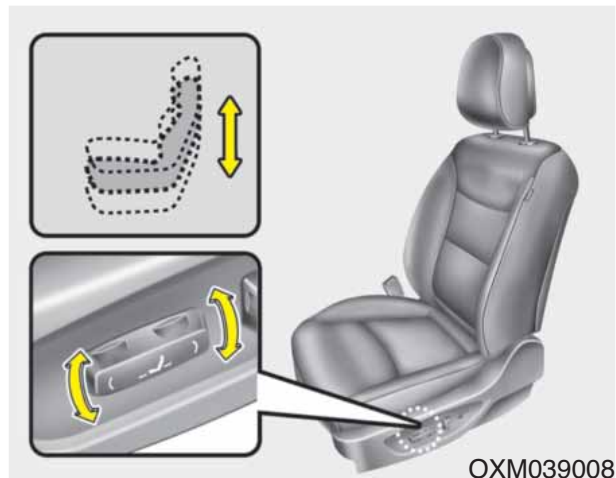

Vedä säätökytkimen etuosaa ylöspäin nostaaksesi istuimen etuosaa tai paina alaspäin laskeaksesi sitä. Vedä säätökytkimen takaosaa ylöspäin nostaaksesi istuimen takaosaa tai paina alaspäin laskeaksesi sitä. Vapauta kytkin, kun istuin on asettunut haluttuun asentoon.

## Ristiseläntuki (kuljettajan istuin)

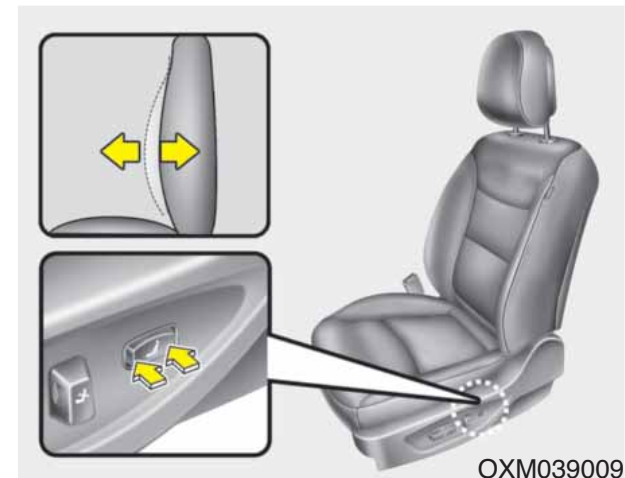

Ristiseläntukea voidaan säätää painamalla istuimen sivussa olevaa ristiseläntuen kytkintä.

1. Paina kytkimen etuosaa parantaaksesi tuentaa tai kytkimen takaosaa vähentääksesi sitä.
2. Vapauta kytkin, kun haluttuun asento saavutetaan.

## Kuljettajan istuinasennon muisti (mikäli varusteena, sähkösäätöinen istuin)



OXM033002

Kuljettajan istuinasennon muistin avulla voit tallentaa kuljettajan istuimen ja ulkopeilien asennot muistiin sekä tehdä myöhemmät säädöt ainoastaan yhden painikkeen painalluksella. Tallentamalla halutun asennon järjestelmän muistiin eri kuljettajat voivat säätää kuljettajan istuimen asennon heidän ajotottumustensa mukaiseksi. Jos akku irrotetaan, asentomuisti tyhjenee ja ajoasennot tulee tallentaa uudelleen järjestelmään.

### **VAROITUS**

Älä koskaan yritä käyttää kuljettajan istuinasennon muistia ajo-neuvon liikkussa.

Tämä voi johtaa hallinnan menettämiseen ja sitä kautta hen-genvaarallisiin vammoihin tai ai-nevahinkoihin.

## *Asentojen tallentaminen muistiin oven painikkeilla*

### Kuljettajan istuimen asentojen tallentaminen

1. Siirrä vaihdevipu P- tai N-asentoon (automaattivaihteisto) tai vapaalle (käsivaihteisto), kun moottorin start/stop-painike tai virtalukko on ON-asennossa.
2. Säädä kuljettajan istuin ja ulkopeilit mieleiseksesi.
3. Paina ohjauspaneelin SET-painiketta. Järjestelmä antaa yhden äänimerkin.
4. Paina yhtä muistipainiketta (1 tai 2) 5 sekunnin sisällä SET-painikkeen painamisesta. Järjestelmä antaa kaksi äänimerkkiä, kun tallennus muistiin on suoritettu.

### Asentojen hakeminen muistista

1. Siirrä vaihdevipu P- tai N-asentoon (automaattivaihteisto) tai vapaalle (käsivaihteisto), kun moottorin start/stop-painike tai virtalukko on ON-asennossa.
2. Hakeaksesi asennon muistista, paina haluttua muistipainiketta (1 tai 2). Järjestelmä antaa yhden äänimerkin, ja kuljettajan istuin liikkuu automaattisesti muistin mukaiseen asentoon.

Jos kuljettajan istuimen säätökytkimiä painetaan järjestelmän hakiessa muistin mukaista asentoa, toiminto keskeytyy ja istuin alkaa liikkua painetun säätökytkimen mukaiseen suuntaan.

### **VAROITUS**

**Ole varovainen, kun haet istuin-asentoa muistista istuessasi ajoneuvossa. Paina istuimen asentokytkintä haluttuun suuntaan välittömästi, jos istuin liikkuu liian paljon johonkin suuntaan.**

### **Easy access -toiminto (mikäli varusteena)**

Järjestelmä liikuttaa automaattisesti kuljettajan istuinta seuraavasti:

- Ilman smart key -järjestelmää
  - Kuljettajan istuin liikkuu taaksepäin, kun virta-avain poistetaan ja kuljettajan ovi avataan.
  - Kuljettajan istuin liikkuu eteenpäin, kun virta-avain syötetään.
- Smart key -järjestelmällä
  - Kuljettajan istuin liikkuu taaksepäin, kun moottorin start/stop-painike painetaan OFF-asentoon ja kuljettajan ovi avataan.
  - Kuljettajan istuin liikkuu eteenpäin, kun moottorin START/STOP-painike kytketään ACC tai START-asentoon.

Tämä toiminto voidaan kytkeä päälle tai pois päältä. Noudata luvun 4 kappaleessa "Käyttjäasetukset" annettuja ohjeita.

### **Pääntuki**

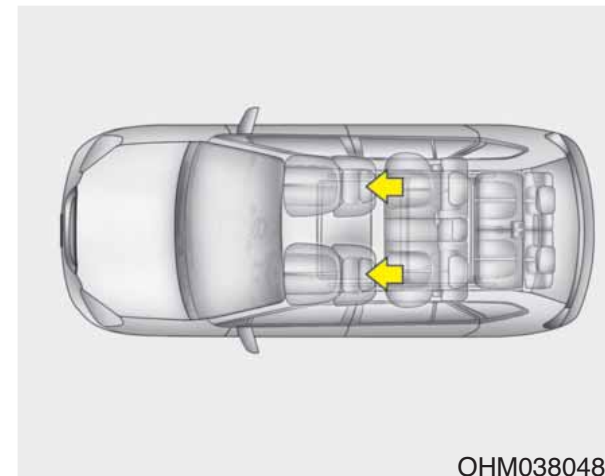

Kuljettajan ja etumatkustajan istuimien varusteena ovat pääntuet, jotka parantavat turvallisuutta ja mukavuutta.

Pääntuki ei ainoastaan lisää kuljettajan ja etumatkustajan mukavuutta, vaan auttaa myös suojaamaan päätä ja niskaa mahdollisessa törmäystilanteessa.

**VAROITUS**

- Jotta varmistettaisiin pääntuen paras suojavaikutus mahdollisessa onnettomuudessa, se tulee säätää siten, että pääntuen keskiosa on samalla korkeudella kuin käyttäjän pään painopiste. Yleisesti ihmisen pään painopiste on noin silmien tason päällä. Säädä pääntuki myös mahdollisimman lähelle päätä. Tämän vuoksi ei suositella käyttöä tyynylle, joka pitää vartalon irti selkännojasta.
- Älä aja autolla, kun pääntuet on irrotettu. Onnettomuustilanteessa saattaa seurata vakavia henkilövahinkoja. Pääntuet voivat tarjota oikein säädettyinä suojaa niskavammoilta.
- Älä koskaan säädä kuljettajan pääntukea auton liikkuessa.

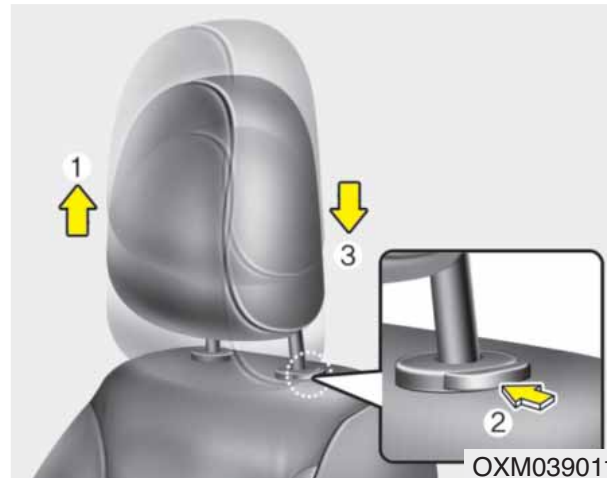
**Korkeuden säätäminen ylös- ja alaspäin**

Nostaaksesi pääntukea, nosta sitä ylöspäin haluttuun asentoon (1). Laskeaksesi pääntukea, paina ja pidä pohjassa pääntuen pidikkeen vapautuspainiketta (2) ja laske pääntuki haluttuun asentoon (3).

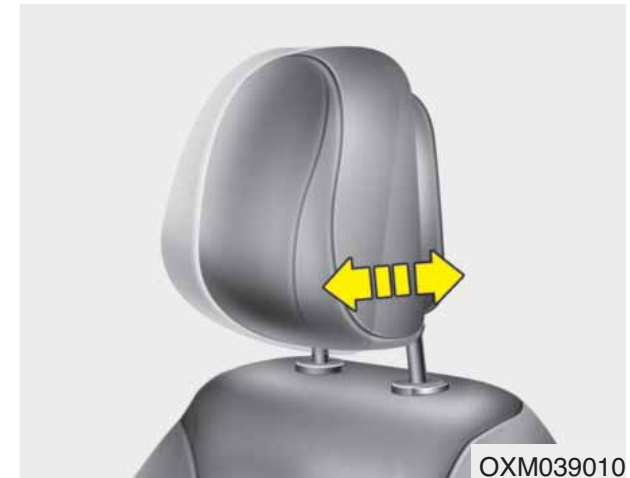
**Kallistuksen säätäminen (mikäli varusteena)**

Pääntukea voidaan kallistaa vetämällä tai työntämällä pääntuen alaosaa.

Säädä pääntuki siten, että se tukee oikein päätä ja niska.

**HUOMIO**

*Liiallinen vetäminen tai työntäminen voi vahingoittaa pääntukia.*

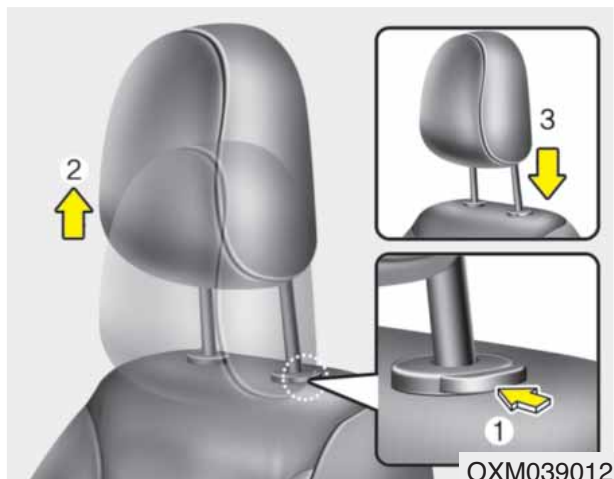

## Poistaminen (poislukien aktiiviset pääntuet)

Poistaaksesi pääntuen, nosta se niin ylös kuin mahdollista ja paina sitten vapautuspainiketta (1) samalla nostaten pääntukea ylöspäin (2).

Asentaaksesi pääntuen takaisin paikoilleen, aseta pääntuen tuennat (3) niille tarkoitettuihin aukkoihin samalla painaen vapautuspainiketta (1). Säädä se sitten sopivalle korkeudelle.

## **VAROITUS**

**Varmista, että pääntuki lukittuu paikoilleen säädön jälkeen hyödynnäksesi sen suojavaikutuksen.**



## Aktiivinen pääntuki (mikäli varusteena)

Aktiivinen pääntuki on suunniteltu siirtymään eteen- ja ylöspäin taakse kohdistuvista iskuista. Tämän avulla estetään kuljettajan ja etumatkustajan päiden liikkuminen taaksepäin ja täten voidaan ehkäistä mahdolliset niskavammat.

Turvallisuussyistä aktiivista pääntukea ei voi irrottaa. Jos aktiivisissa pääntuissa on ongelmia, suosittelemme tarkastuttamaan järjestelmän valtuutetussa Kia-huollossa.

## **VAROITUS**

**Istuimen ja pääntuen vapautuspainikkeen väliin saattaa ilmesyä rako istuttaessa istuimelle tai sitä painettaessa tai vedettäessä. Varo, ettei sormi tms. jää väliin.**

## Istuinlämmittin (mikäli varusteena)

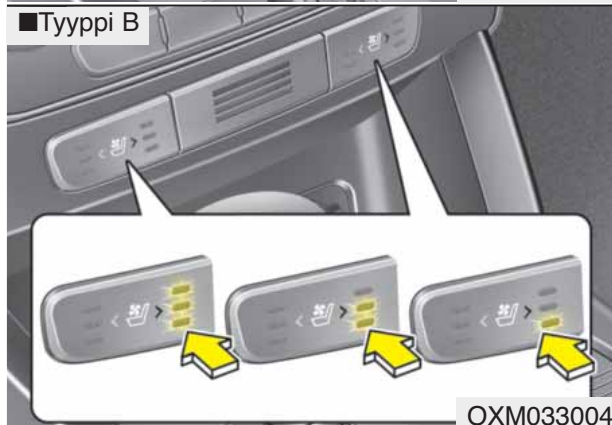
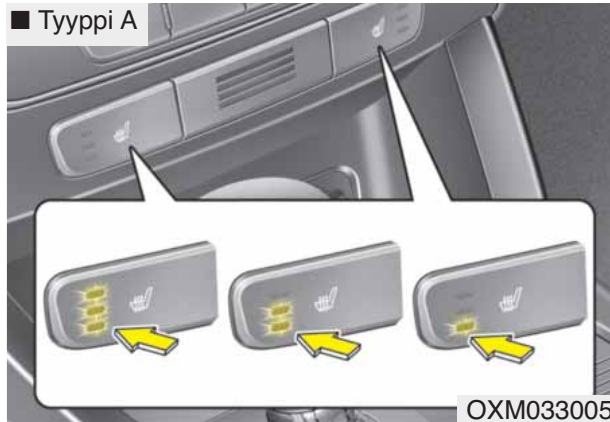

Istuinlämmittin on varusteena lämmitämään etuistuimet kylminä kausina. Kun virtalukko on ON-asennossa, paina haluamaasi kytkintä lämmitääksesi kuljettajan tai etumatkustajan istuimen.

Leutojen säiden tai istuinlämmittimen käytölle tarpeettomien olosuhteiden vallitessa pidä kytkimet OFF-asennossa.

- Jokaisella kytkimen painalluksella istuimen lämpötila-asetus muuttuu seuraavasti:

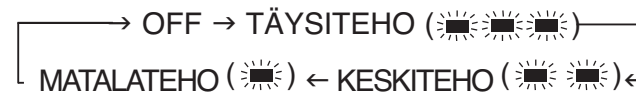

- Istuinlämmittin toimii oletuksena OFF-asennossa aina, kun virta kytketään päälle.

### \* HUOMAUTUS

Kun istuinlämmittimen kytkin on ON-asennossa, istuimen lämmitysjärjestelmä kytkeytyy pois päältä tai päälle automaattisesti riippuen istuimen lämpötilasta.

### ! HUOMIO

- Kun puhdistat istuimia, älä käytä orgaanisia liuottimia, kuten maalitinneriä, bentseeniä, alkoholia tai bensiiniä. Muussa tapauksessa istuinverhoilut tai istuimien sisällä olevat lämmittimet saattavat vahingoittua.*
- Estääksesi istuinlämmittimen ylikuumentumisen, älä aseta istuimille mitään lämpöä eristäviä kappaleita tai tavaroita, kuten peittoja, tyynejä tai istuinpäällisiä, istuinlämmittimen ollessa käytössä.*
- Älä aseta raskaita tai teräviä esineitä istuimille, joissa on istuinlämmittimet. Istuinlämmittimen komponentit saattavat vahingoittua.*

**VAROITUS - Istuinlämmittimen palovammat**

Matkustajien on oltava hyvin varovaisia istuinlämmittimien käytössä mahdollisten ylikuumenemisten tai palovammojen varalta. Istuinlämmitin saattaa aiheuttaa palovammoja, vaikka sitä käytetään alhaisella lämpötilalla. Tämä pätee erityisesti käytettäessä pitkiä aikoja. Erityisesti kuljettajan on kiinnitettävä äärimmäistä huomiota seuraaviin matkustajiin:

1. Vauvat, lapset, vanhukset, invalidit tai avohoitopotilaat
2. Henkilöt, joilla on herkkä iho tai jotka saavat helposti palovammoja
3. Väsyneet henkilöt
4. Päihtyneet henkilöt
5. Henkilöt, jotka käyttävät lääkitystä, joka aiheuttaa väsymystä (uni- ja kolmiolääkkeet jne.)

**Istuinjäähdytys (ilmastoitu istuin, mikäli varusteena)**



Istuimen lämpötila-asetus muuttuu kytkimen asennon mukaisesti.

- Jos haluat lämmittää istuinosaan, paina kytkintä (punainen).
- Jos haluat jäähdyttää istuinosaan, paina kytkintä (sininen).
- Aina kun painat painiketta, ilmavirta muuttuu seuraavasti:

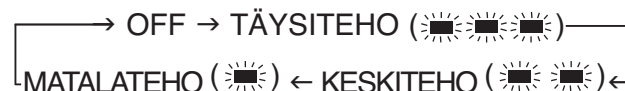

- Istuinlämmitin (ja ilmastointi) toimii oletuksena OFF-asennossa aina, kun virta kytketään päälle.

**HUOMIO**

*Kun puhdistat istuimia, älä käytä orgaanisia liuottimia, kuten maalitinneriä, bentseeniä, alkoholia tai bensiiniä. Muussa tapauksessa istuinverhoilut tai istuimien sisällä olevat lämmittimet saattavat vahingoittua.*

## Selkänojan tasku



Kuljettajan ja etumatkustajan selkänojan takapuolella on säilytystasku.

### **VAROITUS - Selkänojan taskut**

Älä laita raskaita tai teräviä esineitä selkänojiin taskuihin. Onnettomuustilanteessa ne saattavat irrota taskusta aiheuttaen vammoja matkustajille.

## Takaistuimen säätäminen

*Selkänojan kallistus (2. rivin istuimet)*

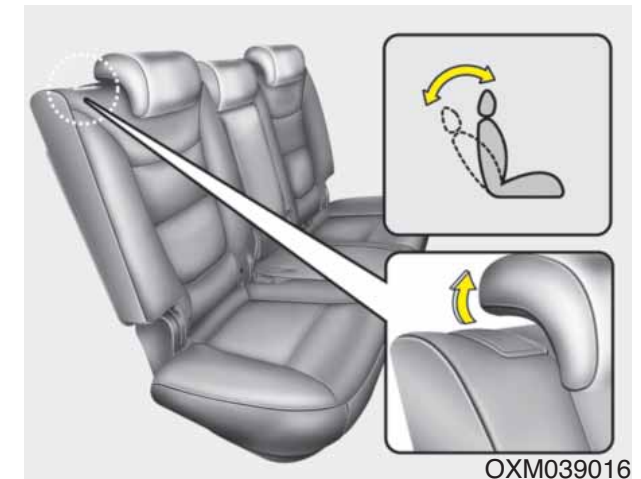

Kallistaaksesi selkänojaa:

1. Vedä selkänojan kallistusvivusta.
2. Pidä vipua ylhäällä ja säädä istuimen selkänoja haluttuun asentoon.
3. Päästä vivusta ja varmista, että selkänoja on lukkiutunut paikoilleen. Vivun PITÄÄ palautua alkuperäiseen asentoonsa, jotta selkänoja lukkiutuu paikoilleen.



## Pääntuki

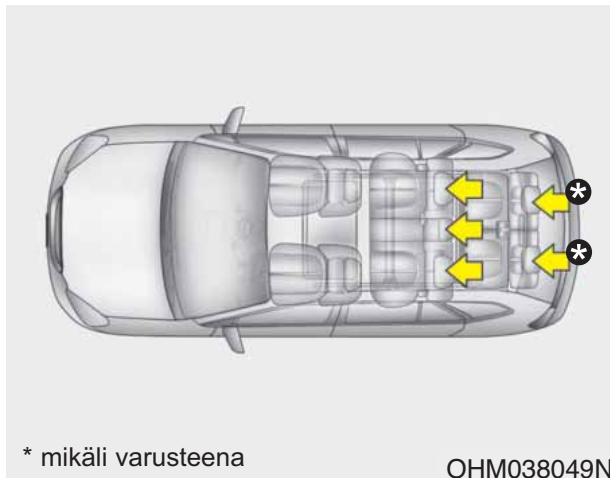

Takaistuimet on varustettu pääntuilla parantamaan matkustajien turvallisuutta ja mukavuutta.

Pääntuki ei ainoastaan lisää matkustajien mukavuutta, vaan auttaa myös suojaamaan päätä ja niska mahdollisessa törmäystilanteessa.

## VAROITUS

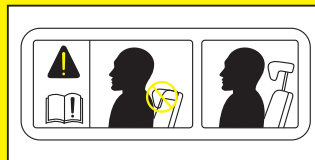

- **Jotta varmistettaisiin pääntuen paras suojavaikutus mahdollisessa onnettomuudessa, se tulee säätää siten, että pääntuen keskiosa on samalla korkeudella kuin käyttäjän pään painopiste. Yleisesti ihmisen pään painopiste on noin silmien tason päällä. Säädä pääntuki myös mahdollisimman lähelle päätä. Tämän vuoksi ei suositella käyttöä tyynylle, joka pitää vartalon irti selkänojasta.**
- **Älä aja autolla, kun pääntuet on irrotettu. Onnettomuustilanteessa saattaa seurata vakavia henkilövahinkoja. Pääntuet voivat tarjota oikein säädettyinä suojaa vakavilta niskavammoilta.**

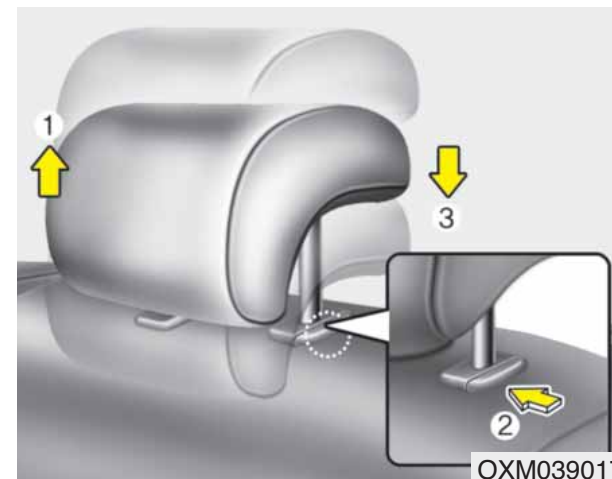

## Korkeuden säätäminen ylös- ja alaspäin

Nostaaksesi pääntukea, nosta sitä ylöspäin haluttuun asentoon (1). Laskeaksesi pääntukea, paina ja pidä pohjassa pääntuen pidikkeen vapautuspainiketta (2) ja laske pääntuki haluttuun asentoon (3).

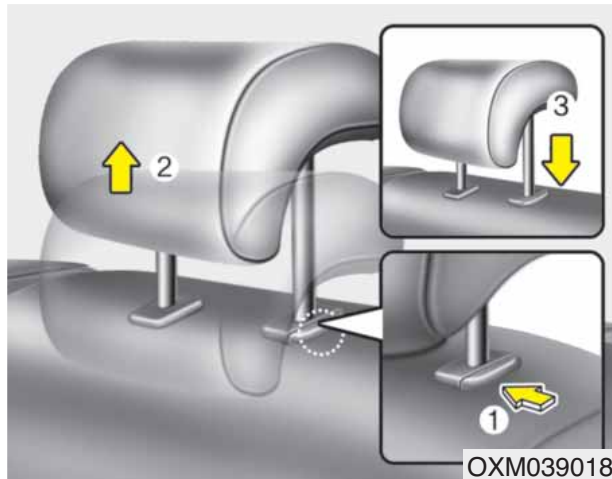

### Poistaminen

Poistaaksesi pääntuen, nosta se niin ylös kuin mahdollista ja paina sitten vapautuspainiketta (1) samalla nostaten pääntukea ylöspäin (2).

Asentaaksesi pääntuen takaisin paikoilleen, aseta pääntuen tuennat (3) niille tarkoitettuihin aukkoihin samalla painaen vapautuspainiketta (1). Säädä se sitten sopivalle korkeudelle.

### **VAROITUS**

**Varmista, että pääntuki lukittuu paikoilleen säädön jälkeen hyödyntääksesi sen suojavaikutuksen.**

### Käsinoja (2. rivin istuimet)

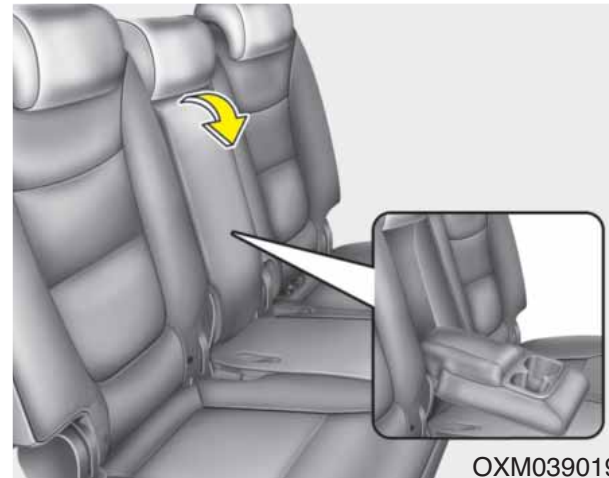

Ottaaksesi kyynärnojan käyttöön, vedä se auki selkänojasta.

### Takaistuimen lämmitin (mikäli varusteena)



Takaistuimissa on varusteena lämmitin, joka pitää istuimet lämpimänä viileinä kausina. Kun virtalukko on ON-asennossa, paina jompaakumpaa kytkintä lämmittääksesi takaistuimet. Leutojen säiden tai istuinlämmittimen käytölle tarpeettomien olosuhteiden vallitessa pidä kytkimet OFF-asennossa.

Istuinlämmitin toimii oletuksena OFF-asennossa aina, kun virta kytketään päälle.

## \* HUOMAUTUS

Kun istuinlämmittimen kytkin on ON-asennossa, istuimen lämmitysjärjestelmä kytkeytyy pois päältä tai päälle automaattisesti riippuen istuimen lämpötilasta.

### HUOMIO

- *Kun puhdistat istuimia, älä käytä orgaanisia liuottimia, kuten tinneriä, bentseeniä, alkoholia tai bensiiniä. Muussa tapauksessa istuinverhoilut tai istuimien sisällä olevat lämmittimet saattavat vahingoittua.*
- *Estääksesi istuinlämmittimen ylikuumenemisen, älä aseta istuimille mitään lämpöä eristäviä kappaleita tai tavaroita, kuten peittoja, tyynyjä tai istuinpäällisiä, istuinlämmittimen ollessa käytössä.*
- *Älä aseta raskaita tai teräviä esineitä istuimille, joissa on istuinlämmittimet. Istuinlämmittimen komponentit saattavat vahingoittua.*

### VAROITUS - Istuinlämmittimen palovammat

Matkustajien on oltava hyvin varovaisia istuinlämmittimien käytössä mahdollisten ylikuumenemisten tai palovammojen varalta. Istuinlämmitin saattaa aiheuttaa palovammoja, vaikka sitä käytetään alhaisella lämpötilalla. Tämä pätee erityisesti käytettäessä pitkiä aikoja. Erityisesti kuljettajan on kiinnitettävä äärimmäistä huomiota seuraaviin matkustajiin:

1. Vauvat, lapset, vanhukset, invalidit tai avohoitopotilaat
2. Henkilöt, joilla on herkkä iho tai jotka saavat helposti palovammoja
3. Väsyneet henkilöt
4. Päihtyneet henkilöt
5. Henkilöt, jotka käyttävät lääkitystä, joka aiheuttaa väsymystä (uni- ja kolmioläkkeet jne.)

### *Takaistuimen kaataminen (mikäli varusteena)*

Takaselkänojat voidaan kaataa pitkien tavaroiden kuljettamisen helpottamiseksi tai ajoneuvon tavaratilan kasvattamiseksi.

### VAROITUS

Kaadettavien takaselkänojen tarkoitus on mahdollistaa sinun kuljettaa tavaroita, jotka eivät muulloin mahtuisi tavaratilaan.

Älä koskaan anna matkustajien istua kaadettujen istuimien päällä auton liikkuesssa. Tämä ei ole sopiva istuma-asento eikä tällöin turvavyöt ole käytettävissä. Tämä saattaa johtaa vakaviin tai hengenvaarallisiin vammoihin onnettomuudessa tai äkkijarrutuksessa. Kaadettujen selkänojen päällä kuljetettavat tavarat eivät saa ulottua etuistuimien selkänojia korkeammalle. Tällöin äkkijarrutuksissa kuorma saattaa liukua eteen aiheuttaen vammoja ja vahinkoja.

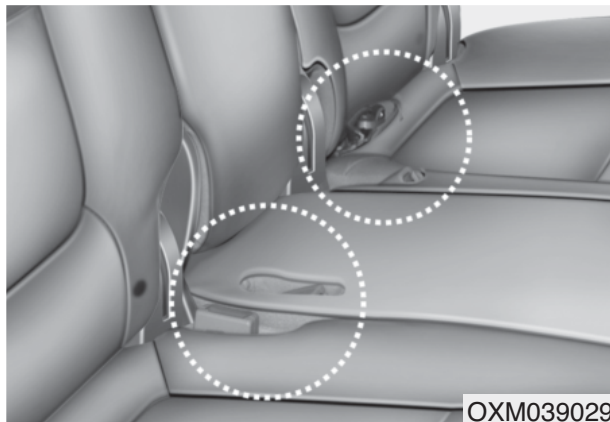

OXM039029

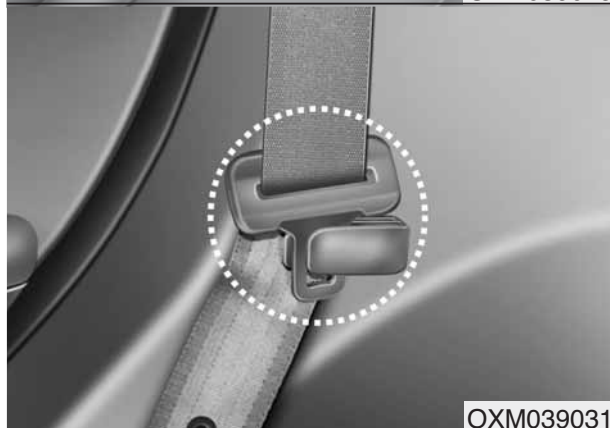

OXM039031

## 2. rivin istuin

1. Aseta takaistuimien turvavöiden lukot selkänojan ja istuinosaan välisiin taskuihin ja kiinnitä takaistuimien turvavyöt ohjaimiin välttääksesi niiden vahingoittumisen.

2. Aseta etuistuimen selkänoja pystyasentoon ja tarpeen vaatiessa liu'uta etuistuinta eteenpäin.
3. Laske takaistuimien pääntuet alimpaan asentoon.

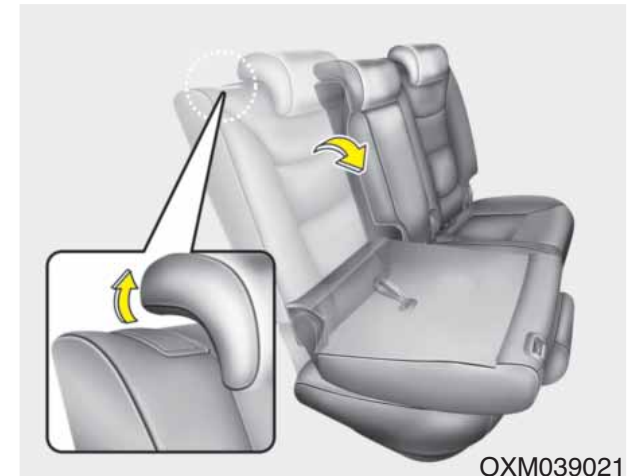

OXM039021

4. Vedä selkänojan kaatamisvivusta ja kaada sitten istuin ajoneuvon etuosaa kohti. Kun palautat selkänojan takaisin pystyasentoon, varmista aina, että se on lukittunut paikoilleen painamalla selkänojan päällisosasta.

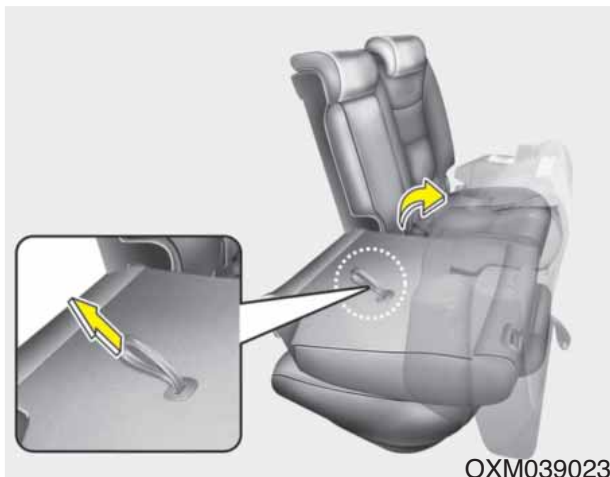

## 5. Kaataminen eteen (2. rivin istuin, mikäli varusteena)

Vedä oikean takaistuimen selkänöjan kaatovivusta ja nosta istuimen takaosaa ajoneuvon keulaa kohti. Aina kun palautat istuinosan alkuperäiseen asentoonsa, varmista, että se lukittuu paikoilleen vetämällä istuimen takaosasta.

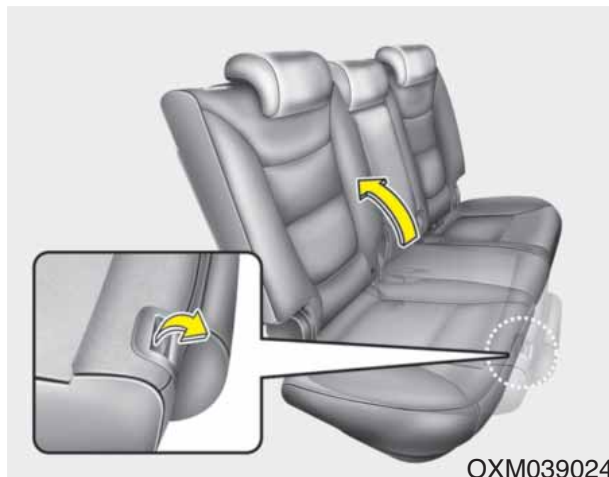

6. Käyttääksesi takaistuinta, nosta ja vedä selkänöjaa taaksepäin käyttämällä kaatamisvipua. Vedä napakasti selkänöjaa, jotta se lukittuu paikoilleen. Varmista, että selkänöja lukittuu paikoilleen.

7. Palauta takaistuimen turvavyö oikeaan asentoon.

## **VAROITUS**

Kun palautat takaselkänöjan takaisin pystyasentoon kaatamisen jälkeen:

**Varo, ettet vahingoita turvavyötä tai sen lukkoa. Älä anna turvavyön tai sen lukon kiinnittyä tai tarttua takaistuimeen. Varmista, että selkänöja on lukittunut kunnolla pystyasentoon painamalla selkänöjan päällisosasta. Muussa tapauksessa onnettomuudessa tai äkkijarrutuksessa istuin saattaa kaatua alas ja päästää matkatavarat matkustamoon, josta voi seurata vakavia tai hengenvaarallisia vammoja.**

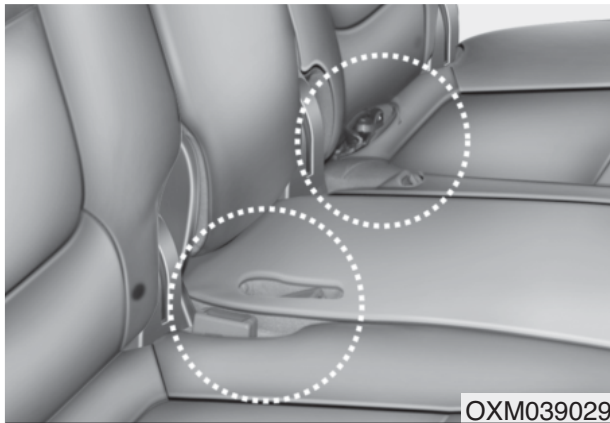

OXM039029

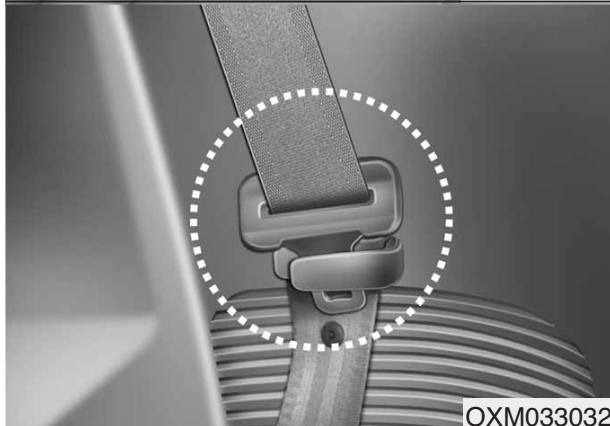

OXM033032

### 3. rivin istuin (mikäli varusteena)

1. Aseta takaistuimien turvavöiden lukot selkänojan ja istuinosan välisiin taskuihin ja kiinnitä takaistuimien turvavyöt ohjaimiin välttääksesi niiden vahingoittumisen.

2. Aseta 2. rivin selkänojat pystyasentoon.
3. Laske takaistuimien pääntuet alimpaan asentoon.

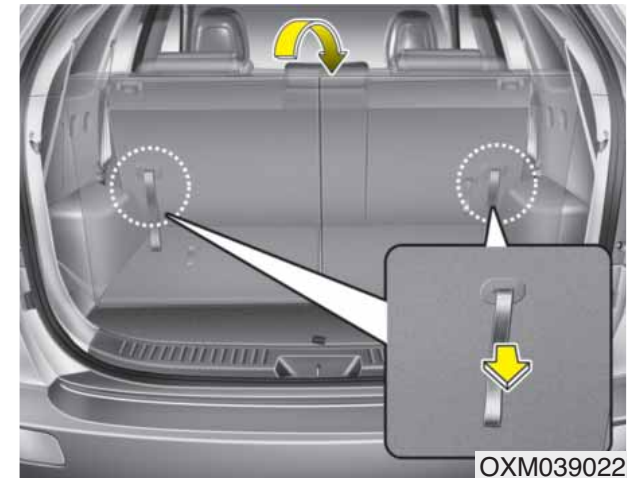

OXM039022

4. Vedä selkänojan kaatamishihnasta ja kaada sitten istuin ajoneuvon keulaa kohti. Kun palautat selkänojan takaisin pystyasentoon, varmista aina, että se on lukittunut paikalleen painamalla selkänojan päällisosasta.

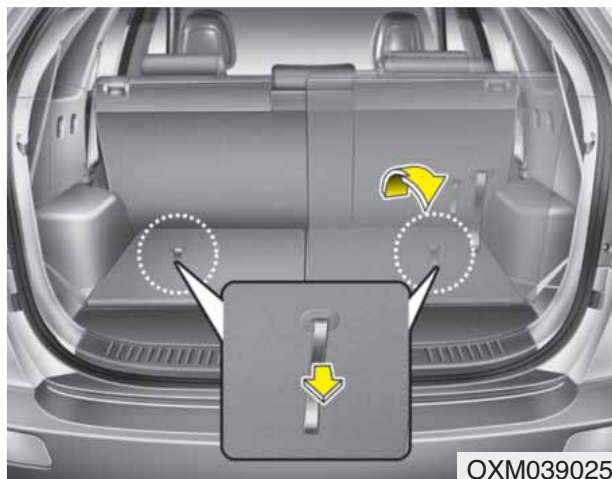

5. Käyttääksesi takaistuinta, nosta ja vedä selkänojaa taaksepäin käyttämällä kaatamishihnaa. Vedä napakasti selkänojaa, jotta se lukittuu paikoilleen. Varmista, että selkänoja lukittuu paikoilleen.
6. Palauta takaistuimen turvavyö oikeaan asentoon.

## **VAROITUS**

Kun palautat takaselkänojan takaisin pystyasentoon kaatamisen jälkeen:

**Varo, ettet vahingoita turvavyötä tai sen lukkoa. Älä anna turvavyön tai sen lukon kiinnittyä tai tarttua takaistuimeen. Varmista, että selkänoja on lukittunut kunnolla pystyasentoon painamalla selkänojan päällisosasta. Muussa tapauksessa onnettomuudessa tai äkkijarrutuksessa istuin saattaa kaatua alas ja päästää matkatavarat matkustamoon, josta voi seurata vakavia tai hengenvaarallisia vammoja.**

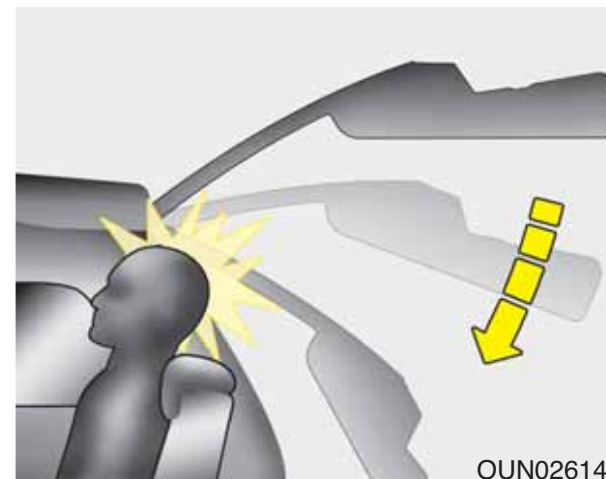

## **VAROITUS - 3. rivin istuin**

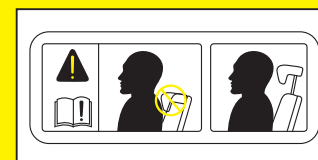

**3. rivin istuimien päntuet tulee säätää siten, että päntuen keskiosa on matkustajan silmien tason päällä.**

**(Jatkuu)**

(Jatkuu)

Jos takaluukku suljetaan, kun matkustajan pää nojaa väärin säädettyä päntukea vasten tai kun istuimella matkustaa hyvin pitkä henkilö, takaluukku saattaa osua matkustajan päähän aiheuttaen loukkaantumisen.

**VAROITUS - Istuimen palauttaminen pystyasentoon**

Kun palautat selkänojan pystyasentoon, pidä ote selkänojalla ja palauta se hitaasti. Jos selkänoja palautetaan hallitsemattomasti ilman kiinnipitämistä, se saattaa heittäytyä eteen aiheuttaen mahdollisesti matkustajaan osuessaan henkilövammoja.

**HUOMIO - Takaistuimien vyölukkojen vahingoittaminen**

*Kun kaadat takaselkänojan (2. ja/tai 3. rivin), sijoita vyölukko taskuun, joka sijaitsee selkänojan ja istuinosan välissä. Näin pystyt estämään sen, ettei takaselkänoja vahingoita vyölukkoa.*

**HUOMIO - Takaturvavyöt**

*Kun takaistuimien (2. ja/tai 3. rivin) selkänojat palautetaan pystyasentoon, muista ensin palauttaa olkavyöt niiden oikeaan asentoon. Ohjaamalla turvavyöt takaturvavöiden ohjaimien kautta pystyt estämään turvavöiden takertumisen istuimien alle tai taakse.*

**VAROITUS - Tavarakuorma**

Matkatavarat tulee aina olla varmasti paikoillaan tai kiinnitettyinä, jotta ne eivät törmäystilanteessa lentelisi aiheuttaen vammoja matkustajille. Älä aseta tavaroita takaistuimille (2. ja/tai 3. rivin), sillä niitä ei voi kiinnittää kunnolla, jolloin ne saattavat törmäystilanteessa lentää etumatkustajia päin.

**VAROITUS - Tavaratilan kuormaaminen**

Aina kun täytät tai tyhjennät kuormaa, varmista, että moottori on sammutettu, automaattivaihteisto on P-asennossa (Pysäköinti) tai käsivaihteisto 1-vaihteella ja seisontajarru on varmasti kytketty. Jos näin ei toimi, auto saattaa liikkua, mikäli vaihdevipu siirretään vahingossa toiseen asentoon.



## TURVAVYÖT

### Turvavöiden kiinnitysjärjestelmä

#### **⚠ VAROITUS**

- Turvavöitä on käytettävä aina auton liikkussa, jotta turvajärjestelmien paras suojavaikeus hyödynnettäisiin.
- Turvavyöt toimivat tehokkaimmin, kun selkänojat on säädetty pystyasentoon.
- Alle 12-vuotiaiden lasten tulee istua takaistuimella turvavyö oikein kiinnitettynä. Älä koskaan anna lapsen matkustaa etuistuimella. Jos alle 12-vuotias lapsi on välttämättä kiinnitettävä etuistuimelle, hänelle tulee kiinnittää turvavyö oikein ja istuin on siirrettävä mahdollisimman taakse.
- Älä koskaan aseta olkavyötä kulkemaan kummankin käsivartesi alla tai selkäsi takana. Väärin kulkeva olkavyö voi aiheuttaa vakavia vammoja törmäyksessä.

(Jatkuu)

(Jatkuu)

- Olkavyön tulee kulkea olkapään keskikohdan yli solisluun poikki.
- Älä anna turvavyön kiertyä. Kiertynyt turvavyö ei kykene toimimaan kunnolla. Törmäyksessä se saattaa jopa viiltää sinua. Varmista, että turvavyö on suora eikä siinä ole kiertymiä.
- Varo, ettet vahingoita turvavyötä tai sen osia. Jos turvavyö tai siihen liittyvä osa on vahingoittunut, vaihda se.

#### **⚠ VAROITUS**

Turvavyöt on suunniteltu mukailemaan vartalon luustorakennetta. Lantiovyö tulee kiinnittää kulkemaan lantion etuosan yli ja olkavyö rinnan sekä olkapään yli. Lantiovyön kiinnittymistä vatsan alueelle on vältettävä.

Turvavyöt tulee kiinnittää mahdollisimman tiukalle mukavuustekijät huomioiden, jotta ne tarjoaisivat suunniteltua suojaa.

Löysä vyö heikentää käyttäjälle tarjoamaa suojaa huomattavasti.

(Jatkuu)

**(Jatkuu)**

Kiinnitä huomiota, ettei vyöhön sotkeudu kiillotusainetta, öljyä tai muuta kemikaalia, kuten akkuhappoa. Puhdistus voidaan suorittaa turvallisesti käyttämällä mietoa veden ja saippuan liuosta. Vyö on vaihdettava, jos se on purkaantunut, likaantunut kemikaaleista tai vahingoittunut. Tärkeää on vaihtaa koko vyölaitte, jos vyö on ollut osallisena kovassa törmäyksessä, vaikka siinä ei näkyisi silmämääräistä vahinkoa. Vöitä ei saa käyttää kiertyneenä. Jokaista vyötä saa käyttää vain yksi matkustaja. On vaarallista asettaa vyö kulkemaan sylissä istuvan lapsen ympärille.

**⚠ VAROITUS**

- Muutoksien tai lisäkorjauksien tekeminen on kiellettyä, sillä ne saattavat estää turvavyön säätömekanismin tai käyttäjän suorittaman toiminnan vyön löysyyden poistamiseksi.
- Kun kiinnität turvavyötä, huolehdi, ettet käytä muiden turvavöiden vyölukkoa. Tällöin turvavyö ei välttämättä tarjoa suunniteltua suojaa ja voi olla jopa hengenvaarallinen.
- Älä avaa turvavyötä tai lukitse ja avaa sitä toistuvasti ajon aikana. Tämä voi johtaa hallinnan menettämiseen ja sitä kautta hengenvaarallisiin vammoihin tai ainevahinkoihin.

**(Jatkuu)**

**(Jatkuu)**

- Kun kiinnität turvavyötä, varmista että vyö ei kulje kovien tai helposti rikkoutuvien kappaleiden yli.
- Tarkista, ettei vyölukossa ole mitään ylimääräistä. Muussa tapauksessa vyö ei ehkä kiinnity oikein.

## Turvavöiden varoitusvalo

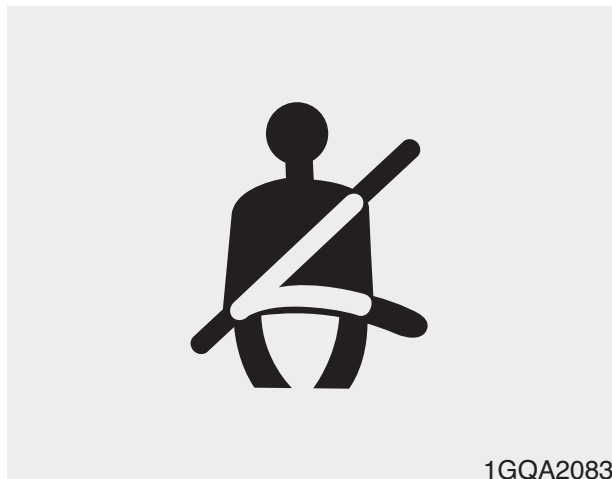

### Tyyppi A

Kuljettajan muistutukseksi turvavyön varoitusvalo vilkkuu noin 6 sekuntia aina, kun käännyt virta-avaimen ON-asentoon riippumatta, onko vyö kiinnitetty. Jos kuljettajan turvavyö on kiinnittämättä virran kytkemisen jälkeen, turvavyön varoitusvalo vilkkuu uudelleen noin 6 sekuntia.

Jos kuljettajan turvavyötä ei ole kiinnitetty, kun virta-avain käännetään ON-asentoon, tai se kiinnitetään vasta virran kytkemisen jälkeen, turvavyön varoitusääni kytkeytyy enintään 6 sekunniksi. Jos turvavyö kiinnitetään tänä aikana, varoitusääni keskeytyy välittömästi.



### Tyyppi B

- (1) Kuljettajan turvavyön varoitusvalo
- (2) Etumatkustajan turvavyön varoitusvalo (mikäli varusteena)

Kuljettajan ja etumatkustajan muistutukseksi turvavöiden varoitusvalot vilkkuvat noin 6 sekunnin ajan aina, kun käännyt virta-avaimen ON-asentoon riippumatta siitä, onko vyö kiinnitetty.

Jos kuljettajan tai etumatkustajan turvavyötä ei ole kiinnitetty virta-lukkoa kytkettäessä ON-asentoon tai se avataan virran kytkemisen jälkeen, vastaavan turvavyön varoitusvalo syttyy palamaan niin pitkäksi ajaksi, kunnes vyö jälleen kiinnitetään.

Jos jatkat ajamista kiinnittämättä turvavyötä ja nopeutesi ylittää 9 km/h, varoitusvalo alkaa vilkkua, kunnes nopeutesi laskee jälleen alle 6 km/h.

Jos jatkat ajamista vyö kiinnittämättä ja nopeutesi ylittää 20 km/h, turvavyön varoitusääni kytkeytyy enintään 100 sekunniksi ja vastaavan turvavyön varoitusvalo alkaa vilkkua.

### \* HUOMAUTUS

- Etumatkustajan turvavyön varoitusvalo sijaitsee kojelaudan keskiosassa.
- Vaikka etumatkustajan istuin ei olisi käytössä, turvavyön varoitusvalo vilkkuu tai palaa noin 6 sekunnin ajan.
- Turvavyön varoitin saattaa kytkeytyä, jos etumatkustajan istuimella kuljetetaan matkatavaroita.

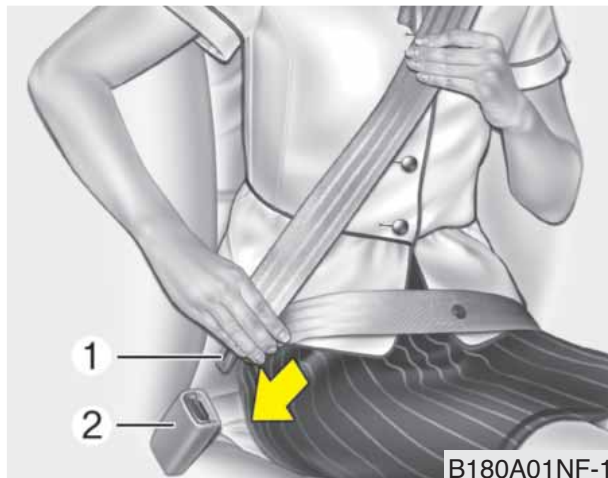
**Kolmipistevyö (lantio-/olkavyö)****Turvavyön kiinnittäminen:**

Kiinnittääksesi turvavyön, vedä se ulos rullastaan ja aseta metallinen kiinnitin (1) vyölukkoon (2). Kun kiinnitin lukittuu vyölukkoon, kuuluu selvä lukitusääni.

Turvavyö asettuu automaattisesti oikealle pituudelle vain sen jälkeen, kun lantio-osa on säädetty siten, että se kulkee tiukasti lantiosi yli. Jos nojaat eteenpäin hitaasti, rauhallisella liikkeellä, turvavyö antaa pituutta antaen liikkumavaraa. Kuitenkin vyö lukittuu paikoilleen äkillisen pysähdyksen tai törmäyksen seurauksena. Se lukittuu myös, jos yrität nojata eteenpäin liian nopeasti.

**\* HUOMAUTUS**

Jos et pysty vetämään turvavyötä ke-lauslaitteesta, vedä vyötä tiukasti ulospäin ja vapauta se. Tämän jäl-keen voit vetää vyön rauhallisesti ulos.

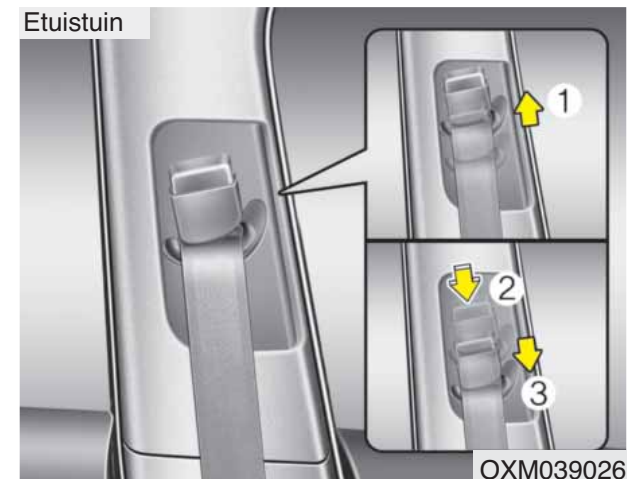
**Korkeuden säätäminen (edessä)**

Voit säätää olkavyön kiinnityspisteen korkeuden yhteen neljästä asenno-sta parantaaksesi mukavuutta ja tur-vallisuutta.

Turvavyö ei saa olla säädetty liian korkealle, lähelle niskaa. Olkavyö tu-lee säätää siten, että se kulkee rinta-kehäsi poikki ja vyön keskiosa ovea lähempänä olevan olkapään, eikä niskan, yli.

Säätääksesi turvavyön kiinnityspis-teen korkeutta, nosta tai laske kor-keudensäädin haluttuun asentoon.

Nostaaksesi korkeudensäädintä, vedä sitä ylöspäin (1). Jos haluat laskea sitä, työnnä alaspäin (3) painaen samalla korkeudensäätimen painiketta (2).

Vapauta painike lukitaksesi kiinnityspisteen paikalleen. Kokeile liikuttaa korkeudensäädintä varmistaaksesi, että se on lukittunut paikoilleen.

### ⚠ VAROITUS

- Varmista, että olkavyön kiinnityspiste on lukittunut paikoilleen sopivalle korkeudelle. Älä koskaan aseta olkavyötä kulkemaan kaulan tai naaman alueelta. Väärin asetetut turvavyöt voivat aiheuttaa vakavia vammoja onnettomuudessa.
- Jos turvavöitä ei vaihdeta onnettomuuden jälkeen, autoosi voi jäädä vahingoittuneet turvavyöt, jotka eivät anna suojaa mahdollisesti tulevassa törmäyksessä aiheuttaen hengenvaarallisia ruumiinvammoja. Vaihda turvavyöt onnettomuuden jälkeen mahdollisimman pian.

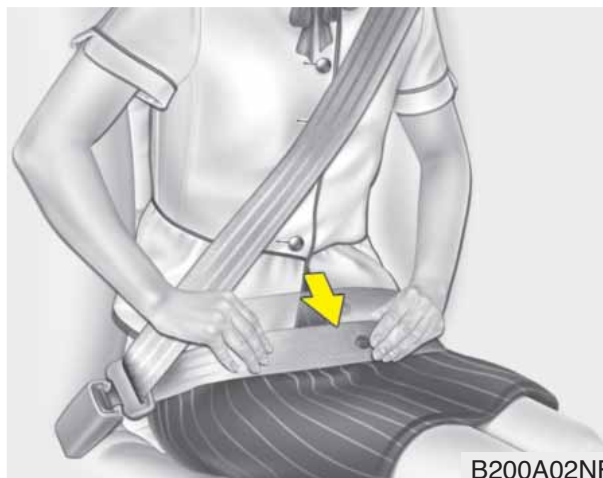

### ⚠ VAROITUS

Sinun tulee asettaa lantiovyö kulkemaan tiukasti lantion yli mahdollisimman alhaalla, ei vyötäröllä. Jos lantiovyö kulkee liian korkealla vyötärölläsi, se lisää loukkaantumisriskiä törmäystilanteessa. Molemmat käsivarret eivät saa olla vyön ylä- tai alapuolella. Toisen on oltava alla ja toisen yllä, kuten kuvassa esitetään.

Älä koskaan anna vyön kulkea ovea lähimpänä olevan käsivarren alta.

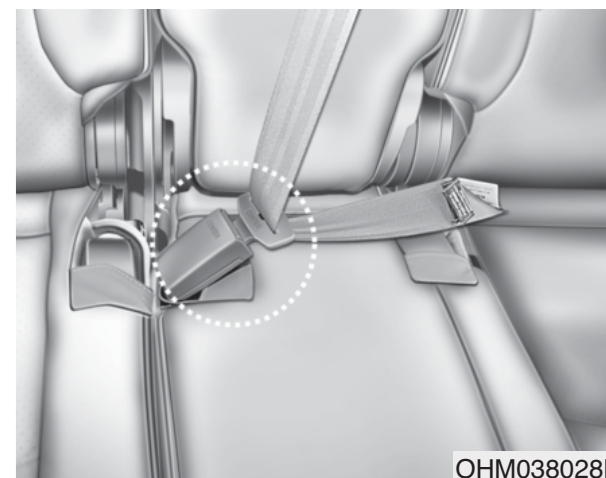

Kun käytetään keskimmäisen takais-tuimen turvavyötä, on huolehdittava, että käytetään "CENTER" merkinnällä varustettua vyölukkoa. (mikäli varusteena)

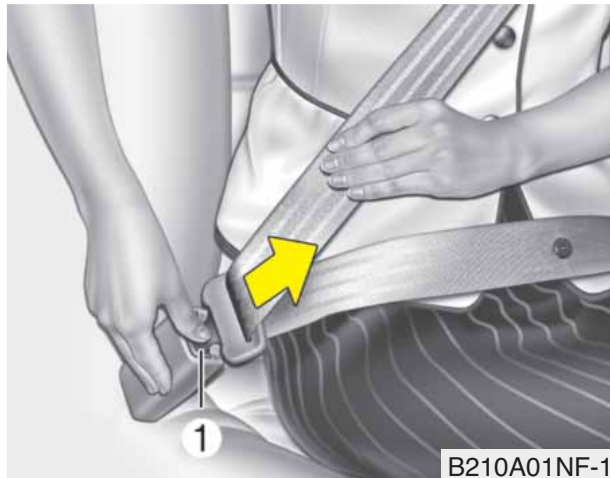

B210A01NF-1

### Turvavyön avaaminen:

Turvavyö avataan painamalla vyöluukossa olevaa avauspainiketta (1). Kun se avataan, vyön tulisi automaattisesti kelautua takaisin kelauslaitteeseen.

Jos näin ei tapahdu, tarkasta, ettei vyössä ole kiertymiä ja yritä sitten uudelleen.

### Lantiovyö (mikäli varusteena)

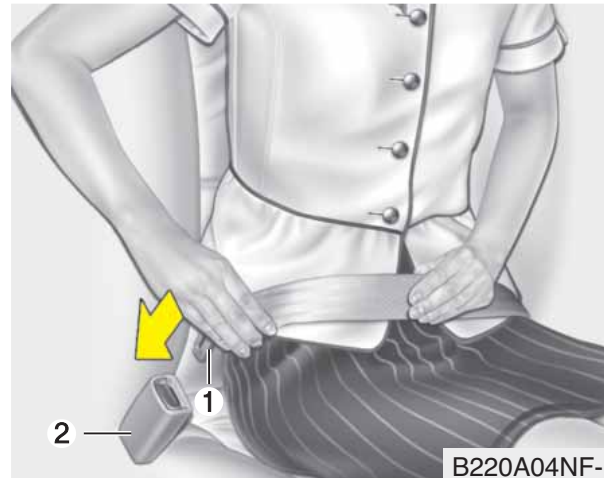

B220A04NF-1

### Turvavyön kiinnittäminen:

Kiinnittääksesi kaksipisteturvavyön kiinnitä metallinen kiinnike (1) vyölukkoon (2). Kun kiinnitin lukittuu vyölukkoon, kuuluu selvä lukitusääni. Tarkasta, että vyö on lukkiutunut kunnolla ja ettei vyö ole kiertynyt.

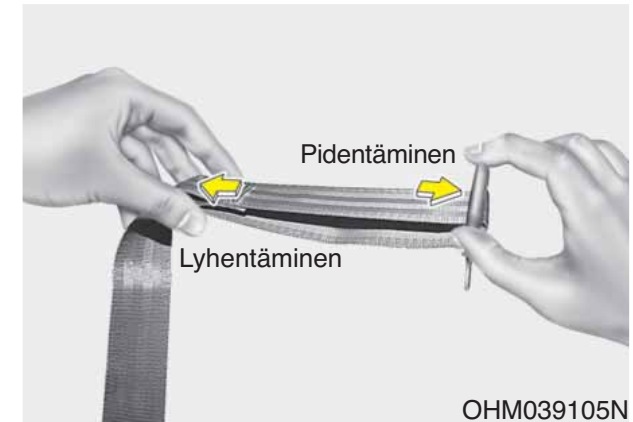

OHM039105N

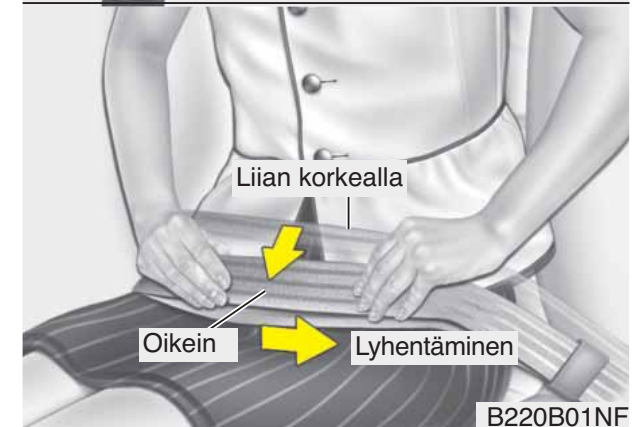

B220B01NF

Kaksipisteturvavyössä pituus on säädettävä käsin siten, että se asettuu tiukasti vartalon ympärille. Kiinnitä vyö ja vedä sen irrallisesta päästä kiristääksesi sitä. Vyön tulee asettua mahdollisimman alas lantiollesi, ei vyötärölle. Jos vyö on liian korkealla, se saattaa lisätä loukkaantumisriskiä onnettomuuden sattuessa.

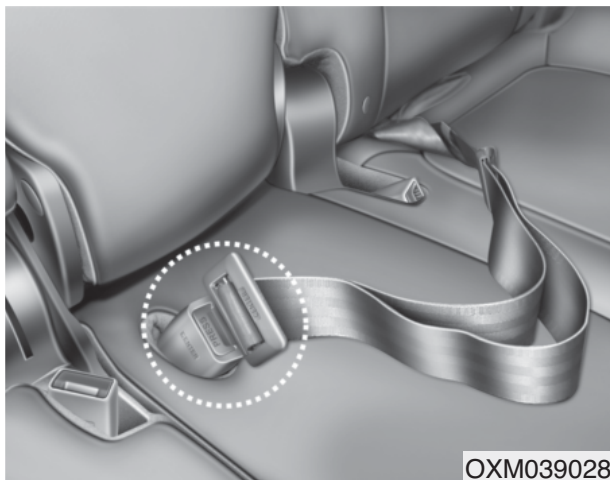

Takaistuimen keskiturvavyötä käytettäessä on huolehdittava, että käytetään “center”-merkinnällä varustettua vyölukkoa.

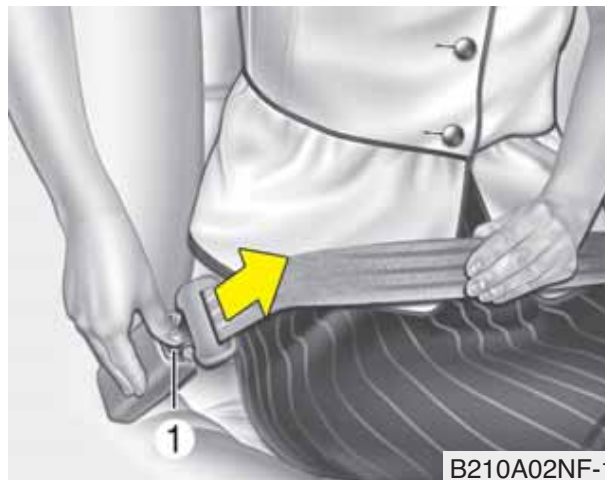

### Turvavyön avaaminen:

Kun haluat avata turvavyön, paina vyölukon painiketta (1).

### **VAROITUS**

Keskilantiovyön kiinnitysmekanismi on erilainen kuin takaistuimien olkavöiden. Kun kiinnität takaistuimien olkavyön tai keskilantiovyön, varmista, että se kiinnittyy oikein vyölukkoon, jotta saavutettaisiin turvavyöjärjestelmän paras suojavaikutus ja varmistettaisiin oikea toiminta.

**Takaturvavöiden piilottaminen**

■ 2. rivin istuin

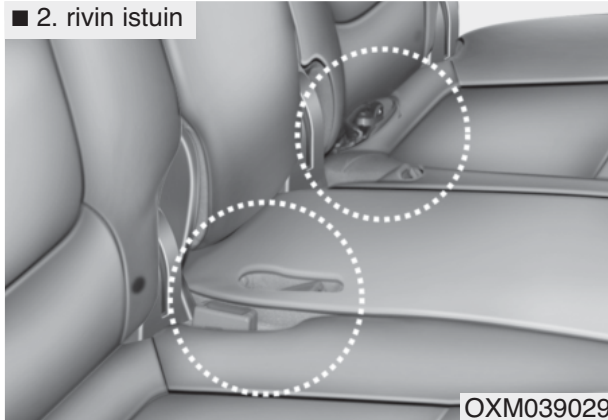

OXM039029

■ 3. rivin istuin (mikäli varusteena)

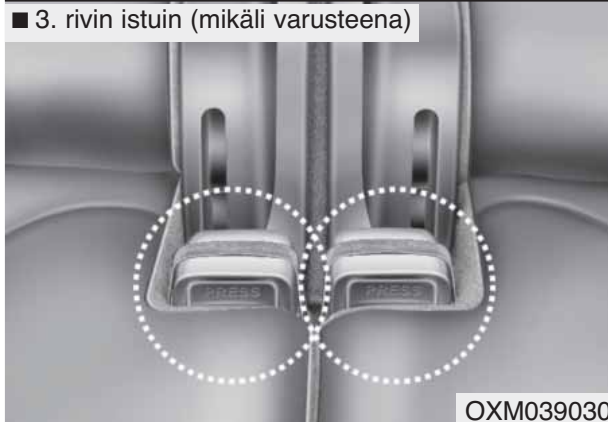

OXM039030

- Takaturvavöiden vyölukot voidaan piilottaa takaistuimen selkänöjan ja istuinosan välisiin taskuihin, kun niitä ei käytetä.
- Keskiturvavyö voidaan piilottaa kiinnikkeen kanssa käärittynä selkänöjan ja istuinosan välissä olevaan taskuun.

■ 2. rivin istuin

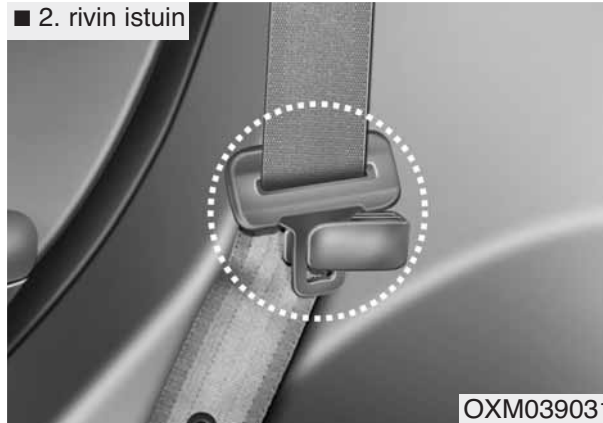

OXM039031

■ 3. rivin istuin (mikäli varusteena)

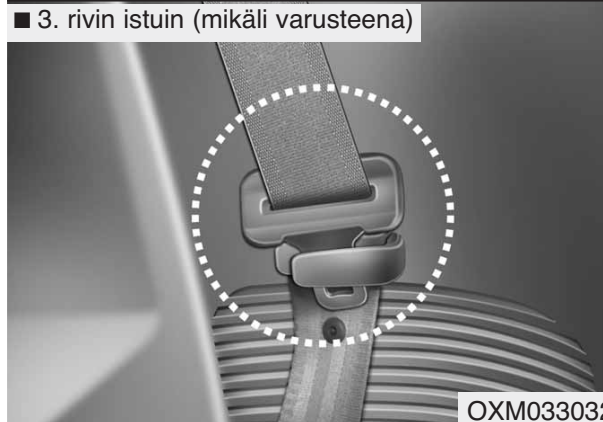

OXM033032

- Ohjaamalla turvavyöt takaturvavöiden ohjaimien kautta pystyt estämään turvavöiden takertumisen istuimien alle tai taakse.  
Kun olet sijoittanut turvavyön, kiristä se vetämällä ylöspäin.

**! HUOMIO**

*Käyttääksesi turvavyötä, poista se ensin pidikkeestään.*

*Jos vedät turvavyötä sen ollessa pidikkeessään, voi pidike ja/tai vyö vahingoittua.*



## Turvavyön esikiristin



OED030300

Autosi on varustettu kuljettajan ja etumatkustajan turvavyöiden esikiristimillä. Esikiristimien tarkoituksena on varmistaa, että turvavyöt asettuvat tiukasti matkustajien vartaloille tietyissä etupäähän kohdistuvissa törmäyksissä. Esikiristimet laukeavat kolareissa, jotka kohdistuvat riittävän voimakkaasti etupäähän.

Jos auto jarruttaa äkkinäisesti tai matkustaja yrittää nojata eteenpäin liian nopeasti, turvavyön kelauslaite lukittuu paikoilleen.

Tietyntyyppisissä etupäähän kohdistuvissa törmäyksissä esikiristimet laukeavat ja vetävät turvavyötä tiukemmin matkustajan vartaloa vasten.

Jos järjestelmä tunnistaa liiallista voimaa kuljettajan tai etumatkustajan turvavyössä esikiristimen lauetessa, esikiristimen sisällä oleva kuormanrajoitin vapauttaa painetta vaikuttavassa turvavyössä.

### \* HUOMAUTUS - Euroopassa

**Esikiristimet eivät laukea ainoastaan keulaan kohdistuvissa törmäyksissä, vaan myös sivutörmäyksissä ja nurinajoissa, mikäli ajoneuvo on varustettu sivu- tai ikkunaturvatyynyillä.**

### **VAROITUS**

**Turvallisuutesi parantamiseksi pyri aina istumaan oikeassa asennossa istuimella ja varmista, ettei vyö ole löysä tai kiertynyt.**

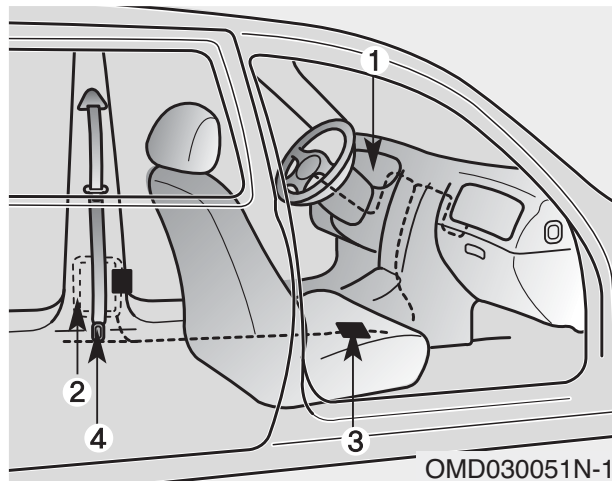

Turvavyön esikiristinjärjestelmä koostuu pääosin seuraavista osista. Niiden sijainti ilmenee kuvasta:

1. SRS-turvatyynyn varoitusvalo
2. Vyön esikiristimen asennelma
3. SRS-ohjausyksikkö
4. Kiinnityspisteen esikiristykseen asennelma (mikäli varusteena)

## **VAROITUS**

Saadaksesi parhaan hyödyn esikiristimistä:

1. Turvavyö on kiinnitettävä oikein ja säädettävä oikealle korkeudelle. Lue ja noudata kaikkia tässä käyttöoppaassa esitettyjä tärkeitä tietoja ja varoimenpiteitä, jotka liittyvät ajoneuvosi matkustajien turvavarusteisiin, kuten turvavöihin ja turvatyynyihin.
2. Varmista, että sinä ja kanssamatkustajasi käytätte turvavöitä asianmukaisesti.

## \* HUOMAUTUS

- Jos turvavöiden esikiristimet laukeavat, saattaa kuulua kova ääni ja matkustamossa saattaa esiintyä pieniä määriä pölyä, joka voi näyttää savulta. Näin tapahtuu järjestelmän normaalissa toiminnassa, eivätkä ne ole vaarallisia.
- Vaikka tämä pöly on vaaratonta, se saattaa olla ärsyttävää iholla eikä sitä tulisi hengittää jatkuvasti. Pese kaikki sille altistuneet ihon alueet huolellisesti esikiristimet laukaisseiden onnettomuuden jälkeen.

## \* HUOMAUTUS

Tunnistimeen, joka laukaisee SRS-turvatyynyn, on liitetty myös turvavyön esikiristin. SRS-turvatyynyn varoitusvalo (🚨) syttyy mittaristoon noin 6 sekunniksi virran kytkemisen jälkeen ja sammuu heti sen jälkeen.

 **HUOMIO**

*Jos turvavyön esikiristin ei toimi oikein, tämä SRS-turvatyynyn varoitusvalo syttyy palamaan, vaikka turvatyynyissä ei olisi-kaan toimintahäiriötä. Jos SRS-turvatyynyjen varoitusvalo ei syty, kun virta-avain käännetään ON-asentoon, tai se jatkaa palamista noin 6 sekunnin palamisen jälkeen, tai se syttyy kesken ajon aikana, suosittelemme tarkastuttamaan järjestelmän valtuute-  
tussa Kia-huollossa.*

 **VAROITUS**

- Esikiristimet on suunniteltu toimimaan vain kerran. Laukeamisen jälkeen esikiristimet on vaihdettava uusiin. Kaikki kolarin aikana käytössä olleet turvavyöt - riippumatta tyypistä - tulee vaihtaa tämän jälkeen uusiin.
- Esikiristimien laitemekanismit kuumenevat lauetessaan. Älä koske esikiristimien laitteisiin moneen minuuttiin niiden laukeamisen jälkeen.
- Älä yritä tarkastaa tai vaihtaa esikiristimiä itse. Suosittelemme, että tarkastutat järjestelmän valtuutetussa Kia-huollossa.

(Jatkuu)

(Jatkuu)

- Älä yritä huoltaa tai korjata turvavöiden esikiristinjärjestelmää millään tavalla.
- Esikiristimien laitteiden vääränlainen käsitteleminen, niihin kohdistuneet iskut tai niihin tehtäviin muutoksiin, tarkastuksiin, vaihtoihin, huoltoihin tai korjauksiin liittyvien varoitusten noudattamatta jättäminen saattaa johtaa vääränlaiseen toimintaan tai tahattomaan laukeamiseen ja sitä kautta vakaviin loukkaantumiin.
- Käytä aina turvavöitä ajaessasi tai matkustaessasi moottori-ajoneuvolla.
- Jos turvavyö tai esikiristin on hävitettävä autosta, suosittelemme ottamaan yhteyden valtuutettuun KIA-huoltoon.

**Turvavöiden varotoimenpiteet****⚠ VAROITUS**

**Kaikkien auton matkustajien on aina käytettävä turvavöitä. Turvavyöt ja kiinnitysjärjestelmät pienentävät vakavien tai hengenvaarallisten loukkaantumisten riskiä törmäys- tai äkkijarrutustilanteessa. Ilman turvavyötä matkustaja saattaa heittäytyä liian lähelle laukeavaa turvatyynyä, iskeytyä auton sisärakenteeseen tai lentää ulos matkustamosta. Oikein käytetty turvavyö vähentää huomattavasti näitä turvallisuusriskejä.**

**Noudata aina tässä oppaassa esitettyjä turvavöihin, turvatyynyihin ja istuimiin liittyviä varotoimenpiteitä.**

***Vauva tai pieni lapsi***

Sinun tulee olla tietoinen maassasi voimassa olevista määräyksistä. Lastenistuimet on sijoitettava ja asennettava oikein takaistuimille. Lisätietoja näiden turvaistuinien käytöstä löydät tämän luvun kappaleesta ”Lasten turvaistuimet”.

**⚠ VAROITUS**

**Jokaisen matkustajan on oltava aina oikein kiinnitetty, mukaan lukien vauvat ja lapset. Älä koskaan pidä matkan aikana lasta käsissäsi tai sylissäsi. Muussa tapauksessa kolarin aiheuttamat kovat voimat riistävät lapsen käsistäsi, jolloin lapsi osuu matkustamon rakenteisiin. Käytä aina lasten turvaistuinta, joka soveltuu lapsen pituudelle ja painolle.**

**\* HUOMAUTUS**

**Pienet lapset suojataan parhaiten loukkaantumisilta mahdollisissa onnettomuuksissa, kun heitä kuljetaan takaistuimelle kiinnitetyllä lasten turvaistuimella, joka täyttää maassasi vallitsevat turvallisuusnormit. Ennen lasten turvaistuimen ostoa varmista, että siinä on tarra, joka todistaa, että istuin täyttää maasi turvallisuusnormit. Turvaistuimen on oltava sopiva lapsesi pituudelle ja painolle. Tarkasta lasten turvaistuimen tarra löytääksesi nämä tiedot. Katso kappale ”Lasten turvaistuin” tässä luvussa.**

### **Isommat lapset**

Lapset, jotka ovat liian isoja lasten turvaistuimiin, tulee aina asettaa takaistuimille ja kiinnittää kolmipisteturvavöillä (lantio-/olkavyöt). Lantio-osa tulee kiinnittää tiukasti lantiolle niin alas kuin mahdollista. Tarkasta vyön tiukka asettuminen säännöllisesti. Lapsen liikkuminen saattaa muuttaa vyön oikeaa asentoa. Lapsille on turvallisinta onnettomuuden sattuessa, kun heidät on kiinnitetty takaistuimille oikeantyyppisiin lastenistuimiin. Jos isomman lapsen (ikä yli 12 vuotta) on istuttava etuistuimella, hänen tulee käyttää kolmipisteturvavyötä ja istuimen tulee olla äärimmäisessä taka-asennossa. Alle 12-vuotiaiden lasten tulee istua takaistuimella. **ÄLÄ KOSKAAN** kiinnitä alle 12-vuotiasta lasta etuistuimelle. **ÄLÄ KOSKAAN** kiinnitä taaksepäin suunnattua lastenistuinta auton etuistuimelle.

Jos vyön olkaosa koskee vähänkin lapsen kaulaa tai kasvoja, kokeile asettaa lapsi lähemmäs auton keskiosaa. Jos olkavyö koskee yhä kaulaa tai kasvoja, tulee lapsen alle asettaa korokeistuin.

#### **VAROITUS - Olkavyöt pienillä lapsilla**

- **Älä koskaan anna olkavyön koskettaa lapsen kaulaa tai kasvoja auton liikkuessa.**
- **Jos lapsi ei käytä turvavyötä oikein tai vyö on väärin säädetty, vakavan tai hengenvaarallisen loukkaantumisen riski lisääntyy.**

### **Raskaana oleva nainen**

Turvavyön käyttöä suositellaan raskaana oleville naisille, jotta loukkaantumiseriski olisi pienempi mahdollisessa onnettomuudessa. Turvavyötä käytettäessä vyön lantio-osan tulee asettua mahdollisimman alas tiukasti lantiolle, eikä vatsan päälle. Saadaksesi tarkat ohjeet, neuvottele lääkärin kanssa.

#### **VAROITUS - Raskaana oleva nainen**

**Raskaana olevan naisen ei tule koskaan asettaa turvavyön lantio-osaa vatsan alueen yli, jossa sikiö sijaitsee.**

**Loukkaantunut henkilö**

Turvavyötä on käytettävä kuljettaessa loukkaantunutta henkilöä. Kun näin on toimittava, sinun tulisi neuvotella lääkärin kanssa.

**Yksi henkilö turvavyötä kohden**

Kaksi henkilöä (mukaan lukien lapset) ei saa koskaan käyttää yhtä turvavyötä samanaikaisesti. Tämä lisää loukkaantumisriskiä mahdollisen onnettomuuden sattuessa.

**Älä makaa**

Pientääksesi loukkaantumisriskiä mahdollisessa onnettomuustilanteessa ja saavuttaaksesi parhaan suojan turvajärjestelmiltä, kaikkien matkustajien tulee istua pystyasennossa ja etu- sekä takaistuimien (2. ja/tai 3. rivin) tulee olla pystyasennossa auton liikkua. Turvavyö ei voi antaa kunnon suojaa, jos henkilö makaa takaistuimella tai jos etu- ja takaistuimet (2. ja/tai 3. rivin) ovat kallistetussa asennossa.

**VAROITUS**

**Matkustaminen kallistetulla selkänojjalla lisää vakavan tai hengenvaarallisen loukkaantumisen riskiä törmäys- tai äkkijarrutus-tilanteessa. Turvavarusteiden (turvavyö, turvatyyny) antama suoja heikkenee huomattavasti istuinta kallistettaessa. Turvavöiden on oltava tiukasti lantio- ja rinnalla toimiakseen oikein. Mitä enemmän selkänoja on kallistettu, sitä suurempi mahdollisuus on, että matkustajan lantio laskeutuu lantiovyön alle aiheuttaen vakavia sisävammoja. Lisäksi matkustajan kaula saattaa iskeytyä olkavyöhön. Kuljettajan ja matkustajien tulee aina istua tiukasti pystyyn säädettyä selkänojaa vasten turvavyöt kiinnitettyinä.**

**Turvavöiden hoito**

Turvavyöjärjestelmiä ei saa koskaan purkaa tai muunnella. Lisäksi on tarkkailtava, etteivät turvavyöt tai niiden laitteistot ole vahingoittuneet sara- noiden tai ovien väärinkäytöstä tai muusta syystä.

**VAROITUS**

**Kun palautat takaselkänojan takaisin pystyasentoon sen kaatamisen jälkeen, varo, ettet vahingoita vyötä tai vyölukkoa. Varmista, ettei vyö tai vyölukko takerru takaistuimeen. Turvavyö, jonka vyöosa tai vyölukko on vahingoittunut, saattaa pettää törmäys- tai äkkijarrutus-tilanteessa aiheuttaen vakavia vammoja. Jos vyöosa tai vyölukko on vahingoittunut, vaihdata ne välittömästi uusiin.**

### ***Säännöllinen tarkastus***

Jokaisen turvavyön kuluneisuus ja mahdolliset vahingot tulisi tarkastaa säännöllisesti. Kaikki vahingoittuneet osat tulee vaihtaa mahdollisimman nopeasti.

### ***Pidä vyöt puhtaina ja kuivina***

Turvavyöt tulee pitää puhtaina ja kuivina. Jos vyöt likaantuvat, ne voidaan puhdistaa käyttämällä vettä ja mietoa saippualliuosta. Valkaisu- tai värjäysaineita, vahvoja liuottimia tai hankausaineita ei saa käyttää, koska ne saattavat vahingoittaa ja heikentää vyön kuituja.

### ***Milloin turvavyöt pitää vaihtaa?***

Käytössä ollut järjestelmä tulee vaihtaa, jos auto on ollut osallisena onnettomuudessa. Tämä tulee tehdä, vaikka vahingot eivät olisi näkyviä. Suosittelemme, että käännyt valtuutetun Kia-huollon puoleen.

## LASTEN TURVAISTUIMET

Aina lapsia kuljettaessa heidät tulee sijoittaa takaistuimille ja kiinnittää oikein, jotta loukkaantumisriski saataisiin mahdollisimman pieneksi mahdollisen onnettomuuden tai äkkinäisen jarrutus- tai ohjausliikkeen tapahtuessa. Onnettomuustilastojen mukaan lapset ovat paremmin turvassa kiinnitettynä takaistuimille kuin etuistuimille. Isommat lapset, jotka eivät käytä turvaistuinta, tulee kiinnittää turvavöillä.

Sinun tulee olla tietoinen maassasi voimassa olevista määräyksistä. Lasten turvaistuimet on sijoitettava ja asennettava oikein takaistuimille. Sinun on käytettävä kaupallisesti saatavilla olevia lasten turvaistuinjärjestelmiä, jotka täyttävät maassasi voimassa olevat turvallisuusnormit.

Lasten turvaistuimet on suunniteltu kiinnitettäväksi ajoneuvon istuimille lantiovyöllä tai kolmipistevyön lantiosalla tai ”tether” ja/tai ISOFIX -kiinnikkeillä (mikäli varusteena).

Lapset voivat loukkaantua tai jopa menehtyä törmäyksessä, jos turvaistuin ei ole kunnolla kiinnitetty. Pienet lapset ja vauvat tulee kiinnittää tarkoituksenmukaisesti lasten turvaistuihin. Ennen lasten turvaistuimen hankintaa varmista, että se soveltuu autosi istuimelle ja turvavöille sekä on sopiva lapsellesi. Noudata kaikkia valmistajan tarjoamia ohjeita asentaessasi lasten turvaistuinta.

### VAROITUS

- **Lasten turvaistuin on kiinnitettävä takaistuimelle. Älä koskaan kiinnitä turvaistuinta etumatkustajan istuimelle. Onnettomuuden aiheuttama etumatkustajan turvavyönsä laukeaminen voi aiheuttaa vakavia tai hengenvaarallisia vammoja turvaistuimeen kiinnitettyyn vauvaan tai lapseen. Tämän vuoksi käytä lastenistuinta ainoastaan auton takaistuimella.**

(Jatkuu)

### (Jatkuu)

- **Turvavyö tai lasten turvaistuin saattaa tulla erittäin kuumaksi, jos se on jätetty suljettuun autoon aurinkoisena päivänä, vaikka ulkoilma ei tuntuisi kuumalta. Tarkasta istuimen päälliset ja kiinnittimet ennen lapsen kiinnittämistä.**
- **Kun lasten turvaistuinta ei käytetä, säilytä sitä tavaratilassa tai kiinnitä se turvavöillä, jottei se lentäisi eteen mahdollisessa äkkijarrutuksessa tai onnettomuudessa.**
- **Lapsi saattaa loukkaantua vakavasti tai jopa menehtyä laukeavasta turvavyönystä. Kaikkien lasten – jopa lastenistuimille liian isojen – on matkustettava takaistuimilla.**



## **⚠ VAROITUS**

Vähentääksesi vakavien tai hengenvaarallisten loukkaantumisten riskiä:

- Kaikenikäiset lapset ovat parhaiten suojassa kiinnitettynä takaistuimille. Etumatkustajan istuimelle kiinnitetty lapsi saattaa osua kovalla voimalla vasta täyttyvään turvatyynyyn, josta voi aiheutua vakavia tai hengenvaarallisia vammoja.
- Noudata aina lasten turvaistuimen valmistajan asennus- ja käyttöohjeita.
- Varmista aina, että lastenistuin on kiinnitetty oikein autoon ja että lapsi on kiinnitetty kunnolla lastenistuimeen.

(Jatkuu)

(Jatkuu)

- Älä koskaan pidä matkan aikana lasta käsissäsi tai sylissäsi. Muussa tapauksessa kolarin aiheuttamat kovat voimat riittävät lapsen käsistäsi, jolloin lapsi osuu matkustamon rakenteisiin.
- Älä koskaan kiinnitä turvavyötä samanaikaisesti itsesi ja lapsen ympärille. Kolaritilanteessa vyö voi aiheuttaa kovan paineen lapseen aiheuttaen vakavia sisävammoja.
- Älä koskaan jätä lasta ajoneuvon ilman valvontaa edes lyhyeksi aikaa. Auto voi lämmetä erittäin nopeasti vaarantaen matkustamossa olevan lapsen terveyden. Pienikin lapsi voi aiheuttaa auton tahattoman liikkumisen, itsensä kiilautumisen ikkunan väliin tai itsensä tai muiden lukitsemisen matkustamoon.

(Jatkuu)

(Jatkuu)

- Älä koskaan anna kahden lapsen (tai henkilön) käyttää samaa turvavyötä.
- Lapset usein liikkuvat, jolloin istuma-asento saattaa muuttua vääräksi. Älä koskaan anna olkavyön kulkea lapsen käden alla tai selän takana. Kiinnitä ja aseta lapsi aina oikein takaistuimelle.
- Älä koskaan anna lapsen nousta tai polvistua liikkuvan auton istuimella tai lattialla. Törmäyksessä tai äkkijarrutuksessa lapsi voi lentää rajusti päin auton sisärakenteita, josta voi seurata vakavia vammoja.
- Älä koskaan käytä vauvakaukaloa tai turvaistuinta, joka ripustetaan koukuilla selkänojiaan. Tämä ei tarjoa riittävää suojausta onnettomuudessa.

(Jatkuu)

**(Jatkuu)**

- Turvavyöt voivat tulla erittäin kuumiksi erityisesti, jos auto on pysäköity auringonpaisteeseen. Tarkasta aina vyölukot ennen lasten kiinnittämistä niillä.
- Suosittelemme, että tarkastutat järjestelmän valtuutetussa Kia-huollossa mahdollisen onnettomuuden jälkeen.
- Jos lasten turvaistuimelle ei ole riittävästi tilaa esimerkiksi kuljettajan istuimen ollessa tiellä, asenna turvaistuin oikealle takaistuimelle.

**Lasten turvaistuimen käyttäminen**

Lastenistuin suunnattuna taaksepäin



Lastenistuin suunnattuna eteenpäin



Pieniä lapsia ja vauvoja kuljettaessa lasten turvaistuimen käyttäminen on pakollista. Lastenistuimen tulee olla lapselle sopivan kokoinen ja se tulee asentaa valmistajan ohjeiden mukaisesti.

Turvallisuussyistä suosittelemme, että lasten turvaistuinta käytetään takaistuimilla.

**VAROITUS**

Älä koskaan sijoita selkä menosuuntaan asennettavaa lastenistuinta etumatkustajan istuimelle. Tällöin on vaara, että täyttyvä turvatyyny osuu lasten turvaistuimeen, josta lapsi voi menettää jopa henkensä.

**⚠ VAROITUS - Lastenistuimen asentaminen**

- Lapsi voi loukkaantua vakavasti tai menettää henkensä, jos turvaistuinta ei ole kiinnitetty kunnolla autoon ja lasta ei ole kiinnitetty oikein turvaistuimeen. Ennen lasten turvaistuimen asentamista tutustu turvaistuimen valmistajan tarjoamiin ohjeisiin.
- Jos turvavyö ei toimi, kuten tässä luvussa kuvailtiin, suosittelemme tarkastuttamaan järjestelmän valtuutetussa KIA-huollossa.
- Tämän oppaan lasten turvaistuihin liittyvien ohjeiden ja lastenistuimen omien ohjeiden noudattamatta jättäminen voi lisätä loukkaantumisriskiä ja/tai loukkaantumisen vakavuutta onnettomuuden sattuessa.

***Lasten turvaistuimen asentaminen lantiovyöllä (keskimmäiseen takaistuimeen) (mikäli varusteena) - Euroopan ulkopuolella***



Asentaaksesi lasten turvaistuimen keskitakaistuimelle, toimi seuraavasti:

1. Aseta lasten turvaistuin takaistuimen keskiosaan.
2. Jatka lantiovyön pituutta kiinnikkeen kohdalta.
3. Ohjaa lantiovyö lastenistuimen kautta istuimen valmistajan ohjeiden mukaisesti.

4. Kiinnitä turvavyö ja säädä sen pituus vetämällä vyön irtonaisesta päästä siten, että vyö on tiukasti kiinni lastenistuimessa. Lasten turvaistuimen asentamisen jälkeen yritä liikuttaa sitä kaikkiin suuntiin varmistaaksesi, että se on kunnolla kiinnittynyt.

## Lasten turvaistuimen asentaminen kolmipistevyöllä

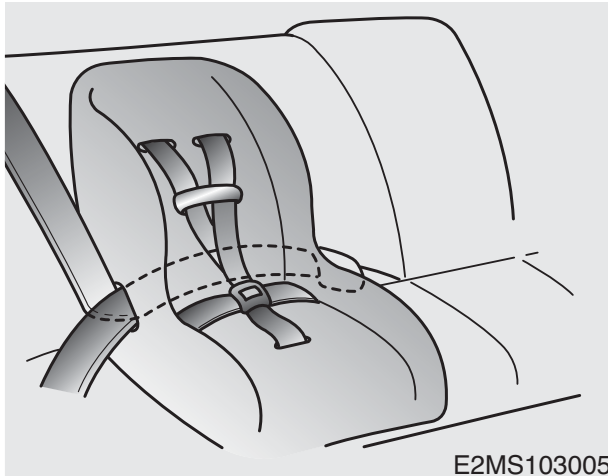

Asentaaksesi lasten turvaistuimen sivuistuimelle, toimi seuraavasti:

1. Aseta lasten turvaistuin auton istuimelle ja ohjaa vyön lantio-osa turvaistuimen kautta tai sen ympäri noudattaen turvaistuimen valmistajan ohjeita. Varmista, ettei turvavyö ole kiertynyt.

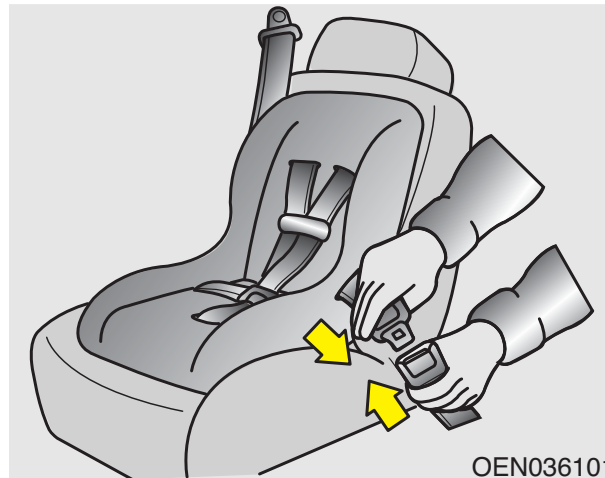

2. Kiinnitä 3-pistevyö sen vyölukkoon. Varmista, että kuulet selkeän lukitusäänen.

Suuntaa avauspainike siten, että siihen on helppo päästä käsiksi mahdollisessa hätätilanteessa.

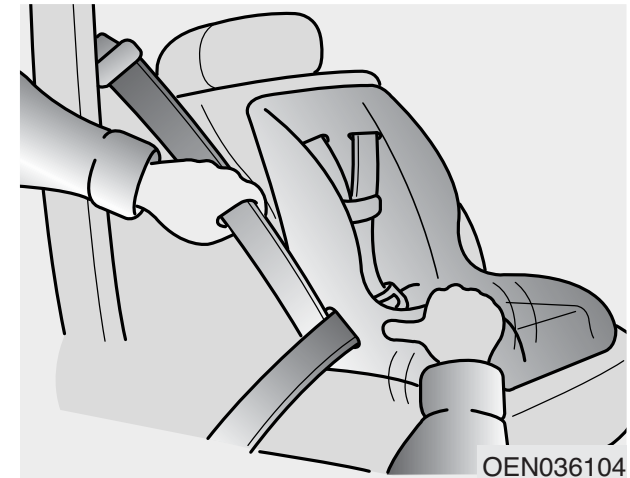

3. Kiinnitä turvavyö ja vedä se tiukaksi. Lasten turvaistuimen asentamisen jälkeen yritä liikuttaa sitä kaikkiin suuntiin varmistaaksesi, että se on kunnolla kiinnittynyt.

Jos sinun on kiristettävä vyötä, vedä vyötä kelaa kohti. Kun avaat turvavyön ja annat sen kelautua, kelamekanismi palautuu automaattisesti takaisin normaalin istuvan matkustajan hätälukitustilaan.

## Turvaistuimella kiinnitettävän lasten turvaistuimen soveltuvuus auton eri istuimille - Euroopassa

Käytä ainoastaan lasten turvaistuimia, jotka on virallisesti hyväksytty ja sopiva lapsellesi. Käyttäessäsi lasten turvaistuimia noudata seuraavaa taulukkoa.

Ikäryhmä	Istuimen sijainti			
	Etu-istuin	2. rivi ulkoreuna	2. rivi keskellä	3. rivi ulkoreuna (jos varusteena)
0 : 10 kg asti (0 - 9 kk)	X	U	U	X
0+ : 13 kg asti (0 - 2 vuotta)	L1	U	U	L1
I : 9-18 kg (9 kk - 4 v)	L2, L3	U	U	L2, L3
II & III : 15-36 kg (4 - 12 vuotta)	X	UF	UF	X

U : Soveltuu yleisen ryhmän turvaistuimille, jotka on hyväksytty tähän painoryhmään.

UF : Soveltuu eteenpäin suunnattuna yleisen ryhmän turvaistuimille, jotka on hyväksytty käytettäväksi tässä painoryhmässä.

L1 : Soveltuu PegPerego primo Viaggio (E13 030010) -istuimille, jotka on hyväksytty tähän painoryhmään

L2 : Soveltuu Römer Lord Plus (E1 03301136) -istuimille, jotka on hyväksytty tähän painoryhmään.

L3 : Soveltuu BeSafe iZi COMFORT (E4 03443206) -istuimille, jotka on hyväksytty tähän painoryhmään

X : Istuinsijainti ei sovellu lapsille tässä painoryhmässä.

## Lasten turvaistuimen kiinnittäminen "Tether Anchor"-kiinnikkeillä (mikäli varusteena)

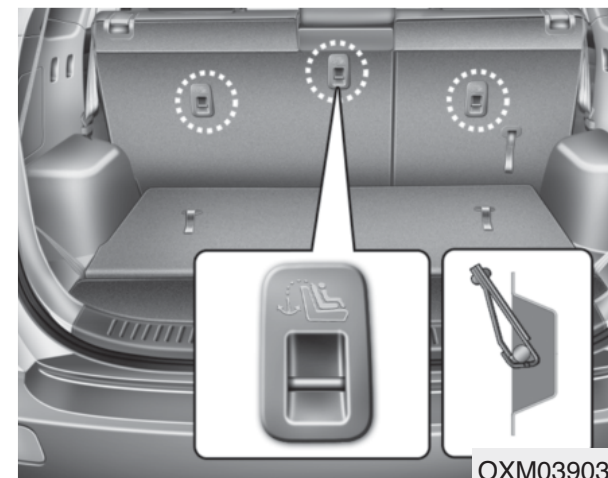

Lastenistuimen kiinnikkeet sijaitsevat takaistuimien selkänojien takana.

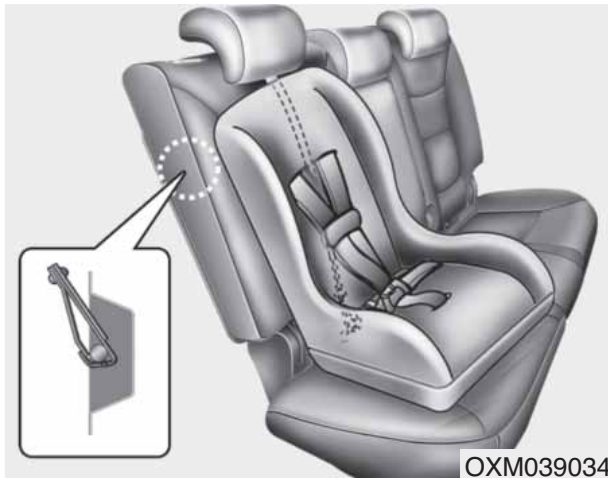

1. Ohjaa lastenistuimen kiinnike selkänojan taakse.  
Säädettävillä päntuilla varustetuissa autoissa kiinnike pitää ohjata päntuen alta sen tukitolppien välistä. Muussa tapauksessa kiinnike tulee vetää selkänojan yli.
2. Liitä kiinnikkeen koukku pidikkeeseen ja kiristä, jotta turvaistuin kiinnitty paikalleen.

### **VAROITUS**

Lapsi voi loukkaantua vakavasti tai menettää henkensä, jos turvaistuinta ei ole kunnolla kiinnitetty autoon ja lasta ei ole kiinnitetty oikein turvaistuimeen. Noudata aina lastenistuimen valmistajan ohjeita asennuksessa ja käytössä.

### **VAROITUS - Tether-kiinnike**

Älä koskaan kiinnitä kahta tai useampaa lasta yhdellä tether-kiinnikkeellä tai yhteen alakiinnityspisteeseen. Monen istuimen aiheuttama lisäkuorma voi aiheuttaa tether-kiinnikkeiden tai kiinnityspisteiden rikkoutumisen, josta voi seurata vakavia tai hengenvaarallisia vammoja.

### **VAROITUS - Lapsen kiinnityksen tarkastaminen**

Tarkasta lasten turvaistuimen kiinnittyminen painamalla ja vetämällä sitä eri suunnista. Väärin asennettu lasten turvaistuin saattaa keinua, kääntyä, kaatua tai irrota aiheuttaen vakavia tai hengenvaarallisia vammoja.

### **VAROITUS - Lastenistuimen kiinnityspisteet**

- Lastenistuinten kiinnityspisteet on suunniteltu kestämaan ainoastaan ne kuormat, jotka kunnolla kiinnitetty turvaistuin aiheuttavat oikein käytettynä. Missään tapauksessa niitä ei ole tarkoitettu käytettäväksi aikuisille tai muiden tavaroitten tai varusteiden kiinnittämiseksi autoon.
- Tether-kiinnike ei toimi suunnitellusti, jos se on kiinnitetty muualle kuin oikeaan tether-kiinnityspisteeseen.

## Lasten turvaistuimen kiinnittäminen "ISOFIX" ja "Tether Anchor"-kiinnikkeillä (mikäli varusteena)

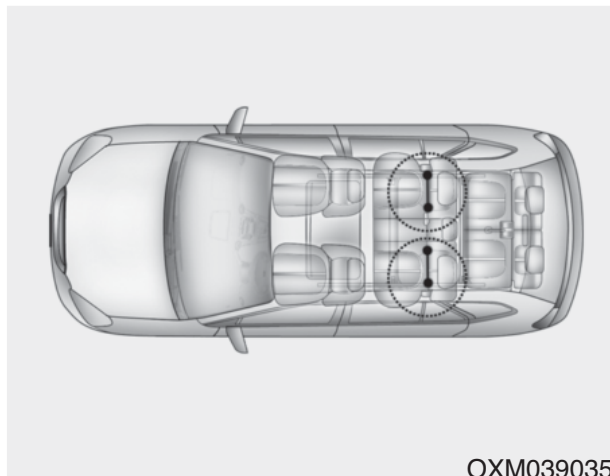

ISOFIX on standardoitu menetelmä lastenistuimien kiinnittämiseen, jonka avulla tavallista turvavyötä ei tarvita kiinnitettäessä turvaistuinta ajoneuvoon. Tämä mahdollistaa varmemman ja tarkemman kiinnityksen helpommalla ja nopeammalla asennuksella.

ISOFIX-istuin voidaan asentaa ainoastaan, jos sillä on ajoneuvokohtainen tai yleinen tyyppihyväksyntä ECE-R44 normin mukaisesti.

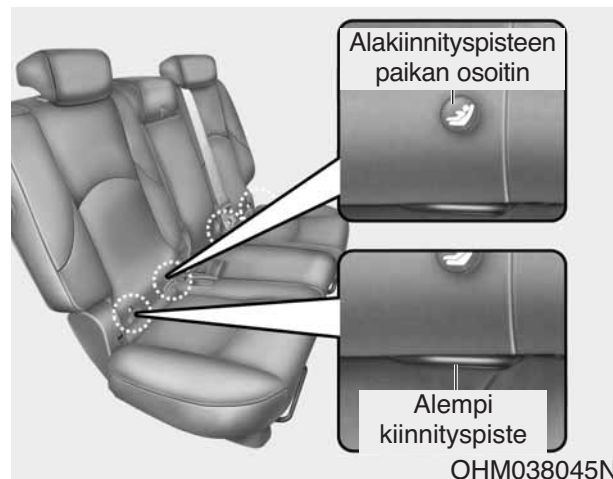

Molemmiin puolin 2. rivin istuimien selkänojan alaosassa on ISOFIX-tunnukset. Nämä tunnukset ilmaisevat turvaistuimen alempien kiinnikkeiden kiinnityspisteet.

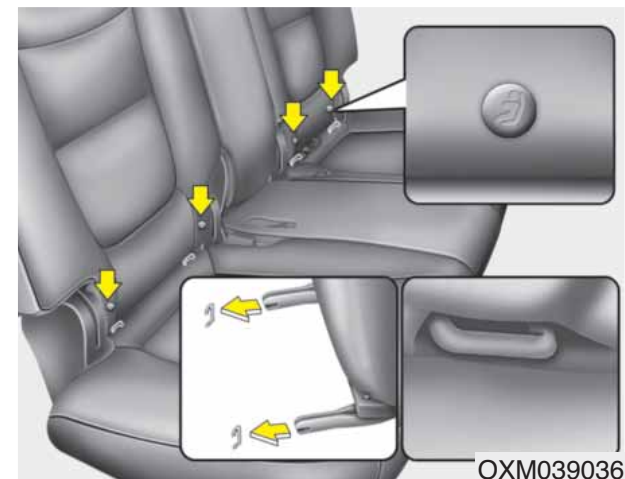

Molemmissa sivuistuimissa on kaksi ISOFIX-kiinnityspistettä sekä vastaava ylempi tether-kiinnityspiste selkänojan takana. ISOFIX-kiinnityspisteet sijaitsevat istuinosan ja selkänojan välissä ISOFIX-tunnuksien kohdilla. Asennuksessa turvaistuimen ISOFIX-liittimien on kytkeydyttävä ajoneuvon ISOFIX-kiinnityspisteisiin (varmista lukitusäänen kuuluminen, tarkasta mahdolliset turvaistuimen liittimen ilmaisimet ja varmista lopuksi vetämällä).

Yleinen ECE-R44 -normin mukainen turvaistuin on lisäksi kiinnitettävä ylemmällä tether-kiinnikkeellä, joka liitetään vastaavaan selkänojan ylemmään tether-kiinnityspisteeseen. Asennuksessa ja istuimen käytössä on toimittava ISOFIX-istuimen mukana toimitetun asennusoppaan mukaisesti.

### VAROITUS

Asenna lasten turvaistuin selkämenosuuntaan selkänojaa vasten siten, että selkänoja on kallistettu kaksi pykälää täydellisestä pystyasennosta.

### VAROITUS

- **Kun käytät ajoneuvon ISOFIX-järjestelmää lasten turvaistuimen kiinnittämiseen takaistuimelle, kaikki käyttämättömät ajoneuvon takaturvavöiden metallikiinnittimet on oltava kiinnitettyinä vyölukkoihinsa ja turvavyön vyöosan on oltava vedettynä lastenistuimen taakse, jotta lapsi ei pystyisi tarttumaan käyttämättömään turvavyöhön. Jos metallikiinnikkeitä ei ole kiinnitetty, lapsi pystyy tarttumaan käyttämättömään turvavyöhön, josta voi seurata lapsen kuristuminen tai vakava tai hengenvaarallinen loukkaantuminen.**
- **Älä aseta tai jätä mitään alakiinnityspisteiden ympärille. Varmista myös, ettei turvavyö ole jumittunut alakiinnityspisteisiin.**

### Lastenistuimen kiinnittäminen

1. Kiinnittääksesi lastenistuimen ISO-FIX-kiinnityspisteeseen, liitä turvaistuimen lukitsin ISO-FIX-kiinnikkeeseen. Varmista, että kuulet selkeän lukitusäänen.

### HUOMIO

*Älä anna turvavyön naarmuuntua ISOFIX-istuimen kiinnittimestä tai -kiinnityskohdasta asennuksen aikana.*



2. Liitä ”tether” -kiinnikkeen koukku sille tarkoitettuun pidikkeeseen ja kiristä, jotta istuin kiinnittyy paikalleen. (katso edellinen sivu)

### VAROITUS

- Älä asenna lastenistuinta keskitakaistuimelle käyttämällä auton ISOFIX-kiinnityspisteitä. ISOFIX-kiinnityspisteet on tarkoitettu ainoastaan takaistuimen oikean tai vasemman sivun kiinnityksiin. Älä käytä ISOFIX-kiinnittimiä väärin yrittämällä kiinnittää lastenistuin keskitakaistuimelle ISOFIX-kiinnittimillä.

(Jatkuu)

### (Jatkuu)

- Törmäyksessä lastenistuimen ISOFIX-kiinnittimet eivät ole riittävän vahvoja pitämään turvaistuinta oikein takaistuimen keskiosassa, jolloin ne saattavat rikkoutua aiheuttaen vakavia tai hengenvaarallisia vammoja.**
- Älä asenna kahta tai useampaa lastenistuinta alempaan kiinnityspisteeseen. Sopimaton, lisääntynyt kuorma voi aiheuttaa kiinnityspisteiden tai tether-kiinnittimien hajoamisen johtaen vakaviin tai hengenvaarallisiin vammoihin.
  - Kiinnitä ISOFIX-yhteensopiva lastenistuin ainoastaan soveltuviin taulukon mukaisiin paikkoihin.
  - Noudata aina lastenistuimen valmistajan tarjoamia asennus- ja käyttöohjeita.

**Lasten ISOFIX-turvaistuimen soveltuvuus auton eri istuimille - Euroopassa**

Painoryhmä	Kokoluokka	Turvaistuin	ISOFIX-paikka autossa			
			Etumatkustaja	2. rivi ulkoreuna (kuljettajan puoli)	2. rivi ulkoreuna (matkustajan puoli)	2. rivi keskellä
Turvakaukalo	F	ISO/L1	-	X	IUF	-
	G	ISO/L2	-	IUF	X	-
0 : 10kg asti	E	ISO/R1	-	IUF	IUF	-
0+ : 13kg asti	E	ISO/R1	-	IUF	IUF	-
	D	ISO/R2	-	IUF	IUF	-
	C	ISO/R3	-	IUF	IUF	-
I : 9-18 kg	D	ISO/R2	-	IUF	IUF	-
	C	ISO/R3	-	IUF	IUF	-
	B	ISO/F2	-	IUF	IUF	-
	B1	ISO/F2X	-	IUF	IUF	-
	A	ISO/F3	-	IUF	IUF	-

IUF = Soveltuu kasvot menosuuntaan asennettaville yleisen ryhmän ISO-FIX-lastenistuimille, jotka on hyväksytty tässä painoryhmässä.

X = ISOFIX-paikka ei sovellu ISOFIX-turvaistuimen kiinnittämiseen tässä painoryhmässä ja/tai kokoluokassa.

\* Sekä ISO/R2 että ISO/R3 voidaan asentaa, kun etumatkustajan istuin on siirretty pituussuunnassa puoliväliin tai kokonaan eteen.

\* ISOFIX -lasten turvaistuimen kokoluokat ja tyypit

A - ISO/F3: Korkea, kasvot menosuuntaan asennettava lasten turvaistuin (korkeus 720 mm)

B - ISO/F2: Matala, kasvot menosuuntaan asennettava lasten turvaistuin (korkeus 650 mm)

B1 - ISO/F2X: Matala, kasvot menosuuntaan asennettava lasten turvaistuin, jonka selkäosa on muotoiltu (korkeus 650 mm)

C - ISO/R3: Suuri, selkä menosuuntaan asennettava lasten turvaistuin

D - ISO/R2: Pieni, selkä menosuuntaan asennettava lasten turvaistuin

E - ISO/R1: Pieni, selkä menosuuntaan asennettava vauvan turvaistuin

F - ISO/L1: Sivuttain vasemmalle asennettava lasten turvaistuin (turvakaukalo)

G - ISO/L2: Sivuttain oikealle asennettava lasten turvaistuin (turvakaukalo)

## Suosittelut lasten turvaistuimet – Euroopassa

Painoryhmä	Nimi	Valmistaja	Turvaistuintyyppi	ECE-R44 Hyväksyntänumero
Ryhmä 0-1 (0-18kg)	FAIR G0/1	FAIR S.r.l	selkämenosuuntaan asennettava ajoneuvo- -kohtainen ISOFIX-jalusta tyyppiä "D"	E4 04443718
	Baby Safe Plus	Britax Römer	Ajoneuvon 3-pisteturvavöillä	E1 04301146
Ryhmä 1 (9-18kg)	FAIR G0/1	FAIR S.r.l	kasvot menosuuntaan asennettava ajoneuvo- -kohtainen ISOFIX-jalusta tyyppiä "D"	E4 04443718
	Duo Plus	Britax Römer	auton alempi ISOFIX-kiinnityspiste + Ylempi Tether-kiinnike	E1 04301133
		Britax Römer	Ajoneuvon 3-pisteturvavöillä	E1 04301133
	FAIR G0/1	FAIR S.r.l	Ajoneuvon 3-pisteturvavöillä	E4 03443416

### Turvaistuinvalmistajien tietoja

FAIR S.r.l <http://www.fairbimbofix.com>

Britax Römer <http://www.britax.com>

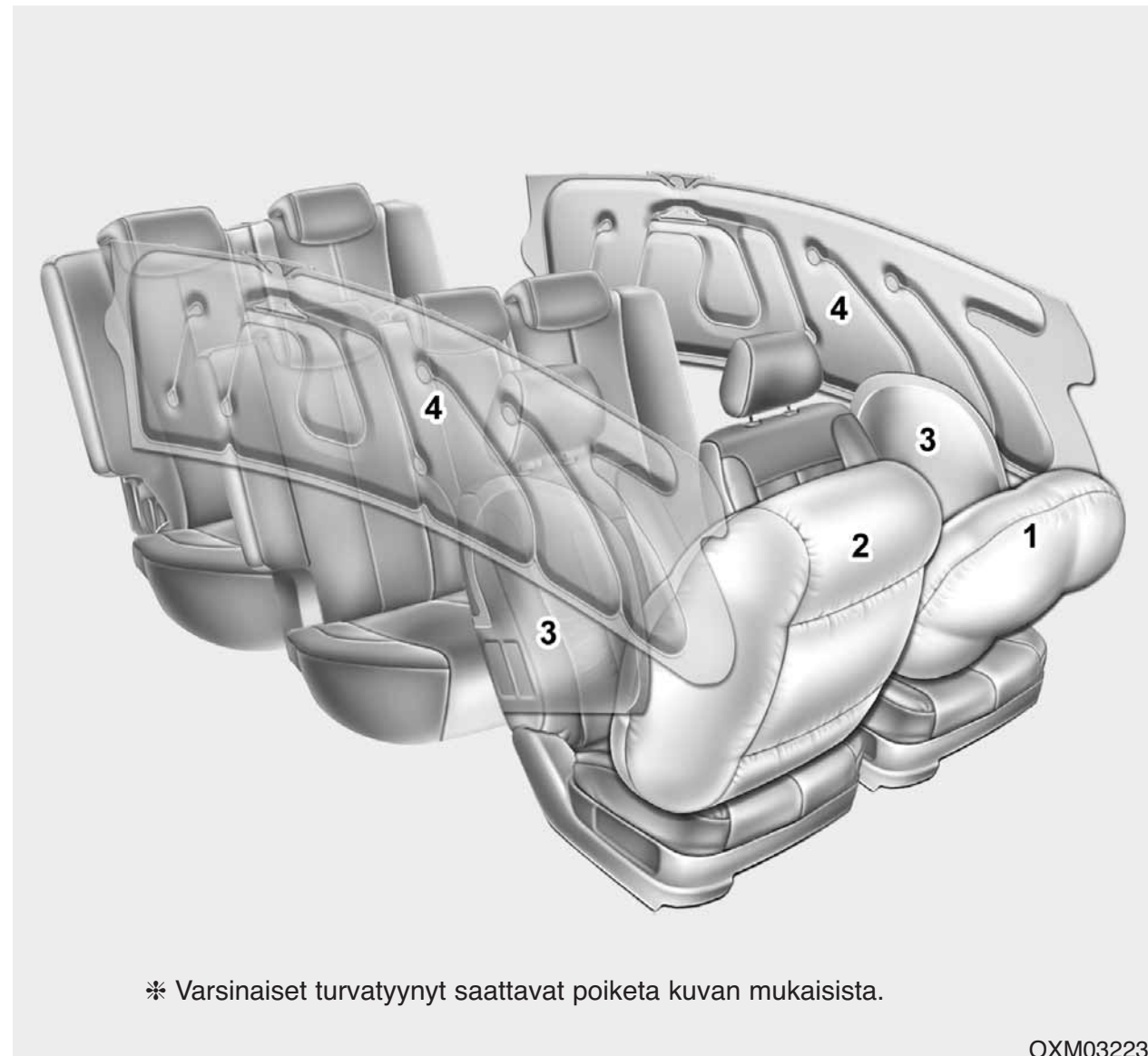
**TURVATYYNYT - TÄYDENTÄVÄ TURVAJÄRJESTELMÄ (MIKÄLI VARUSTEENA)**

- (1) Kuljettajan etuturvatyyny
- (2) Matkustajan etuturvatyyny\*
- (3) Sivuturvatyyny\*
- (4) Ikkunaturvatyyny\*

\* mikäli varusteena

**⚠ VAROITUS**

Vaikka autossa on turvatyyny, sinun ja matkustajiesi pitää aina käyttää turvavöitä, jotta voitaisiin minimoida loukkaantumisen riski ja loukkaantumisen vakavuusaste törmäyksessä tai nurinajossa.

\* Varsinaiset turvatyynyt saattavat poiketa kuvan mukaisista.

OXM032230

### **Kuinka turvatyynyjärjestelmä toimii?**

- Turvatyynyt ovat käytettävissä (täyttyvät tarpeen vaatiessa) ainoastaan, kun virtalukko on käännetty ON- tai START-asentoon.
- Turvatyynyt täyttyvät hetkessä voimakkaassa keulaan tai sivulle kohdistuvassa törmäyksessä (mikäli varustettu sivu- tai ikkunaturvatyynyillä) auttaakseen suojaamaan matkustajia vakavilta fyysisiltä vammoilta.

**\* HUOMAUTUS - Euroopassa**  
Lisäksi turvatyynyt täyttyvät välittömästi kierimistilanteissa (mikäli varustettu sivu- tai ikkunaturvatyynyillä) suojatakseen matkustajia vakavilta ruumiinvammoilta.

- Turvatyynyjen täyttymiseen ei vaa-dita tiettyä ajonopeutta.  
Yleisesti ottaen turvatyynyt on suunniteltu täyttymään törmäyksen voimakkuuden ja suunnan mukaan. Nämä kaksi tekijää määrittävät lähettävätkö tunnistimet täyttymisen laukaisevan elektronisen signaalin.

- Turvatyynyn laukeamiseen vaikuttaa monet tekijät, kuten ajonopeus ja suuntakulma sekä törmäyksessä osallisena olevien ajoneuvojen tai kappaleiden massa ja kovuus. Tarkkaan määritettäessä tekijät eivät rajoitu ainoastaan yllä mainittuihin.

- Eturuvatyynyt täyttyvät hetkessä kokonaan ja tyhjentyvät välittömästi.

Käytännössä sinun on mahdotonta ehtiä näkemään turvatyynyjen täyttymistä törmäystilanteessa.

On paljon todennäköisempää, että näet ainoastaan koteloistaan roikuvat tyhjentyneet turvatyynyt törmäyksen jälkeen.

- Jotta saavutettaisiin turvatyynyjen tarjoama suoja voimakkaissa törmäyksissä, niiden tulee laua erittäin nopeasti. Koska törmäykset ovat hyvin nopeita tapahtumia, turvatyynyn täyttymisnopeuden on oltava erittäin suuri. Turvatyynyn on ehdittävä matkustajan ja ajoneuvon rakenteen väliin ennen kuin matkustaja niihin osuu.

Tämä täyttymisnopeus pienentää voimakkaissa kolareissa vakavien tai hengenvaarallisten vammojen riskiä ja on näin ollen välttämätön osa turvatyynyn suunnittelua.

Kuitenkin turvatyynyn täyttymisestä saattaa myös aiheutua vammoja, kuten hiertymiä kasvoissa, mustelmia ja murtuneita luita, koska turvatyynyt laukeavat hyvin suurella voimalla.

- **On lisäksi tilanteita, joissa turvatyynyn ja ohjauspyörän välinen kosketus saattaa aiheuttaa hengenvaarallisia vammoja erityisesti, jos henkilö on asettunut liian lähelle ohjauspyörää.**

**⚠ VAROITUS**

- Kuljettajan on istuttava mahdollisimman etäällä ohjauspyörän turvatyynystä (vähintään 25 cm), jotta törmäyksessä laukeavan turvatyynyn aiheuttaman henkilövahingon tai menehtymisen riski olisi mahdollisimman pieni. Etumatkustajien tulee aina siirtää istuimensa mahdollisimman taakse ja istua tiukasti selkänojaa vasten.
- Turvatyynyt täyttyvät törmäyksessä silmänräpäyksessä, jolloin matkustajat saattavat loukkaantua turvatyynyn täyttymisvoimasta istuessaan liian lähellä turvatyynyä.
- Turvatyynyn täytyminen saattaa aiheuttaa ruhjeita naaman tai vartalon alueelle, rikkoutuneen lasin aiheuttamia vammoja tai palovammoja.

**Melu ja savu**

Kun turvatyynyt täyttyvät, niistä pääsee voimakas ääni ja ne vapauttavat savua ja pölyä matkustamoon. Tämä kuuluu normaaliin turvatyynyn täyttölaitteiston laukaisimen toimintaan. Turvatyynyn täyttymisen seurauksena saatat kokea voimakkaita hengitysvaikeuksia turvavyön ja turvatyynyn painaessa rintaasi. Lisäksi hengittämistä vaikeuttaa ympärillä vallitseva savu ja pöly. **Avaa kaikki ovet ja/tai ikkunat mahdollisimman nopeasti törmäyksen jälkeen, jotta hengittäminen tulisi helpommaksi ja välttäisiin jatkuvalta altistumiselta savulle ja pölylle.**

Vaikka savu ja pöly ovat vaarattomia, ne saattavat aiheuttaa ihon ärsyyntymistä (silmissä, nenässä, kurkussa jne.). Jos näin tapahtuu, pese altistuneet alueet ja huuhtelee ne kylmällä vedellä. Jos oireita ilmenee tämänkin jälkeen, ota yhteys lääkäriin.

**⚠ VAROITUS**

**Kun turvatyyny laukeaa, turvatyynyn liittyvät osat ohjauspyörässä, kojelaudassa, etuistuimilla ja/tai etu- ja takaovien yläpuolisissa kattopaneeleissa kuumelevat voimakkaasti. Estääksesi vammat, älä koske turvatyynyn säilytyslokeron sisäosiin välittömästi turvatyynyn täyttymisen jälkeen.**

### **Älä kiinnitä lastenistuinta etumatkustajan istuimelle.**



Älä koskaan asenna selkä menosuuntaan asennettavaa lastenistuinta etumatkustajan istuimelle. Jos turvatyyny laukeaa, se iskeytyy suoraan selkä menosuuntaan asennettua lastenistuinta päin aiheuttaen vakavia tai jopa hengenvaarallisia vammoja.

Älä myöskään asenna kasvot menosuuntaan asennettavaa lastenistuinta etumatkustajan istuimelle. Jos etumatkustajan turvatyyny laukeaa, se aiheuttaa lapselle vakavia tai jopa hengenvaarallisia vammoja.

Jos autosi on varustettu etumatkustajan etururvatyynyn ON/OFF -kytki-

mellä, voit tarpeen vaatiessa kytkeä etumatkustajan etururvatyynyn päälle tai pois päältä.

Lisätietoja löydät sivuilta 3-62.

### **VAROITUS**

- **Hengenvaara! Älä kiinnitä selkä menosuuntaan suunnattavaa lastenistuinta istuimelle, jonka edessä on turvatyyny!**
- **Älä koskaan kiinnitä lastenistuinta etumatkustajan istuimelle. Jos etumatkustajan turvatyyny laukeaa, se voi aiheuttaa vakavia tai jopa hengenvaarallisia vammoja.**
- **Kun lapsi kiinnitetään takaisistuimen sivuosaan ajoneuvossa, jossa on sivu- ja/tai ikkunaturvatyynyt, varmista, että asennat lastenistuimen mahdollisimman kauas ovesta kuin mahdollista ja lukitset turvaistuimen kunnolla paikoilleen.**

**Sivu- ja/tai ikkunaturvatyynyn täytyminen saattaa aiheuttaa vakavia tai hengenvaarallisia vammoja vauvaan tai lapseen.**

### **Turvatyynyn varoitusvalo**



Mittaristossa olevan turvatyynyn varoitusvalon tarkoituksena on varoittaa sinua mahdollisesta turvatyynyjärjestelmässä (SRS - Supplemental Restraint System) olevasta ongelmasta. Kun virta kytketään päälle (ON-asentoon), varoitusvalon tulee syttyä noin 6 sekunniksi ja sen jälkeen sammua. Tarkastuta järjestelmä, jos:

- Valo ei syty lyhyesti, kun kytket virran päälle (ON-asento).
- Valo jatkaa palamista noin 6 sekunnin palamisen jälkeen.

- Valo syttyy auton liikuessa.
- Valo vilkkuu, kun virta on kytketty päälle (ON-asento).

**Matkustajan eteturvatyynyn  
ON-merkkivalo (mikäli varusteena)**



Matkustajan eteturvatyynyn kytkennän merkkivalo palaa noin 4 sekuntia sen jälkeen, kun virta kytketään ON-asentoon.

Matkustajan eteturvatyynyn kytkennän merkkivalo syttyy myös silloin, kun vastaavan turvatyynyn ON/OFF-kytkin asetetaan ON-asentoon ja se sammuu noin 60 sekunnin jälkeen.

**Matkustajan eteturvatyynyn  
OFF-merkkivalo (mikäli varusteena)**



Matkustajan eteturvatyynyn poiskytkennän merkkivalo palaa noin 4 sekuntia sen jälkeen, kun virta on kytketty ON-asentoon.

Matkustajan eteturvatyynyn poiskytkennän merkkivalo syttyy myös, kun matkustajan eteturvatyynyn ON/OFF-kytkin on asetettu OFF-asentoon ja vastaavasti sammuu, kun sama kytkin asetetaan takaisin ON-asentoon.



**⚠ HUOMIO**

*Jos etumatkustajan turvatyynyn ON/OFF-kytkimessä on toimintahäiriö, OFF-merkkivalo ei syty (etumatkustajan turvatyynyn ON-merkkivalo syttyy ja sammuu noin 60 sekunnin jälkeen), jolloin etuturvatyyny laukeaa nokkaan kohdistuvissa törmäyksissä, vaikka matkustajan etuturvatyynyn ON/OFF-kytkin olisi asetettu OFF-asentoon.*

*Jos näin tapahtuu, suosittelemme tarkastuttamaan matkustajan etuturvatyynyn ON/OFF-kytkimen ja SRS-turvatyynyjärjestelmän valtuutetussa Kia-huollossa.*

**SRS-järjestelmän osat ja toiminnot**

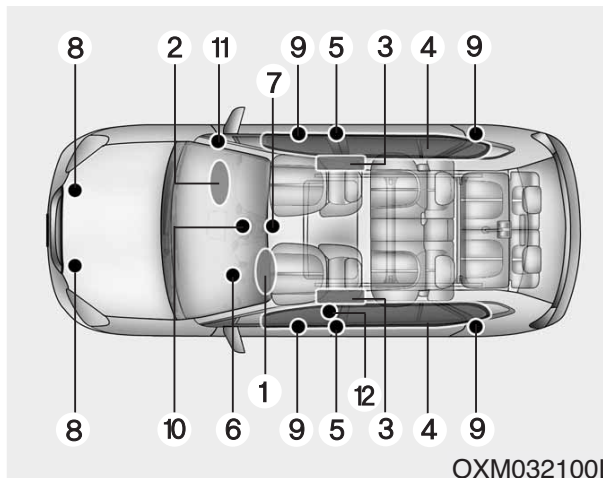

SRS-järjestelmä sisältää seuraavia komponentteja:

1. Kuljettajan etuturvatyynyn moduuli
2. Matkustajan etuturvatyynyn moduuli\*
3. Sivuturvatyynyjen moduulit\*
4. Ikkunaturvatyynyjen moduulit\*
5. Kelojen esikiristimien asennelmat\*
6. Turvatyynyn varoitusvalo
7. SRS-ohjausyksikkö (SRSCM)/Kierimistunnistin\*

8. Etutörmäystunnistimet
9. Sivutörmäystunnistimet\*
10. Etumatkustajan etuturvatyynyn ON/OFF-merkkivalo (vain etumatkustajan istuimelle)\*
11. Etumatkustajan etuturvatyynyn ON/OFF -kytkin\*
12. Kuljettajan etukiinnityspisteen esikiristin\*

\* mikäli varusteena

Kun virta on kytketty (ON-asento), SRS-ohjausyksikkö (SRSCM) tarkkailee jatkuvasti kaikkia SRS-komponentteja määrittääkseen mahdollisessa törmäystilanteessa, onko törmäys riittävän voimakas turvatyynyn tai turvavyön esikiristimen laukaisulle.

Mittaristossa oleva SRS-turvatyynyn varoitusvalo palaa noin 6 sekuntia virran kytkemisen jälkeen (ON-asento), jonka jälkeen sen tulee sammua.

**⚠ VAROITUS**

Jos jotain seuraavista tilanteista esiintyy, on kyseessä SRS-toimintahäiriö. Suosittelemme, että tarkastutat järjestelmän valtuutetussa Kia-huollossa.

- Valo ei syty lyhyesti, kun kytket virran päälle (ON-asento).
- Valo jatkaa palamista noin 6 sekunnin palamisen jälkeen.
- Valo syttyy auton liikuessa.
- Valo vilkkuu, kun virta on kytketty päälle (ON-asento).

Kuljettajan eturvatyyny (1)



B240B01L

Eturvatyynyjen moduulit sijaitsevat ohjauspyörän keskiössä ja etumatkustajan paneelissa hansikaslokeroon yläpuolella. Jos SRSCM tunnistaa riittävän voimakkaan ajoneuvon etuosaan kohdistuvan törmäyksen, se laukaisee automaattisesti eturvatyyny.

Kuljettajan eturvatyyny (2)

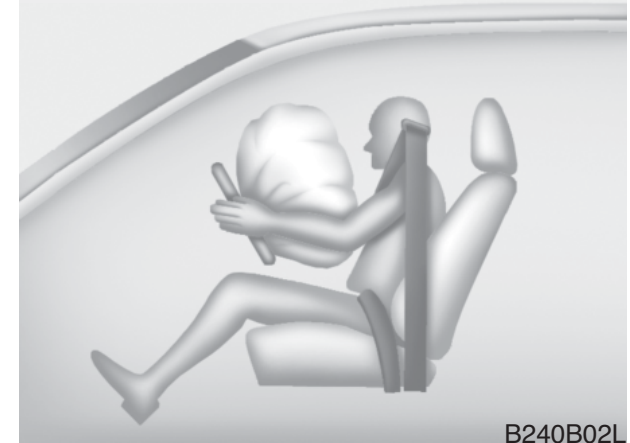

B240B02L

Laukeamishetkellä suojustansiin muotoillut halkeamamasaumat repeävät turvatyynyjen laajenemisen aiheuttamasta paineesta. Suojusten auetessa turvatyyny voi täyttyä täydelliseen kokoonsa.

Kuljettajan eturvatyyny (3)

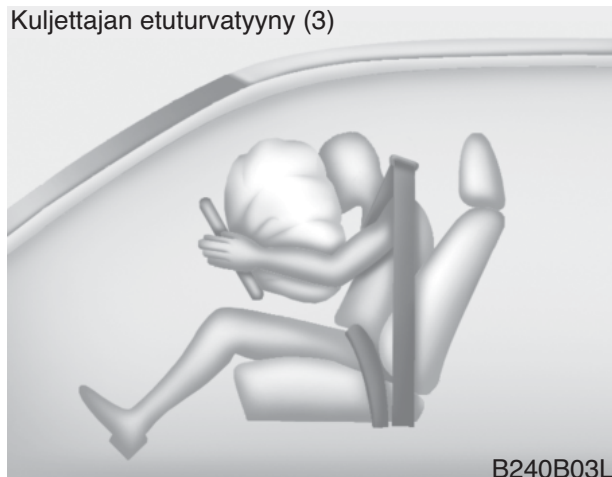

B240B03L

Täysin täyttynyt turvatyyny yhdessä oikein kiinnitetyn turvavyön kanssa hidastavat kuljettajan tai matkustajan eteenpäin jatkuvaa liikettä pienentäen pään ja rinnan alueen loukkaantumisvaaraa.

Välittömästi täydellisen täyttymisen jälkeen turvatyyny alkaa tyhjäntyä, jotta kuljettaja pystyisi näkemään eteenpäin ja ohjata autoa tai käyttämään muita hallintalaitteita.

Matkustajan eturvatyyny (mikäli varusteena)



B240B05L

## ⚠ VAROITUS

- Älä asenna tai aseta mitään varusteita (mukipidike, levykotelo, tarra yms.) etumatkustajan hansikaslokeron yläpuoliseen paneeliin, kun autossa on varusteena etumatkustajan turvatyyny. Nämä tavarat voivat olla vaarallisia ja aiheuttaa vammoja etumatkustajan turvatyynyn lauetessa.
- Jos asennat ilmanraikastinsäiliön auton matkustamoon, älä aseta sitä mittariston lähelle tai kojelaudan pinnalle.

(Jatkuu)

(Jatkuu)

Se saattaa olla vaarallinen ja aiheuttaa vammoja turvatyynyn lauetessa.

## ⚠ VAROITUS

- Jos turvatyyny laukeaa, siitä saattaa kuulua kova ääni ja vapautua pieni määrä savua. Tämä on normaali seuraus eikä aiheuta lisävaaraa. Turvatyyny on pakattu tähän hienojakoiseen jauheeseen. Turvatyynyn laukeamisesta seuraava pölyn muodostuminen saattaa aiheuttaa silmien tai ihon ärsyyntymistä. Se voi olla myös haitallista astmaatikoidelle. Pese aina huolellisesti kaikki altistuneet ihoalueet haalealla vedellä ja miedolla saippualla turvatyyny laukaisseensa onnettomuuden jälkeen.

(Jatkuu)

**(Jatkuu)**

- **SRS toimii ainoastaan, kun virta-avain on kytketty ON-asentoon. Jos SRS-turvatyynyn varoitusvalo ei syty, pysyy päällä noin 6 sekunnin palamisen jälkeen, kun virta-avain käännetään ON-asentoon tai moottori käynnistetään, tai syttyy ajon aikana, SRS-järjestelmä ei toimi oikein. Jos näin tapahtuu, suosittelemme tarkastuttamaan järjestelmän valtuutetussa Kia-huollossa.**
- **Ennen kuin vaihdat sulakkeen tai irrotat akun liittimen, käännä virtalukko LOCK-asentoon ja poista virta-avain. Älä koskaan poista tai vaihda turvatyynyn liittyviä sulakkeita, kun virtalukko on ON-asennossa. Jos tätä varoitusta ei noudateta, SRS-turvatyynyn varoitusvalo syttyy palamaan.**

**Kuljettajan ja matkustajan etururvatyyny**

Kuljettajan etururvatyyny



OXM033009

Matkustajan etururvatyyny (mikäli varusteena)



OXM033010

Autosi on varustettu sekä kuljettajan että etumatkustajan turvatyynyjärjestelmällä ja kolmipisteturvavöillä.

Järjestelmän olemassaolo ilmaistaan ohjauspyörän turvatyynyn suojukseen sekä matkustajan etusivupaneelissa hansikaslokeron yläpuolella olevan turvatyynyn suojukseen kohokuvioidun kirjaimin "AIR BAG".

SRS-järjestelmä koostuu turvatyynyistä, jotka on asennettu ohjauspyörän keskiön suojuksen sisään ja matkustajan etusivupaneelin alle hansikaslokeron yläpuolelle.

SRS-järjestelmän tehtävänä on tarjota auton kuljettajalle ja/tai etumatkustajalle suojaa turvavyöjärjestelmän tarjoaman suojan lisäksi riittävän voimakkaissa etuosaan kohdistuvissa törmäyksissä.

## **⚠ VAROITUS**

Huolehdi, että kaikki käyttävät aina turvavöitä ja lapset on kiinnitetty turvaistuimiin. Turvatyyny täyttyy kovalla voimalla silmänräpäyksessä. Turvavyöt pitävät matkustajat oikeassa asennossa, jolloin saadaan paras hyöty turvatyynyiltä. Jos turvavöitä käytetään väärin tai ei ollenkaan, turvatyynyt voivat täytyessään jopa aiheuttaa vakavia vammoja. Noudata aina tässä oppaassa esitettyjä turvavöitä, turvatyynyjä ja matkustajien turvallisuutta koskevia varoitimenpiteitä.

Jotta pienennettäisiin vakavien loukkaantumisten riskiä ja säästettäisiin paras suojavaikutus, noudata seuraavia ohjeita:

- Älä aseta lasta mihinkään lastenistuimeen tai korokeistuimeen etuistuimelle.
- Kiinnitä lapsi aina takaistuimelle. Se on turvallisin matkustuspaikka lapselle iästä riippumatta.

(Jatkuu)

(Jatkuu)

- Etu- ja sivuturvatyynyt voivat aiheuttaa väärin istuvan etumatkustajan loukkaantumisen.
- Siirrä istuimesi mahdollisimman etäälle etuturvatyynyistä käytännöllisyyden nimissä säilyttäen samalla hyvän ajotuntuman autoon.
- Sinun ja matkustajiesi ei tulisi koskaan istua tai nojata tarpeettoman lähelle turvatyynyjä. Väärin istuva kuljettaja tai matkustaja voi loukkaantua vakavasti täyttävästä turvatyynystä.
- Älä koskaan nojaa ovea tai keskikonsolia vasten. Istu aina pystyasennossa.
- Älä anna matkustajan istua etuistuimella, kun matkustajan etuturvatyynyn poiskytkennän varoitusvalo palaa, koska tällöin turvatyyny ei laukea keskivoimakkaassa tai voimakkaassa etupäähän kohdistuvassa törmäyksessä.

(Jatkuu)

(Jatkuu)

- Tavaraita ei tulisi asettaa ohjauspyörän, kojelaudan ja hansikaslokeron yläpuolisen paneelin turvatyynymoduulien päälle tai lähelle. Nämä tavarat voivat olla vahingollisia mahdollisessa, riittävän voimakkaassa törmäyksessä, jossa turvatyyny laukeavat.
- SRS-järjestelmän johtoihin ja muihin osiin ei saa koskea tai niitä ei saa irrottaa. Jos näin toimitaan, turvatyynyjen tahattomasta laukeamisesta tai toimintakyvyttömäksi tekemisestä saattaa aiheutua loukkaantumisia.
- Jos SRS-turvatyynyjärjestelmän varoitusvalo jatkaa palamista ajon aikana, suosittelemme tarkastuttamaan järjestelmän valtuutetussa KIA-huollossa.

(Jatkuu)

**(Jatkuu)**

- Turvatyynyt ovat kertakäyttöisiä. Suosittelemme, että järjestelmä vaihdetaan laukeamisen jälkeen valtuutetussa Kia-huollossa.
- SRS-järjestelmä on suunniteltu laukaisemaan ainoastaan etuturvatyynyt, kun törmäys on riittävän voimakas ja se tulee suunnasta, joka poikkeaa alle 30° ajoneuvon etupään pituuslinjasta. Lisäksi turvatyynyt laukeavat vain kerran. Turvavöiden on oltava aina kiinnitettyinä.
- Etuturvatyynyjen ei tulisi lauetta sivutörmäyksissä, peräänajoissa tai nurinajoissa. Etuturvatyynyt eivät myöskään laukea etupäähän kohdistuvissa törmäyksissä, joiden voimakkuus ei ylitä laukeamisen kynnyksarvoa.

**(Jatkuu)****(Jatkuu)**

- Lasten turvaistuinta ei saa asettaa etuistuimelle. Vauva tai lapsi saattaa loukkaantua vakavasti tai jopa menehtyä turvatyynyn laukeamisesta onnettomuudessa.
- Alle 12-vuotiaiden lasten tulee istua takaistuimella turvavyö oikein kiinnitettynä. Älä koskaan anna lapsen matkustaa etuistuimella. Jos yli 12-vuotias lapsi on välttämättä kiinnitettävä etuistuimelle, hänelle tulee kiinnittää turvavyö oikein ja istuin on siirrettävä mahdollisimman taakse.
- Paras turvallisuus saavutetaan kaikentyyppisissä törmäyksissä, kun kaikki matkustajat (myös kuljettaja) käyttävät aina turvavöitä riippumatta siitä, onko turvatyyny varusteena käytettävällä istuimella. Tällöin vakavan tai hengenvaarallisen loukkaantumisen riski on törmäyksessä pienimmillään.

**(Jatkuu)****(Jatkuu)**

- Älä istu tai nojaa tarpeettoman lähelle turvatyynyä, kun auto liikkuu.
- Väärässä asennossa istumisesta voi aiheutua vakavia tai hengenvaarallisia vammoja törmäyksessä. Kaikkien matkustajien tulisi istua pystyasennossa istuimen keskiosassa turvavyöt kiinnitettynä pystyasentoon säädettyä selkänojaa vasten ja jalkojen pitäisi levätä rennosti lattialla, kunnes auto on pysäköity ja virta-avain poistettu.
- SRS-turvatyynyjärjestelmän on lauettava erittäin nopeasti tarjotakseen suojaa törmäyksessä. Jos matkustaja on liikunnut oikeasta asennosta turvavyön käytön laiminlyömisestä johdosta, turvatyyny saattaa osua voimalla matkustajaan aiheuttaen vakavia tai jopa hengenvaarallisia vammoja.

## Etumatkustajan etuturvatyynyn ON/OFF -kytkin (mikäli varusteena)



Etumatkustajan etuturvatyyny voidaan kytkeä pois päältä matkustajan etuturvatyynyn ON/OFF -kytkimestä, jos lastenistuin asennetaan etumatkustajan istuimelle tai jos kyseistä istuinta ei käytetä matkustajan kuljettamiseen.

Varmistaaksesi lapsesi turvallisuuden, matkustajan etuturvatyyny on kytkettävä pois päältä, jos selkämenosuuntaan suunnattava lastenistuin on poikkeussyistä asennettava etumatkustajan istuimelle.



### Etumatkustajan etuturvatyynyn kytkeminen päälle tai pois päältä:

Kytkeäksesi matkustajan etuturvatyynyn pois päältä, aseta pääavain matkustajan etuturvatyynyn ON/OFF -kytkimeen ja käännä se OFF-asentoon.

Matkustajan etuturvatyynyn poiskytkennän merkkivalo syttyy ja pysyy päällä, kunnes turvatyyny kytketään taas päälle.

Kytkeäksesi matkustajan etuturvatyynyn takaisin päälle, aseta pääavain matkustajan etuturvatyynyn ON/OFF -kytkimeen ja käännä se ON-asentoon. Matkustajan etuturvatyynyn poiskytkennän ilmaisin sammuu.

### **VAROITUS**

Etuturvatyynyn ON/OFF -kytkintä voidaan kääntää käyttämällä pientä, jäykkää, avaimen kaltaista puikkoa. Tarkasta aina etuturvatyynyn ON/OFF -kytkimen ja matkustajan etuturvatyynyn poiskytkennän merkkivalon tila.

### \* HUOMAUTUS

- Kun matkustajan etuturvatyynyn ON/OFF -kytkin asetetaan ON-asentoon, etumatkustajan etuturvatyyny kytkeytyy ja tällöin lastenistuinta ei saa asentaa etumatkustajan istuimelle.
- Kun matkustajan etuturvatyynyn ON/OFF -kytkin on asetettu OFF-asentoon, etumatkustajan etuturvatyyny on kytketty pois päältä.

**⚠ HUOMIO**

- Jos matkustajan etuturvatyynyn ON/OFF-kytkin ei toimi oikein, turvatyynyn varoitusvalo (🚨) syttyy mittaristossa.

Lisäksi etumatkustajan turvatyynyn OFF-merkkivalo (🚨<sub>2</sub>) ei syty (etumatkustajan turvatyynyn ON-merkkivalo syttyy ja sammuu noin 60 sekunnin jälkeen) ja SRS-ohjausyksikkö kytkee etumatkustajan turvatyynyn uudelleen päälle, jolloin turvatyynyt voivat laueta nokkaan kohdistuvissa törmäyksissä, vaikka etumatkustajan turvatyynyn ON/OFF-kytkin olisi asetettu OFF-asentoon.

Jos näin tapahtuu, suosittelimme tarkastuttamaan järjestelmän valtuutetussa Kia-huollossa.

- Jos SRS-turvatyynyn varoitusvalo vilkkuu, ei syty virtalukon ON-asentoon kytkemisen seurauksena tai se jatkaa palamista ajon aikana, suosittelimme tarkastuttamaan järjestelmän valtuutetussa Kia-huollossa.

**⚠ VAROITUS**

- Kuljettaja on vastuussa matkustajan etuturvatyynyn ON/OFF-kytkimen asettamisesta oikeaan asentoon.
- Kytke matkustajan etuturvatyyny pois päältä ainoastaan, kun virta on sammutettuna. Muussa tapauksessa SRS-ohjausmoduuli saattaa vahingoittua. Lisäksi saattaa olla vaarana, että kuljettajan ja/tai etumatkustajan ja/tai sivu- ja ikkunaturvatyynyt eivät laukeakaan tai laukeavat väärin törmäyksessä.
- Älä koskaan asenna selkä menosuuntaan kiinnitettävää lastenistuinta etumatkustajan istuimelle, ellei matkustajan etuturvatyynyä ole kytketty pois päältä. Vauva tai lapsi saattaa loukkaantua vakavasti tai jopa menehtyä turvatyynyn laukeamisesta onnettomuudessa.

(Jatkuu)

(Jatkuu)

- Vaikka autosi olisi varustettu matkustajan etuturvatyynyn ON/OFF-kytkimellä, älä asenna lasten turvaistuinta etumatkustajan istuimelle. Lasten turvaistuinta ei saa asettaa etuistuimelle. Lapset, jotka ovat liian isoja lasten turvaistuihin, tulee aina asettaa takaistuimille ja kiinnittää kolmipisteturvavöillä (lantio-/olkavyöt). Lapsille on turvallisin onnettomuuden sattuessa, kun heidät on kiinnitetty takaistuimille oikeantyyppisiin lastenistuihin.
- Kun lastenistuinta ei enää tarvita etumatkustajan istuimella, palauta etumatkustajan turvatyyny välittömästi toimintaan.



### Sivuturvatyyny (mikäli varusteena)

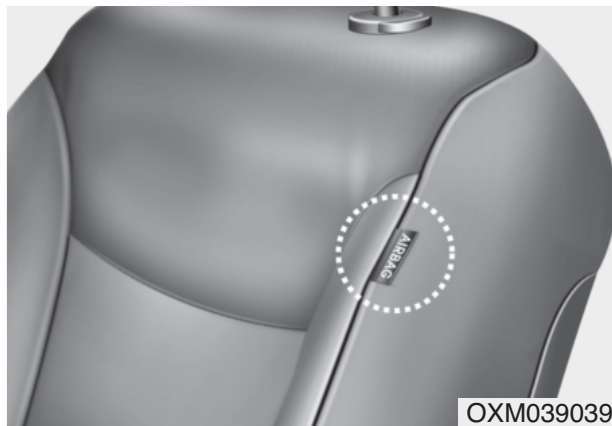

OXM039039

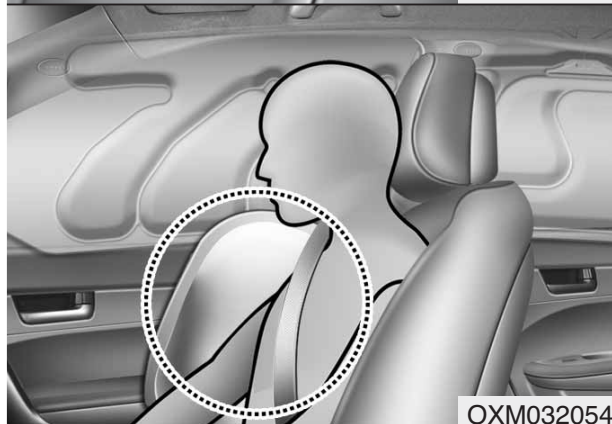

OXM032054

\* Varsinaiset turvatyynyt saattavat poiketa kuvan mukaisista.

Autosi on varustettu kummankin etuistuimen sivuturvatyynyllä.

Turvatyynyn tarkoitus on tarjota kuljettajalle ja/tai etumatkustajalle lisäsuojaa turvavöiden antaman suojan lisäksi.

Sivuturvatyyny on suunniteltu laukeamaan ainoastaan tietyntyyppisissä sivuun kohdistuvissa törmäyksissä, johon vaikuttaa mm. törmäyksen voimakkuus, suunta, nopeus ja törmäyspiste. Sivuturvatyynyjä ei ole suunniteltu laukeamaan kaikenlaisissa sivutörmäystilanteissa.

Sivuturvatyynyt laukeavat myös törmäyspuolen vastakkaisella puolella.

#### \* HUOMAUTUS - mikäli kierimistunnistin varusteena

Liäksi molemminpuoliset sivuturvatyynyt laukeavat tietyntyyppisissä kierimistilanteissa.

#### **VAROITUS**

Älä anna matkustajien nojata päitään tai vartaloiitaan oviin, asettaa käsiään oville, venyttää käsiään ulos ikkunoista tai asettaa tavaroita itsensä ja oven väliin istuessaan istuimilla, joihin sivu- ja ikkunaturvatyynyt vaikuttavat.

#### **VAROITUS**

• Sivuturvatyynyt ovat täydentävä järjestelmä kuljettajan ja matkustajan turvavöille, eikä se korvaa niitä. Tämän vuoksi turvavöitä on aina käytettävä, kun auto liikkuu. Turvatyynyt laukeavat vain tietyntyyppisissä sivutörmäyksissä tai kierimistilanteissa<sup>\*1</sup>, joiden voimakkuus on riittävä vahingoittamaan matkustajia.

(Jatkuu)

\*1 Ainoastaan kierimistunnistimella varustetuissa ajoneuvoissa.

**(Jatkuu)**

- Paras sivuturvatyynyjärjestelmän suojavaikutus saavutetaan, kun kummatkin etumatkustajat istuvat pystyasennossa turvavyöt oikein kiinnitettyinä. Tällöin vältetään myös laukeavan sivuturvatyynyn aiheuttamilta loukkaantumisilta. Kuljettajan tulisi pitää kädet ohjauspyörän oikealla ja vasemmalla sivulla.

Matkustajan tulisi pitää käsiä sylissä.

- Älä käytä mitään tarviketyypisiä istuinpäällisiä.
- Istuinpäällisten käyttäminen voi heikentää tai estää järjestelmän toiminnan.
- Älä asenna mitään lisävarusteita sivuturvatyynyjen lähelle tai sivuun.
- Älä aseta mitään tavaroita turvatyynyn päälle tai itsesi ja turvatyynyn väliin.

**(Jatkuu)****(Jatkuu)**

- Älä aseta mitään tavaroita (saateenvarjo, laukku jne.) etuoven ja etuistuimen väliin. Nämä tavarat voivat olla vaarallisia ja aiheuttaa vammoja sivuturvatyynyn lauetessa.
- Vältä iskemästä sivutörmäystunnistimiin, kun virta on päällä, jotta voisit estää sivuturvatyynyn tahattomasta laukeamisesta aiheutuvat henkilövahingot.
- Jos istuin tai sen päällinen on vahingoittunut, suosittelemme huollattamaan järjestelmän valtuutetussa Kia-huollossa.

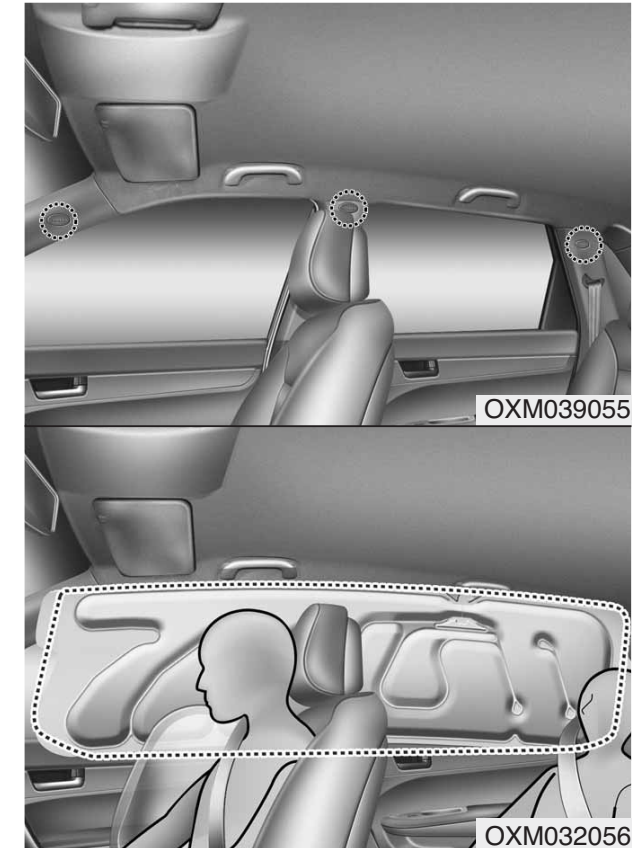
**Ikkunaturvatyyny  
(mikäli varusteena)**

\* Varsinaiset turvatyynyt saattavat poiketa kuvan mukaisista.

Ikkunaturvatyynyt sijaitsevat katon molemmin puoleisissa sivukaarissa etu- ja takaovien yläpuolella.

Ne on suunniteltu suojaamaan etu- ja takasivumatkustajien päitä tietyn tyyppisissä sivutörmäyksissä.

Ikkunaturvatyyny on suunniteltu laukeamaan tietyn tyyppisissä sivuun kohdistuvissa törmäyksissä, johon vaikuttaa mm. törmäyksen voimakkuus, suunta, nopeus ja törmäyskohta.

Ikkunaturvatyynyt laukeavat myös törmäyspuolen vastakkaisella puolella.

### \* HUOMAUTUS - mikäli kierimistunnistin varusteena

Lisäksi molemminpuoliset ikkunaturvatyynyt laukeavat tietentyypisissä kierimistilanteissa.

- Ikkunaturvatyynyjä ei ole suunniteltu laukeamaan kaikenlaisissa sivutörmäyksissä.

### VAROITUS

- Jotta sivu- ja ikkunaturvatyynyt tarjoaisivat parhaan suoja-vaikutuksen, sekä etumatkustajien ja takasivumatkustajien tulisi istua pystyasennossa turvavyöt oikein kiinnitettyinä. Erityisen tärkeää on, että lapset istuvat tarkoituksenmukaisissa lasten turvaistuimissa takaistuimella.
- Kun lapset asetetaan ulkoreunalla oleviin takaistuimiin, heidät tulee kiinnittää asianmukaisesti lasten turvaistuimiin. Varmista, että kiinnität lasten turvaistuimen mahdollisimman kauas oven sivusta ja lukitset lastenistuimen paikoilleen.

(Jatkuu)

(Jatkuu)

- Älä anna matkustajien nojata päitään tai vartaloitaan oviin, asettaa käsiään oville, venyttää käsiään ulos ikkunoista tai asettaa tavaroita itsensä ja oven väliin istuessaan istuimilla, joihin sivu- ja ikkunaturvatyynyt vaikuttavat.
- Älä koskaan yritä avata tai korjata mitään sivu- tai ikkunaturvatyynyjärjestelmään liittyviä osia. Suosittelemme, että huollat järjestelmän valtuutetussa Kia-huollossa.

Yllä esitettyjen ohjeiden noudattamatta jättäminen voi aiheuttaa matkustajan loukkaantumisen tai menehtymisen onnettomuuden sattuessa.

**Miksi turvatyynyni ei lauennut törmäyksessä? (turvatyynyn laukeamiseen tarvittava tilanne)**

**On olemassa monenlaisia onnettomuuksia, joissa turvatyynyt eivät tarjoa lisäsuojaa.**

**Näitä ovat mm. peräänajot, ketju-kolarin lievimmät törmäykset ja alhaisilla nopeuksilla tapahtuvat törmäykset.**

### *Turvatyynyjen törmäystunnistimet*

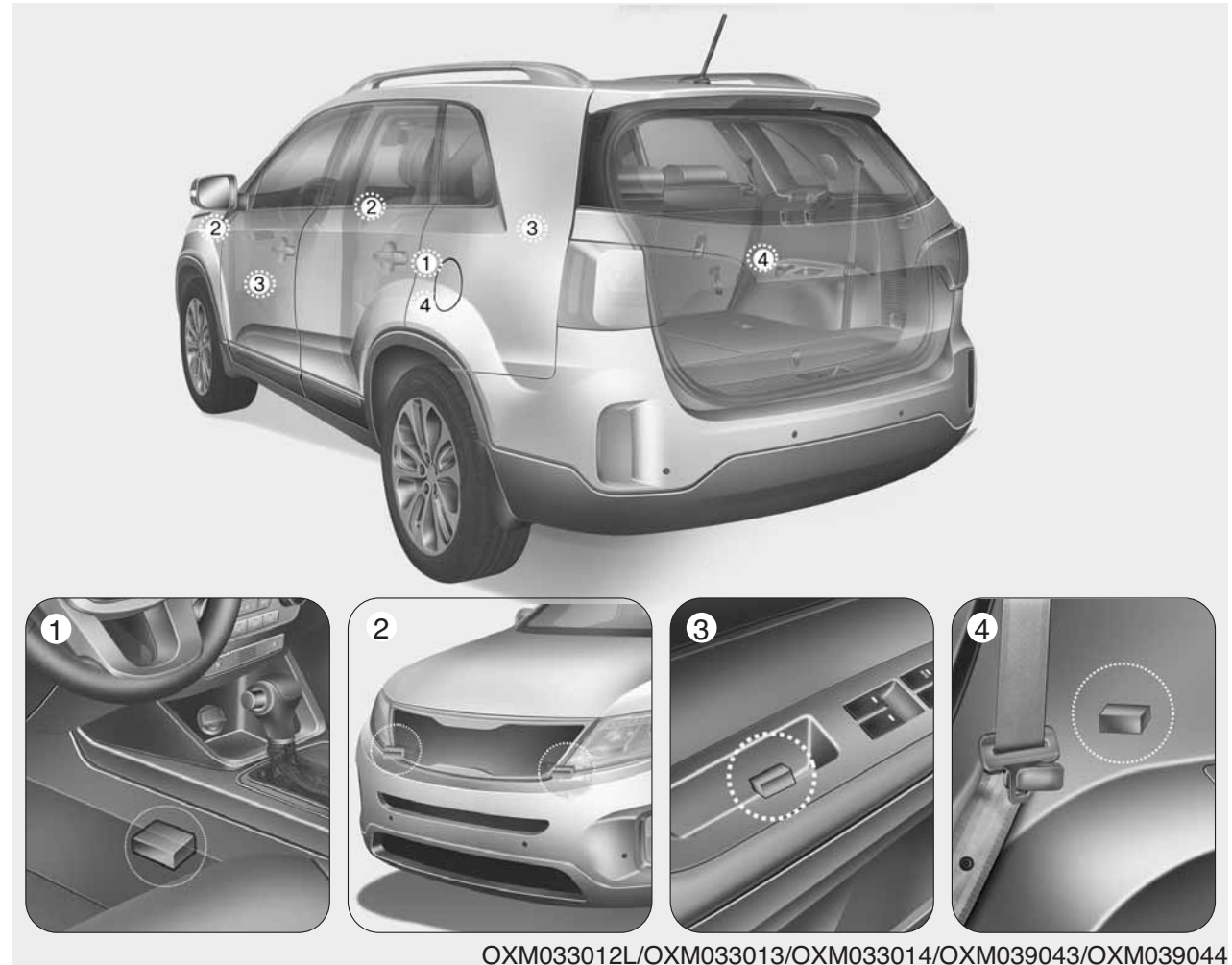

OXM033012L/OXM033013/OXM033014/OXM039043/OXM039044

(1) SRS-ohjausyksikkö/Kierimistunnistin (mikäli varusteena)

(2) Etutörmäystunnistin

(3) Sivutörmäystunnistin (mikäli varusteena)

(4) Sivutörmäystunnistin (mikäli varusteena)

### **⚠ VAROITUS**

- Älä iske tai anna minkään kapaleen iskeytyä turvatyynyjen tai niiden tunnistimien alueelle. Tämä saattaa aiheuttaa tahattoman turvatyynyn laukeamisen, joka voi johtaa vakaviin tai jopa hengenvaarallisiin henkilövahinkoihin.
- Jos tunnistimen paikkaa tai asentoa muutetaan millään tavalla, turvatyyny saattaa lauaeta, kun niiden ei pitäisi, tai ne eivät laukea, kun niiden pitäisi aiheuttaen vakavia tai hengenvaarallisia vammoja. Tämän vuoksi älä yritä suorittaa mitään huoltotoimenpiteitä turvatyynyntunnistimien lähellä tai suoraan niihin. Suosittelemme, että huollatat järjestelmän valtuutetussa Kia-huollossa.

(Jatkuu)

(Jatkuu)

- Ongelmia saattaa ilmetä, jos tunnistimien asennuskulmat muuttuvat muodonmuutoksen johdosta etupuskurissa, korissa, B-pilarissa tai etuovissa ja C-pilarissa, jossa sivutörmäystunnistimet sijaitsevat. Suosittelemme, että huollatat järjestelmän valtuutetussa Kia-huollossa.
- Autosi on suunniteltu tunnistamaan törmäys ja laukaamaan sitä kautta turvatyyny tietyntyyppisissä kolareissa. Puskurisuojusten asentaminen tai puskurin vaihtaminen tarvikevaraosaan saattaa vaikuttaa haitallisesti törmäysominaisuuksiin ja turvatyynyn laukeamiseen.

### **⚠ VAROITUS - Euroopassa**

Jos ajoneuvosi on varustettu sivu- tai ikkunaturvatyynyllä, aseta virtalukko OFF- tai ACC-asentoon, kun ajoneuvoa hinataan.

Sivu- tai ikkunaturvatyyny saattaa lauaeta virtalukon ollessa ON-asennossa, ja kierimistunnistin saattaa havaita tilanteen kierimisenä.

**Turvatyynyn laukeamistilanteet****Etuturvatyynyt**

Etuturvatyynyt on suunniteltu laukeamaan etupäähän kohdistuvissa törmäyksissä, ja siihen vaikuttaa mm. törmäyksen voimakkuus, nopeus ja suuntakulma.

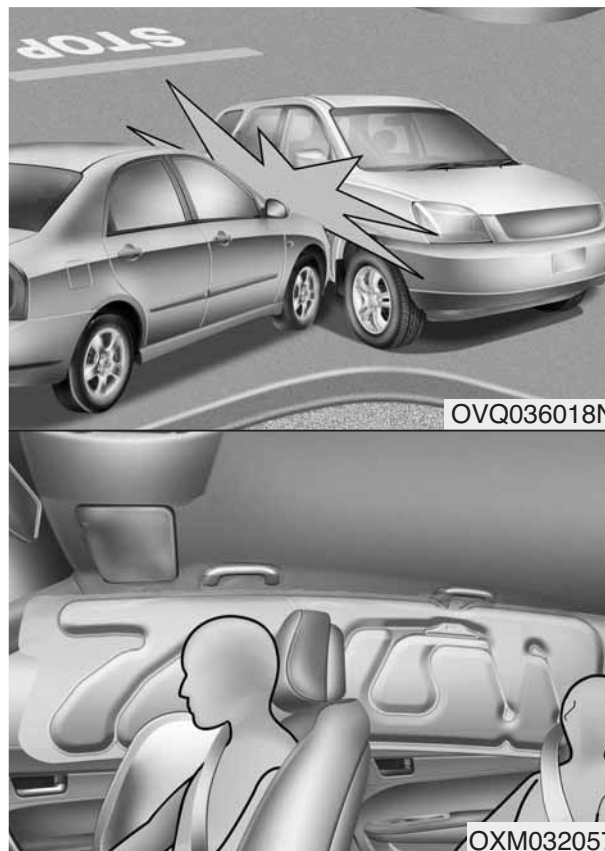

\* Varsinaiset turvatyynyt saattavat poiketa kuvan mukaisista.

**Sivu- ja ikkunaturvatyynyt (mikäli varusteena)**

Sivu- ja ikkunaturvatyynyt on suunniteltu laukeamaan, kun törmäyksen tunnistaa sivutörmäystunnistin, ja siihen vaikuttaa mm. törmäyksen voimakkuus, nopeus ja suuntakulma.

Vaikka etuturvatyynyt (kuljettajan ja etumatkustajan) on suunniteltu laukeamaan ainoastaan etupäähän kohdistuvissa törmäyksissä, ne saattavat laukea myös muun tyyppisissä törmäyksissä, mikäli etupään törmäystunnistin tunnistaa riittävän voimakkaan iskun. Sivuturvatyynyt (sivuja/tai ikkunaturvatyynyt) on suunniteltu laukeamaan ainoastaan sivuun kohdistuvissa törmäyksissä, mutta ne saattavat laukea myös muuntyyppisissä törmäyksissä, jos sivutörmäystunnistimet tunnistavat riittävän voimakkaan iskun.

Jos ajoneuvon alustaan kohdistuu isku töyssyistä, esteistä, korjaamattomista teistä tai jalkakäytävistä, turvatyynyt saattavat laukea. Aja varovaisesti huonokuntoisilla teillä tai tiepinnoilla, joita ei ole suunniteltu liikenteelle, estääksesi turvatyynyjen tarkeituksettoman laukeamisen.

**\* HUOMAUTUS - Euroopassa**

Lisäksi sivu- ja ikkunaturvatyynyt on suunniteltu laukeamaan, kun kierimistunnistin tunnistaa kierimistilanteen.

## Tilanteet, joissa turvatyyny ei laukea



- Joissain matalanopeuksisissa törmäyksissä turvatyyny ei laukea. Turvatyyny on suunniteltu siten, että ne eivät laukea näissä törmäyksissä, sillä ne eivät tarjoa mitään lisäsuojaa turvavöiden antaman suojan lisäksi.



- Turvatyynyjä ei ole suunniteltu laukeamaan takaosaan kohdistuvissa törmäyksissä, koska matkustajat liikkuvat taaksepäin törmäyksen voimasta. Tällöin täyttyneet turvatyyny eivät pysty tarjoamaan lisäsuojaa.



- Etuturvatyyny ei laukea sivutörmäyksissä, koska matkustajat liikkuvat törmäyksen suuntaa kohti, jolloin etuturvatyynyjen laukeaminen ei tarjoaisi matkustajille lisäsuojaa.
- Kuitenkin sivu- ja ikkunaturvatyyny (mikäli varusteena) saattavat laukea riippuen törmäyksen voimakkuudesta ja suunnasta sekä auton nopeudesta.

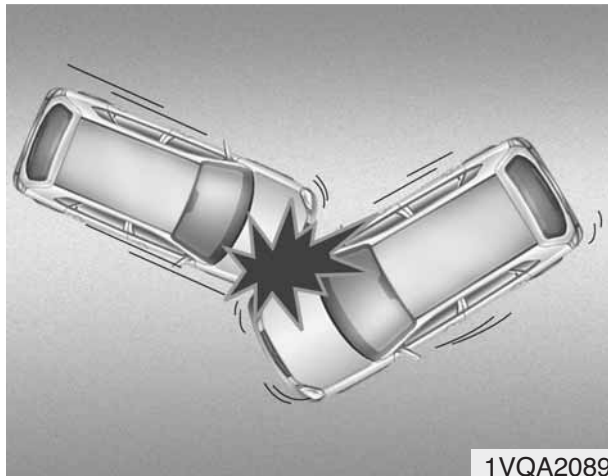

1VQA2089

- Vainoissa törmäyksissä iskun voima saattaa vaikuttaa matkustajiin suunnassa, jossa turvatyyny ei pysty tarjoamaan lisäsuojaa, jolloin tunnistimet eivät laukaise ainuttakaan turvatyynyä.

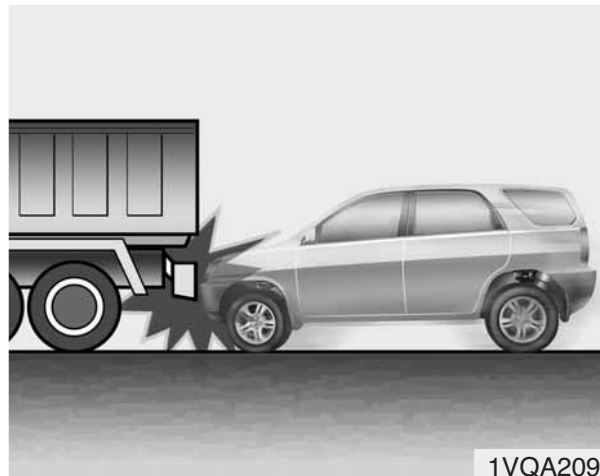

1VQA2090

- Juuri ennen törmäystä kuljettaja usein jarruttaa voimakkaasti. Tämänlaisissa voimakkaissa jarrutuksissa auton keula laskeutuu, jolloin se voi kiilautua ajoneuvon alle, jossa on korkeampi maavara. Turvatyyny ei välttämättä laukea tämänlaisissa "alle kiilautumistilanteissa", koska tunnistimien havaitsemat äkkihidastuvuusvoimat heikenevät merkittävästi.

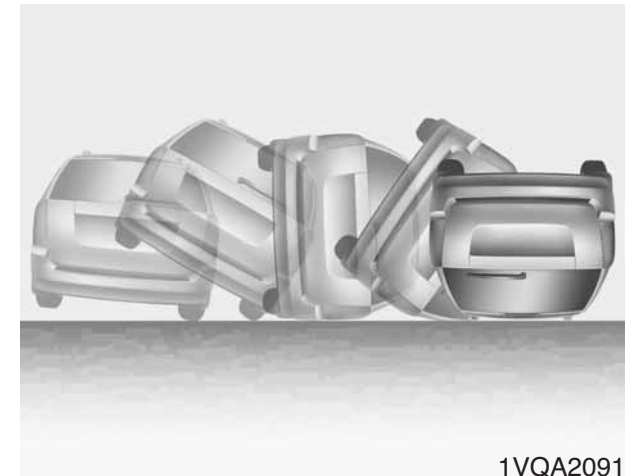

1VQA2091

- Eturavatyyny ei välttämättä laukea onnettomuuksissa, joissa auto kieri, koska turvatyynyn täytyminen ei tarjoaisi lisäsuojaa matkustajille.

**\* HUOMAUTUS - Euroopassa**  
 Kuitenkin, mikäli varusteena on sivu- ja ikkunaturvatyyny, turvatyyny saattaa laukea kierimistilanteissa, jonka kierimistunnistin havaitsee.

**\* HUOMAUTUS - Euroopan ulkopuolella**

Kuitenkin sivu- ja/tai ikkunaturvatyyny saattaa laukea ajoneuvon kieriessä sivuosaan kohdistuvan iskun vaikutuksesta, mikäli ajoneuvo on varustettu sivu- ja ikkunaturvatyynyillä.



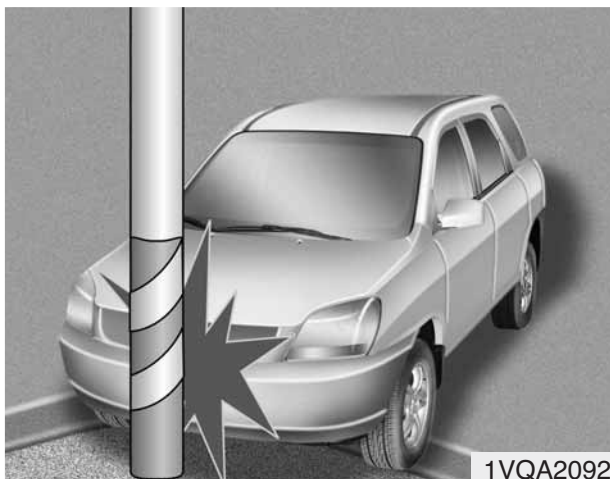

1VQA2092

- Turvatyyny ei välttämättä laukea, jos auto törmää esteeseen, kuten liikennetolppaan tai puuhun, jolloin törmäysvoima keskittyy yhdelle alueelle eikä välity tunnistimille asti.

### SRS-järjestelmän huolto ja ylläpito

SRS-järjestelmä ei käytännössä vaadi huoltoa eikä siinä ole osia, joita voit itse turvallisesti huoltaa. Jos SRS-turvatyynyjärjestelmän varoitusvalo ei syty tai se palaa jatkuvasti, suosittelemme tarkastuttamaan järjestelmän valtuutetussa KIA-huollossa.

### **VAROITUS**

- SRS-komponentteihin ja johtoihin tehtävät muutokset, kuten kaikenlaisien merkkien laittaminen suojakuorien päälle tai tehdyt korirakenteen muutokset, voivat vaikuttaa heikentävästi SRS-järjestelmän toimintaan johtaen mahdolliseen loukkaantumiseen.
- Turvatyynyjen suojakuorien puhdistamiseen saa käyttää ainoastaan pehmeää, kuivaa tai puhtaalla vedellä kostutettua kangasta. Liutin tai puhdistin saattaa vaikuttaa epäedullisesti turvatyynyjen suojakuoreen ja järjestelmän oikeaan laukeamiseen.
- Tavaroita ei tulisi asettaa ohjauspyörän, kojelaudan ja hanskalokeron yläpuolisen paneelin turvatyyny-moduulien päälle tai lähelle. Nämä tavarat voivat olla vahingollisia mahdollisessa, riittävän voimakkaassa törmäyksessä, jossa turvatyyny laukeavat.

(Jatkuu)

**(Jatkuu)**

- Jos turvatyönyt laukeavat, suosittelemme vaihdattamaan järjestelmän valtuutetussa Kia-huollossa.
- SRS-järjestelmän johtoihin ja muihin osiin ei saa koskea tai niitä ei saa irrottaa. Jos näin toimitaan, turvatyönten tahattomasta laukeamisesta tai toimintakyvyttömäksi tekemisestä saattaa aiheutua loukkaantumisia.
- Jos turvatyöjärjestelmän osia on poistettava tai ajoneuvo on romutettava, erityisiä turvavarotoimenpiteitä on noudatettava. Valtuutettu KIA-huolto tuntee nämä varotoimenpiteet ja voi antaa sinulle tarvittavia lisätietoja. Näiden toimenpiteiden noudattamatta jättäminen voi lisätä henkilövahinkojen riskiä.

**(Jatkuu)****(Jatkuu)**

- Jos autoosi on tulvinut vettä ja lattia on kostea, sinun ei tulisi yrittää käynnistää moottoria. Suosittelemme, että otat yhteyden valtuutettuun Kia-huoltoon.

**Turvallisuutta lisääviä varotoimenpiteitä**

- **Älä koskaan päästä matkustajia tavaratilaan tai kaadetun takaselkänojan päälle kuljetuksen ajaksi.** Kaikkien matkustajien tulee istua pystyasennossa, selkä tiukasti selkänojalla, vyöt kiinnitettynä ja jalat lattialla.
- **Matkustajat eivät saa poistua istuimilta tai vaihtaa niitä auton liikkeessa.** Matkustaja, joka ei käytä turvavyötä, voi paiskautua päin matkustamon rakenteita, muita matkustajia tai lentää ulos autosta mahdollisen törmäyksen tai äkkijarrutuksen seurauksena.
- **Jokainen turvavyö on suunniteltu yhden matkustajan kiinnittämiseen.** Jos samaa turvavyötä käyttää useampi kuin yksi henkilö, saattavat molemmat loukkaantua mahdollisessa törmäyksessä vakavasti tai jopa hengenvaarallisesti.
- **Älä käytä mitään tarvikkeita turvavöillä.** Lisävarusteet, jotka parantavat matkustajan mukavuutta tai muuttavat vyön asentoa, voivat heikentää turvavyön tarjoamaa suojaa ja jopa lisätä vakavan loukkaantumisen riskiä mahdollisessa törmäyksessä.

- **Matkustajat eivät saa asettaa kovia tai teräviä esineitä itsensä ja turvatyynyyn väliin.** Koviin tai terävien kappaleiden kuljettaminen sylissä tai niiden pitäminen suulla voi johtaa vakaviin vammoihin turvatyyny lauetessa.
- **Pidä matkustajat kaukana turvatyynyjen suojuksista.** Kaikkien matkustajien tulee istua pystyasennossa, selkä tiukasti selkänojalla, vyöt kiinnitettyinä ja jalat lattialla. Jos matkustajat ovat liian lähellä turvatyynyjen suojuksia, ne saattavat aiheuttaa vammoja lauetessaan.
- **Älä kiinnitä tai aseta esineitä turvatyynysuojuksien päälle tai niiden lähelle.** Mitkä tahansa esineet, jotka on kiinnitetty tai asetettu etu- tai sivuturvatyynyjen suojuksiin, voivat häiritä turvatyynyjen virheetöntä toimintaa.
- **Älä muokkaa etuistuimia.** Etuistuimien muutostyöt voivat häiritä etu- tai sivuturvatyynyjärjestelmän tunnistinosien toimintaa.
- **Älä sijoita esineitä etuistuimien alle.** Esineiden asettaminen etuistuimien alle saattaa häiritä turvatyynyjärjestelmän tunnistinosien ja johdotusten toimintaa.
- **Älä koskaan pidä lasta tai vauvaa sylissäsi.** Lapsi tai vauva saattaa loukkaantua vakavasti tai jopa menehtyä mahdollisessa törmäystilanteessa. Kaikki lapset ja vauvat tulee kiinnittää oikein tarkoituksenmukaisiin lastenistuimiin tai turvavöihin takaistuimille.

### VAROITUS

- **Istuminen väärässä asennossa voi aiheuttaa matkustajan lentämisen liian lähelle laukeavaa turvatyynyä, iskeytyksen matkustamon sisärakenteeseen tai lentämisen ulos autosta, josta voi seurata vakavia tai hengenvaarallisia vammoja.**
- **Istu aina pystyasennossa istuimen keskiosassa pystyyn säädettyä selkänojaa vasten jalkojen ollessa mukavasti lattialla.**

### Lisävarusteiden asentaminen tai muiden muutosten tekeminen turvavyöillä varustettuun autoon

Auton rungon, puskurien, etupään, kylkien tai maavaran muuttaminen voi vaikuttaa turvavyöjärjestelmän toimintaan.

### Turvavyön varoitustarra

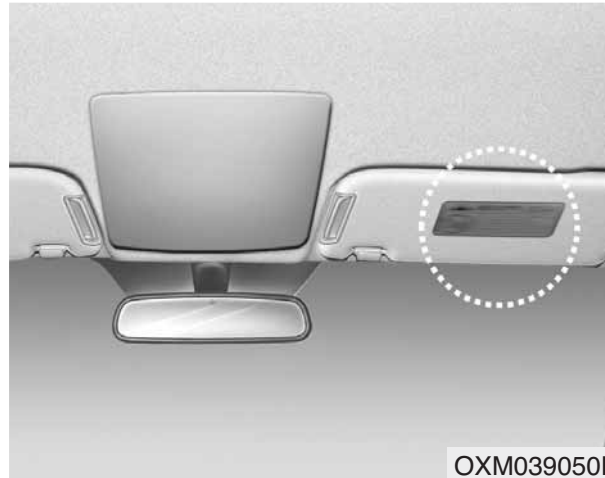

Turvavyön varoitustarrat on kiinnitetty varoittamaan matkustajia turvavyöjärjestelmän käytön mahdollisista vaaroista.

Huomaa, että nämä lain määräämät varoitukset keskittyvät lasten turvallisuusriskeihin. Haluamme myös muistuttaa sinua vaaroista, joille aikuiset altistuvat ja jotka on kuvailtu edellisillä sivuilla.

## AKTIIVINEN KONEPELTI (MIKÄLI VARUSTEENA)

Aktiivisen konepellin turvajärjestelmä voi pienentää jalankulkijoiden loukkaantumisriskiä nostamalla konepellin tietyissä onnettomuustilanteissa.

Aktiivinen konepelti toimii ainoastaan, kun

virtalukko on ON-asennossa ja ajo-  
neuvon nopeus on välillä 25 km/h - 50  
km/h.

Nokkaan kohdistuvassa törmäyksessä aktiivinen konepelti nostaa konepellin, jotta sen painautumiseen saadaan lisää liikevaraa.

### \* HUOMAUTUS - Aktiivisen konepellin korjaukset

Jos aktiivinen konepelti on ollut toiminnassa, älä aseta konepellin takaisin omatoimisesti. Suosittelemme, että tarkastutat järjestelmän valtuutetussa Kia-huollossa.

### Aktiivisen konepellin toimintahäiriö

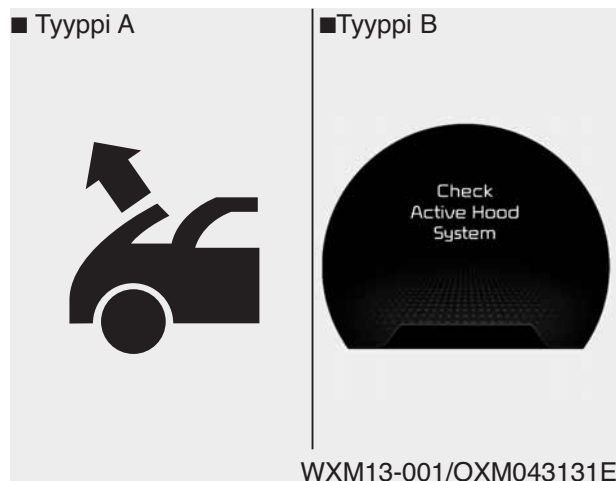

Jos järjestelmässä on toimintahäiriö, varoitusvalo tai -viesti ilmestyy mittaristoon.

Varoitusvalo tai -viesti osoittaa, että aktiivisen konepellin järjestelmä ei pysty tarjoamaan suunniteltua suojaa jalankulkijoille.

Jos näytölle ilmestyy varoitusvalo tai -viesti, suosittelemme tarkastuttamaan järjestelmän valtuutetussa Kia-huollossa mahdollisimman pian.

### \* HUOMAUTUS

- Älä poista tai muuta aktiivisen konepellin komponentteja tai liitäntöjä.
- Älä vaihda tai muuta etupuskuria tai korirakennetta.
- Älä asenna tai kiinnitä mitään tarviketyyppistä etupuskuria tai suojusta.  
Se saattaa aiheuttaa aktiivisen konepellin toimintahäiriön.

# Autosi ominaisuudet

<b>Avaimet</b> .....	4-5	<b>Takaluukun sulkeminen</b> .....	4-21
• Kirjoita avaimen numero muistiin .....	4-5	• Takaluukun avaaminen hätätilanteessa .....	4-22
• Avaimen toiminnot .....	4-5	<b>Ikkunat</b> .....	4-24
• Ajonestolaite .....	4-6	• Sähköikkunat .....	4-25
<b>Kauko-ohjattu keskuslukitus</b> .....	4-8	<b>Konepelti</b> .....	4-29
• Kauko-ohjainjärjestelmän käyttö .....	4-8	• Konepellin avaaminen .....	4-29
• Varotoimenpiteet kauko-ohjaimen käytössä .....	4-9	• Konepellin sulkeminen .....	4-29
• Pariston vaihtaminen .....	4-10	<b>Polttoaineen täyttökansi</b> .....	4-31
<b>Smart key</b> .....	4-11	• Polttoaineen täyttökannen avaaminen .....	4-31
• Smart key -avaimen käyttö .....	4-11	• Polttoaineen täyttökannen sulkeminen .....	4-31
• Varotoimenpiteitä smart key -avaimen käytössä ...	4-13	• Polttoaineen täyttökannen avaaminen ongelmatilanteessa .....	4-33
• Avaimen käytön rajoitukset .....	4-13	<b>Panorama-kattoluukku</b> .....	4-34
• Pariston vaihtaminen .....	4-14	• Avonaisen kattoluukun varoitus .....	4-34
<b>Murtohälytin</b> .....	4-15	• Aurinkoverho .....	4-35
• Viritetty tila .....	4-15	• Kattoluukun liu'uttaminen .....	4-36
• Murtohälytin -tila .....	4-16	• Kattoluukun kallistaminen .....	4-36
• Viritys poistettu -tila .....	4-16	• Kattoluukun sulkeminen .....	4-37
<b>Ovilukot</b> .....	4-17	• Kattoluukun toiminnan alustaminen .....	4-38
• Ulkopuolelta .....	4-17	<b>Ohjauspyörä</b> .....	4-39
• Sisäpuolelta .....	4-18	• Sähköinen ohjaustehostin .....	4-39
• Turvalukot .....	4-19	• Ohjaustehostin (hydraulinen) .....	4-40
• Oven lukitus-/avaustoiminnot .....	4-20	• Ohjauspyörän asento .....	4-40
• Takaovien lapsilukko .....	4-20	• Lämmitetty ohjauspyörä .....	4-41
<b>Tavaratila</b> .....	4-21	• Äänimerkki .....	4-42
• Takaluukun avaaminen .....	4-21		

• Ohjaustehostuksen asetus .....	4-42	• Toiminnan keskeyttävät tilanteet .....	4-92
<b>Peilit</b> .....	4-45	• Itsetestaus .....	4-94
• Matkustamon taustapeili .....	4-45	<b>Pysäköintitutka</b> .....	4-95
• Ovipeilit .....	4-46	• Käyttö .....	4-96
<b>Mittaristo</b> .....	4-49	• Toiminnan keskeyttävät tilanteet .....	4-98
• Mittariston käyttö .....	4-50	• Itsetestaus .....	4-99
• LCD-näytön käyttö .....	4-51	<b>Pysäköintiavustin (SPAS)</b> .....	4-100
• Mittarit .....	4-52	• Käyttö .....	4-101
• Vaihteiston vaihdeilmaisin .....	4-56	• Toiminnan keskeyttävät tilanteet .....	4-101
<b>LCD-näyttö</b> .....	4-57	• Järjestelmän toiminta .....	4-104
• LCD-tilat .....	4-57	• Lisäohjeet .....	4-109
• Huoltotila .....	4-58	• Järjestelmän toimintahäiriö .....	4-109
• Käyttäjäasetustila .....	4-60	<b>Peruutuskamera</b> .....	4-110
• A/V-tila .....	4-63	<b>Varoitusvilkut</b> .....	4-111
• Turn By Turn -tila .....	4-63	<b>Valot</b> .....	4-112
• Varoitusviestit .....	4-64	• Akun säästötoiminto .....	4-112
<b>Ajotietokone</b> .....	4-71	• Ajovalojen saattotoiminto .....	4-112
• Yleistä .....	4-71	• Kaarreajovalot .....	4-112
• Ajotiedot A/B .....	4-72	• Valojen hallinta .....	4-113
• Polttoaineenkulutus .....	4-73	• Kaukovalojen käyttö .....	4-115
<b>Varoitus- ja merkkivalot</b> .....	4-75	• Suuntavilkut ja kaistanvaihtotoiminto .....	4-116
• Varoitusvalot .....	4-75	• Etusumuvalo .....	4-117
• Merkkivalot .....	4-86	• Takasumuvalo .....	4-117
<b>Peruutustutka</b> .....	4-91	• Päivävalot .....	4-118
• Käyttö .....	4-91	• Ajovalojen korkeudensäätö .....	4-118

• Kääntyvät ajovalot (AFLS-järjestelmä) . . . . .	4-119
<b>Pyyhkijät ja pesulaitteet . . . . .</b>	<b>4-120</b>
• Tuulilasin pyyhkijät (edessä) . . . . .	4-121
• Tuulilasin pesulaitteet (edessä) . . . . .	4-122
• Takalasin pyyhkijän ja pesulaitteen kytkin . . . . .	4-123
<b>Sisävalo . . . . .</b>	<b>4-125</b>
• Automaattinen sammutus . . . . .	4-125
• Karttavalo . . . . .	4-125
• Matkustamon valo . . . . .	4-126
• Tavaratilan valo . . . . .	4-127
• Oven kynnyisvalo . . . . .	4-127
• Hansikaslokeron valo . . . . .	4-128
• Ehostuspeilin valo . . . . .	4-128
<b>Vastaanottotoiminto . . . . .</b>	<b>4-129</b>
• Ajovalojen vastaanottotoiminto . . . . .	4-129
• Sisävalo . . . . .	4-129
• Maavalo . . . . .	4-129
<b>Lämmitin . . . . .</b>	<b>4-130</b>
• Takalasin lämmitin . . . . .	4-130
<b>Käsisäätoinen ilmastointilaite . . . . .</b>	<b>4-131</b>
• Lämmitys ja ilmastointi . . . . .	4-132
• 3. rivin ilmastointi . . . . .	4-137
• Järjestelmän käyttäminen . . . . .	4-137
• Raitisilmasuodatin . . . . .	4-140
• Ilmastointijärjestelmän kylmäainetarra . . . . .	4-140

• Ilmastointilaitteen kylmäaineen ja kompressorin voiteluaineen määrien tarkastaminen . . . . .	4-141
<b>Automaattinen ilmastointijärjestelmä . . . . .</b>	<b>4-142</b>
• Automaattinen lämmitys ja ilmastointi . . . . .	4-143
• Käsitoiminen lämmitys ja ilmastointi . . . . .	4-145
• 3. rivin ilmastointi . . . . .	4-151
• Raitisilmasuodatin . . . . .	4-153
• Ilmastointijärjestelmän kylmäainetarra . . . . .	4-154
• Ilmastointilaitteen kylmäaineen ja kompressorin voiteluaineen määrien tarkastaminen . . . . .	4-155
<b>Tuulilasin huurteenpoisto . . . . .</b>	<b>4-156</b>
• Käsisäätoinen ilmastointilaite . . . . .	4-156
• Automaattinen ilmastointijärjestelmä . . . . .	4-157
<b>Puhdas ilma . . . . .</b>	<b>4-159</b>
<b>Säilytystilat . . . . .</b>	<b>4-160</b>
• Keskikonsolin säilytyslokerot . . . . .	4-160
• Hansikaslokero . . . . .	4-160
• Aurinkolasipidike . . . . .	4-161
• Tavaratilan säilytystila . . . . .	4-162
<b>Sisätilan varusteet . . . . .</b>	<b>4-163</b>
• Savukkeensytytin . . . . .	4-163
• Tuhkakuppi . . . . .	4-163
• Mukipidike . . . . .	4-164
• Pullopidike . . . . .	4-165
• Häikäisysoja . . . . .	4-166



• Sähköpistoke .....	4-166
• Digitaalikello .....	4-167
• Vaateripustin .....	4-168
• Lattiamattokoukut .....	4-168
• Sivuverho .....	4-169
• Tavaraverkko (kiinnike) .....	4-169
• Tavaratilan peite .....	4-170
<b>Ulkopuolen varusteet .....</b>	<b>4-172</b>
• Kattokaitteet .....	4-172
<b>Äänentoistojärjestelmä .....</b>	<b>4-174</b>
• Antenni .....	4-174
• Äänentoiston kauko-ohjaus .....	4-175

## AVAIMET

### Kirjoita avaimen numero muistiin



Avaimen koodinnumero on painettu avainnippussa olevaan viivakoodilevyyn. Jos kadotat avaimesi, suosittelemme ottamaan yhteyden valtuutettuun Kia-huoltoon. Irrota viivakoodilevy ja säilytä sitä turvallisessa paikassa. Lisäksi kirjoita koodinnumero muistiin ja säilytä sitä turvallisessa, käytännöllisessä paikassa, älä ajoneuvossa.

#### ■ Tyyppi A



OAM049096L

#### ■ Tyyppi B



OXM043002/OXM043003

### Avaimen toiminnot

- Käytetään moottorin käynnistämiseen.
- Käytetään ovien lukitsemiseen ja avaamiseen.
- Käytetään hansikaslokeron lukitsemiseen ja avaamiseen. (mikäli varusteena)

#### Tyyppi A

Avataksesi avaimen, paina vapautuspainiketta, jolloin avain taittuu auki. Sulkeaksesi avaimen, käännä avain käsin painaen samalla vapautuspainiketta.

#### ! HUOMIO

**Älä taita avainta painamatta vapautuspainiketta. Tämä voi vahingoittaa avainta.**

#### Tyyppi B

Irrottaaksesi mekaanisen avaimen, paina ja pidä pohjassa vapautuspainiketta ja poista mekaaninen avain.

Kiinnittääksesi mekaanisen avaimen takaisin paikoilleen, ohjaa avain aukkoon ja paina sitä, kunnes kuuluu lukitusääni.

**⚠ VAROITUS - Virta-avain**

Lapsien jättäminen valvomatta autoon, jossa on virta-avain, on vaarallista, vaikka avain ei olisi virtalukossa. Lapset saattavat ottaa esimerkiksi aikuisista ja asettaa avaimen virtalukkoon. Virta-avaimen avulla lapset saattavat käyttää sähköikkunoita tai muita laitteita tai saada jopa auton liikkeelle, jonka seurauksena voi olla vakavia tai jopa hengenvaarallisia ruumiinvammoja. Älä koskaan jätä avaimia autoon, kun matkustamossa on lapsia ilman valvontaa.

**⚠ VAROITUS**

Suosittelimme käyttämään valtuutetun Kia-huollon käyttämiä varaosia. Mikäli käytössä on tarvikeavain, virtalukko ei välttämättä palaudu ON-asentoon START-asentoon kääntämisen jälkeen. Jos näin käy, käynnistin jatkaa toimintaa aiheuttaen vahinkoa käynnistinmoottorille tai johdoissa jopa tulipaloja liiallisen jännitteen johdosta.

**Käynnistyksenesto**

Autosi on varustettu elektronisella moottorin käynnistyksenestojärjestelmällä, jolla pyritään estämään auton luvaton käyttö.

Käynnistyksenestojärjestelmä koostuu virta-avaimen pienestä transponderista ja autossa olevista elektronisista laitteista.

Aina kun laitat virta-avaimen virtalukkoon ja käännät sen ON-asentoon, käynnistyksenestojärjestelmä tarkastaa, onko virta-avain hyväksyttävä vai ei.

Jos avain hyväksytään, moottori käynnistyy.

Jos avainta ei hyväksytä, moottori ei käynnisty.

***Kytkeäksesi käynnistykseneston päälle:***

Käännä virta-avain OFF-asentoon. Käynnistyksenestojärjestelmä kytkeytyy automaattisesti. Ilman autollesi kelpaavaa virta-avainta moottori ei käynnisty.

***Kytkeäksesi käynnistykseneston pois päältä:***

Työnnä virta-avain virtalukkoon ja käännä se ON-asentoon.

**⚠ VAROITUS**

**Estääksesi ajoneuvosi varastamisen älä jätä vara-avaimia ajoneuvoon. Käynnistyksenestolaitteen salasana on asiakaskohtainen ja se tulee pitää salassa. Älä jätä tätä numeroa mihinkään autossasi.**

**\* HUOMAUTUS**

Moottoria käynnistettäessä älä pidä muita käynnistyksenestoavaimia lähellä. Muussa tapauksessa moottori ei välttämättä käynnisty tai sammuu heti käynnistyksen jälkeen. Pidä avaimet erillään toisistaan välttyäksesi käynnistyshäiriöiltä.

 **HUOMIO**

*Älä aseta metallisia varusteita virtalukon lähetyville. Metalliset varusteet saattavat häiritä transponderin signaalia ja estää moottorin käynnistymisen.*

**\* HUOMAUTUS**

Jos kadotat avaimesi tai tarvitset lisää avaimia, suosittelemme ottamaan yhteyden valtuutettuun Kia-jälleenmyyjään.

 **HUOMIO**

*Virta-avaimessasi oleva transponderi on tärkeä osa käynnistyksenestojärjestelmää. Se on suunniteltu kestäväksi vuosia ilman häiriöitä. Kuitenkin sinun tulee käsitellä sitä huolellisesti ja välttää sen altistumista kosteudelle tai staattiselle sähkölle. Muussa tapauksessa käynnistyksenestossa saattaa esiintyä toimintahäiriöitä.*

 **HUOMIO**

*Älä vaihda, muuntele tai säädä käynnistyksenestolaitetta, sillä tämä voi aiheuttaa laitteen toimintahäiriöitä. Suosittelemme, että huollat järjestelmän valtuutetussa Kia-huollossa.*

*Auton valmistajan takuu ei kata toimintahäiriöistä seuraavia kustannuksia, jotka ovat aiheutuneet sopimattomista käynnistyksenestolaitteen korjauksista, säädöistä tai muutoksista.*

## KAUKO-OHJATTU KESKUSLUKITUS (MIKÄLI VARUSTEENA)

### Kauko-ohjainjärjestelmän toiminnot

#### ■ Tyyppi A



OAM049097L

#### ■ Tyyppi B

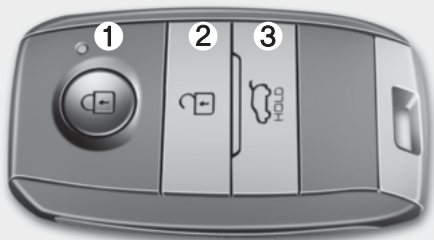

OXM043002

#### *Lukitseminen (1)*

Kaikki ovet (ja takaluukku) lukitaan, jos lukituspainiketta painetaan.

Kun kaikki ovet (ja takaluukku) lukitaan, varoitusvilkut vilkkuvat kerran osoittaakseen, että kaikki ovet (ja takaluukku) on lukittu.

#### *Lukituksen avaaminen (2)*

Kaikkien ovien (ja takaluukun) lukitus avataan, jos avauspainiketta painetaan.

Varoitusvilkut vilkkuvat kahdesti osoittaakseen, että kaikkien ovien (ja takaluukun) lukitukset on avattu.

Kuitenkin tämän painikkeen painamisen jälkeen ovet (ja takaluukku) lukittuvat automaattisesti, ellet avaa jotain ovista 30 sekunnin sisällä.

#### *Takaluukun lukituksen avaaminen (3)*

Takaluukku avataan, jos tätä painiketta painetaan yli sekunnin ajan.

Varoitusvilkut vilkkuvat kahdesti osoittaakseen, että takaluukun lukitus on avattu.

Kuitenkin tämän painikkeen painamisen jälkeen takaluukku lukkiutuu automaattisesti, ellet avaa takaluukkuä 30 sekunnin sisällä.

Lisäksi kun takaluukku suljetaan sen avaamisen jälkeen, se lukittuu automaattisesti.

## Varotoimenpiteet kauko-ohjaimen käytössä

### \* HUOMAUTUS

Kauko-ohjain ei ehkä toimi, jos jokin seuraavista tapahtuu:

- Virta-avain on virtalukossa.
- Ylität toimintasäteen (noin 10m).
- Kauko-ohjaimen paristo on tyhjä.
- Muut ajoneuvot tai esineet estävät signaalin välittymisen.
- Sää on erittäin kylmä.
- Kauko-ohjain on lähellä radiolähetintä, kuten radioasemaa tai lentokenttää, joka voi häiritä kauko-ohjaimen normaalia toimintaa.

Jos kauko-ohjain ei toimi oikein, avaa ja lukitse ovet virta-avaimella. Jos sinulla on ongelmia kauko-ohjaimen käytössä, suosittelemme ottamaan yhteyden valtuutettuun Kia-jälleenmyyjään.

(Jatkuu)

(Jatkuu)

- Jos kauko-ohjain on lähellä matkaksi- tai älypuhelinta, kauko-ohjaimesta lähtevä signaali saattaa estyä puhelimen normaalin toiminnan aiheuttamana. Tämä on erityisesti huomattava puhelimen ollessa aktiivinen, kuten puheluita tehtäessä/vastaanotettaessa tai teksti- tai sähköpostiviestejä lähetettäessä/vastaanotettaessa. Vältä asettamasta kauko-ohjainta ja puhelinta samaan taskuun ja pidä ne riittävän etäällä toisistaan.

### HUOMIO

*Pidä kauko-ohjain kaukana vedestä ja kaikenlaisista nesteistä. Jos kauko-ohjausjärjestelmä ei toimi vedelle tai muulle nesteelle altistumisen johdosta, ajoneuvon valmistajan takuu ei kata vahinkoja.*

### HUOMIO

*Muutostyöt, jotka eivät ole hyväksynnästä vastuussa olevan osapuolen erityisesti hyväksymiä, voivat mitätöidä käyttäjän kyseisen laitteen käyttöoikeuden. Jos kauko-ohjausjärjestelmä on toimintakyvytön sen johdosta, että muutostyö ei ole ollut hyväksynnästä vastuussa olevan osapuolen hyväksymä, kauko-ohjausjärjestelmä ei ole enää auton valmistajan takuun alainen.*

### Pariston vaihtaminen



Kauko-ohjain käyttää 3 Voltin litiumparistoa, joka kestää normaalisti useita vuosia. Kun vaihtaminen on tarpeen, noudata seuraavaa ohjetta.

1. Aseta ohut työkalu uraan ja avaa kauko-ohjaimen keskiosan kansi avartamalla.
2. Vaihda paristo (CR2032) uuteen. Kun vaihdat paristoa, varmista pariston napojen suunnat.
3. Asenna paristo poistoon nähden käänteisessä järjestyksessä.

Suosittelimme ottamaan yhteyden valtuutettuun Kia-huoltoon kauko-ohjaimen vaihtamisessa.

#### **! HUOMIO**

- **Kauko-ohjausjärjestelmän lähetin on suunniteltu toimimaan häiriöttömästi vuosia. Siinä voi kuitenkin esiintyä toimintahäiriötä, jos se on altistettu kosteudelle tai staattiselle sähkölle. Jos olet epävarma pariston vaihtamisessa, suosittelemme ottamaan yhteyden valtuutettuun Kia-jälleenmyyjään.**
- **Väärän pariston käyttäminen voi aiheuttaa kauko-ohjaimen toimintahäiriötä. Varmista, että käytät oikeaa paristoa.**
- **Vältäaksesi vahingoittamasta kauko-ohjainta, älä pudota tai kastele sitä, äläkä altista lämmölle tai auringonvalolle.**

#### **! HUOMIO**

**Väärin hävitetty paristo voi olla ympäristöllisesti ja terveydellisesti haitallinen.**

**Hävitä paristo maan lain ja määräysten mukaisesti.**

## SMART KEY (MIKÄLI VARUSTEENA)



OXM043002

Smart key -avaimen avulla voit lukita ja avata ovet (myös takaluukku) ja jopa käynnistää moottorin ilman avaimen asettamista virtalukkoon.

Smart key -avaimessa olevien painikkeiden toiminnot ovat samat kuin normaalissa kauko-ohjaimessa. (Noudata tämän luvun kappaleessa ”Kauko-ohjain” esitettyjä ohjeita).

### Smart key -avaimen toiminnot

Pitämällä smart key -avainta mukana pystyt lukitsemaan tai avaamaan ajoneuvon ovien (tai takaluukun) lukituksen. Voit myös käynnistää moottorin. Tutustu seuraaviin ohjeisiin saadaksesi lisätietoja.

### Lukitseminen

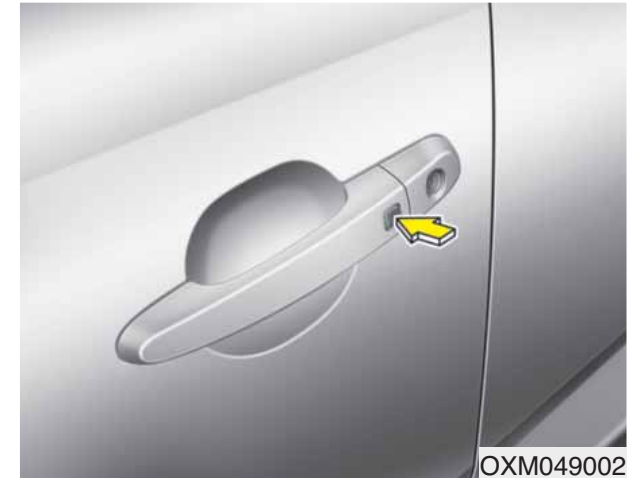

OXM049002

Painamalla etuoven ulkokahvan painiketta, kun ovet (myös takaluukku) ovat suljettuna ja lukitsematta, kaikki ovet (myös takaluukku) lukittuvat. Varoitusvilkkut vilkkuvat kerran osoittaakseen, että kaikki ovet (myös takaluukku) on lukittu. Painike toimii ainoastaan, kun smart key on alle 0,7 m etäisyydellä oven ulkokahvasta. Jos haluat varmistaa, onko ovi lukossa vai ei, tarkasta matkustamossa oleva oven lukituspainike tai vedä oven ulkokahvasta.



Jos painat painiketta seuraavissa tilanteissa, ovet eivät lukitu, vaan kuuluu äänimerkki:

- Smart key on ajoneuvon sisällä.
- Moottorin START/STOP -painike on ACC- tai ON-asennossa.
- Mikä tahansa ovi, paitsi takaluukku, avataan.

### ***Lukituksen avaaminen***

Etuoven ulkokahvan painiketta painamalla ovien (myös takaluukku) ollessa suljettuna ja lukittuna ovien (ja takaluukun) lukitus avautuu. Varoitusvilkut vilkkuvat kahdesti osoittaakseen, että kaikkien ovien (ja takaluukun) lukitukset on avattu. Painike toimii ainoastaan, kun smart key on alle 0,7 m etäisyydellä oven ulkokahvasta.

Kun smart key on alle 0,7 m etäisyydellä etuoven ulkokahvasta, muut henkilöt voivat avata ovia.

### ***Takaluukun lukituksen avaaminen***

Jos olet alle 0,7 m etäisyydellä takaluukun ulkokahvasta ja mukanasasi on smart key, takaluukun lukitus aukeaa, kun painat takaluukun kahvan kytkimestä.

Varoitusvilkut vilkkuvat kahdesti osoittaakseen, että takaluukun lukitus on avattu.

Lisäksi kun takaluukku suljetaan sen avaamisen jälkeen, se lukittuu automaattisesti.

### ***Käynnistäminen***

Voit käynnistää moottorin asettamatta avainta virtalukkoon. Lisätietoja löydät luvun 5 kappaleesta ”Moottorin käynnistäminen Smart key -avaimella”.

## Varoimenpiteitä smart key -avaimen käytössä

### \* HUOMAUTUS

- Jos jostain syystä satut kadottamaan smart key -avaimesi, et pysty käynnistämään moottoria. Tarpeen vaatiessa hintaa ajoneuvoa. Suosittelemme ottamaan yhteyden valtuutettuun Kia-jälleenmyyjään.
- Enintään 2 smart key -avainta voidaan rekisteröidä yhtä ajoneuvoa kohden. Jos kadotat smart keyn, suosittelemme ottamaan yhteyden valtuutettuun Kia-huoltoon.
- Smart key ei saata toimia, jos jokin seuraavista tapahtuu:
  - Smart key on lähellä radiolähetintä, kuten radioasemaa tai lentokenttää, joka voi häiritä avaimen normaalia toimintaa.
  - Smart key on lähellä kaksikanavaista radiojärjestelmää tai matkapuhelinta.
  - Muun ajoneuvon smart key -avainta käytetään sinun ajoneuvosi lähetyksillä.

(Jatkuu)

(Jatkuu)

Jos smart key ei toimi oikein, avaa ja lukitse ovet mekaanisella avaimella. Jos sinulla on ongelmia smart keyn käytössä, suosittelemme ottamaan yhteyden valtuutettuun Kia-jälleenmyyjään.

- Jos smart key on lähellä matka- tai älypuhelinta, avaimesta lähtevä signaali saattaa estyä puhelimen normaalin toiminnan aiheuttamana. Tämä on erityisesti huomattava puhelimen ollessa aktiivinen, kuten puhelua tehtäessä/vastaanotettaessa tai teksti- tai sähköpostiviestejä lähetettäessä/vastaanotettaessa. Vältä asettamasta smart key -avainta ja puhelinta samaan taskuun ja pidä ne riittävän etäällä toisistaan.

### ⚠ HUOMIO

***Pidä smart key kaukana vedestä ja kaikenlaisista nesteistä. Jos kauko-ohjausjärjestelmä ei toimi vedelle tai nesteelle altistumisen johdosta, ajoneuvon valmistajan takuu ei kata vahinkoja.***

## Avaimen käytön rajoittaminen



Jos jätät avaimet pysäköintipalvelijalle, seuraavalla toiminnalla voit varmistaa, ettei hansikaslokeroa voi avata sinun poissaollessasi.

1. Pidä avauspainiketta (1) painettuna ja irrota mekaaninen avain (2).
2. Sulje ja lukitse hansikaslokero käyttämällä mekaanista avainta.
3. Jätä smart key pysäköintipalveluun. Hansikaslokeroa ei voi avata ilman mekaanista avainta.

### Pariston vaihtaminen



Smart key -avaimen pariston tulisi kestää useita vuosia, mutta jos avain ei toimi oikein, kokeile vaihtaa paristo uuteen. Jos olet epävarma pariston vaihtamisessa, suosittelemme ottamaan yhteyden valtuutettuun Kia-jälleenmyyjään.

#### \* HUOMAUTUS

Älyavaimen sisällä oleva piiri saattaa olla vaurioitunut, mikäli se on altistunut kosteudelle tai staattiselle sähkölle.

1. Aukaise smart key -avaimen taka-kuori avartamalla.
2. Vaihda paristo (CR2032) uuteen. Kun vaihdat paristoa, varmista pariston napojen suunnat.
3. Asenna paristo poistoon nähden käänteisessä järjestyksessä.

#### \* HUOMAUTUS

- Väärän pariston käyttäminen voi aiheuttaa smart key -avaimen toimintahäiriöitä. Varmista, että käytät oikeaa paristoa.
- Smart key -avaimen sisältämät piirit saattavat aiheuttaa ongelmia, jos avaimen on kohdistunut iskuja tai se on altistunut kosteudelle tai staattiselle sähkölle.
- Jos epäilet, että smart key -avaimesi on kärsinyt vahinkoja tai se ei toimi oikein, suosittelemme ottamaan yhteyden valtuutettuun KIA-jälleenmyyjään.

#### ⚠ HUOMIO

*Väärin hävitetty paristo voi olla ympäristöllisesti ja terveydellisesti haitallinen.*

*Hävitä paristo maan lain ja määräysten mukaisesti.*

## HÄLYTINJÄRJESTELMÄ (MIKÄLI VARUSTEENA)

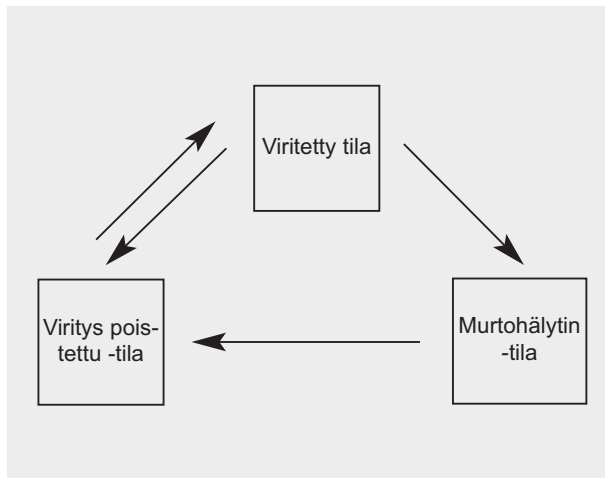

Tämä järjestelmä on suunniteltu antamaan suojaa luvattomalta pääsylvä autoon. Tämä järjestelmä toimii kolmessa eri tilassa: ensimmäinen on ”viritetty” -tila, toinen on ”murtohälytys” -tila ja kolmas on ”viritys poistettu” -tila. Kytkeytyessään järjestelmä välittää hälytysäänän varoitusvilkkujen samalla vilkkuessa.

### Viritetty tila

Pysäköi auto ja sammuta moottori. Viritä järjestelmä, kuten alla esitetään.

1. Poista virta-avain virtalukosta ja poistu autosta.
2. Varmista, että kaikki ovet (myös takaluukku) ja konepelti on suljettu.
3. Lukitse ovet käyttämällä keskuslukituksen kauko-ohjainta (tai smart key -avainta).

Yllä esitettyjen vaiheiden suorittamisen jälkeen varoitusvilkkut vilkkuvat kerran osoittaakseen, että järjestelmä on viritetty.

Jos jokin ovi (myös takaluukku) tai konepelti jää auki, varoitusvilkkut eivät vilku eikä hälytinjärjestelmä virity.

**Älä viritä järjestelmää ennen kuin kaikki matkustajat ovat poistuneet ajoneuvosta. Jos järjestelmä viritetään matkustajien vielä ollessa matkustamossa, hälytin saattaa kytkeytyä, kun he poistuvat autosta. Jos jokin ovi (tai takaluukku) tai konepelti avataan 30 sekunnin sisällä järjestelmän viritymisen jälkeen, järjestelmän viritystila poistuu tarpeettoman hälytyksen estämiseksi.**

### Murtohälytin -tila

Hälytin kytkeytyy, jos jokin seuraavista tapahtuu järjestelmän ollessa virityttynä.

- Etu- tai takaovi avataan ilman kauko-ohjainta (tai smart key -avainta).
- Takaluukku avataan käyttämättä kauko-ohjainta (tai smart key -avainta).
- Konepelti avataan.

Auton merkkiäni kytkeytyy ja varoitusvilkut vilkkuvat jatkuvasti noin 27 sekunniksi. Kytkeäksesi järjestelmän pois päältä, avaa ovien lukitus kauko-ohjaimella (tai smart key -avaimella).

### Viritys poistettu -tila

Järjestelmän viritystila poistuu seuraavasti:

#### *Kauko-ohjain*

- Ovilukituksen avauspainiketta painetaan.
- Moottori käynnistetään. (3 sekunnin sisällä)
- Virtalukko on ON-asennossa yli 30 sekuntia.

#### *Smart key*

- Ovilukituksen avauspainiketta painetaan.
- Etuoven ulkokahvan painiketta painetaan smart key -avaimen ollessa lähetyvillä.
- Moottori käynnistetään. (3 sekunnin sisällä)

Ovien lukituksen avaamisen jälkeen varoitusvilkut vilkkuvat kahdesti osoittaakseen, että järjestelmän viritystila on poistettu käytöstä.

Jos ovea (tai takaluukkua) ei avata 30 sekunnin sisällä avauspainikkeen painamisen jälkeen, järjestelmä virittyy takaisin toimintaan.

### \* HUOMAUTUS

- Vältä yrittämästä käynnistää moottoria, kun hälytin on kytkeytynyt. Auton käynnistysmoottori on poistettu käytöstä murtohälytintilassa. Jos järjestelmän viritystilaa ei ole poistettu kauko-ohjaimella, aseta avain virtalukkoon, käännä virta-avain ON-asentoon ja odota 30 sekuntia. Tämän jälkeen viritystila poistuu. (poislukien Kiina)
- Jos kadotat avaimesi, suosittelemme kääntymään valtuutetun Kia-huollon puoleen.

### HUOMIO

**Älä muuta, korjaa tai säädä murtohälytinjärjestelmää, sillä siitä saattaa aiheutua toimintahäiriöitä. Tämä huoltotoiminta on suositeltua jättää valtuutetun Kia-huollon tehtäväksi.**

**Auton valmistajan takuu ei kata toimintahäiriöistä seuraavia kustannuksia, jotka ovat aiheutuneet sopimattomista murtohälytinten korjauksista, säädöistä tai muutoksista.**

## OVILUKOT

### Ovilukkojen käyttäminen auton ulkopuolelta

■ Tyypin A

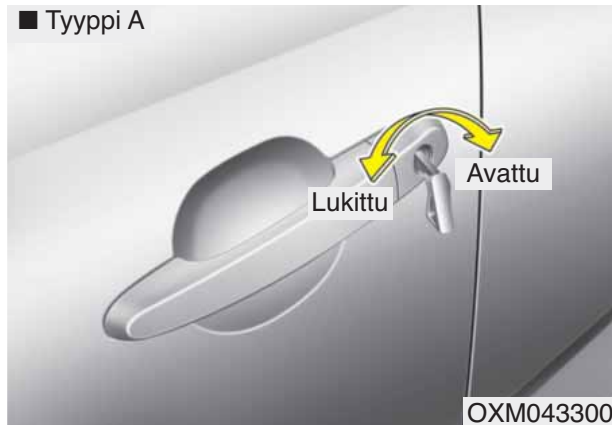

■ Tyypin B

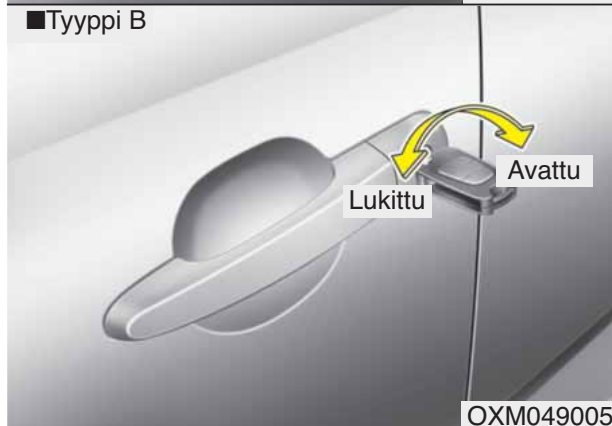

- Käännä avainta ajoneuvon taka-päättä kohti avataksesi lukituksen ja kohti keulaa lukitaksesi.

- Jos avaat/lukitset kuljettajan oven lukon avaimella, kaikki auton ovilukot avautuvat/lukkiutuvat automaattisesti.
- Ovilukot voidaan myös lukita tai avata kauko-ohjaimella (tai smart key -avaimella). (mikäli varusteena)
- Kun ovien lukitukset on avattu, ovet voidaan avata vetämällä ovenkahvasta.
- Sulkeaksesi oven, työnnä sitä kädellä. Varmista, että ovet sulkeutuvat kunnolla.

### \* HUOMAUTUS

- Kylmissä ja kosteissa olosuhteissa ovimekanismit ja -lukot eivät välttämättä toimi kunnolla niiden jäätyneisyydestä.
- Jos oven lukitus avataan/lukitaan monta kertaa lyhyessä ajassa joko auton avaimella tai ovilukon kytkimellä, järjestelmän toiminta saattaa keskeytyä tilapäisesti piirilevyn ja järjestelmän osien suojaamiseksi.

### ⚠ VAROITUS

- Jos et sulje ovea huolellisesti, ovi saattaa aueta uudelleen.
- Varo, ettei kenenkään käsi tai muu ruumiinosa jää oven väliin sitä sulkiessasi.

## Ovilukkojen käyttäminen auton sisäpuolelta

### Oven lukituspainikkeella

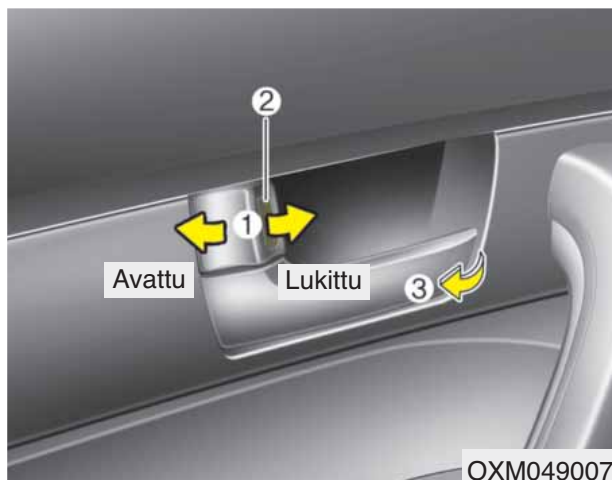

- Avataksesi oven lukituksen, paina oven lukituspainike (1) "Avattu" -asentoon. Painikkeessa oleva punainen merkki (2) tulee näkyville.
- Lukitaksesi oven, paina oven lukituspainike (1) "Lukittu" -asentoon. Jos ovi on lukittu oikein, oven lukituspainikkeessa oleva punainen merkki (2) ei näy.
- Vedä ovenkahvasta (3) avataksesi oven.

- Jos etuoven sisäpuolista kahvaa vedetään, kun oven lukituspainike on lukitusasennossa, lukitus vapautuu ja ovi aukeaa. (mikäli varusteena)
- Etuovea ei voida lukita, jos virta-avain on virtalukossa (tai smart key on ajoneuvossa) ja jokin etuvista on avoinna.

### **VAROITUS** - Ovilukon toimintahäiriö

Jos keskuslukituksen toiminta pettää ollessasi ajoneuvon sisällä, kokeile yhtä tai useampaa seuraavista tekniikoista poistuaksesi:

- **Paina ovilukon avaustoimintoa toistuvasti (sekä elektronista että käsin toimivaa) samalla, kun vedät oven kahvasta.**
- **Kokeile muita ovilukkoja ja niiden kahvoja edessä ja takana.**
- **Laske etuikkuna ja avaa ovi-lukko ulkopuolelta käyttämällä avainta.**
- **Siirry tavaratilaan ja avaa takaluukku.**

## Keskuslukituksen katkaisimella

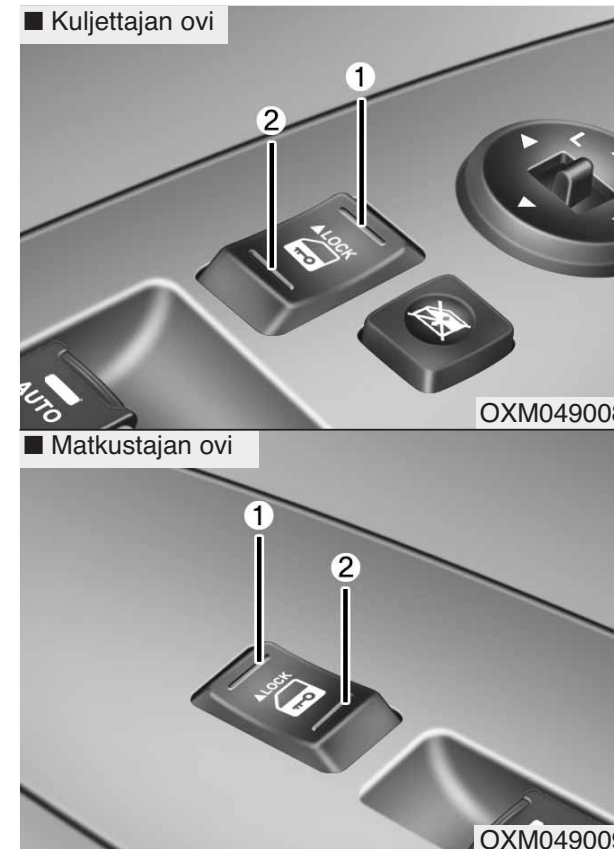

Käytä painamalla keskuslukituksen katkaisinta.

- Kun katkaisimen etuosaa (1) painetaan, kaikki ajoneuvon ovet lukkiutuvat.

- Kun katkaisimen takaosaa (2) painetaan, kaikki ajoneuvon ovilukot avautuvat.
- Jos avain on virtalukossa (tai smart key matkustamossa) ja mikä tahansa ovi on avattuna, ovet eivät lukkiudu, vaikka keskuslukituksen katkaisijan etuosaa (1) painettaisiin.

### **VAROITUS - Ovet**

- Ovien tulisi olla aina hyvin suljettuina ja lukittuna, kun auto liikkuu, jotta välttyttäisiin ovien tahattomilta aukeamisilta. Lukitut ovet pitävät myös mahdolliset tunkeilijat ulkopuolelta, kun auto hidastaa tai on pysähtynyt.
- Ole varovainen ovea avatessasi ja varo oven avauslinjalla lähestyviä ajoneuvoja, moottori-pyöriä, polkupyöriä tai jalankulkijoita. Oven avaaminen jonkin lähestyessä saattaa aiheuttaa vahinkoa ja loukkaantumisia.

### **VAROITUS - Lukitsemattomat ajoneuvot**

**Auton jättäminen lukitsematta tarjoaa pääsyn varkaille tai rikollisille, jotka piiloutuvat autoosi sinun ollessa poissa, aiheuttaen vahinkoa sinulle tai muille. Jätettäessä auton valvottomaksi, muista aina poistaa virta-avain, kytkeä seisontajarru, sulkea kaikki ikkunat ja lukita kaikki ovet.**

### **VAROITUS - Lapset ilman valvontaa**

**Suljetusta ajoneuvosta voi tulla erittäin kuuma, jolloin matkustamoon mahdollisesti loukkuun jääneiden lapsien tai eläimien terveys tai jopa henki vaarannetaan. Sen lisäksi lapset saattavat käyttää auton laitteita, joista voi aiheutua loukkaantumisia, tai heihin voi kohdistua muuta vahinkoa, esim. autoon tunkeutujasta. Älä koskaan jätä lapsia tai eläimiä autoon ilman valvontaa.**

### **Turvalukitus (mikäli varusteena)**

Joissain autoissa on varusteena turvalukitustoiminto. Turvalukitustoiminto estää ovien avaamisen sekä auton sisä- että ulkopuolelta sen jälkeen, kun turvalukitukset on kytketty. Tällä lisätoimenpiteellä voidaan parantaa auton suojausta.

Lukitaksesi auton käyttämällä turvalukitustoimintoa, ovet on lukittava käyttämällä kauko-ohjainta tai smart key -avainta. Auton lukituksen avaamiseen on käytettävä uudelleen kauko-ohjainta tai smart key -avainta.

### **VAROITUS**

**Älä lukitse ovia kauko-ohjaimella tai smart key -avaimella, jos joku on jäänyt matkustamoon. Autossa olevat matkustajat eivät voi avata ovien lukitusta ovien lukituspainikkeella. Jos esimerkiksi ovet on lukittu kauko-ohjaimella, autossa oleva matkustaja ei pysty avaamaan ovilukitusta ilman kauko-ohjainta.**



## Oven lukitus-/avaustoiminnot

### *Törmäyksen tunnistava ovelukituksen avausjärjestelmä*

Kaikkien ovien lukitukset avataan automaattisesti, jos törmäys aiheuttaa turvatyynyjen laukeamisen.

### *Nopeuden tunnistava ovien lukitusjärjestelmä (mikäli varusteena)*

Kaikki ovet lukitaan automaattisesti, kun ajoneuvon nopeus ylittää 15 km/h.

Voit kytkeä lukituksen automaattitoiminnon päälle tai pois päältä ajoneuvosta. Noudata tämän luvun kappaleessa "Käyttäjäasetukset" annettuja ohjeita.

## Takaovien lapsilukko



Auto on varustettu lapsilukolla, jotta matkustamossa olevat lapset eivät pystyisi vahingossa avaamaan takaovia. Takaovien lapsilukkoja tulisi käyttää aina, kun autossa on lapsia.

1. Avaa takaovi.
2. Paina oven takareunassa sijaitseva lapsilukko lukitusasentoon (🔒). Kun lapsilukko on lukitusasennossa, takaovi ei aukea yritettäessä vetää oven sisäkahvasta (3).

3. Sulje takaovi.

Avataksesi takaoven, vedä ulkopuolen ovenkahvasta.

Vaikka ovien lukitukset olisivat auki, takaovi ei aukea vetämällä sisäpuolisesta ovenkahvasta (1) ennen kuin takaoven lapsilukko jälleen avataan (🔓).

**⚠️ VAROITUS - Takaovien lukot**  
**Jos lapsi pystyy avaamaan takaoven auton liikkuessa, hän saattaa pudota, jolloin seuraukset voivat olla kohtalokkaita. Estääksesi lapsien avaamasta takaovia matkustamosta, takaovien lapsilukkoja tulisi käyttää aina, kun lasta kuljetetaan autossa.**

## TAKALUUKKU

### Takaluukun avaaminen

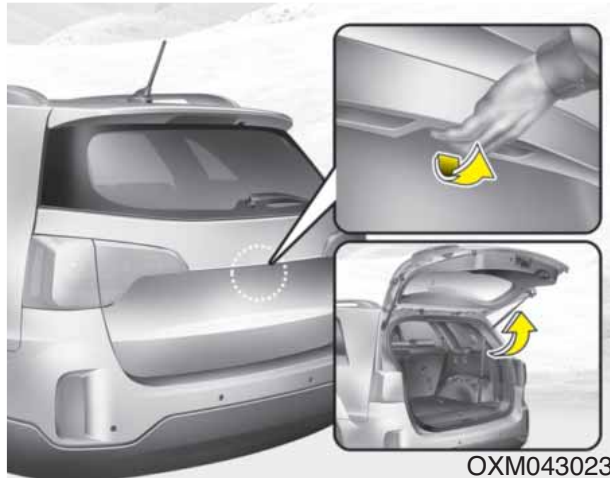

OXM043023

- Takaluukku lukitaan tai sen lukitus avataan, kun kaikki ovet lukitaan tai avataan avaimella, kauko-ohjaimella (tai smart key -avaimella) tai keskuslukituksen kytkimellä.
- Ainoastaan takaluukun lukitus avataan, jos kauko-ohjaimen (tai smart key -avaimen) takaluukun avauspainiketta painetaan. Kun takaluukku suljetaan sen avaamisen jälkeen, se lukittuu automaattisesti.
- Jos lukitus avataan, takaluukku voidaan aukaista painamalla kahvan kytkimestä ja nostamalla sitten kahvasta.

### \* HUOMAUTUS

Kylmissä ja kosteissa olosuhteissa ovimekanismit ja -lukot eivät välttämättä toimi kunnolla niiden jääty-misen johdosta.

#### ⚠ VAROITUS

**Takaluukku aukeaa ylöspäin. Varmista, että ajoneuvon takaosan lähetyvillä ei ole muita esiteitä tai ihmisiä, kun aiot avata takaluukun.**

#### ⚠ HUOMIO

***Muista huolehtia siitä, että suljet takaluukun ennen ajoon lähtöä. Takaluukun nostovaimentimet ja kiinnitysmekanismit saattavat vaurioitua, jos takaluukku ei suljeta ennen ajoon lähtöä.***

### Takaluukun sulkeminen



OXM043024

Sulkeaksesi takaluukun, laske se alasentoon ja paina tiukasti kiinni. Varmista, että takaluukku on kunnolla kiinnittynyt.

#### ⚠ HUOMIO

***Varmista, ettei mitään ole takaluukun liikeradalla tai lukitusmekanismin lähetyvillä sulkiessasi takaluukku. Takaluukku saattaa vahingoittua.***

## **⚠ VAROITUS - Pakokaasupäästöt**

Jos ajat takaluukku avoinna, vaaralliset pakokaasut kulkeutuvat matkustamoon, jolloin sisällä olevat henkilöt altistuvat hengenvaaraan.

Jos sinun on ajettava takaluukku avoinna, pidä tuuletussuulakkeet ja kaikki ikkunat avoinna siten, että ulkoa pääsee lisää matkustamoon.

## **⚠ VAROITUS**

Huolehdi, että kätesi, jalkasi ja muut ruumiinosasi ovat turvallisesti poissa takaluukun tieltä sitä sulkiessasi.

## **⚠ VAROITUS - Tavaratila**

Matkustajia ei saa kuljettaa tavaratilassa, koska siellä ei ole turvavöitä tai muita turvajärjestelmiä. Välttyäksesi loukkaantumisilta onnettomuus- tai äkkijarrutustilanteissa, matkustajien tulee aina olla oikein kiinnitettyinä oikeilla paikoillaan.

## **Takaluukun avaaminen hätätilanteessa**



Ajoneuvosi on varustettu hätätilanteen varalta takaluukun avausvivulla, joka sijaitsee takaluukun alaosassa. Jos joku jää vahingossa loukkuun tavaratilaan, takaluukku voidaan avata painamalla avausvipua ja työntämällä luukku auki.

**⚠ VAROITUS**

- Ole tietoinen hätätilanteen varalta, missä tämän auton tavaratilan hätäavausvipu sijaitsee ja kuinka se avataan tilanteessa, jossa jäät tahattomasti loukkuun tavaratilaan.
- Kenenkään ei saa antaa matkustaa auton tavaratilassa missään olosuhteissa. Tavaratila on erittäin vaarallinen paikka onnettomuuden sattuessa.
- Käytä avausvipua ainoastaan hätätilanteessa. Ole äärimmäisen varovainen etenkin, jos auto liikkuu.

## IKKUNAT

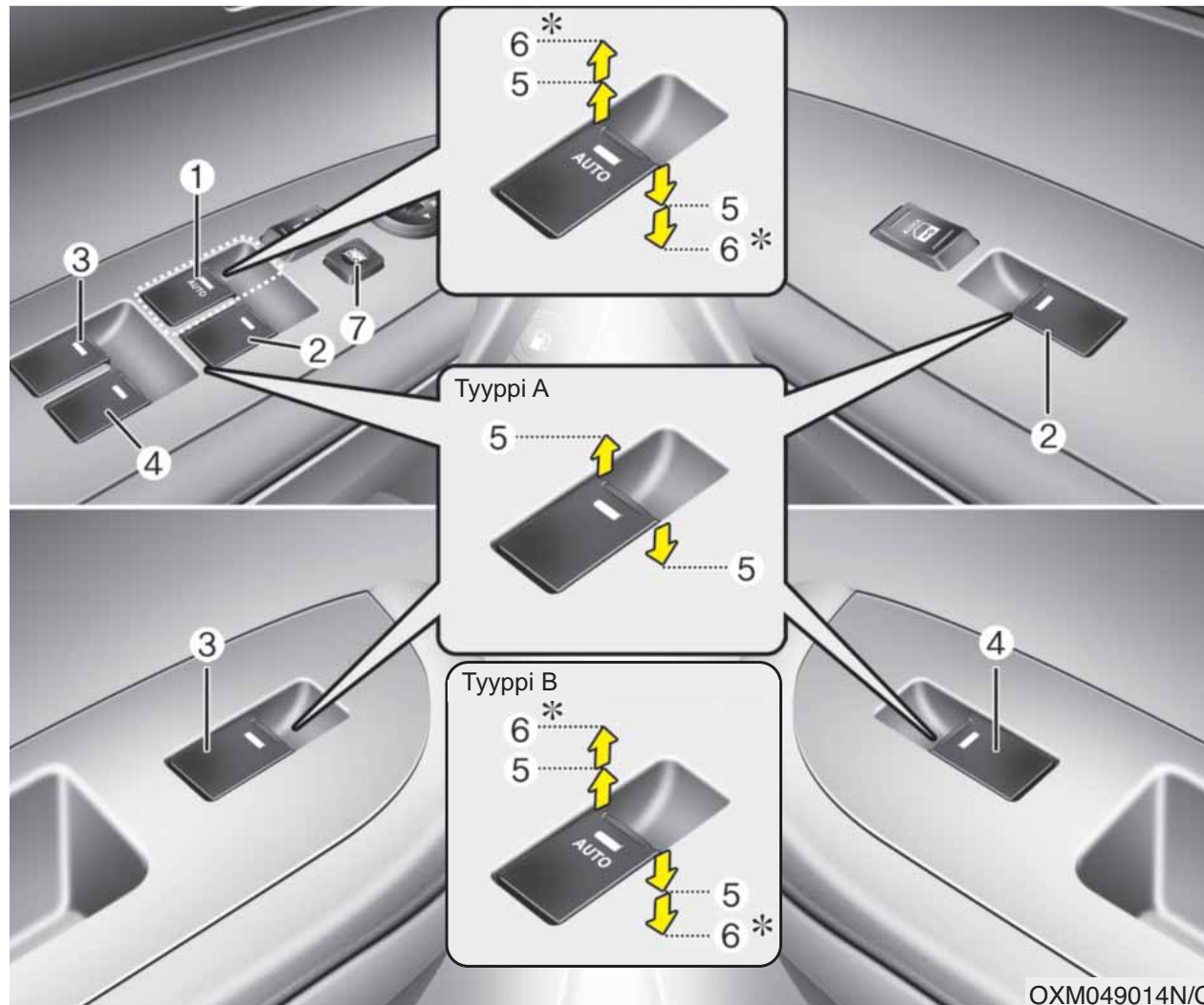

- (1) Kuljettajan oven sähköikkunan kytkin
- (2) Etumatkustajan oven sähköikkunan kytkin
- (3) Takaoven (vasemman) sähköikkunan kytkin
- (4) Takaoven (oikean) sähköikkunan kytkin
- (5) Ikkunoiden avaaminen ja sulkeminen
- (6) Automaattiset sähköikkunat (ylös/ alas)\*
- (7) Sähköikkunoiden lukituskytkin

\* mikäli varusteena

### \* HUOMAUTUS

Kylmissä ja kosteissa olosuhteissa sähköikkunat eivät välttämättä toimi kunnolla niiden jäätymisen johdosta.

OXM049014N/Q

## Sähköikkunat

Virtalukon on oltava ON-asennossa, jotta sähköikkunoita voitaisiin käyttää. Jokaisessa ovesa on sähköikkunan kytkin, jolla voidaan ohjata oven ikkunaa. Kuljettajan käytössä on sähköikkunoiden lukituspainike, jolla voidaan estää matkustajien ikkunoiden käyttäminen. Sähköikkunoita voidaan käyttää noin 30 sekuntia sen jälkeen, kun virta-avain poistetaan tai käännetään ACC- tai LOCK-asentoon. Jos kuitenkin etuovet avataan, sähköikkunoita ei voida käyttää edes 30 sekunnin sisällä.

Kuljettajan ovesa on sähköikkunoiden pääkytkin, jolla voidaan hallita auton kaikkia ikkunoita.

## \* HUOMAUTUS

Ajaessasi takaikkunat alhaalla tai kattoluukku (mikäli varusteena) kokonaan tai osittain avoinna tuulen humina saattaa aiheuttaa melua matkustamoon. Tämä on normaali ilmiö, jota voidaan heikentää tai estää kokonaan toimimalla seuraavasti: jos melua ilmenee toisen tai kummankin takaikkunan ollessa alhaalla, avaa toista tai kumpaakin etuikkunaa muutama senttimetri. Jos melua kuuluu kattoluukun ollessa avoinna, pienennä kattoluukun aukkoa hieman.

## Ikkunoiden avaaminen ja sulkeminen

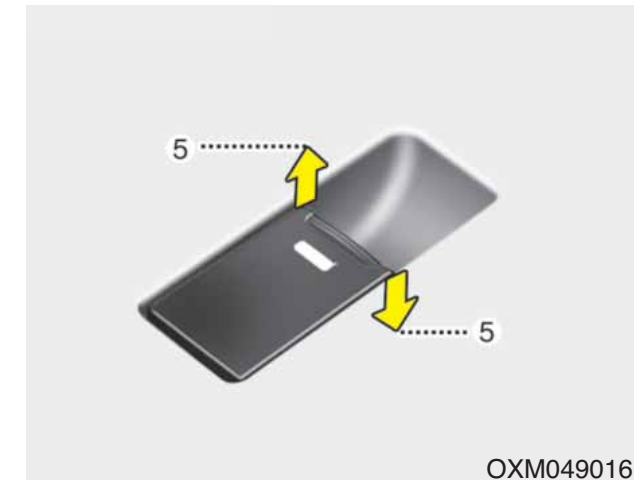

OXM049016

*nen*

### Tyyppi A

Avataksesi tai sulkeaksesi ikkunan, paina alas tai nosta ylös vastaavan kytkimen etuosaa ensimmäiseen porastettuun asentoon (5).



## Tyyppi B - Ikkunan automaattinen avaus (mikäli varusteena)

Painamalla sähköikkunan kytkin hetkellisesti toiseen porrastettuun asentoon (6) vastaava ikkuna avautuu kokonaan, vaikka kytkin vapautettaisiin. Pysäyttääksesi ikkunan haluttuun asentoon vielä ikkunan liikuessa, siirrä kytkintä hetkellisesti ikkunan liikkeeseen nähden vastakkaiseen suuntaan.

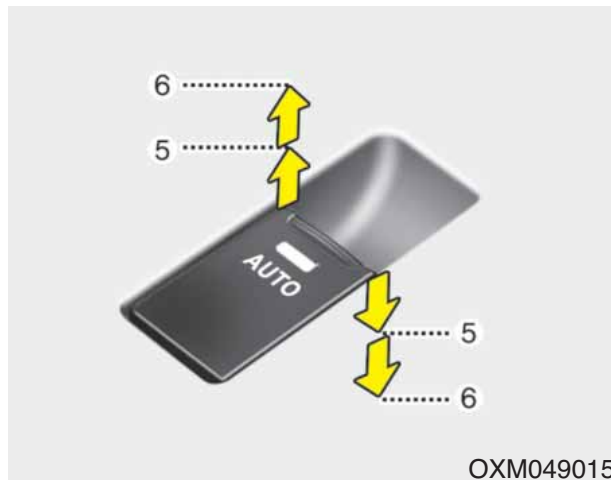

## Tyyppi C - Ikkunan automaattinen avaus/sulku (mikäli varusteena)

Painamalla tai vetämällä sähköikkunan kytkin hetkellisesti toiseen porrastettuun asentoon (6) ikkuna avautuu tai sulkeutuu kokonaan, vaikka kytkin vapautettaisiin. Pysäyttääksesi ikkunan haluttuun asentoon ikkunan vielä liikuessa, vedä ylös tai paina alas ja vapauta kytkin.

Jos sähköikkuna ei toimi normaalisti, automaattinen sähköikkunajärjestelmä on alustettava seuraavasti:

1. Kytke virtalukko ON-asentoon.
2. Sulje ikkuna ja jatka sähköikkunakytkimen painamista vähintään sekunnin ajan ikkunan sulkeutumisen jälkeen.

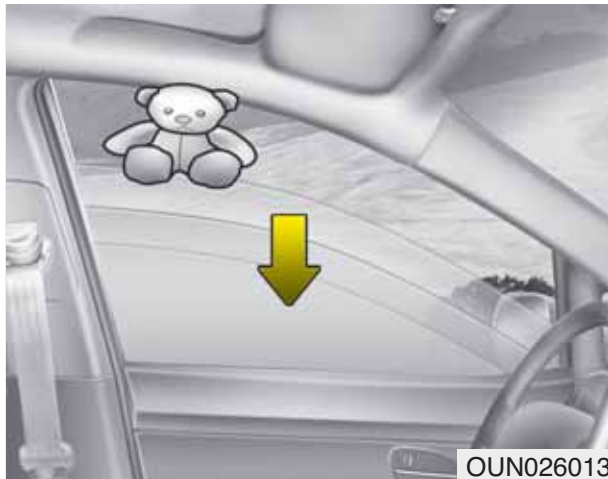

OUN026013

### Automaattinen suunnanvaihto

Jos esine tai ruumiinosa estää ikkunan nousuliikkeen, ikkuna tunnistaa vastustavan liikevoiman ja pysäyttää nousuliikkeen. Tämän jälkeen ikkuna laskeutuu noin 30 cm, jotta este voidaan poistaa.

Jos ikkuna tunnistaa vastustavaa voimaa, kun sähköikkunakytkintä vedetään jatkuvasti ylös, ikkunan nostoliike keskeytyy ja se laskeutuu sitten noin 2,5 cm.

Lisäksi jos sähköikkunakytkintä pidetään jatkuvasti pohjassa vielä 5 sekunnin sisällä ikkunan laskeutumisen jälkeen, automaattinen ikkunan suunnanvaihtotoiminto poistuu käytöstä.

### \* HUOMAUTUS

Ikkunan automaattinen suunnanvaihtotoiminto on aktiivinen ainoastaan, kun automaattista nostotoimintoa käytetään (kytkin vedetty kokonaan ylös). Automaattinen suunnanvaihtotoiminto ei ole käytössä, jos ikkunaa nostetaan sähköikkunakytkimen puoliväliasennossa.

### ⚠ VAROITUS

**Tarkasta aina ennen ikkunan nostamista, ettei väliin jää esteitä. Näin voit välttää loukkaantumiset ja ajoneuvovahingot. Jos ikkunan ja yläpilarin väliin jää esine, jonka paksuus on alle 4 mm, automaattinen avaustoiminto ei havaitse tätä eikä pysähdy tai palaudu taaksepäin.**

### Sähköikkunoiden lukitusnäppäin



OXM049018

- Kuljettaja voi poistaa takamatkustajien sähköikkunoiden kytkimet käytöstä painamalla kuljettajan ovelta sijaitsevan sähköikkunoiden lukituskytkimen LOCK-asentoon (painettu pohjaan).
- Kun sähköikkunoiden lukituskytkin on käytössä, kuljettajan pääkytkimillä ei voida hallita takamatkustajien sähköikkunoita.



## HUOMIO

- *Estääksesi mahdolliset sähköikkunajärjestelmän vahingot, älä avaa tai sulje enempää kuin yhtä ikkunaa kerrallaan. Tämä takaa myös sulakkeen pitkän käyttöiän.*
- *Älä koskaan käytä kuljettajan oven pääkytkintä ja yksittäisen oven ikkunan avauspainiketta samanaikaisesti eri suuntiin. Jos näin toimitaan, ikkuna pysähtyy eikä sitä voida avata tai sulkea.*

## VAROITUS - Ikkunat

- **ÄLÄ KOSKAAN** jätä virtaavainta autoon.
- **ÄLÄ KOSKAAN** jätä lasta autoon ilman valvontaa. Pienikin lapsi voi aiheuttaa ajoneuvon tahattoman liikkumisen, itsensä kiilautumisen ikkunan väliin tai muuntyyppisen itsensä tai muun henkilön loukkaantumisen.
- Varmista aina kahdesti, ettei käsiä, päitä tai muita esteitä ole tiellä ennen ikkunan sulkeamista.
- Älä anna lasten leikkiä sähköikkunoilla. Pidä kuljettajan oven sähköikkunoiden lukituspainike LOCK-asennossa (painettuna). Vakavia loukkaantumisasia voi seurata lapsen tarkoituksettomasta ikkunan käytöstä.
- Päättä tai raajoja ei saa työntää ulos ikkunasta ajoneuvon liikkuessa.

## KONEPELTI

### Konepellin avaaminen

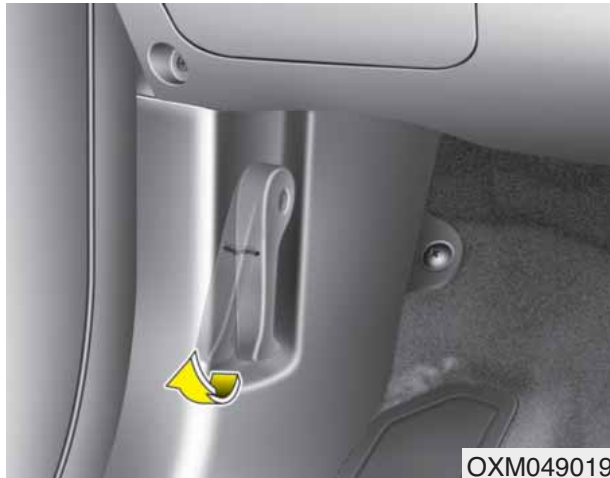

1. Vedä avausvivusta avataksesi konepellin kiinnityksen. Konepelti ponnahtaa hieman auki.

### **VAROITUS**

Konepelti voidaan avata, kun ajoneuvo on pysäköity tasaiselle pinnalle, moottori on sammutettu, vaihdevipu on P-asennossa (automaattivaihteisto) tai 1-/peruutusvaihteella (käsivaihteisto) ja seisontajarru on kytketty.

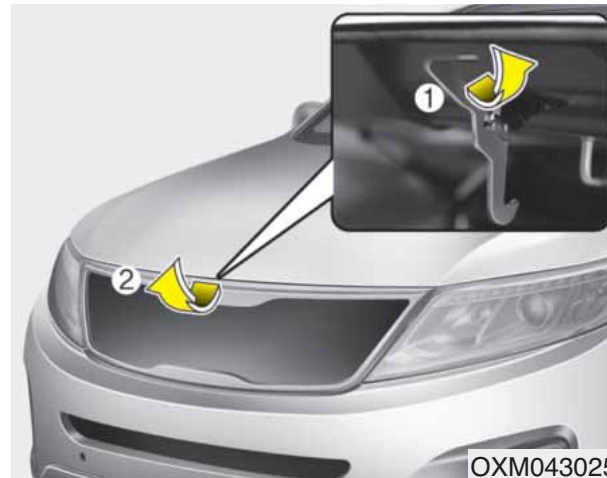

2. Siirry ajoneuvon etuosaan, nosta konepeltiä hieman, vedä konepellin keskiosan sisäpuolen tuulisalvasta (1) ja nosta konepelti (2).
3. Nosta konepelti. Se aukeaa itsestään kokonaan auki, kun se on nostettu noin puoliväliin.

### Konepellin sulkeminen

1. Ennen konepellin sulkemista tarkasta seuraavat asiat:
  - Kaikkien moottoritilan täyttökorkkien on oltava oikein kiinnitetty.
  - Hansikkaat, rievut ja kaikki muut syttyvät materiaalit on poistettava moottoritilasta.
2. Laske konepelti puoliväliin ja paina se alas kiinnittääksesi sen huolellisesti.

### **⚠ VAROITUS**

- Ennen konepellin sulkemista varmista, että kaikki esteet on poistettu konepellin tieltä. Jos konepelti suljetaan, kun konepelliaukon tiellä on esteitä, seurauksena voi olla omaisuusvahinkoja tai vakavia loukkaantumisia.
- Älä jätä hanskoja, riepuja tai muita syttyviä tavaroita moottoritilaan. Näin toimimalla saattaa syttyä tulipalo.

### **⚠ VAROITUS**

- Tarkasta aina kahdesti, että konepelti on hyvin kiinnittynyt ennen ajoon lähtöä. Jos se ei ole kiinnittynyt, konepelti voi aueta ajon aikana, josta voi seurata näkyvyyden täydellinen menetys ja sitä kautta onnettomuus.
- Älä liiku autolla, kun konepelti on nostettu. Näkyvyys on estetty ja konepelti voi pudota tai vahingoittua.

### **⚠ VAROITUS**



Kun tarkastat moottoritilaa, varo, ettet vahingoita päätäsi konepellin turvakiinnikkeeseen, joka sijaitsee konepellin sisäpuolella.

## POLTTOAINEEN TÄYTTÖKANSI

### Polttoaineen täyttökannen avaaminen



Polttoaineen täyttökansi on avattava matkustamosta painamalla kuljettajan ovelta sijaitsevaa avauspainiketta.

### \* HUOMAUTUS

Jos polttoaineen täyttökansi ei aukea sen ympärille muodostuneen jään johdosta, napauta tai paina varovaisesti kantta rikkoaksesi jään ja avataksesi kannen. Älä käytä voimaa kannen avaamiseen. Tarvittaessa voit suihkuttaa tarkoituksenmukaista, hyväksyttyä jäänpoistoainetta (älä käytä jäähdyttimen pakkasnestettä) tai siirtää auton lämpimään paikkaan jään sulattamiseksi.

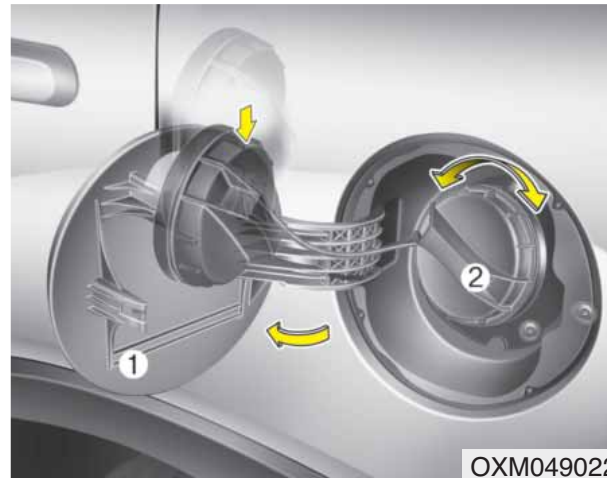

1. Sammuta moottori.
2. Avataksesi polttoaineen täyttökannen paina sen avauspainiketta.
3. Vedä täyttökansi (1) auki.
4. Irrottaaksesi korkin (2), käännä sitä vastapäivään.
5. Tankkaa tarpeen mukaan.

### Polttoaineen täyttökannen sulkeminen

1. Kiinnittääksesi korkin, käännä sitä myötäpäivään, kunnes kuuluu lukitusääni. Tämä ilmaisee, että korkki on kiinnittynyt kunnolla.
2. Sulje polttoaineen täyttökansi, paina sitä kevyesti ja varmista, että se on oikein sulkeutunut.

### ⚠ VAROITUS - Tankkaaminen

- Jos polttoainetta suihkuu paineella ulos, se voi osua vaatteisiisi tai ihoosi altistaen sinut helpommin tulipalolle ja palovammoille. Poista polttoainekorkki aina varovaisesti ja hitaasti. Jos korkista vuotaa polttoainetta tai kuulet siihenää, odota tämän loppumista ennen kuin avaat korkin kokonaan.
- Älä täytä tankatessa enempää sen jälkeen, kun suutin automaattisesti katkaisee polttoaineen virran.
- Varmista aina polttoainekorkin hyvä kiinnittyminen, jotta polttoainetta ei vuotaisi mahdollisessa onnettomuudessa.

**⚠ VAROITUS - Tankkaamisen vaarat**

Autoteollisuuden polttoaineet ovat helposti syttyviä tuotteita. Kun tankkaat, pyydämme noudattamaan seuraavia ohjeita huolellisesti. Jos et noudata näitä suosituksia, seurauksena saattaa olla vakavia henkilövahinkoja, palovammoja tai hengenvaarallinen räjähdys.

- Lue ja noudata kaikkia huoltoasemalla esiintyviä varoituksia.
- Ennen tankkaamista ota selvää polttoaineen hätäkatkaisimen sijainnista, mikäli sellainen huoltoasemalla on.
- Ennen kuin tartut polttoainepistooliin, sinun on estettävä mahdollisten staattisten sähköpurkausten syntyminen koskemalla johonkin auton metallipintaan. Lisäksi sinun on oltava turvallisella etäisyydellä polttoaineen täyttöaukosta, suuttimesta tai muusta polttoainelähteestä.

(Jatkuu)

(Jatkuu)

- Älä mene takaisin autoon, kun olet jo aloittanut tankkauksen, sillä sinusta voi aiheutua staattinen sähköpurkaus. Kangas (polyesteri, satiini, nailon yms.) tai muu materiaali, joka pystyy tuottamaan sähköpurkauksen, voi aiheuttaa koskettaessaan, hangatessaan tai liukuessaan sellaisen. Staattinen sähköpurkaus voi sytyttää polttoainehöyryn räjähdysmäisesti. Jos sinun on pakko mennä matkustamoon, sinun tulee estää jälleen mahdollinen sähköpurkauksen syntyminen koskemalla auton metalliosaa, joka on kaukana polttoaineen täyttöaukosta, suuttimesta tai muusta polttoainelähteestä.
- Kun käytät hyväksytyä, kannettavaa polttoaineen varasäiliötä, aseta se ennen tankkaamista maahan. Säiliön aiheuttama staattinen sähköpurkaus voi sytyttää polttoainehöyryt räjähdysmäisesti.

(Jatkuu)

(Jatkuu)

Kun tankkaaminen on aloitettu, kosketus autoon tulee säilyttää, kunnes tankkaaminen on lopetettu.

Käytä ainoastaan hyväksytyä, kuljetettavaa, muovista polttoaineen varasäiliötä, joka on suunniteltu bensiinin kuljettamiseen ja varastoimiseen.

- Älä käytä matkapuhelinta tankatessasi. Sähkövirta ja/tai matkapuhelimen elektroninen häiriö voi sytyttää polttoainehöyryt aiheuttaen tulipalon.
- Sammuta moottori aina tankkauksen ajaksi. Moottoriin liittyvien sähkökomponenttien kipinät voivat sytyttää polttoainehöyryt aiheuttaen tulipalon. Kun tankkaaminen on suoritettu, tarkasta, että polttoainekorkki ja täyttöaukko ovat kunnolla kiinni ennen moottorin käynnistämistä.

(Jatkuu)

**(Jatkuu)**

- **ÄLÄ** käytä tulitikkuja tai sytytintä **ÄLÄKÄ TUPAKOI** tai jätä palavaa savuketta autoon ollessasi huoltoasemalla tai etenkin tankkauksen aikana. Autoteollisuuden polttoaineet ovat helposti syttyviä ja voivat syttyä tuleen kipinästä.
- Jos tulipalo syttyy tankkauksen aikana, poistu välittömästi auton läheisyydestä ja ota yhteys huoltoaseman hoitajaan ja soita sitten paikalliseen hätänumeroon. Noudata kaikkia heidän tarjoamia turvaohjeita.

**⚠ HUOMIO**

- *Huolehdi, että tankkaat autosi luvun 1 kappaleen “Polttoainevaatimukset” mukaisesti.*
- *Jos polttoaineentäyttöaukon kansi vaatii vaihtoa, pyydämme huolehtimaan, että käytä erityisesti ajoneuvollesi suunniteltua varaosaa. Väärä polttoainekorkki voi aiheuttaa vakavia toimintahäiriöitä polttoaine- tai päästöjen hallintajärjestelmään. Jos haluat lisätietoja, suosittelemme ottamaan yhteyden valtuutettuun Kia-huoltoon.*
- *Älä läikytä polttoainetta auton ulkopinnoille. Maalatululle pinnalle läikkynyt polttoaine saattaa vahingoittaa maalia riippumatta polttoainelaadusta.*
- *Tankkaamisen jälkeen varmista polttoainekorkin hyvä kiinnittyminen, jotta polttoainetta ei vuotaisi mahdollisessa onnettomuudessa.*

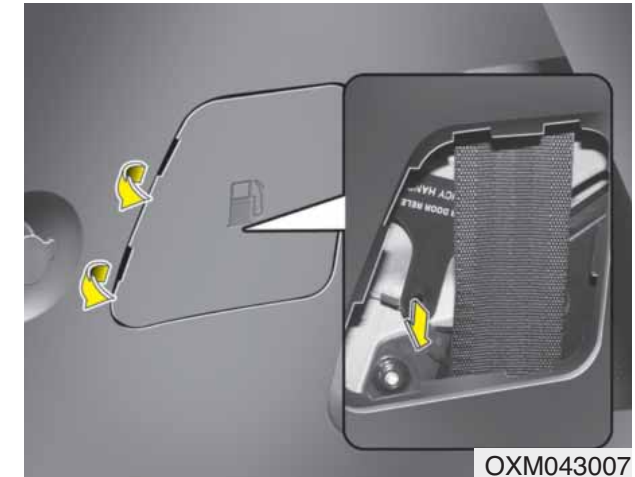
**Polttoaineen täyttökannen avaaminen ongelmatilanteessa**

OXM043007

Jos polttoaineen täyttökansi ei aukea avauspainikkeen painamisesta, voit avata sen käsitoimisesti. Poista tavaratilassa oleva paneeli. Vedä varovaisesti kädensijasta.

**⚠ HUOMIO**

*Älä vedä kädensijasta liian voimakkaasti. Muussa tapauksessa tavaratilan verhoilu tai kädensija saattaa vahingoittua.*

## PANORAMA-KATTOLUUKKU (MIKÄLI VARUSTEENA)



OXM043008

Jos autosi on varustettu kattoluukulla, voit liu'uttaa tai kallistaa sitä kattoluukun ohjausvivulla, joka sijaitsee yläpuolisessa ohjauspaneelissa.

Kattoluukku voidaan avata, sulkea tai kallistaa ainoastaan, kun virtalukko on ON-asennossa.

- Kylmissä ja kosteissa olosuhteissa kattoluukku ei välttämättä toimi kunnolla sen jäätyminen johdosta.
- Rankkasateen tai autopesun jälkeen muista pyyhkiä ylimääräinen vesi kattoluukun päältä ennen sen käyttämistä.



### **HUOMIO - Kattoluukun ohjausvipu**

***Älä jatka kattoluukun ohjausvivun käyttämistä, kun kattoluukku on kokonaan auennut, sulkeutunut tai kallistunut. Käyttömoottori tai järjestelmän osat saattavat vahingoittua.***



### **HUOMIO**

***Varmista, että kattoluukku on kokonaan kiinni poistuessasi ajoneuvosta. Jos kattoluukku jätetään auki, sade tai lumi saattaa päästä sisään kattoluukusta kastellen verhoilun ja ajoneuvo altistuu varkauksille.***

### **Avonaisen kattoluukun varoitus (mikäli varusteena)**

Jos kuljettaja poistaa virta-avaimen (smart key: moottori sammutetaan) ja avaa kuljettajan oven kattoluukun ollessa vielä avoinna, varoitusmerkkiäni kytkeytyy noin 7 sekunniksi yhdessä LCD-näytön varoitusviestin "Sunroof Open" kanssa.

Sulje kattoluukku huolellisesti ennen ajoneuvosta poistumista.

**VAROITUS**

- Älä koskaan säädä kattoluukua tai aurinkoverhoa ajon aikana. Tämä voi johtaa hallinnan menettämiseen ja sitä kautta hengenvaarallisiin vammoihin tai ainevahinkoihin.
- Jos kuljetat tavaroita kattotelelineillä, älä käytä kattoluukua.
- Kun kuljetat kuormaa kattotelelineillä, älä kuormaa painavia tavaroita kattoluukun tai lasikaton päälle.
- Älä anna lasten käyttää kattoluukua.

**HUOMIO**

Älä työnnä mitään tavaroita ulos kattoluukusta ajon aikana.

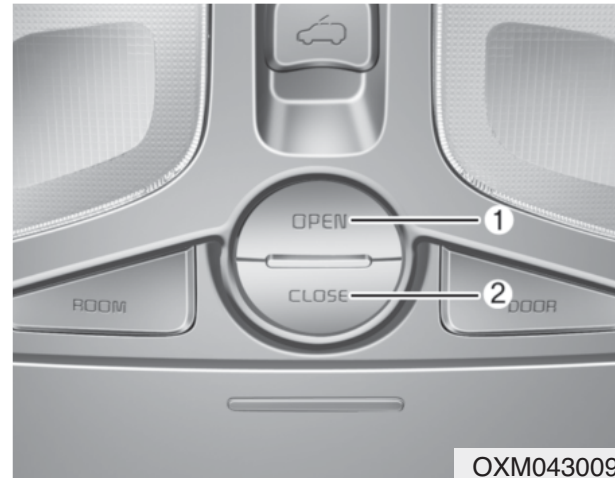
**Aurinkoverho****Aurinkoverhon avaaminen**

Paina aurinkoverhon avauspainiketta (1).

**Sulkeaksesi aurinkoverhon, kun kattoluukku on suljettu**

- Paina aurinkoverhon sulkupainiketta (2).
  - \* Kun painat aurinkoverhon sulkupainiketta (2) kattoluukun ollessa avoinna, aurinkoverho liikkuu puoliväliin.
  - Paina kattoluukun ohjauskytkintä eteenpäin tai vedä sitä alas.
- Pysäyttääksesi liikkeen missä tahansa pisteessä paina aurinkoverhon kytkintä hetkellisesti.

**\* HUOMAUTUS**

Aurinkoverhoon muodostuvat rypyt ovat normaaleja kuuluen materiaalin ominaisuuksiin.

**HUOMIO**

- Älä vedä tai paina aurinkoverhoa käsivoimin. Aurinkoverho saattaa vahingoittua.
- Sulje kattoluukku ajaessasi pölyisillä teillä. Pöly saattaa aiheuttaa toimintahäiriöitä ajo-neuvon järjestelmissä.



### Kattoluukun liu'uttaminen

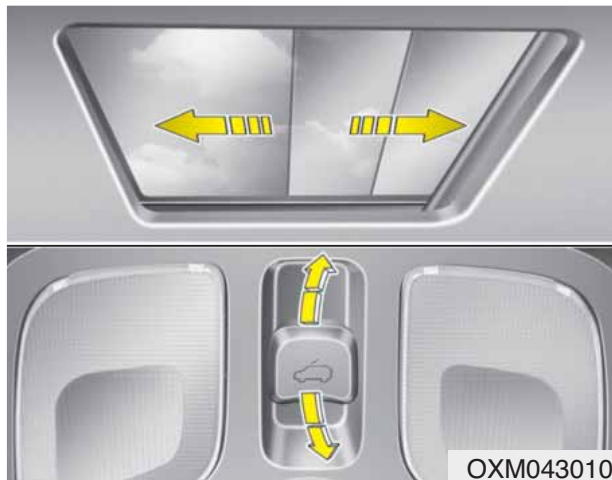

### Kun aurinkoverho on kiinni

Jos vedät kattoluukun ohjausvipua taaksepäin, aurinkoverho sekä kattoluukun lasi liukuvat kokonaan auki. Keskeyttääksesi kattoluukun liikkeen, paina tai vedä sen ohjausvipua hetkellisesti.

### Kun aurinkoverho on avoinna

Jos vedät kattoluukun ohjausvipua taaksepäin, kattoluukun lasi liukuu kokonaan auki. Keskeyttääksesi kattoluukun liikkeen, paina tai vedä sen ohjausvipua hetkellisesti.

\* Kattoluukun lasin etuosaa voidaan vain avata tai sulkea.

### Kattoluukun kallistaminen



### Kun aurinkoverho on kiinni

Jos painat kattoluukun ohjausvipua ylöspäin, ensin aurinkoverho liikuu puoliväliin ja sitten kattoluukun lasi kallistuu.

Keskeyttääksesi kattoluukun liikkeen, paina tai vedä sen ohjausvipua hetkellisesti.

### Kun aurinkoverho on auki

Jos painat kattoluukun ohjausvipua ylöspäin, kattoluukun lasi kallistuu.

Keskeyttääksesi kattoluukun liikkeen, paina tai vedä sen ohjausvipua hetkellisesti.

## Kattoluukun sulkeminen

### *Kattoluukun lasin sulkeminen aurinkoverhon kanssa*

Paina kattoluukun ohjausvipua eteen- tai alaspäin. Kattoluukun lasi ja aurinkoverho sulkeutuvat automaattisesti.

Keskeyttääksesi kattoluukun liikkeen, paina tai vedä sen ohjausvipua hetkellisesti.

### *Automaattinen suunnanvaihto*

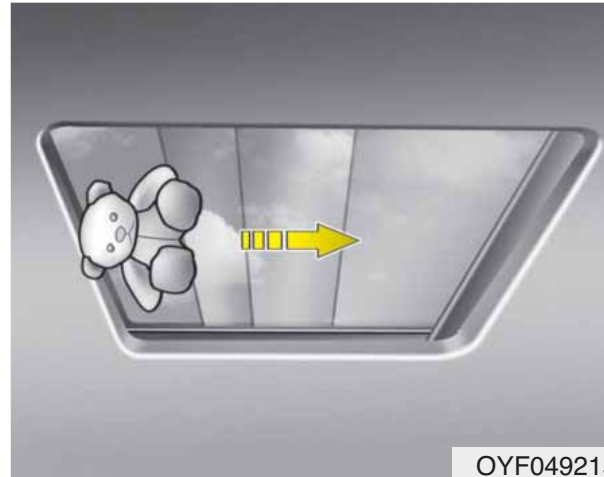

OYF049215

Jos esine tai ruumiinosa havaitaan tiellä kattoluukun tai aurinkoverhon automaattisen sulkuliikkeen aikana, luukun liikesuunta vaihtuu ja se pysähtyy.

Automaattinen suunnanvaihtotoiminto ei toimi, jos liukuvan lasin tai aurinkoverhon väliin jää pienikokoinen este. Sinun tulee aina tarkastaa ennen kattoluukun sulkemista, että kaikki matkustajat ja esineet ovat poissa luukun tieltä.

### **VAROITUS** - Kattoluukku

- Varo, ettei kenenkään pää, käsi tai ruumiinosa jää sulkeutuvan kattoluukun väliin.
- Älä työnnä kasvoja, kaulaa tai mitään ruumiinosaa ulos kattoikkunasta ajon aikana.
- Varmista, että kätesi ja pääsi ovat turvallisesti poissa sulkeutuvan kattoluukun tieltä.
- Panorama-kattoluukku on valmistettu lasista, jonka vuoksi se saattaa särkyä mahdollisessa onnettomuudessa. Jos turvavöitä ei käytetä, kuljettaja tai matkustaja saattaa lentää kattoikkunan kautta, jonka seurauksena voi olla loukkaantuminen tai menehtyminen. Kaikkien matkustajien turvallisuuden takaamiseksi on huolehdittava sopivien turvavarusteiden käytöstä. (esim. turvavyö, turvakaukalo jne.)

### **HUOMIO**

- *Poista säännöllisesti lika, jota saattaa kerääntyä liukukiskoihin.*
- *Jos kattoluukku avataan saateella tai autopesussa, vettä saattaa kulkeutua matkustamoon aiheuttaen vesivahinkoja.*

### **HUOMIO - Kattoluukun vahingoittuminen**

*Jos yrität avata kattoluukku pakkasella tai kun kattoluukun päällä on lunta tai jäätä, lasi tai käyttömoottori voivat vaurioitua.*

### **Kattoluukun toiminnan alustaminen**

Aina kun auton akku on ollut tyhjentyneenä tai irrotettuna, sinun on alustettava kattoluukkujärjestelmä seuraavasti:

1. Käynnistä moottori.
2. Sulje aurinkoverho ja kattoluukku kokonaan, jos ne ovat avoinna.
3. Vapauta kattoluukun ohjausvipu.
4. Paina kattoluukun ohjausvipu eteen, sulkusuuntaan (noin 10 sekunniksi), kunnes kattoluukku liikkuu hieman. Vapauta sitten vipu.

5. Paina ohjausvipua eteenpäin sulkusuuntaan, kunnes kattoluukku käyttäytyy jälleen seuraavasti:

Aurinkoverho ja kattoluukun lasi liukuvat auki → Kattoluukun lasi liukuu kiinni → Aurinkoverho sulkeutuu

Vapauta sitten vipu.

Kun tämä on suoritettu, kattoluukkujärjestelmä on alustettu.

### **\* HUOMAUTUS**

**Jos et alusta kattoluukun toimintaa, se ei välttämättä toimi oikein.**

## OHJAUSPYÖRÄ

### Sähköinen ohjaustehostin (mikäli varusteena)

Ohjaustehostin käyttää moottoria helpottaakseen sinua auton ohjaamisessa. Jos moottori ei ole käynnissä tai ohjaustehostin ei ole käytettävissä, autoa voidaan yhä ohjata, mutta se vaatii enemmän voimaa.

Moottoria käyttävää ohjaustehostinta ohjaa ohjaustehostimen ohjausyksikkö, joka tunnistaa ohjauspyörän vääntömomentin ja auton nopeuden, joiden mukaan tehostusta hallitaan.

Ohjaukseen tarvitaan vähemmän tehostusvoimaa auton nopeuden kasvaessa ja vastaavasti sitä tarvitaan enemmän nopeuden laskiessa, jotta ohjauspyörän kääntäminen helpottuisi.

Jos havaitset muutoksia ohjaustuntumassa auton normaalikäytön aikana, suosittelemme tarkastuttamaan ohjaustehostimen valtuutetussa Kia-huollossa.

### \* HUOMAUTUS

Seuraavia tapahtumia saattaa esiintyä auton normaalissa käytössä:

- EPS-varoitusvalo ei syty palaamaan.
- Ohjaustuntuma on raskas heti virran kytkemisen jälkeen. Näin tapahtuu, kun EPS-järjestelmä suorittaa järjestelmädiagnoosia. Kun diagnoosi on suoritettu, ohjaustuntuma palautuu normaaliksi.
- EPS-releestä saattaa kuulua napsahdusääni virtalukon kytkemisen jälkeen ON- tai LOCK-asentoon.
- Moottorista voi kuulua ääntä, kun ajoneuvo on pysähtyneenä tai liikkuu alhaisella nopeudella.
- Ohjaukseen voi tarvita äkillisesti lisää voimaa, jos EPS-järjestelmän toiminta keskeytyy vakavan onnettomuuden estämiseksi, kun EPS-ohjausyksikkö havaitsee itsetestauksessa EPS-järjestelmän toimintahäiriön.

(Jatkuu)

(Jatkuu)

- Ohjaustuntuma muuttuu raskaammaksi, jos ohjauspyörää käännetään jatkuvasti, kun ajoneuvo ei liiku. Kuitenkin muuttaman minuutin jälkeen sen normaalitoiminta palautuu.
- Jos elektroninen ohjaustehostinjärjestelmä ei toimi normaalisti, vastaava varoitusvalo syttyy mittaristossa. Ohjauspyörän pyörittäminen voi olla vaikeaa tai se toimii epänormaalisti. Suosittelemme, että käännyt valtuutetun Kia-huollon puoleen.
- Kun käytät ohjauspyörää matalissa lämpötiloissa, järjestelmästä voi kuulua normaalista poikkeavaa melua. Kun lämpötila nousee, melu katoaa. Tämä on normaali ilmiö.

### Ohjaustehostin – hydraulinen (mikäli varusteena)

Ohjaustehostin saa tehonsa auton moottorista helpottaakseen sinua auton ohjaamisessa. Jos moottori ei ole käynnissä tai ohjaustehostin ei ole käytettävissä, autoa voidaan yhä ohjata, mutta se vaatii enemmän voimaa.

Jos havaitset muutoksia ohjaustuntumassa auton normaalikäytön aikana, suosittelemme tarkastuttamaan ohjaustehostimen valtuutetussa Kia-huollossa.

#### HUOMIO

**Älä koskaan pidä ohjauspyörää ääriasennossa yli viittä sekuntia, kun moottori on käynnissä. Jos ohjauspyörää pidetään yli 5 sekuntia ääriasennossa, ohjaustehostimen pumppu voi vahingoittua.**

#### \* HUOMAUTUS

Jos ohjaustehostimen käyttöhihna rikkoutuu tai ohjaustehostimen pumppu on toimintahäiriö, ohjaamiseen tarvitaan huomattavasti enemmän voimaa.

#### \* HUOMAUTUS

Jos ajoneuvo on ollut pysäköitynä pidemmän ajan ulkona kylmässä ilmassa (alle -10 °C), ohjaaminen saattaa vaatia enemmän voimaa juuri, kun moottori käynnistetään. Tämä johtuu kylmyyden aiheuttamasta nesteen viskositeetin lisääntymisestä eikä merkitse toimintahäiriötä.

Jos näin tapahtuu, anna moottorin käydä tyhjäkäynnillä 2 tai 3 minuuttia tai nosta moottorin kierroslukua painamalla kaasupoljinta, kunnes kierrosluku saavuttaa 1500 rpm, ja vapauta sitten kaasupoljin lämmitteäkseen nesteen.

### Ohjauspyörän kallistaminen

Ennen ajoonlähtöä ohjauspyörä voidaan säätää haluttuun kulmaan. Voit myös nostaa sen antaaksesi jaloillesi tilaa astuessasi sisään autoon ja poistuessasi siitä.

Ohjauspyörä tulee säätää siten, että se on ajon kannalta miellyttävässä asennossa ja ettei se tule mittariston varoitusvalojen ja mittareiden tielle.

#### VAROITUS

- Älä koskaan säädä ohjauspyörää ajon aikana. Saatat menettää ohjauksen hallinnan, joka voi johtaa kohtalokkaaseen onnettomuuteen.
- Säädön jälkeen liikuta ohjauspyörää ylös ja alas ollaksesi varma, että se on lukittunut paikoilleen.



Muuttaaksesi ohjauspyörän kulmaa, paina lukitsinvipu (1) ala-asentoon, säädä ohjauspyörä haluttuun kulmaan (2) ja korkeuteen (3) ja vedä sitten lukitsinvipu yläasentoon lukitaksesi ohjauspyörän paikoilleen. Muista aina säätää ohjauspyörä haluttuun asentoon ennen ajoonlähtöä.

## Lämmitetty ohjauspyörä (mikäli varusteena)

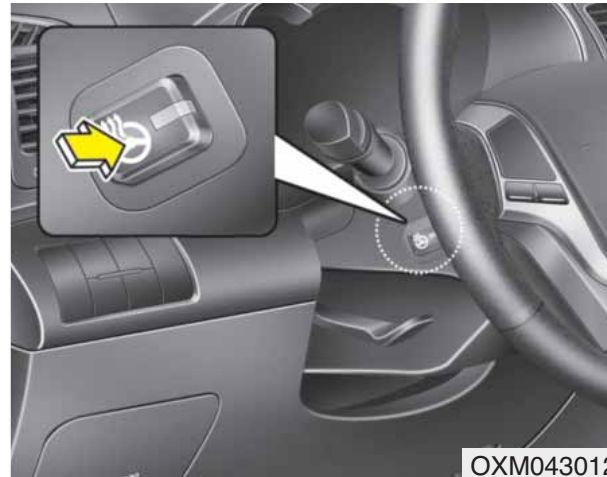

Ohjauspyörän lämmitin kytkeytyy, kun sen lämmityspainiketta painetaan virtalukon ollessa ON-asennossa. Painikkeen merkkivalo kytkeytyy ja LCD-näytölle syttyy ilmoitus.

Kytkeäksesi ohjauspyörän lämmityksen pois päältä paina painiketta uudelleen. Painikkeen merkkivalo sammuu ja LCD-näytölle syttyy ilmoitus.

## \* HUOMAUTUS

Ohjauspyörän lämmitin sammuu automaattisesti 30 minuutin käytön jälkeen.

## ! HUOMIO

*Älä kiinnitä mitään tarviketyypistä tartuntapintaa ohjauspyörään. Tämä voi vahingoittaa ohjauspyörän lämmitintä.*

## Äänimerkki



Käyttääksesi äänimerkkiä, paina ohjauspyörän kohtaa, jossa on äänimerkin tunnus (ks. kuva). Äänimerkki toimii ainoastaan, kun tätä kohtaa painetaan. Tarkasta äänimerkin toiminta säännöllisesti varmistuaksesi, että se toimii oikein.

## ⚠ HUOMIO

- *Älä iske äänimerkkiä voimakkaasti tai paina nyrkillä sitä käyttäessäsi. Älä paina äänimerkkiä terävällä kappaleella.*
- *Kun puhdistat ohjauspyörää, älä käytä orgaanisia liuottimia, kuten tinneriä, bentseeniä, alkoholia tai bensiiniä. Näin toimimalla ohjauspyörä saattaa vahingoittua.*

## Ohjaustehostuksen asetus (mikäli varusteena)



Ohjaustehostuksen asetuksen kytkimellä säädetään sitä, kuinka paljon ohjaukseen tarvitaan voimaa kuljettajan tottumusten tai tieolosuhteiden mukaan.

Voit valita halutun ohjaustilan painamalla ohjaustilan painiketta.

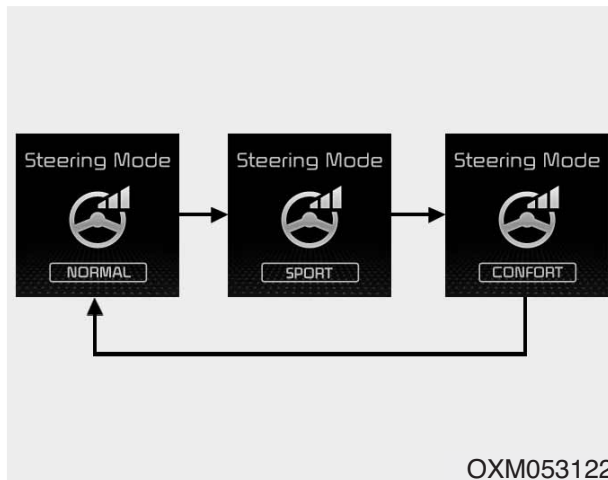

Kun ohjaustilan painiketta painetaan, valittu tila näytetään LCD-näytöllä.

Jos ohjaustilan painiketta painetaan 4 sekunnin sisällä, ohjaustila vaihtuu yllä olevan kuvan mukaisesti.

Jos ohjaustilan painiketta ei paineta 4 sekunnin sisällä, LCD-näyttö palautuu aiempaan näkymään.

### Normaalitila



Normaalitila tarjoaa keskimääräisen ohjaustehostuksen.

### Sport-tila



Ohjauksesta tulee raskaampi. Sport-tilaa käytetään yleensä maantie- tai moottoritieajossa.



## Comfort-tila



Ohjauksesta tulee kevyempi. Comfort-tila soveltuu yleensä käytettäväksi kaupunkiajossa tai pysäköinnissä.

Lisäksi comfort-tila helpottaa ajamista, mikäli jäykkä ohjaus tuntuu liian raskaalta.

### HUOMIO

- *Jos painat ohjaustehostuksen asetuksen painiketta käyttäessäsi ohjauspyörää, LCD-näyttö vaihtuu, mutta ohjaustehostus ei muutu välittömästi turvallisuuden takaamiseksi. Ohjauspyörän käyttämisen jälkeen sen tehostus muuttuu automaattisesti valittuun tilaan.*
- *Ole varovainen muuttaessasi ohjaustilaa ajon aikana.*
- *Jos elektroninen ohjaustehostin ei toimi oikein, ohjaustehostuksen asetus ei myöskään toimi.*

## PEILIT

### Matkustamon taustapeili

Säädä taustapeili siten, että näkyvyys keskittyy takaikkunan keskikohdan läpi. Tee tämä säätö ennen kuin lähdet ajamaan.

#### **VAROITUS** - Näkyvyys taakse

Älä aseta sellaisia tavaroita takaistuimille tai tavaratilaan, jotka voivat rajoittaa näkyvyyttä taakse.

#### **VAROITUS**

Älä säädä peilejä auton liikkessa. Tämä voi johtaa hallinnan menettämiseen ja sitä kautta hengenvaarallisiin vammoihin tai ainevahinkoihin.

#### **VAROITUS**

Älä muuta sisäpeiliä äläkä vaihda sitä toisentyypiseen. Tästä voi seurata vammoja mahdollisessa onnettomuudessa tai tilanteessa, jossa turvavyöyry lau-  
keaa.

### Taustapeilin yö-/päivätoiminto

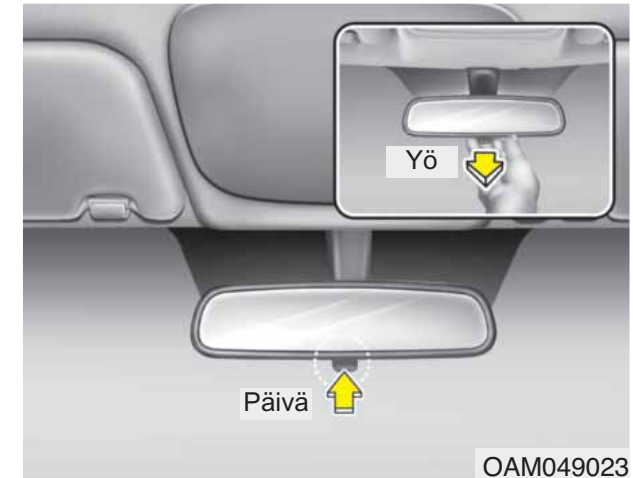

Tee tämä säätö ennen kuin lähdet ajamaan ja kun päivä-/yövipu on päiväasennossa.

Vedä päivä-/yövipua itseäsi kohti estääksesi takana olevien autojen ajovalojen häikäisyn ajaessasi yöllä.

*Muista, että yöasennossa takanäkymän selkeys heikkenee.*

### **Elektrokromaattinen peili (ECM) (mikäli varusteena)**

Sähköinen taustapeili säättää automaattisesti takana olevan ajoneuvon ajovaloista aiheutuvaa häikäisyä yöllä tai heikossa valaistuksessa. Peilissä oleva tunnistin havaitsee auton ympärillä olevan valoisuustason ja säättää automaattisesti takana olevien autojen ajovaloista aiheutuvaa häikäisyä.

Kun moottori on käynnissä, taustapeiliin sijoitettu tunnistin säättää häikäisyä automaattisesti.

Aina kun vaihdevipu siirretään peruutus asentoon (R), peili asettuu automaattisesti kirkkaimpaan asentoon, jotta näkyvyys auton taakse parantuisi.

#### **! HUOMIO**

**Käytä lasinpesunesteellä kostutettua paperia tai vastaavaa liinaa peilin puhdistamiseen. Älä suihkuta ikkunanpesuainetta suoraan peiliin. Ikkunanpesuaine saattaa kulkeutua peilin koteloihin.**

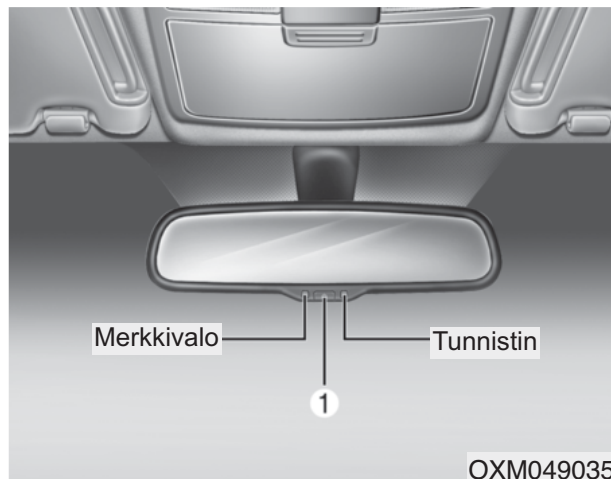

#### **Sähköisen taustapeilin käyttäminen:**

- Peili toimii oletuksena ON-asennossa aina, kun virta on kytketty päälle.
- Paina ON/OFF-painiketta (1) kytkäksesi automaattisen himmennystoiminnon pois päältä. Peilin merkkivalo sammuu.

Paina ON/OFF-painiketta (1) kytkäksesi automaattisen himmennystoiminnon päälle. Peilin merkkivalo syttyy.

### **Ovipeilit**

Muista säätää peilien kulmat ennen ajoon lähtöä.

Autosi on varustettu sekä vasemman että oikean puolen ovipeileillä. Peilejä voidaan säätää sähköisesti erityisellä kytkimellä. Peilit voidaan taittaa taakse automaattisen autopeson ajaksi tai ajettaessa ahtaan kadun läpi, jotta estettäisiin vahinkojen syntymiset.

#### **! VAROITUS - Peilit**

- **Oikeanpuoleinen ovipeili on kupera. Joissain maissa myös vasen ovipeili on kupera. Peilistä näkyvät kohteet ovat lähempänä kuin mitä peilikuva näyttää.**
- **Käytä matkustamon taustapeiliä tai vilkaise taakse arvioidaksesi perässä ajavien ajoneuvojen todellisen etäisyyden vaihtaessasi kaistaa.**

**! HUOMIO**

Älä raavi jäätä pois peilin pinnalta, koska lasipinta saattaa vahingoittua. Jos jää estää peilin liikkeen, älä säädä peiliä väkisin. Poistaaksesi jään, käytä jäänpoistosuihketta tai lämpimällä vedellä kostutettua sientä tai kangasta.

**! HUOMIO**

Jos peili on jumissa jäädä, älä säädä sitä väkisin. Käytä hyväksytyä jäänpoistosuihketta (ei jäähdyttimen pakkasnestettä) vapauttaaksesi jäätyneet mekanismit tai siirrä auto lämpimään paikkaan antaaksesi jään sulaa.

**! VAROITUS**

Älä säädä tai taita ovipeilejä auton liikkeessä. Tämä voi johtaa hallinnan menettämiseen ja sitä kautta hengenvaarallisiin vammoihin tai ainevahinkoihin.

**Peilien säätö**

OXM049038

Sähkötoimisella säätimellä voit säätää vasemman ja oikean puolen ovipeilin asennon. Säätääksesi peilin asentoa, siirrä vipu (1) R- tai L-asentoon valitaksesi oikean tai vasemman puolen peilin. Paina sitten vastaavaan suuntaan peilin säädintä säätääksesi valittua peiliä ylös, alas, vasemmalle tai oikealle.

Säädön jälkeen aseta vipu keski-asentoon estääksesi tahattomat säädöt.

**! HUOMIO**

- Peilien liike pysähtyy, kun ne saavuttavat ääriasennon, mutta moottori jatkaa toimintaa kytkimen painamisen ajan. Älä paina kytkintä pidempään kuin on tarpeen. Käyttömoottori voi vahingoittua.
- Älä yritä säätää ovipeilejä käsin. Näin toimimalla osat saattavat vahingoittua.

## Ovipeilin taittaminen

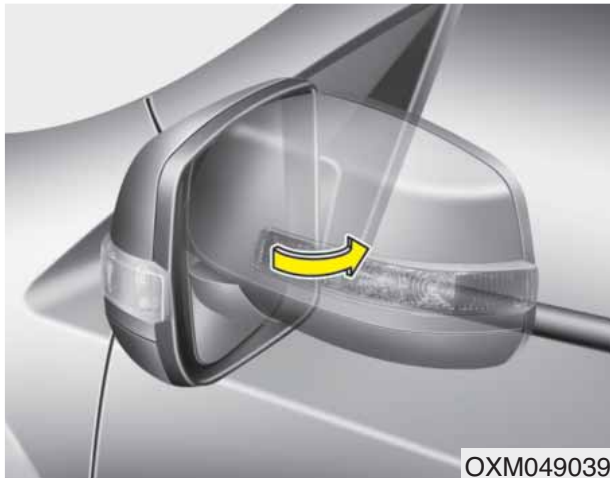

### Käsitöiminen

Taittaaksesi ovipeilin, tartu peilin runkoon ja paina sitä auton takaosaa kohti.



### Sähköstaitöiminen

Taittaaksesi ulkopuolen ovipeilin, paina painiketta.

Taittaaksesi sen takaisin normaali-asentoon, paina painiketta uudelleen.

### **! HUOMIO**

*Sähköinen ovipeili on toiminnassa, vaikka virtalukko olisi LOCK-asennossa. Kuitenkin estääksesi akun tarpeettoman tyhjenemisen, älä säädä peilejä pidempään kuin on tarpeen, kun moottori on sammuneena.*

### **! HUOMIO**

*Jos varusteena ovat sähköiset ovipeilit, älä taita niitä käsin. Niiden moottorit voivat vahingoittua.*

## MITTARISTO

## ■ Tyyppi A



1. Kierroslukumittari
2. Nopeusmittari
3. Moottorin lämpömittari
4. Polttoainemittari
5. LCD-näyttö
6. Varoitus- ja huomautusvalot (mikäli varusteena)
7. Suuntavilkkujen merkkivalot

## ■ Tyyppi B

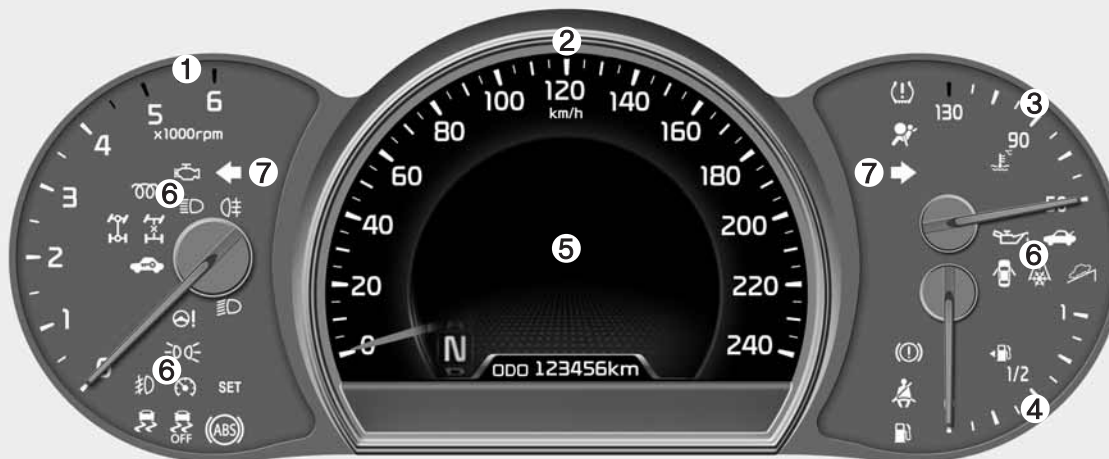

- \* Varsinainen auton mittaristo saattaa poiketa kuvan mukaisesta. Lisätietoja löydät tämän luvun kappaleesta "Mittarit".

OXM043081L/OXM043092L

## Mittariston käyttö

### Mittariston valaistuksen säätö (mikäli varusteena)

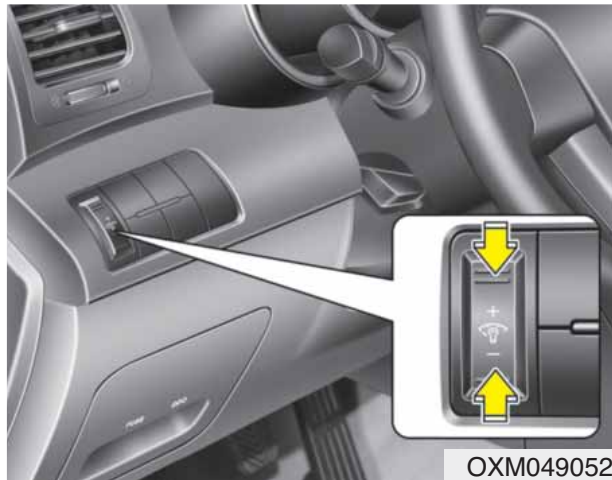

Mittariston valaistuksen kirkkautta voidaan säätää painamalla valaistuksen säätöpainiketta (“+” tai “-”), kun virtalukko tai moottorin Start/Stop-painike on ON-asennossa tai kun seisontavalot ovat päällä.

#### ■ Tyypä A



OXM043132

#### ■ Tyypä B



OXM043117E



- Jos pidät valaistuksen säätöpainiketta pohjassa (“+” tai “-”), kirkkaus muuttuu jatkuvasti.
- Jos kirkkaus saavuttaa maksimi- tai minimitasoa, järjestelmä antaa äänimerkin.

## LCD-näytön käyttö





LCD-näytön tilaa voidaan vaihtaa käyttämällä ohjauspyörän ohjauspainikkeita.

[Tyyppi A]

- (1)  : TRIP-painike ajotietojen tilan vaihtamiseen
- (2)  : RESET-painike kohteiden nollaamiseen

\* Saadaksesi lisätietoja LCD-tiloista, tutustu tämän luvun kappaleeseen "LCD-näyttö".

[Tyyppi B]

- (1)  : MODE-painike tilojen vaihtamiseen tai SELECT-painike valittujen kohtien asettamiseen
- (2)  : MOVE-painike kohteiden vaihtamiseen tai RESET-painike valittujen kohtien nollaamiseen



## Mittarit

### Nopeusmittari

■ Tyypin A (km/h)



OXM043082

■ Tyypin B (km/h)

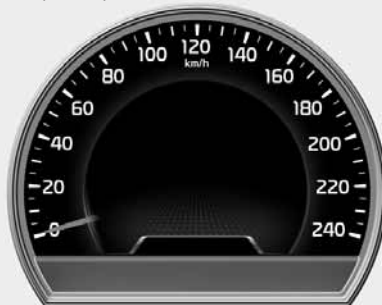

OXM043093

■ Tyypin A (MPH, km/h)



OXM043083

■ Tyypin B (MPH, km/h)



OXM043094

■ Tyypin A (km/h, MPH)



OXM043084

■ Tyypin B (km/h, MPH)



OXM043095

Nopeusmittari ilmoittaa ajoneuvon liikkeenopeuden ja se voidaan kalibroida mailleina (mph) ja/tai kilometreinä tunnissa (km/h).

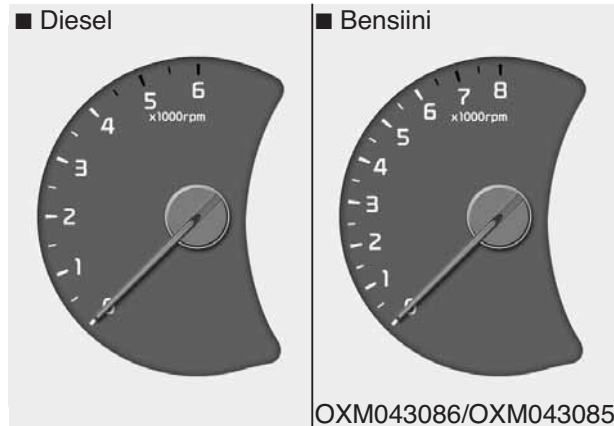
**Kierroslukumittari**

Kierroslukumittari ilmaisee moottorin likimääräisen kierrosmäärän minuutin aikana (rpm).

Käytä kierroslukumittaria oikeiden vaihtohetkien valitsemiseen ja estääksesi moottorin käyttämisen liian alhaisilla ja/tai korkeilla kierroksilla.

**! HUOMIO**

**Älä käytä moottoria kierroslukumittarin punaisella alueella. Tämä saattaa aiheuttaa vakavia moottorivahinkoja.**

**Moottorin lämpömittari**

Tämä mittari osoittaa moottorin jääh-

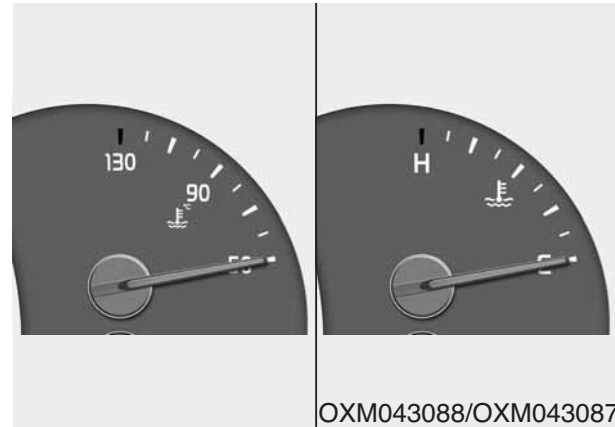

dytysnesteen lämpötilan, kun virtalukko tai moottorin Start/Stop-painike on ON-asennossa.

**! HUOMIO**

**Jos mittarin osoitin liikkuu normaalin toiminta-alueen ulkopuolelle kohti "130 tai H"-asentoa, on kyseessä ylikuumentuminen, joka saattaa vahingoittaa moottoria.**

**Älä jatka ajamista ylikuumentuneella moottorilla. Jos autosi moottori ylikuumentuu, noudata luvun 6 kappaleessa "Jos moottori ylikuumentuu" esitettyjä ohjeita.**

**! VAROITUS**

**Älä koskaan poista jäähdyttimen korkkia, kun moottori on kuuma. Moottorin jäähdytysneste on paineessa ja saattaa aiheuttaa vakavia palovammoja. Odota, kunnes moottori on jäähtynyt ennen jäähdytysnesteen lisäämistä säiliöön.**

## Polttoainemittari

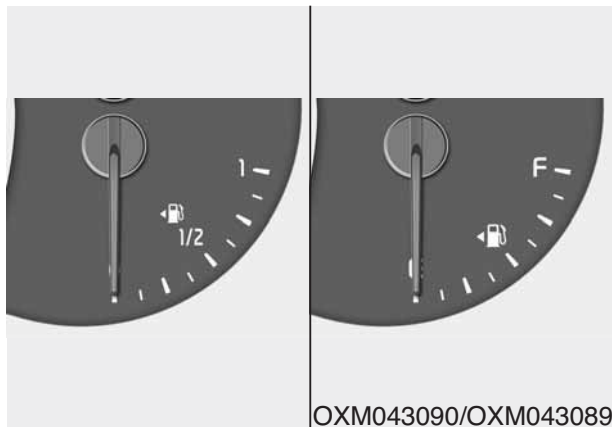

Tämä mittari osoittaa arvon polttoainesäiliössä jäljellä olevan polttoaineen määrästä.

## \* HUOMAUTUS

- Polttoainesäiliön tilavuus on ilmoitettu luvussa 8.
- Polttoainemittari on varustettu alhaisen polttoainemäärän varoitusvalolla, joka syttyy polttoainesäiliön ollessa lähes tyhjä.
- Kallistuksissa ja mutkissa polttoainemittarin osoitin saattaa heilahdella tai alhaisen polttoainemäärän varoitusvalo saattaa syttyä aikaisemmin kuin tavallisesti johtuen polttoaineen liikkeestä säiliössä.

## ⚠ VAROITUS - Polttoainemittari

Polttoaineen ajaminen loppuun voi altistaa auton matkustajat vaaratilanteeseen.

Sinun tulee pysähtyä ja hankkia lisäpolttoainetta mahdollisimman pian varoitusvalon syttymisen jälkeen tai kun mittarin osoitin tulee lähelle "0" tai E (Empty) -tasoa.

## ⚠ HUOMIO

Vältä hyvin alhaisella polttoainemäärällä ajamista. Polttoainesäiliön ajaminen loppuun aiheuttaa epätäydellistä palamista vahingoittaen katalyysaattoria.

**Matkamittari**

■ Typpi A



OXM049061

■ Typpi B



OXM043125

Matkamittari osoittaa ajoneuvolla ajettua kokonaisajomäärää ja sen mukaan tulee määrittää myös määräaikaishuoltojen ajankohdat.

- Matkamittarin toiminta-alue:  
0 - 999 999 kilometriä tai mailia.

**Ulkoilman lämpömittari**

■ Typpi A

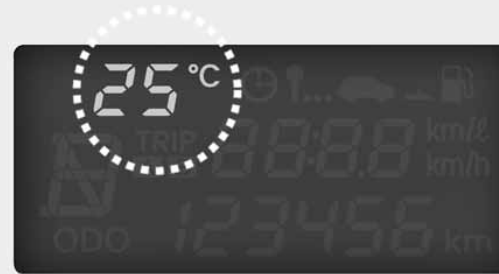

OXM043127

■ Typpi B



OXM043126

Tämä mittari osoittaa ulkoilman hetkellisen lämpötilan 1°C tarkkuudella.

- Lämpötila-alue: -40°C - 60°C

Näytöllä näkyvä ulkoilman lämpötila ei muutu välittömästi, kuten yleisissä lämpömittareissa. Tällä on pyritty välttämään kuljettajan keskittymisen häiriintyminen.

Lämpötilayksikkö (°C tai °F) voidaan vaihtaa käyttämällä LCD-näytön "User Settings" -tilaa.

\* Saadaksesi lisätietoja, tutustu tämän luvun kappaleeseen "LCD-näyttö".

## Vaihteiston vaihdeilmaisin

### *Automaattivaihteiston vaihdeilmaisin (mikäli varusteena)*



Tämä ilmaisin näyttää, minkä vaihteen automaattivaihteisto on valinnut.

- Pysäköinti: P
- Peruutus: R
- Vapaa: N
- Ajo: D
- Sports-tila: 1, 2, 3, 4, 5, 6

### *Käsivaihteiston vaihdeilmaisin (mikäli varusteena)*



Tämä ilmaisin ehdottaa vaihdetta, jota käyttämällä polttoainetta voitaisiin säästää.

- Vaihtaminen ylös: ▲2, ▲3, ▲4, ▲5, ▲6
- Vaihtaminen alas: ▼1, ▼2, ▼3, ▼4, ▼5

Esimerkiksi:

▲3: Ehdottaa vaihtamaan isommalle, 3-vaihteelle (nykyinen vaihde on 2- tai 1-vaihde).

▼3: Ehdottaa vaihtamaan pienemmälle, 3-vaihteelle (nykyinen vaihde on 4-, 5- tai 6-vaihde).

Jos järjestelmä ei toimi oikein, ilmaisinta ei näytetä.

## LCD-NÄYTTÖ (MIKÄLI VARUSTEENA)

### LCD-tilat

Tilat	Tunnus	Selitys
Ajotietokone		Tämä tila näyttää ajotietoja, kuten osamatkamittarin, polttoaineenkulutuksen jne. Lisätietoja löydät tämän luvun kappaleesta "Ajotietokone".
Huolto		Tämä tila ilmoittaa huoltovälit (ajomääränä tai päivinä) sekä TPMS-järjestelmään, pesunesteeseen ja aktiiviseen konepeltiin liittyvät varoitusviestit.
Käyttäjäasetukset		Tässä tilassa voit muuttaa ovien, valojen jne. asetuksia.
LDWS (mikäli varusteena)		Tämä tila näyttää kaistavaroitinjärjestelmän (LDWS) tilan. Lisätietoja löydät luvun 5 kappaleesta "Kaistavaroitin (LDWS)".
A/V (mikäli varusteena)		Tämä tila näyttää A/V-järjestelmän tilan.
Turn By Turn (mikäli varusteena)		Tämä tila näyttää navigoinnin tilan.

\* Saadaksesi lisätietoja LCD-tilojen käytöstä, tutustu tämän luvun kappaleeseen "LCD-näytön käyttö".

## Huoltotila

### Huoltoväli

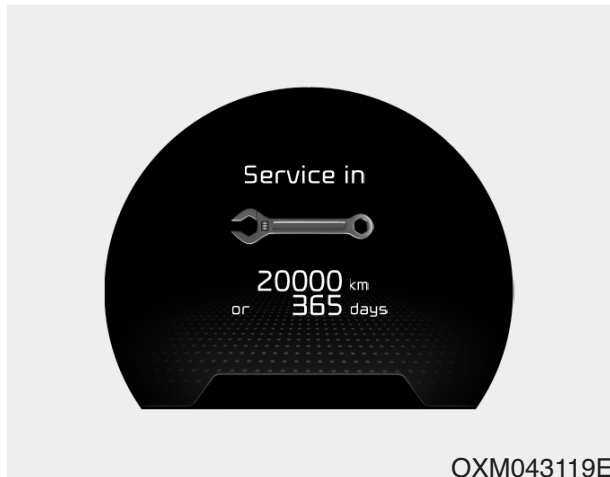

#### Seuraava huolto (Service in)

Tämä toiminto arvioi ja näyttää, milloin määräaikaishuolto on ajankohtainen (kilometreinä tai päivinä).

Jos jäljellä olevaa ajomäärää tai aikaa on jäljellä 1500 km tai 30 päivää, "Service in" viesti ilmestyy näytölle muutamaksi sekunniksi jokaisella virtalukon tai moottorin Start/Stop-painikkeen kytkentäkerralla (ON-asentoon).

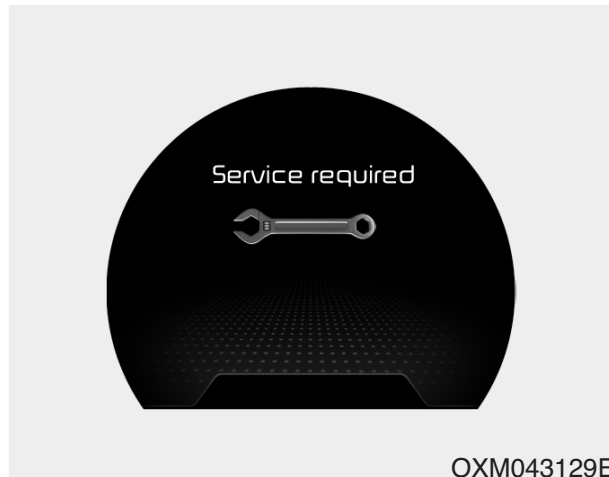

#### Huoltotarve (Service required)

Jos et huollata ajoneuvoasi valmiiksi syötetyn huoltovälin mukaisesti, "Service required" viesti ilmestyy näytölle muutamaksi sekunniksi jokaisella virtalukon tai moottorin Start/Stop-painikkeen kytkentäkerralla (ON-asentoon).

Huoltovälin nollaaminen aiemmin syötetyksi ajomääräksi tai päiviksi:

- Kytke reset-tila painamalla RESET-painiketta ▽ yli 5 sekuntia ja paina sitten RESET-painiketta ▽ uudelleen yli 1 sekunnin ajan (Euroopassa).
- Paina RESET-painiketta ▽ yli 1 sekunnin ajan (Euroopan ulkopuolella).

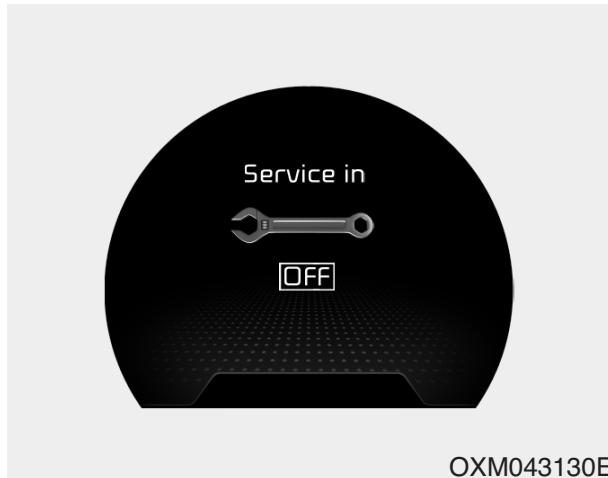

### **Huoltoväli pois päältä (Service in OFF)**

Jos huoltoväliä ei ole asetettu, "Service in OFF" ilmestyy LCD-näytölle.

### **\* HUOMAUTUS**

Ajomäärä tai päivät saattavat näkyä väärin, jos jokin seuraavista tapahtuu:

- Akkukaapeli irrotetaan.
- Sulakekytkin käännetään pois päältä.
- Akku tyhjentyy.



## Käyttäjäasetustila

### Kuvaus

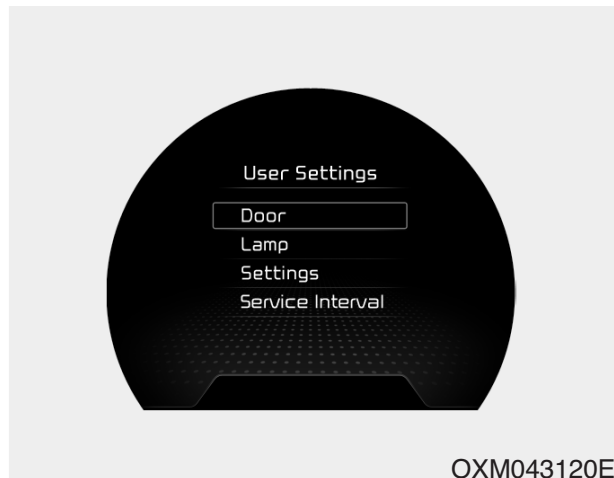

Tässä tilassa voit muuttaa ovien, valojen jne. asetuksia.

### Ovet

#### Automaattinen ovilukitus (mikäli varusteena)

- Off:  
Ovien automaattinen lukitus poistetaan käytöstä.
- Speed:  
Kaikki ovet lukitaan automaattisesti, kun ajoneuvon nopeus ylittää 15km/h.
- Shift lever:  
Kaikki ovet lukitaan automaattisesti, jos automaattivaihteiston vaihdevipu siirretään P-asennosta (pysäköinti) R- (peruutus), N- (vapaa) tai D-asentoon (ajo).

#### Automaattinen ovilukituksen avaus (mikäli varusteena)

- Off:  
Ovilukituksen automaattinen avaus poistetaan käytöstä.
- Key Out or Power Off:  
Kaikki ovilukitukset avataan automaattisesti, kun virta-avain poistetaan virtalukosta tai moottorin Start/Stop-painike asetetaan OFF-asentoon.
- Driver Door Unlock:  
Kaikki ovilukitukset avataan automaattisesti, jos kuljettajan ovilukko avataan.
- Shift lever:  
Kaikki ovilukitukset avataan automaattisesti, jos automaattivaihteiston vaihdevipu siirretään P-asentoon (pysäköinti).

**Äänimerkin palaute (Horn Feedback, mikäli varusteena)**

- Off:  
Äänimerkin palaute poistetaan käytöstä.
- On:  
Kun ovet on lukittu kauko-ohjaimen lukituspainikkeella ja painat lukituspainiketta uudelleen 4 sekunnin sisällä, varoitusäänimerkki kuuluu ilmoittaakseen, että kaikki ovet on lukittu.

**Valaistus (Lamp)****Ajovalojen saattotoiminto (Head Lamp Delay, mikäli varusteena)**

Jos tämä toiminto valitaan, ajovalojen saatto- ja vastaanottotoiminto kytkeytyvät.

**Valojen vastaanottotoiminto (Welcome Light, mikäli varusteena)**

Jos tämä toiminto valitaan, peilien maavalojen vastaanottotoiminto kytkeytyy.

**Vilkkujen kaistanvaihtotoiminto (Auto Triple Turn, mikäli varusteena)**

Jos tämä toiminto valitaan, suuntavilkut vilkkuvat automaattisesti 3 kertaa, kun suuntavilkkuvipua siirretään hie-man.

**Asetukset (Settings)****Kieli (mikäli varusteena)**

Valitse LCD-näytön vaihtoehtoista haluamasi kieli.

**Lämpötilayksikkö**

Vaihda lämpötilayksiköksi joko °C tai °F.

**Tervetuloivotus**

Jos tämä toiminto valitaan, tervetuloivotus aktivoituu.

**Vaihdeilmaisin (mikäli varusteena)**

Jos tämä toiminto valitaan, vaihdeilmaisin aktivoituu.

Lisätietoja löydät tämän luvun kappaleesta "Mittaristo".

**Istuimen Easy Access -toiminto (mikäli varusteena)**

Jos tämä toiminto valitaan, kuljettajan istuin liikkuu automaattisesti eteen- tai taaksepäin, jotta kuljettajan olisi helpompi astua ajoneuvoon tai poistua siitä.

### **AVG Fuel Eco Reset**

- **Auto Reset:**  
Keskimääräinen polttoaineenkulutus nollautuu automaattisesti tankkauksen yhteydessä.
- **Manual Reset:**  
Keskimääräinen polttoaineenkulutus ei nollaudu automaattisesti tankkauksen yhteydessä.

Lisätietoja löydät tämän luvun kappaleesta "Ajotietokone".

### **Ohjauksen asento**

Jos tämä toiminto valitaan, ohjauspyörän asentoon liittyvä varoitustoiminto kytkeytyy.

Lisätietoja löydät tämän luvun kappaleesta "Varoitusviestit".

### **Nopeusmittarin koko**

Säädä mittariston numeroiden koko haluamaksesi (100% tai 110%)

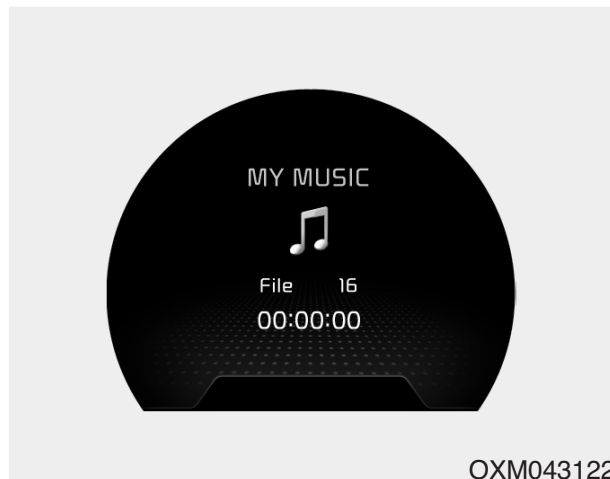
**A/V-tila (mikäli varusteena)**

Tämä tila näyttää A/V-järjestelmän tilan.

**Turn By Turn -tila (mikäli varusteena)**

Tämä tila näyttää navigoinnin tilan.

## Varoitusviestit (mikäli varusteena)

*Siirrä P-asentoon (smart key -järjestelmät ja automaattivaihteistot)*

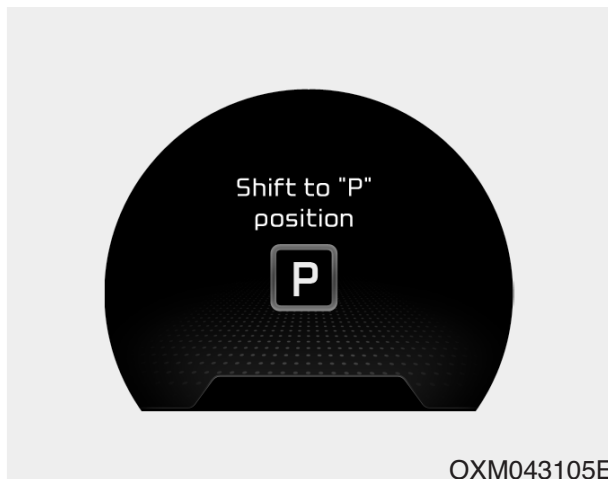

- Tämä varoitusviesti ilmestyy, jos yrität sammuttaa moottorin ilman, että vaihdevipu on P-asennossa (pysäköinti).
- Tällöin moottorin Start/Stop-painike siirtyy ACC-asentoon (jos painat Start/Stop-painiketta vielä kerran, kytkeytyy se ON-asentoon).

## Avaimen pariston varaus alhainen (smart key -järjestelmät)

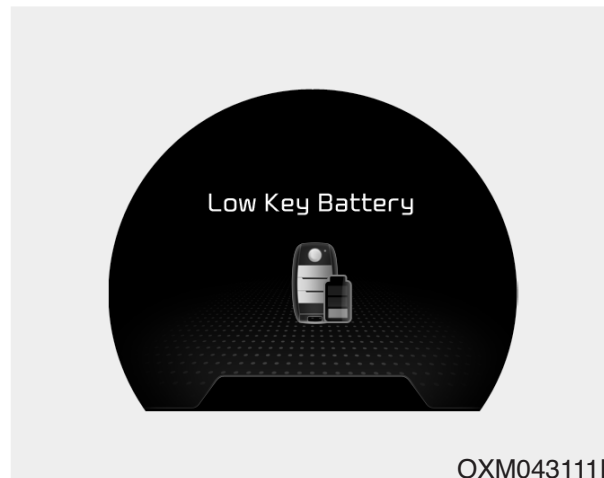

- Tämä varoitus ilmestyy, jos smart key -avaimen paristo on tyhjentynyt ja moottorin Start/Stop-painike siirretään OFF-asentoon.

## Paina start-painiketta kääntäessäsi ohjauspyörää (smart key -järjestelmät)



- Tämä varoitusviesti ilmestyy, jos ohjauspyörän lukitus ei avaudu normaalisti, kun moottorin Start/Stop-painiketta painetaan.
- Tämän seurauksena sinun tulisi painaa moottorin Start/Stop-painiketta samalla, kun käännät ohjauspyörää vasemmalle ja oikealle.

### Ohjauspyörän lukitus avattu (smart key -järjestelmät)



OXM043100E

- Tämä varoitusviesti ilmestyy näytölle, jos ohjauspyörä ei lukitu, kun moottorin Start/Stop-painike siirretään OFF-asentoon.

### Tarkasta ohjauspyörän lukitusjärjestelmä (smart key -järjestelmät)



OXM043103E

- Tämä varoitusviesti ilmestyy näytölle, jos ohjauspyörä ei lukitu normaalisti, kun moottorin Start/Stop-painike siirretään OFF-asentoon.

### Paina jarrupoljinta käynnistääksesi moottorin (smart key -järjestelmä ja automaattivaihteisto)

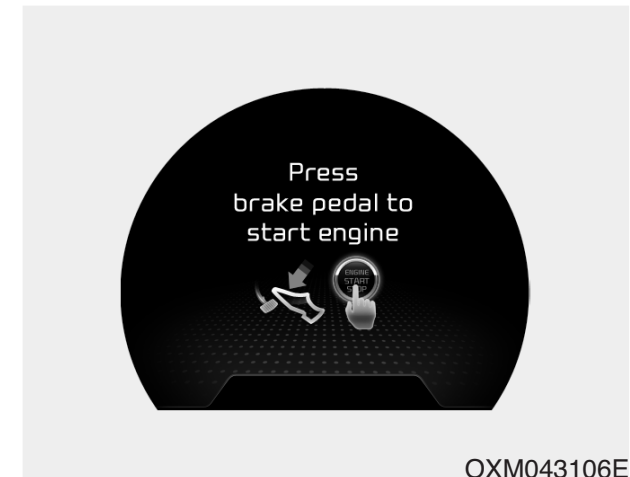

OXM043106E

- Tämä varoitusviesti ilmestyy näytölle, jos moottorin Start/Stop-painike vaihtuu ACC-asentoon kahdesti painikkeen toistuvan painamisen seurauksena ilman, että jarrupoljinta painetaan.
- Tämä tarkoittaa, että sinun on painettava jarrupoljinta moottorin käynnistämiseksi.

### ***Paina kytkinpoljinta käynnistääk- sesi moottorin (smart key -järjes- telmä ja käsivaihteisto)***

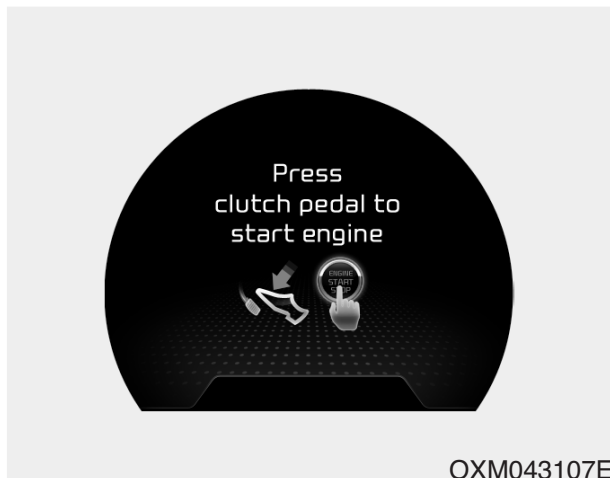

- Tämä varoitusviesti ilmestyy näytölle, jos moottorin Start/Stop-painike vaihtuu ACC-asentoon kahdesti painikkeen toistuvan painamisen seurauksena ilman, että kytkinpoljinta painetaan.
- Tämä tarkoittaa, että sinun on painettava kytkinpoljinta moottorin käynnistämiseksi.

### ***Avain ei ole ajoneuvossa (smart key -järjestelmät)***

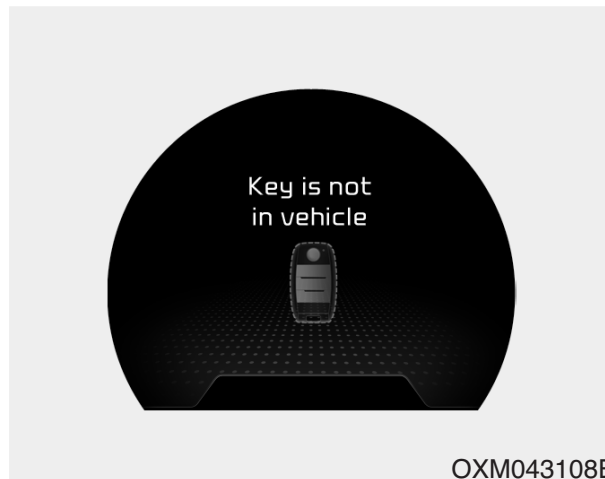

- Tämä varoitusviesti ilmestyy näytölle, jos smart key ei ole ajoneuvossa, kun moottorin Start/Stop-painiketta painetaan.
- Tämä tarkoittaa, että sinun on aina pidettävä smart key -avainta mukana.

### ***Avainta ei tunnisteta (smart key -järjestelmät)***

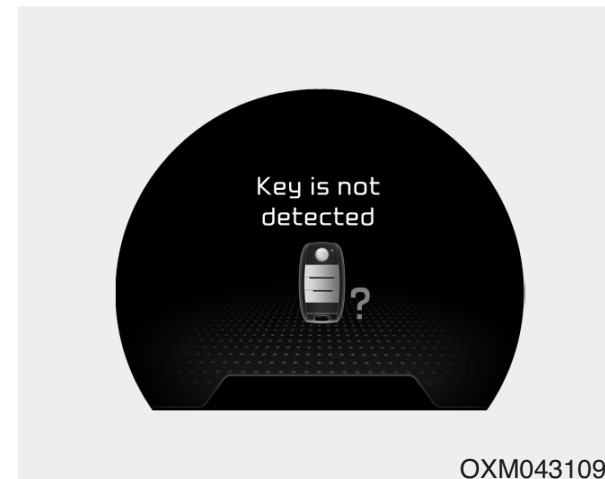

- Tämä varoitusviesti ilmestyy näytölle, jos smart key:tä ei voida tunnistaa, kun moottorin Start/Stop-painiketta painetaan.

**Paina start-painiketta uudelleen  
(smart key -järjestelmät)**

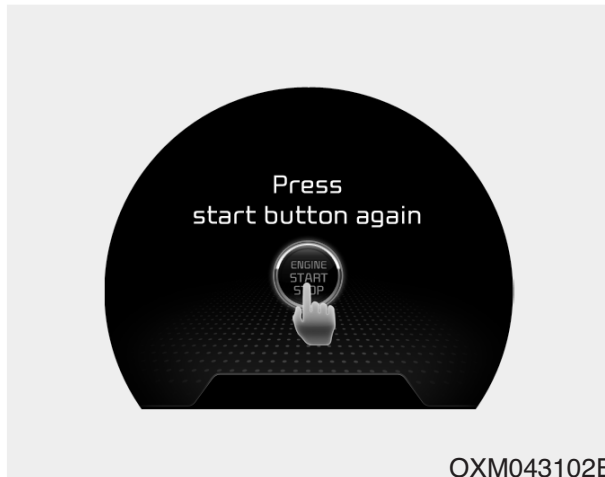

OXM043102E

- Tämä varoitusviesti ilmestyy näytölle, jos et pysty käyttämään moottorin Start/Stop-painiketta sen järjestelmävirheen johdosta.
- Tämä tarkoittaa, että moottori voidaan käynnistää painamalla Start/Stop-painiketta vielä kerran.
- Jos varoitus ilmestyy jokaisella kerralla, kun painat moottorin Start/Stop-painiketta, suosittelemme tarkastuttamaan ajoneuvon valtuutetussa Kia-huollossa.

**Paina start-painiketta smart key:llä**

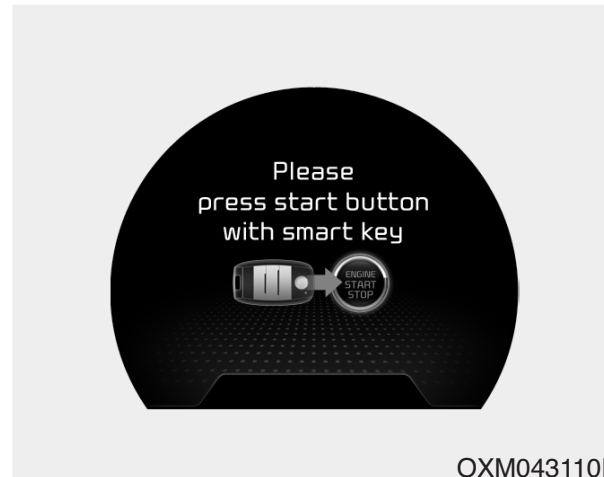

OXM043110E

**(smart key -järjestelmät)**

- Tämä varoitusviesti ilmestyy näytölle, jos painat moottorin Start/Stop-painiketta varoitusviestin "Key not detected" ollessa näytöllä.
- Tällöin käynnistykseeneston merkkivalo vilkkuu .

**Tarkasta jarruvalokytkimen sulake  
(smart key -järjestelmä ja automaattivaihteisto)**

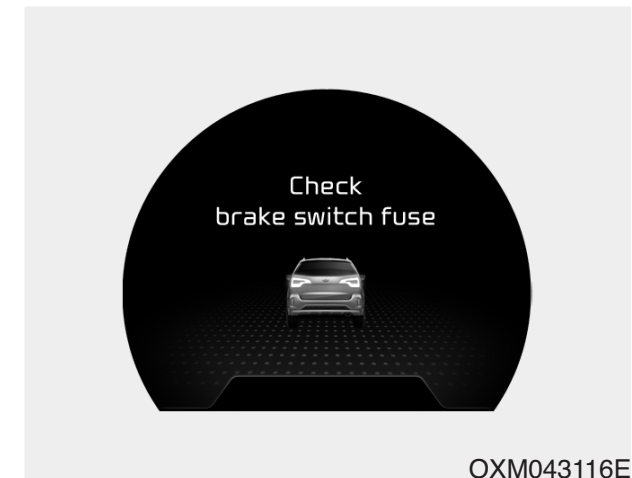

OXM043116E

- Tämä varoitusvalo ilmestyy näytölle, jos jarruvalokytkimen sulake irrotetaan.
- Tämä tarkoittaa, että sinun tulisi vaihtaa sulake uuteen. Jos tämä ei ole mahdollista, voit käynnistää moottorin painamalla moottorin Start/Stop-painiketta ACC-asennossa 10 sekuntia.



**Siirrä vaihdevipu P- tai N-asentoon käynnistääksesi moottori (smart key -järjestelmä ja automaattivaihteisto)**



- Tämä varoitusviesti ilmestyy, jos yrität käynnistää moottorin ilman, että vaihdevipu on P (pysäköinti) tai N-asennossa (vapaa).

## \* HUOMAUTUS

Voit käynnistää moottorin, kun vaihdevipu on N-asennossa (vapaa). Mutta turvallisuussyistä suosittelemme, että käynnistät moottorin vaihdevipun ollessa P-asennossa (pysäköinti).

**Ovi avoinna**

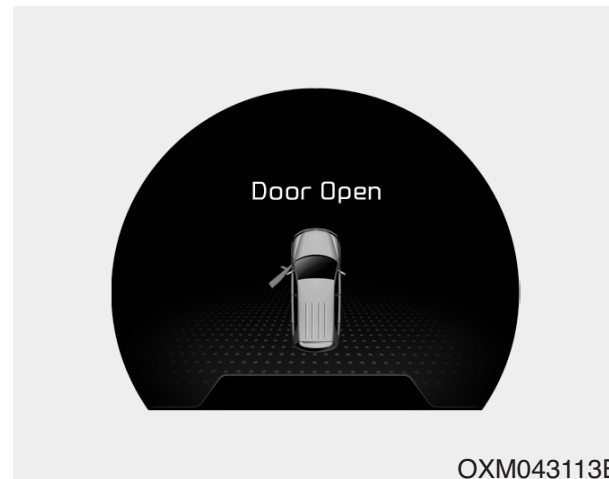

- Tämä tarkoittaa, että jokin ovi on auki.

**Takaluukku avoinna**

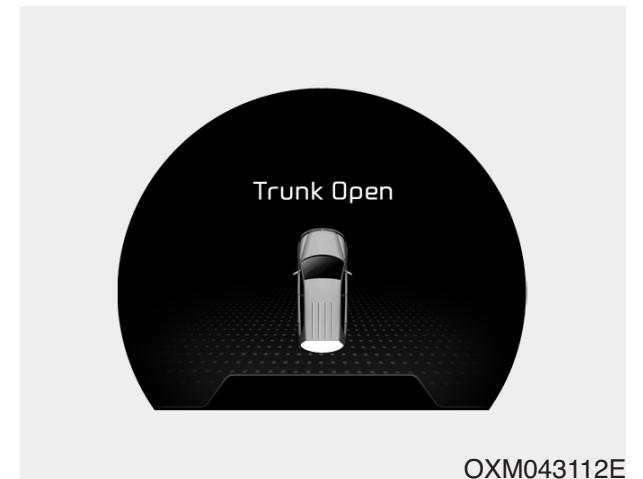

- Tämä tarkoittaa, että takaluukku on auki.

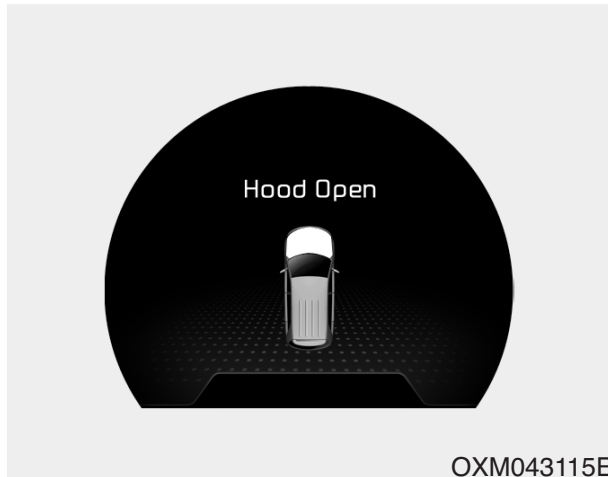
**Konepelti avoinna**

OXM043115E

- Tämä tarkoittaa, että konepelti on auki.

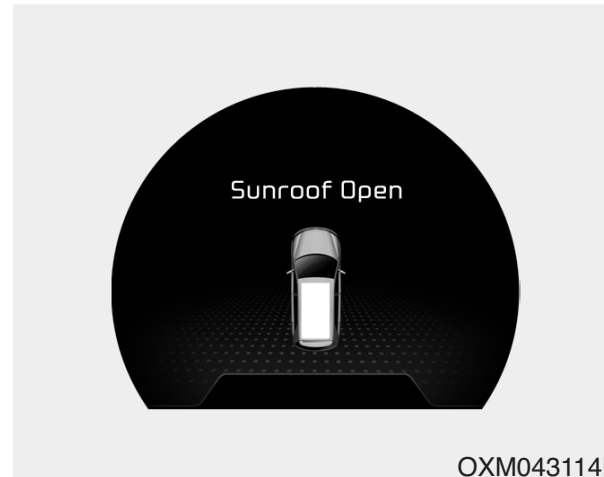
**Kattoluukku avoinna  
(mikäli varusteena)**

OXM043114E

- Tämä varoitusviesti ilmestyy näytölle, jos sammutat moottorin ja avaat kuljettajan oven kattoluukun ollessa auki.

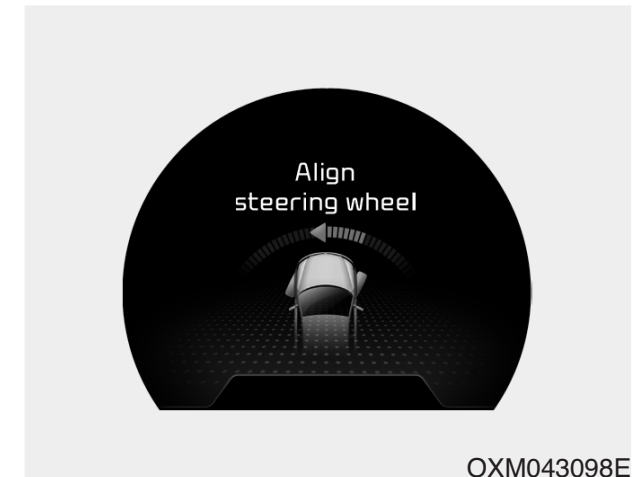
**Suorista ohjauspyörä  
(mikäli varusteena)**

OXM043098E

- Tämä varoitusviesti ilmestyy, jos käynnistät moottorin, kun ohjauspyörä on käännetty vähintään 90 astetta oikealle tai vasemmalle.
- Tämä tarkoittaa, että sinun tulee suoristaa ohjauspyörää siten, että sen kulma on alle 30 astetta.

## ***Pesuneste alhainen (mikäli varusteena)***



- Tämä varoitusviesti ilmestyy huoltomuistuttimen tilassa, jos pesunestesäiliö on lähes tyhjä.
- Tämä tarkoittaa, että pesunestesäiliö tulisi täyttää.

## ***Käännä sulakekytkin ("FUSE SWITCH") päälle (mikäli varusteena)***

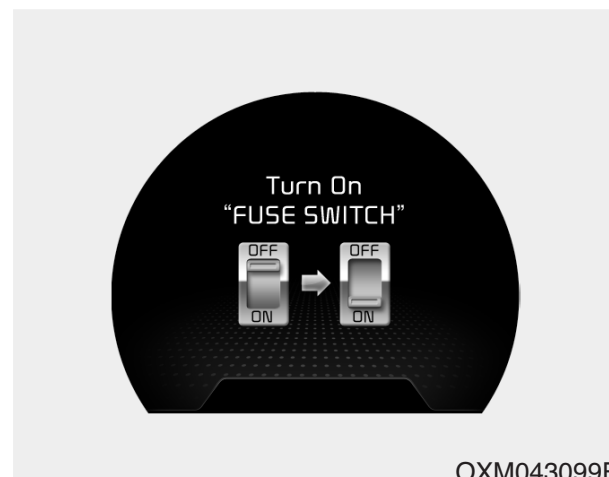

- Tämä varoitusviesti ilmestyy, jos ohjauspyörän alla oleva sulakekytkin on OFF-asennossa.
- Tämä tarkoittaa, että sulakekytkin tulisi kytkeä päälle.

Lisätietoja löydät kappaleesta "Sulakkeet" luvussa 7.

## ***Tarkasta aktiivisen konepellin nostojärjestelmä (mikäli varusteena)***

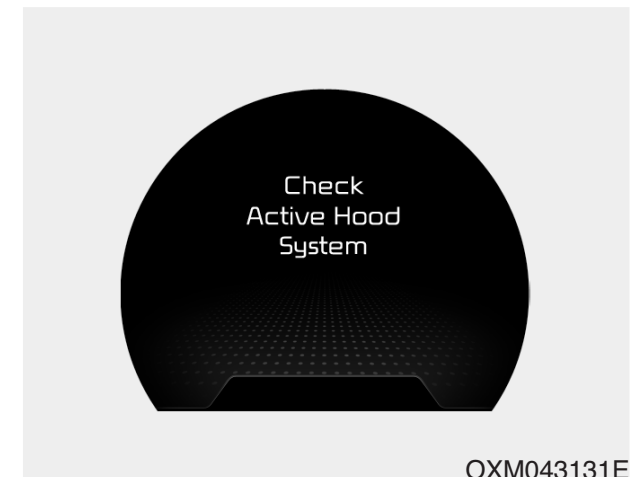

- Tämä varoitusviesti ilmestyy, jos aktiivisen konepellin nostojärjestelmässä on toimintahäiriö. Tässä tapauksessa suosittelemme tarkastuttamaan ajoneuvon valtuutetussa Kia-huollossa.

## AJOTIETOKONE

### Yleistä

#### Kuvaus

Ajotietokone on mikroprosessoriohjattu kuljettajan informaatiojärjestelmä, joka tarjoaa ajamiseen liittyviä tietoja.

#### \* HUOMAUTUS

Jotkut ajotietokoneeseen tallennetut ajotiedot (esim. ajoneuvon keskinopeus) nollautuvat, jos auton akku irrotetaan.

#### Ajotietojen tilat (Tyyppi A)

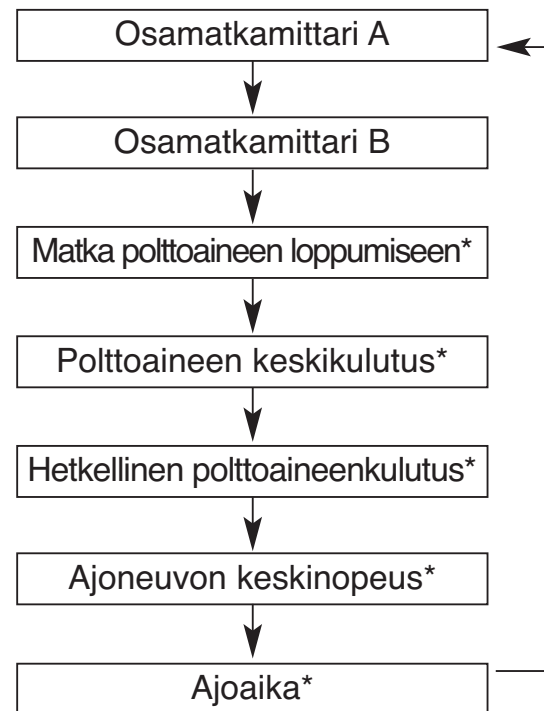

\* mikäli varusteena

Vaihtaaksesi ajotietotilaa, paina TRIP-painiketta .

#### Ajotietojen tilat (Tyyppi B)

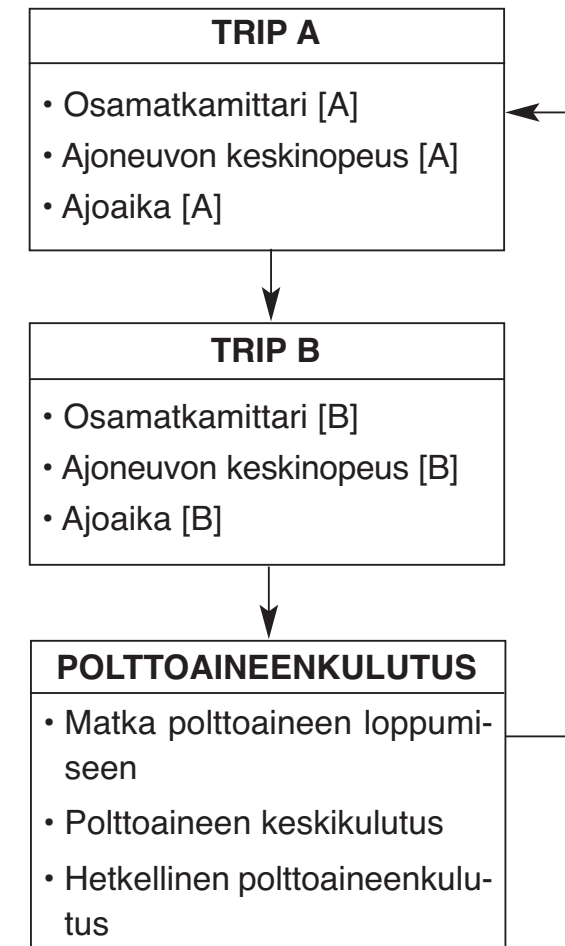

Vaihtaaksesi ajotietotilaa, paina MOVE-painiketta .

## Ajotiedot A/B



### Osamatkamittari (1)

- Osamatkamittari näyttää ajetun matkan viimeisimmästä osamatkamittarin nollauksesta.
  - Matkan pituusalue: 0,0 - 999,9 km tai mi. (Tyyppi A), 0,0 - 9999,9 km tai mi. (Tyyppi B)
- Nollataksesi osamatkamittarin, paina ohjauspyörän RESET-painiketta ▽ yli 1 sekunnin osamatkamittarin ollessa näytöllä.

### Ajoneuvon keskinopeus (2)

- Ajoneuvon keskinopeus lasketaan kokonaisajomatkan ja -ajoajan perusteella viimeisimmästä keskinopeuden nollauksesta.
  - Nopeusalue: 0 - 260 km/h tai 0 - 160 MPH
- Nollataksesi ajoneuvon keskinopeuden, paina ohjauspyörän RESET-painiketta ▽ yli 1 sekunnin keskinopeuden ollessa näytöllä.

### \* HUOMAUTUS

- Ajoneuvon keskinopeutta ei näytetä, jos ajetun matkan pituus on alle 50 metriä tai ajoaika on alle 10 sekuntia viimeisimmästä virtalukon tai moottorin Start/Stop-painikkeen kytkemisestä ON-asentoon.
- Vaikka ajoneuvo ei liiku, keskinopeuden laskenta jatkuu moottorin käynnin ajan.

### Ajoaika (3)

- Ajoaika on kokonaisaika viimeisimmästä ajoajan nollauksesta.
  - Aika-alue (hr:min): 00:00 ~ 99:59
- Nollataksesi ajoajan, paina ohjauspyörän RESET-painiketta ▽ yli 1 sekunnin ajoajan ollessa näytöllä.

### \* HUOMAUTUS

Vaikka ajoneuvo ei liikkuisi, ajoajan laskenta jatkuu niin kauan kuin moottori on käynnissä.

## Polttoaineenkulutus

Tyyppi A



OXM043902

Tyyppi B



OXM043097E

### Ajomatka polttoaineen loppumiseen (1)

- Ajomatka polttoaineen loppumiseen on arvio matkasta, joka jäljellä olevalla polttoaineella voidaan ajoneuvolla ajaa.
  - Matkan pituusalue: 50 - 990 km tai 30 - 990 mi.
- Jos matka-arvio on alle 50 km (30 mi.), ajotietokone näyttää matkana polttoaineen loppumiseen “—”.

### \* HUOMAUTUS

- Jos auto ei ole tasaisella pinnalla tai akun virta on katkaistu, ajomatka polttoaineen loppumiseen ei välttämättä näy oikein.
- Ajomatka polttoaineen loppumiseen on ainoastaan historiatietoihin perustuva arvio ja saattaa poiketa todellisesta arvosta.
- Ajotietokone ei välttämättä tunnistaa lisättyä polttoainetta, jos autoon tankataan alle 6 litraa (1,6 galloona) polttoainetta.
- Polttoaineenkulutuksen ja polttoaineen loppumiseen jäljellä olevan ajomatkan arvot saattavat vaihdella merkittävästi ajo-olosuhteiden, ajotottumusten ja auton kunnan mukaan.

### Keskimääräinen polttoaineenkulutus (2)

- Keskimääräinen polttoaineenkulutus lasketaan kokonaisajomatkan ja polttoaineenkulutuksen perusteella viimeisimmästä keskimääräisen polttoaineenkulutuksen nollauksesta.
  - Polttoaineenkulutuksen toiminta-alue: 0,0 - 99,9 L/100km tai MPG
- Keskimääräinen polttoaineenkulutus voidaan nollata joko käsin tai automaattisesti.

### Nollaus käsitöimisesti

Nollataksesi keskimääräisen polttoaineenkulutuksen käsitöimisesti, paina ohjauspyörän RESET-painiketta ▽ yli 1 sekunnin keskimääräisen polttoaineenkulutuksen ollessa näytöllä.

### **Automaattinen nollaus**

Asettaaksesi tankkauksen yhteydessä tapahtuvan keskimääräisen polttoaineenkulutuksen automaattisen nollauksen, valitse "Auto Reset" tila LCD-näytön "User setting" valikosta (tutustu kappaleeseen "LCD-näyttö").

"Auto Reset" tilassa keskimääräinen polttoaineenkulutus nollautuu (—), kun ajoneuvon nopeus ylittää 1 km/h tankkauksen (väh. 6 litraa) jälkeen.

### **\* HUOMAUTUS**

**Keskimääräistä polttoaineenkulutusta ei näytetä, jos ajoneuvolla ei ole ajettu yli 10 sekuntia tai 50 metriä virtalukon tai moottorin Start/Stop-painikkeen kytkemisestä ON-asentoon.**

### ***Hetkellinen polttoaineenkulutus***

**(3)**

- Tämä tila näyttää hetkellisen polttoaineenkulutuksen muutamalta viime sekunnilta, kun ajoneuvon nopeus on vähintään 10 km/h.
  - Polttoaineenkulutuksen toiminta-alue: 0,0 - 99,9 L/100km tai 0,0 - 99,9 MPG (Tyyppi A), 0 - 20 L/100km tai 0 - 60 MPG (Tyyppi B)

## VAROITUS- JA MERKKIVALOT

### Varoitusvalot

#### \* HUOMAUTUS - Varoitusvalot

Varmista, että kaikki varoitusvalot ovat pois päältä moottorin käynnistämisen jälkeen. Jos jokin valo vielä palaa, on kyseessä tilanne, joka vaatii huomiota.

#### *Turvatyynyn varoitusvalo*



Tämä varoitusvalo syttyy seuraavasti:

- Kun asetat virtalukon tai moottorin Start/Stop-painikkeen ON-asentoon.
  - Se palaa noin 6 sekuntia, jonka jälkeen sammuu.
- Kun SRS-järjestelmässä on toimintahäiriö.

Tässä tapauksessa suosittelemme tarkastuttamaan ajoneuvon valtuutetussa Kia-huollossa.

#### *Turvavyön varoitusvalo*



Tämä varoitusvalo ilmoittaa kuljettajalle, että turvavyötä ei ole kiinnitetty.

Lisätietoja löydät kappaleesta "Turvavyöt" luvussa 3.



### **Seisontajarrun ja jarrunesteen varoitusvalo**



**Tämä varoitusvalo syttyy seuraavasti:**

- Kun asetat virtalukon tai moottorin Start/Stop-painikkeen ON-asettoon.
  - Se palaa noin 3 sekuntia
  - Se jatkaa palamista, jos seisontajarru on kytketty.
- Kun seisontajarru kytketään.
- Kun jarrunestesäiliön taso on alhainen.
  - Jos varoitusvalo syttyy seisontajarru vapautettuna, on tämä merkki siitä, että jarrunestesäiliön nestetaso alhainen.

**Jos jarrunestesäiliön nestetaso on alhainen:**

1. Aja varovaisesti lähimpään turvalliseen pysähtymispaikkaan ja pysäytä auto.
2. Tarkasta jarrunesteen taso heti moottorin sammuttua ja lisää nestettä tarpeen vaatiessa (lisätietoja löydät kappaleesta "Jarruneste" luvussa 7). Tarkasta sen jälkeen kaikki jarrujärjestelmän osat nestevuodoista. Jos jarrujärjestelmästä löytyy vielä vuotoja, varoitusvalo jatkaa palamista tai jarrut eivät toimi oikein, älä aja ajoneuvolla.

Tässä tapauksessa suosittelemme, että ajoneuvo hinataan valtuutettuun Kia-huoltoon tarkastusta varten.

### **Kaksipiirijarrujärjestelmä**

Autosi on varustettu kaksipiirijarrujärjestelmällä. Tämä tarkoittaa, että voit yhä jarruttaa kahdella renkaalla, vaikka toinen piireistä rikkoutuisi.

Jarruttaminen ainoastaan yhdellä toimivalla jarrupiirillä vaatii pidemmän poljinliikkeen ja enemmän voimaa auton pysäyttämiseksi.

Lisäksi auto ei pysähdy yhtä lyhyellä jarrutusmatkalla käytettäessä ainoastaan osaa toimivasta jarrujärjestelmästä.

Jos jarrut hajoavat ajon aikana, vaihda pienemmälle vaihteelle hyödynnäksesi moottorijarrutusta ja pysäytäksesi auton mahdollisimman nopeasti turvallisuuden rajoissa.

**⚠ VAROITUS - Seisontajarrun ja jarrunesteen varoitusvalo**

Autolla ajaminen varoitusvalon palaessa on vaarallista. Jos seisontajarrun ja jarrunesteen varoitusvalo palavat seisontajarrun ollessa vapautettuna, on tämä merkki alhaisesta jarrunesteen tasosta.

Tässä tapauksessa suosittelemme tarkastuttamaan ajoneuvon valtuutetussa Kia-huollossa.

**Lukkiutumattoman jarrujärjestelmän (ABS) varoitusvalo**



Tämä varoitusvalo syttyy seuraavasti:

- Kun asetat virtalukon tai moottorin Start/Stop-painikkeen ON-asentoon.
  - Se palaa noin 3 sekuntia, jonka jälkeen sammuu.
- Kun ABS-järjestelmässä on toimintahäiriö, normaali jarrujärjestelmä on yhä käytettävissä ilman lukkiutumattoman jarrujärjestelmän tarjoamaa hyötyä.

Tässä tapauksessa suosittelemme tarkastuttamaan ajoneuvon valtuutetussa Kia-huollossa.

**EBD-järjestelmän varoitusvalo**



Nämä kaksi varoitusvaloa syttyvät samanaikaisesti ajon aikana:

- Kun ABS ja normaali jarrujärjestelmä eivät välttämättä toimi normaalisti.

Tässä tapauksessa suosittelemme tarkastuttamaan ajoneuvon valtuutetussa Kia-huollossa.

**⚠ VAROITUS - EBD-järjestelmän (elektroninen jarruvoiman jako) varoitusvalo**

Kun sekä ABS- että seisontajarrun ja jarrunesteen varoitusvalot ovat päällä, jarrujärjestelmä ei toimi normaalisti ja saatat kokea odottamattomia ja vaarallisia tilanteita äkkinäisessä jarrutuksessa.

Tällöin vältä kovia nopeuksia ja äkillisiä jarrutuksia mahdollisuuksien mukaan.

Suosittelme tarkastuttamaan ajoneuvon valtuutetussa Kia-huollossa mahdollisimman pian.

### \* HUOMAUTUS - EBD-järjestelmän (elektroninen jarruvoiman jako) varoitusvalo

Kun ABS-varoitusvalo palaa tai sekä ABS- että seisontajarru- ja jarrunesteen varoitusvalot palavat, nopeusmittari, matkamittari tai osamatkamittari eivät välttämättä toimi. Lisäksi EPS-varoitusvalo saattaa syttyä, jolloin ohjaus saattaa jäykistyä tai keventyä.

Tässä tapauksessa suosittelemme tarkastuttamaan ajoneuvon valtuutetussa Kia-huollossa mahdollisimman pian.

### Sähköisen ohjaustehostinjärjestelmän (EPS) varoitusvalo (mikäli varusteena)



Tämä varoitusvalo syttyy seuraavasti:

- Kun asetat virtalukon tai moottorin Start/Stop-painikkeen ON- asentoon.
  - Se pysyy päällä, kunnes moottori käynnistetään.
- Kun EPS-järjestelmässä on toimintahäiriö.

Tässä tapauksessa suosittelemme tarkastuttamaan ajoneuvon valtuutetussa Kia-huollossa.

### Toimintahäiriön valo (MIL-valo)

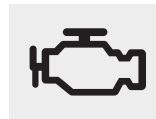

Tämä varoitusvalo syttyy seuraavasti:

- Kun asetat virtalukon tai moottorin Start/Stop-painikkeen ON- asentoon.
  - Se pysyy päällä, kunnes moottori käynnistetään.
- Kun päästöjenhallintajärjestelmässä on toimintahäiriö.

Tässä tapauksessa suosittelemme tarkastuttamaan ajoneuvon valtuutetussa Kia-huollossa.

### HUOMIO - Toimintahäiriön valo (MIL-valo)

*Ajaminen MIL-valon palaessa saattaa aiheuttaa vahinkoa päästöjen hallintajärjestelmiin, joka voi vaikuttaa ajettavuuteen ja/tai polttoainetalouteen.*

 **HUOMIO - Bensiinimoottori**

*Jos MIL-valo palaa, katalysaattori voi olla vahingoittunut, jolloin moottori on saattanut menettää tehoaan.*

*Tässä tapauksessa suosittelemme tarkastuttamaan ajoneuvon valtuutetussa Kia-huollossa mahdollisimman pian.*

 **HUOMIO - Dieselmoottori hiukkassuodattimella (mikäli varusteena)**

*Kun MIL-valo vilkku, se saattaa lopettaa vilkkumisen ajoneuvolla ajon jälkeen:*

- yli 60 km/h nopeudessa tai
- suuremmalla kuin 2-vaihteella, kun moottorin kierrosluku on alueella 1500 - 2000 rpm tietyn ajanjakson (noin 25 minuuttia).

*Jos MIL-valo jatkaa vilkkumista tästä huolimatta, suosittelemme tarkastuttamaan hiukkassuodatinjärjestelmän valtuutetussa Kia-huollossa.*

*Jos jatkat ajamista toimintahäiriön (MIL) varoitusvalon vilkkussa pitkään, DPF-järjestelmä voi vahingoittua ja polttoainekulutus kasvaa.*

 **HUOMIO - Dieselmoottori**

*Jos MIL-varoitusvalo vilkkuu, polttoaineensyötön ohjauksessa on häiriö, joka voi aiheuttaa moottorin tehon alenemista ja pakoäänien sekä päästöjen lisääntymistä.*

*Tässä tapauksessa suosittelemme tarkastuttamaan moottorin ohjausjärjestelmän valtuutetussa Kia-huollossa.*

### Latausjärjestelmän varoitusvalo

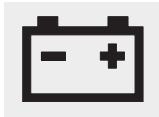

Tämä varoitusvalo syttyy seuraavasti:

- Kun asetat virtalukon tai moottorin Start/Stop-painikkeen ON-asentoon.
  - Se pysyy päällä, kunnes moottori käynnistetään.
- Kun laturissa tai sähköisissä latausjärjestelmissä on toimintahäiriö.

**Jos laturissa tai sähköisissä latausjärjestelmissä on toimintahäiriö:**

1. Aja varovaisesti lähimpään turvalliseen pysähtymispaikkaan ja pysäytä auto.
2. Sammuta moottori ja tarkasta ettei laturin hihna ole löystynyt tai rikkoutunut.

Jos hihna on oikein säädetty, ongelma saattaa olla sähköisessä latausjärjestelmässä.

Tässä tapauksessa suosittelemme tarkastuttamaan ajoneuvon valtuutetussa Kia-huollossa mahdollisimman pian.

### Moottorin jäähdytysnesteen lämpötilan varoitusvalo (mikäli varusteena)



Tämä varoitusvalo syttyy seuraavasti:

- Kun moottorin jäähdytysnesteen lämpötila on yli 120°C. Tämä tarkoittaa, että moottori on ylikuumentunut ja ehkä vahingoittunut.  
Jos autosi moottori ylikuumentuu, tutustu luvun 6 kappaleeseen "Ylikuumentuminen".

**⚠ HUOMIO - Moottorin ylikuumentuminen**

***Älä jatka ajamista ylikuumentuneella moottorilla. Muussa tapauksessa moottori voi vaurioitua.***

### Moottorin öljynpaineen varoitusvalo



Tämä varoitusvalo syttyy seuraavasti:

- Kun asetat virtalukon tai moottorin Start/Stop-painikkeen ON-asentoon.
  - Se pysyy päällä, kunnes moottori käynnistetään.
- Kun moottorin öljynpaine on alhainen.

**Jos moottorin öljynpaine on alhainen:**

1. Aja varovaisesti lähimpään turvalliseen pysähtymispaikkaan ja pysäytä auto.
2. Sammuta moottori ja tarkasta moottoriöljyn taso (lisätietoja saat kappaleesta "Moottoriöljy" luvussa 7). Jos taso on alhainen, lisää öljyä tarvittava määrä.

Jos varoitusvalo jatkaa palamista öljyn lisäämisen jälkeen tai jos öljyä ei ole saatavilla, suosittelemme tarkastuttamaan ajoneuvon valtuutetun Kia-huollon toimesta mahdollisimman pian.

**HUOMIO - Moottorin öljynpaineen varoitusvalo**

- *Jos moottoria ei sammuteta heti moottorin öljynpaineen varoitusvalon syttymisen jälkeen, seurauksena voi olla vakavia vahinkoja.*
- *Jos varoitusvalo jatkaa palamista moottorin käydessä, voi tämä tarkoittaa sitä, että moottorissa on vakava vahinko tai toimintahäiriö. Tässä tapauksessa:*
  1. *Pysäytä ajoneuvo heti, kun se on turvallista.*
  2. *Sammuta moottori ja tarkasta moottoriöljyn taso. Jos öljyn taso on alhainen, lisää moottoriöljyä sopivaan tasoon asti.*
  3. *Käynnistä moottori uudelleen. Jos varoitusvalo jatkaa palamista moottorin käynnistyttyä, sammuta moottori välittömästi. Tässä tapauksessa suosittelemme tarkastuttamaan ajoneuvon valtuutetussa Kia-huollossa.*

**Moottorin öljymäärän varoitusvalo (mikäli varusteena)**

Tämä varoitusvalo syttyy seuraavasti:

- Kun asetat virtalukon tai moottorin Start/Stop-painikkeen ON-asentoon
  - Se pysyy päällä, kunnes moottori käynnistetään.
- Kun moottorin öljymäärä tulisi tarkastaa.

Jos moottorin öljymäärä on alhainen:

1. Aja varovaisesti lähimpään turvalliseen pysähtymispaikkaan ja pysäytä auto.
2. Sammuta moottori ja tarkasta moottoriöljyn taso (lisätietoja saat kappaleesta "Moottoriöljy" luvussa 7). Jos taso on alhainen, lisää öljyä tarvittava määrä.

Jos varoitusvalo jatkaa palamista öljyn lisäämisen jälkeen tai jos öljyä ei ole saatavilla, suosittelemme tarkastuttamaan ajoneuvon valtuutetun Kia-huollon toimesta mahdollisimman pian.

**Alhaisen polttoainemäärän varoitusvalo**

Tämä varoitusvalo syttyy seuraavasti: Kun polttoainesäiliö on lähes tyhjä.

Jos polttoainesäiliö on lähes tyhjä:

Lisää polttoainetta mahdollisimman pian.

**HUOMIO - Polttoaineen taso alhainen**

*Ajaminen alhaisen polttoainemäärän varoitusvalon palaessa tai polttoainetason ollessa "0 tai E"-merkinnän alapuolella voi aiheuttaa epätasaista käyntiä ja vahingoittaa katalysaattoria (mikäli varusteena).*

### *Alhaisen rengaspaineen varoitusvalo (mikäli varusteena)*



**Tämä varoitusvalo syttyy seuraavasti:**

- Kun asetat virtalukon tai moottorin Start/Stop-painikkeen ON-asettoon.
  - Se palaa noin 3 sekuntia, jonka jälkeen sammuu.
- Kun yhdessä tai useammassa renkaassa paine on merkittävän alhainen (alhaisen paineen renkaiden sijainti näytetään LCD-näytöllä).  
Lisätietoja löydät kappaleesta “Rengaspaineidenvalvontajärjestelmä (TPMS)” luvussa 6.

Tämä varoitusvalo jatkaa palamista noin 60 sekunnin vilkkumisen jälkeen tai vilkkuu ja sammuu jatkuvasti noin 3 sekunnin väliajoin:

- Kun TPMS-järjestelmässä on toimintahäiriö.

Tässä tapauksessa suosittelemme tarkastuttamaan ajoneuvon valtuutetussa Kia-huollossa mahdollisimman pian.

Lisätietoja löydät kappaleesta “Rengaspaineidenvalvontajärjestelmä (TPMS)” luvussa 6.

### **VAROITUS - Turvallinen jarruttaminen**

- TPMS-järjestelmä ei pysty varoittamaan sinua ulkoisen tekijän aiheuttamasta vakavasta ja yhtäkkisestä rengasvauriosta.
- Jos havaitset epävakautta auton käyttäytymisessä, irrota jalkasi heti kaasupolkimelta, lisää jarrua vähitellen kevyellä voimalla ja hidasta turvalliseen paikkaan tien sivuun.

### *Avonaisen oven merkkivalo*



**Tämä varoitusvalo syttyy seuraavasti:**  
Kun ovea ei ole suljettu kunnolla.

### *Takaluukku auki -varoitusvalo*



**Tämä varoitusvalo syttyy seuraavasti:**  
Kun takaluukku ei ole suljettu kunnolla.

**Polttoainesuodattimen varoitusvalo (Diesel-moottorit)**



Tämä varoitusvalo syttyy seuraavasti:

- Kun asetat virtalukon tai moottorin Start/Stop-painikkeen ON-asentoon.
  - Se palaa noin 3 sekuntia, jonka jälkeen sammuu.
- Kun polttoainesuodattimen sisään on kerääntynyt vettä.

Tässä tapauksessa poista vesi polttoainesuodattimesta.

Lisätietoja löydät kappaleesta "Polttoainesuodatin" luvussa 7.



**HUOMIO - Polttoainesuodattimen varoitusvalo**

- *Kun polttoainesuodattimen varoitusvalo syttyy, moottorin teho (auton käyttönopeus ja joutokäynti) saattaa heikentyä.*
- *Jos jatkat ajamista varoitusvalo päällä, moottorin osat (suuttimet, common rail, polttoaineen korkeapainepumppu) saattavat vahingoittua. Jos näin tapahtuu, suosittelemme tarkastuttamaan ajoneuvon valtuutetussa Kia-huollossa mahdollisimman pian.*

**Nelivetojärjestelmän (4WD) varoitusvalo (mikäli varusteena)**

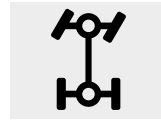

Tämä varoitusvalo syttyy seuraavasti:

- Kun asetat virtalukon tai moottorin Start/Stop-painikkeen ON-asentoon.
  - Se palaa noin 3 sekuntia, jonka jälkeen sammuu.
- Kun 4WD-järjestelmässä on toimintahäiriö.

Tässä tapauksessa suosittelemme tarkastuttamaan ajoneuvon valtuutetussa Kia-huollossa.



### ***Ylinopeuden varoitusvalo (mikäli varusteena)***

**120  
km/h**

#### **Tämä varoitusvalo vilkkuu:**

- Kun ajat yli 120 km/h ajonopeulla.
  - Tämä pyrkii estämään sinua ajamasta ylinopeutta.
  - Ylinopeuden varoitusmerkkiäni kuuluu lisäksi noin 5 sekunnin ajan.

### ***Kääntyvien ajovalojen (AFLS) varoitusvalo (mikäli varusteena)***

**AFLS**

#### **Tämä varoitusvalo vilkkuu:**

- Kun AFLS-järjestelmässä on toimintahäiriö.

#### **Jos AFLS-järjestelmässä on toimintahäiriö:**

1. Aja varovaisesti lähimpään turvalliseen pysähtymispaikkaan ja pysäytä auto.
2. Sammuta moottori ja käynnistä se uudelleen. Jos varoitusvalo jatkaa palamista, suosittelemme tarkastuttamaan ajoneuvon valtuutetussa Kia-huollossa.

### ***Pesunesteen varoitusvalo (mikäli varusteena)***



#### **Tämä varoitusvalo syttyy seuraavasti:**

- Kun pesunestesäiliön taso on lähes tyhjä.  
Tässä tapauksessa sinun tulisi lisätä pesunestettä.

**Jäisen tien varoitusvalo**  
(mikäli varusteena)



Tämä varoitusvalo vilkkuu 10 kertaa ja jatkaa sitten palamista yhdessä kolminkertaisen äänimerkin kanssa:

- Kun ulkoilman lämpömittari laskee noin alle 4°C (39.2°F) lämpötilan, kun virtalukko tai moottorin Start/Stop-painike on ON-asennossa.

**\* HUOMAUTUS**

Jos jäisen tien varoitusvalo syttyy ajon aikana, sinun tulee ajaa keskittyneemmin ja varovaisemmin välttämällä ylinopeutta, nopeita kiihdytyksiä tai jarrutuksia sekä nopeita ohjausliikkeitä yms.

**Aktiivisen konepellin varoitusvalo**  
(mikäli varusteena)



Tämä merkkivalo syttyy seuraavasti:

- Kun aktiivisen konepellin järjestelmässä on toimintahäiriö.

Tässä tapauksessa suosittelemme tarkastuttamaan ajoneuvon valtuutetussa Kia-huollossa.

### **Merkkivalot**

***Elektronisen ajovakauden hallintajärjestelmän (ESC) merkkivalo (mikäli varusteena)***



**Tämä merkkivalo syttyy seuraavasti:**

- Kun asetat virtalukon tai moottorin Start/Stop-painikkeen ON-asettoon.
  - Se palaa noin 3 sekuntia, jonka jälkeen sammuu.
- Kun ESC-järjestelmässä on toimintahäiriö.

Tässä tapauksessa suosittelemme tarkastuttamaan ajoneuvon valtuutetussa Kia-huollossa.

**Tämä merkkivalo vilkkuu:**

Kun ESC on toiminnassa.

Lisätietoja löydät kappaleesta “Elektroninen ajovakauden hallintajärjestelmä (ESC)” luvussa 5.

***Elektronisen ajovakauden hallintajärjestelmän (ESC) OFF-merkkivalo (mikäli varusteena)***



**Tämä merkkivalo syttyy seuraavasti:**

- Kun asetat virtalukon tai moottorin Start/Stop-painikkeen ON-asettoon.
  - Se palaa noin 3 sekuntia, jonka jälkeen sammuu.
- Kun kytket ESC-järjestelmän pois päältä painamalla ESC OFF -painiketta.

Lisätietoja löydät kappaleesta “Elektroninen ajovakauden hallintajärjestelmä (ESC)” luvussa 5.

***ECO-merkkivalo (mikäli varusteena)***

**ECO**

**Tämä merkkivalo syttyy seuraavasti:**  
Kun aktivoit active ECO -järjestelmän painamalla ACTIVE ECO -painiketta.

Lisätietoja löydät luvun 5 kappaleesta “Active ECO -järjestelmä”.

**Käynnistyksenestolaitteen merkkivalo (ilman Smart Key:tä)  
(mikäli varusteena)**



**Tämä merkkivalo syttyy seuraavasti:**

- Kun ajoneuvo tunnistaa avaimesi oikean käynnistyksenestotunnisteen virtalukon ollessa ON-asennossa.
  - Tällöin voit käynnistää moottorin.
  - Merkkivalo sammuu moottorin käynnistämisen jälkeen.

**Tämä merkkivalo vilkkuu:**

- Kun käynnistyksenestojärjestelmässä on toimintahäiriö.  
Tässä tapauksessa suosittelemme tarkastuttamaan ajoneuvon valtuutetussa Kia-huollossa.

**Käynnistyksenestolaitteen merkkivalo (Smart Key:llä)  
(mikäli varusteena)**



**Tämä merkkivalo syttyy korkeintaan 30 sekunniksi:**

- Kun ajoneuvo tunnistaa ajoneuvossa olevan Smart key -avaimen oikein moottorin Start/Stop-painikkeen ollessa ACC tai ON-asennossa.
  - Tällöin voit käynnistää moottorin.
  - Merkkivalo sammuu moottorin käynnistämisen jälkeen.

**Merkkivalo vilkkuu muutaman sekunnin:**

- Kun Smart key ei ole ajoneuvon sisällä.
  - Tällöin et voi käynnistää moottoria.

**Tämä merkkivalo syttyy noin 2 sekunniksi ja sammuu:**

- Kun ajoneuvo ei pysty tunnistamaan ajoneuvossa olevaa Smart key -avainta moottorin Start/Stop-painikkeen ollessa ON-asennossa.  
Tässä tapauksessa suosittelemme tarkastuttamaan ajoneuvon valtuutetussa Kia-huollossa.

**Tämä merkkivalo vilkkuu:**

- Kun Smart keyn pariston jännite on alhainen.
  - Tällöin et voi käynnistää moottoria. Voit kuitenkin käynnistää moottorin, jos painat moottorin Start/Stop-painiketta suoraan Smart key:llä. (Lisätietoja löydät kappaleesta "Moottorin käynnistäminen" luvussa 5).
- Kun käynnistyksenestojärjestelmässä on toimintahäiriö.  
Tässä tapauksessa suosittelemme tarkastuttamaan ajoneuvon valtuutetussa Kia-huollossa.

### **Suuntavilkkujen merkkivalo**

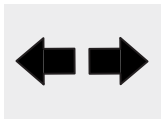

#### **Tämä merkkivalo vilkkuu:**

- Kun käännät suuntavilkun päälle.

Jos jokin seuraavista tapahtuu, suuntavilkkujärjestelmässä saattaa olla toimintahäiriö. Tässä tapauksessa suosittelemme tarkastuttamaan ajoneuvon valtuutetussa Kia-huollossa.

- Merkkivalo ei vilku vaan palaa jatkuvana.
- Merkkivalo vilkkuu normaalia nopeammin.
- Merkkivalo ei vilku ollenkaan.

### **Lähivalojen merkkivalo (mikäli varusteena)**



#### **Tämä merkkivalo syttyy seuraavasti:**

- Kun ajovalot ovat päällä.

### **Kaukovalojen merkkivalo**



#### **Tämä merkkivalo syttyy seuraavasti:**

- Kun ajovalot ovat päällä kaukovalojen asennossa.
- Kun suuntavilkuvipua vedetään kaukovalojen väläyttämiseksi.

### **Seisontavalojen merkkivalo**



#### **Tämä merkkivalo syttyy seuraavasti:**

- Kun seisonta- tai takavalot ovat päällä.

### **Etusumuvalojen merkkivalo (mikäli varusteena)**



#### **Tämä merkkivalo syttyy seuraavasti:**

- Kun etusumuvälöt ovat päällä.

### **Takasumuvalojen merkkivalo (mikäli varusteena)**

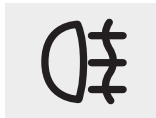

#### **Tämä merkkivalo syttyy seuraavasti:**

- Kun takasumuvälöt ovat päällä.

**Hehkutuksen merkkivalo  
(ainoastaan Diesel)**

Tämä merkkivalo syttyy seuraavasti:

- Kun moottoria esilämmitetään virtalukon tai moottorin Start/Stop-painikkeen ollessa ON-asennossa.
  - Moottori voidaan käynnistää sen jälkeen, kun hehkutuksen merkkivalo sammuu.
  - Valon päälläoloaika riippuu moottorin jäähdytysnesteen ja ilman lämpötiloista sekä akun toimintakyvystä.

Jos merkkivalo jatkaa palamista tai vilkkuu moottorin lämpenemisen jälkeen tai ajon aikana, moottorin hehkutusjärjestelmässä saattaa olla toimintahäiriö.

Tässä tapauksessa suosittelemme tarkastuttamaan ajoneuvon valtuutetussa Kia-huollossa.

\* **HUOMAUTUS - Moottorin hehkutus**

Jos moottori ei käynnisty 10 sekunnin sisällä hehkutuksen loppumisesta, käännä virtalukko tai moottorin Start/Stop-painike LOCK tai OFF-asentoon noin 10 sekunniksi ja sitten takaisin ON-asentoon hehkuttaaksesi moottorin uudelleen.

**Nelivetojärjestelmän (4WD) lukon merkkivalo (mikäli varusteena)**



Tämä merkkivalo syttyy seuraavasti:

- Kun asetat virtalukon tai moottorin Start/Stop-painikkeen ON-asentoon.
  - Se palaa noin 3 sekuntia, jonka jälkeen sammuu.
- Kun valitset nelivetolukon tilan painamalla 4WD LOCK -painiketta.
  - Nelivedon lukituksen tarkoitus on parantaa etenemiskykyä ajettaessa märällä tiepäällysteellä, lumi- ja tiepäällysteisillä teillä ja/tai maastossa.

**! HUOMIO - Nelivetolukon tila**

**Älä käytä "4WD LOCK"-tilaa kuivilla tiepäällysteillä tai moottoriteillä, sillä se lisää melua, tärinää ja 4-vetojärjestelmään liittyvien osien kulumista.**

**Vakionopeudensäätimen merkkivalo**  
(mikäli varusteena)



**CRUISE**

**Tämä merkkivalo syttyy seuraavasti:**

- Kun vakionopeudensäädin on kytketty.

Saadaksesi lisätietoja, tutustu kappaleeseen "Vakionopeudensäädin" luvussa 5.

**Vakionopeudensäätimen SET-merkkivalo**  
(mikäli varusteena)

**SET**

**Tämä merkkivalo syttyy seuraavasti:**

- Kun vakionopeus on asetettu.

Saadaksesi lisätietoja, tutustu kappaleeseen "Vakionopeudensäädin" luvussa 5.

**Alamäkihidastimen (DBC) merkkivalo**  
(mikäli varusteena)



**Tämä varoitusvalo syttyy seuraavasti:**

- Kun asetat virtalukon tai moottorin Start/Stop-painikkeen ON-asentoon.
  - Se palaa noin 3 sekuntia, jonka jälkeen sammuu.
- Kun aktivoit DBC-järjestelmän painamalla DBC-painiketta.

**Tämä varoitusvalo vilkkuu:**

- Kun DBC on toiminnassa.

**Tämä varoitusvalo syttyy keltaisena:**

- Kun DBC-järjestelmässä on toimintahäiriö.

Tässä tapauksessa suosittelemme tarkastuttamaan ajoneuvon valtuutetussa Kia-huollossa.

Lisätietoja löydät kappaleesta "Alamäkihidastin (DBC)" luvussa 5.

**KEY OUT -merkkivalo**  
(mikäli varusteena)

**KEY  
OUT**

Jos mikä tahansa ovista on auki ja moottorin START/STOP -painike on ACC- tai ON-asennossa, järjestelmä tarkastaa smart key -avainta.

**Tämä merkkivalo vilkkuu:**

Kun Smart key ei ole ajoneuvossa ja jokin ovista on auki virtalukon tai moottorin Start/Stop-painikkeen ollessa ACC tai ON-asennossa.

- Jos suljet tämän aikana kaikki ovet, myös äänimerkki kytkeytyy noin 5 sekunniksi.
- Merkkivalo sammuu, jos ajoneuvo liikkuu.

Pidä smart key ajoneuvossa tai aseta se omaan pidikkeeseensä.

## PERUUTUSTUTKA (MIKÄLI VARUSTEENA)

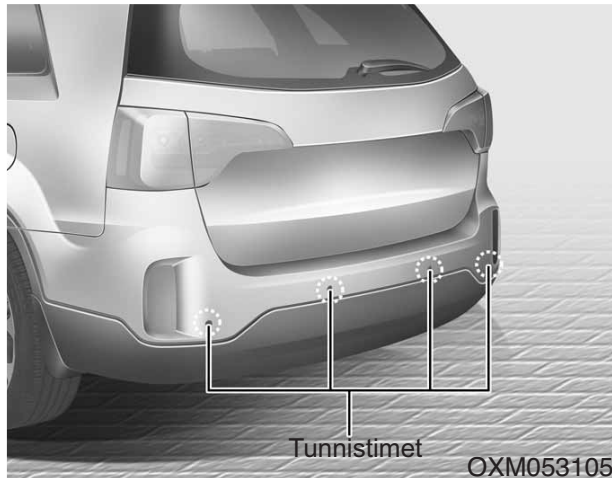

Peruutustutka avustaa kuljettajaa auton peruutusliikkeen aikana antamalla äänimerkkejä, mikäli mitä tahansa esteitä havaitaan alle 120 cm:n etäisyydellä auton takana.

Tämä on ainoastaan täydentävä järjestelmä eikä sen käyttö tarkoita, että kuljettajan erityistä varovaisuutta ja tarkkaavaisuutta ei tarvita. Tunnistusalueet ja takapään tunnistimien havaitsemat kohteet ovat rajoitetut. Aina peruuttaessasi kiinnitä yhtä paljon huomiota takana oleviin esteisiin, kuin peruuttaessasi autolla, jossa ei ole peruutustutkaa.

### **VAROITUS**

**Peruutustutka on ainoastaan täydentävä toiminto. Peruutustutkan toimintaan saattaa vaikuttaa monet tekijät (mukaan lukien ympäristöolosuhteet). Auton takana olevan alueen tarkastaminen on aina kuljettajan vastuulla ennen peruuttamista.**

## Peruutustutkan toiminta

### *Toiminnan edellytykset*

- Tämä järjestelmä on aktiivinen kun peruutustutkan OFF-painikkeen merkkivalo ei pala. Jos haluat kytkeä peruutustutkan pois päältä, paina sen OFF-painiketta uudelleen. (Painikkeen merkkivalo palaa). Kytkeäksesi järjestelmän päälle, paina painiketta uudelleen. (Painikkeen merkkivalo sammuu).
- Tämä järjestelmä kytkeytyy peruutettaessa, kun virta-avain on ON-asennossa.  
Jos auto liikkuu yli 5 km/h nopeudella, järjestelmä ei välttämättä ole käytössä.
- Kun peruutustutka on käytössä, tunnistusetäisyys on noin 120 cm.
- Kun useampia esteitä havaitaan samanaikaisesti, lähin niistä tunnistetaan ensimmäisenä.



Varoitusääntyyppit	Merkkivalo*
Kun este on 61-120 cm:n etäisyydellä takapuskurista: Merkkiääni kuuluu jaksottaisesti.	
Kun este on 31-60 cm:n etäisyydellä takapuskurista: Merkkiääni kuuluu yhä tiheämmin	
Kun este on alle 30 cm:n etäisyydellä takapuskurista: Merkkiääni kuuluu jatkuvana.	

\* mikäli varusteena

## \* HUOMAUTUS

Merkkivalo saattaa poiketa kuvan mukaisesta, kun este havaitaan. Jos merkkivalo vilkkuu, suosittelemme tarkastuttamaan järjestelmän valtuutetussa Kia-huollossa.

## Tilanteet, joissa peruutustutka ei ole käytettävissä

### Peruutustutka ei saata toimia oikein, kun:

1. Kosteus on jäänyt tunnistimiin. (Se toimii jälleen normaalisti, kun kosteus on poistunut).
2. Tunnistin on peittynyt vieraasta aineesta, kuten lumesta tai vedestä, tai tunnistin on tukkeutunut. (Se toimii jälleen normaalisti, kun aine on poistettu, tai tunnistin ei ole enää tukkeutunut).
3. Ajetaan epätasaisilla tiepinnoilla (päällystämättömät tiet, soratiet, töyssyt, kaltevuudet).
4. Tunnistimen toiminta-alueella on esineitä, joista lähtee liiallista melua (ajoneuvojen äänimerkit, äännekkäät moottoripyörät tai rekkojen ilmajarrut).
5. Rankkasadetta tai vesisuihkua esiintyy.
6. Langattomia lähettämiä tai matkapuhelimia on tunnistimien toiminta-alueella.
7. Tunnistin on peittynyt lumesta.
8. Perävaunun vetäminen

## Tunnistusalue saattaa heikentyä, kun:

1. Tunnistin on likaantunut vieraasta aineesta, kuten lumesta tai vedestä. (Tunnistusalue palaa takaisin normaaliksi, kun nämä poistetaan).
2. Ulkoilman lämpötila on erittäin korkea tai alhainen.

## Seuraavia esineitä tunnistin ei saata havaita:

1. Teräviä tai ohuita kappaleita, kuten köysiä, ketjuja tai pieniä pylviäitä.
2. Kappaleita, jotka eivät saata heijastaa tunnistimen lähettämää signaalia, kuten vaatteet, huokoiset materiaalit tai lumi.
3. Tunnistamattomia kappaleita, jotka ovat korkeudeltaan 1 m pienempiä ja läpimitaltaan ohuempia kuin 14 cm.

## Peruutustutkan varotoimenpiteet

- Peruutustutka ei välttämättä anna tasaista merkkiäntä riippuen nopeudesta ja havaittujen kappaleiden muodoista.
- Peruutustutka saattaa vioittua, jos auton puskurin korkeutta tai tunnistimen kokoonpanoa muutetaan tai vahingoitetaan. Mikä tahansa tarvike tai lisävaruste, joka ei ole tehtaan asentama, saattaa häiritä tunnistimen toimintaa.
- Tunnistin ei saata havaita esineitä, jotka ovat alle 30 cm:n päässä tunnistimesta tai se saattaa havaita väärän etäisyyden. Käytä varoen.
- Jos tunnistin on jäätynyt tai tahriintunut lumesta, liasta tai vedestä, tunnistin saattaa olla toimintakyvytön, kunnes tahrat poistetaan käyttämällä pehmeää liinaa.
- Älä paina, naarmuta tai iske tunnistinta. Tunnistin voi rikkoontua.

## \* HUOMAUTUS

Tämä järjestelmä voi havaita ainoastaan kappaleet, jotka ovat tunnistimien asemissa ja niiden toiminta-alueen sisällä. Se ei kykene havaitsemaan kappaleita, jotka sijaitsevat alueilla, joissa tunnistimia ei ole. Lisäksi tunnistin ei välttämättä havaitse pieniä tai ohuita kappaleita, kuten tolppia, tai kappaleita, jotka sijaitsevat tunnistimien välissä.

Tarkkaile silmännähdän auton takaosaa aina peruuttaessasi.

Muista kertoa kuljettajille, joille järjestelmä on tuntematon, järjestelmän mahdollisuuksista ja rajoituksista.

## VAROITUS

**Kiinnitä erityistä huomiota, kun autolla ajetaan erilaisten esteiden, jalankulkijoiden ja erityisesti lapsien lähetyvillä. Muista, että tunnistimet eivät havaitse joitain kohteita niiden etäisyyden, koon tai muun tunnistimen toimintaa rajoittavan ominaisuuden johdosta. Suorita aina ennen ajamista silmämääräinen tarkastus varmistuaksesi siitä, ettei auton tiellä ole mitään esteitä missään suunnassa.**

### Itsetestaus

Jos et kuule varoittavaa äänimerkkiä tai jos äänimerkki toimii katkonaisesti kytkettäessä vaihde peruutusasettoon (R-asento), saattaa tämä merkitä peruutustutkan toimintahäiriötä. Jos näin tapahtuu, suosittelemme tarkastuttamaan järjestelmän valtuutetussa Kia-huollossa.

#### VAROITUS

**Uuden auton takuu ei kata mitään peruutustutkan toimintahäiriön aiheuttamaa ajoneuvovahinkoa tai matkustajan loukkaantumista. Aja aina varovaisesti turvallisuus huomioiden.**

## PYSÄKÖINTITUTKA (MIKÄLI VARUSTEENA)

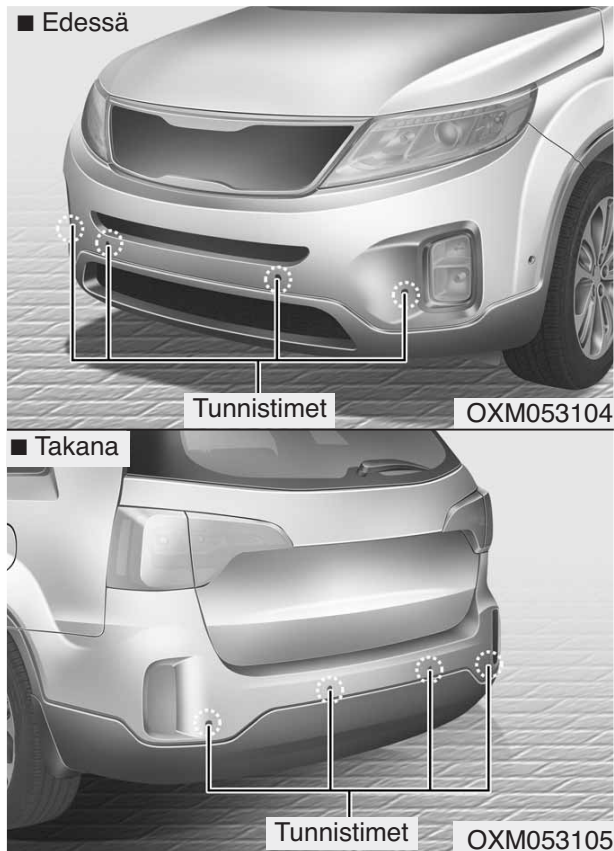

Pysäköintitutka avustaa kuljettajaa auton pysäköintiliikkeiden aikana antamalla äänimerkkejä, mikäli mitä tahansa esteitä havaitaan alle 100 cm:n etäisyydellä auton edessä tai 120 cm:n etäisyydellä auton takana.

Tämä on ainoastaan täydentävä järjestelmä eikä sen käyttö tarkoita, että kuljettajan erityistä varovaisuutta ja tarkkaavaisuutta ei tarvita.

Tunnistusalueet ja tunnistimien havaitsemat kohteet ovat rajoitetut. Aina pysäköintiliikkeitä tehdessäsi kiinnitä yhtä paljon huomiota edessä ja takana oleviin esteisiin, kuin pysäköidessäsi autolla, jossa ei ole pysäköintitutkaa.

### **VAROITUS**

**Pysäköintitutkaa on pidettävä ainoastaan täydentävänä toimintona. Kuljettajan tulee tarkastaa katsomalla auton etu- ja takapää. Pysäköintitutkan toimintaan saattaa vaikuttaa monet ympäristön tekijät ja olosuhteet, jonka vuoksi vastuu säilyy aina kuljettajalla.**

## Pysäköintitutkan toiminta

### Toiminnan edellytykset

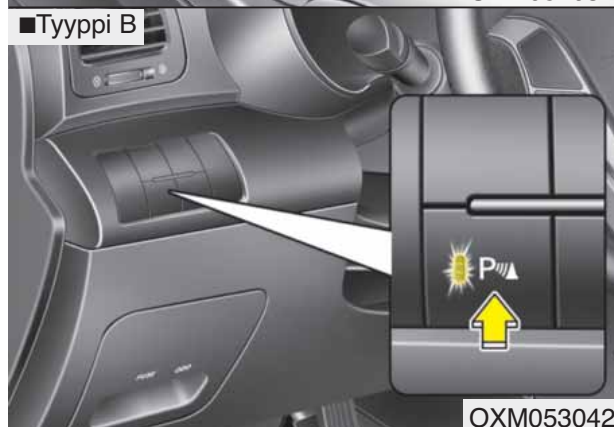
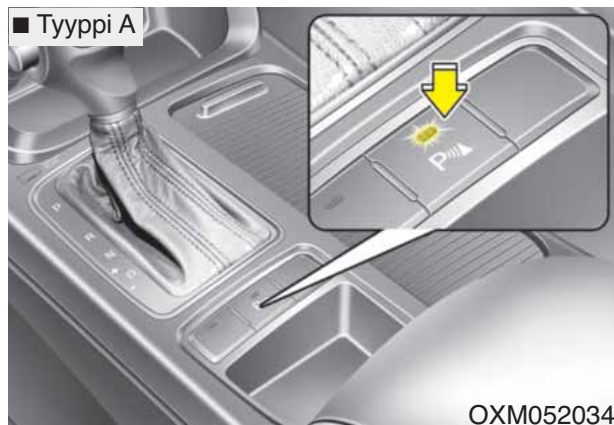



- Tämä järjestelmä kytkeytyy, kun pysäköintitutkan painiketta painetaan virran ollessa ON-asennossa.







- Pysäköintitutka ja sen painikkeen merkkivalo kytkeytyvät automaattisesti päälle, kun siirrät vaihteen R-asentoon (peruutus). Se sammuu automaattisesti, kun ajat yli 40 km/h (jos SPAS on varusteena).
- Tunnistusetäisyys on noin 120 cm peruuttaessasi alle 10 km/h vauhdilla.
- Tunnistusetäisyys on noin 100 cm liikuttaessa eteenpäin alle 10 km/h vauhdilla.
- Kun useampia esteitä havaitaan samanaikaisesti, lähin niistä tunnistetaan ensimmäisenä.
- Sivutunnistimet kytkeytyvät, kun siirrät vaihteen R-asentoon (peruutus).
- Jos ajoneuvon nopeus ylittää 20 km/h, järjestelmä kytkeytyy automaattisesti pois päältä. Paina painiketta kytkeäksesi uudelleen.

## \* HUOMAUTUS

Järjestelmä ei ehkä ole toiminnassa, jos etäisyys kappaleesta on valmiiksi noin alle 25 cm, kun järjestelmä kytetään päälle.

## Varoitusmerkkivalon ja äänen tyyppi

 : varoitusmerkkiäänellä  
 : ilman varoitusmerkkiääntä

Etäisyys esteestä		Varoitusilmaisoin		Varoitusmerkkiääni
		Ajettaessa eteenpäin	Peruutettaessa	
100cm - 61cm	Edessä		-	Äänimerkki toimii jaksottaisesti.
120 cm - 61cm	Takana	-		Äänimerkki toimii jaksottaisesti.
60cm - 31cm	Edessä			Äänimerkki kuuluu tiheämmin.
	Takana	-		Äänimerkki kuuluu tiheämmin.
30cm	Edessä			Äänimerkki kuuluu jatkuvana.
	Takana	-		Äänimerkki kuuluu jatkuvana.

 **HUOMIO**

- **Tämä järjestelmä pystyy havaitsemaan ainoastaan kappaleet, jotka ovat tunnistimien toiminta-akselilla ja -säteellä.**

**Se ei pysty tunnistamaan kappaleita muilla alueilla, joihin tunnistimia ei ole asennettu. Lisäksi tunnistin ei välttämättä havaitse pieniä tai ohuita kappaleita, kuten tolppia, tai kappaleita, jotka sijaitsevat tunnistimien välissä.**

**Tarkkaile silmännähdessä auton takaosaa aina peruuttaessasi.**

- **Muista kertoa kuljettajille, joille järjestelmä on tuntematon, järjestelmän mahdollisuuksista ja rajoituksista.**

**\* HUOMAUTUS**

- Varsinainen varoitusäänimerkki ja merkkivalo saattavat poiketa kuvassa esitetystä riippuen esteestä tai tunnistimen toimintatilasta.
- Älä pese ajoneuvon tunnistimia paineistetulla vedellä.

## **Tilanteet, joissa pysäköintitutki ei ole käytettävissä**

### ***Pysäköintitutki ei ehkä toimi normaalisti seuraavissa tilanteissa:***

1. Kosteus on jäänyt tunnistimiin. (Kun jää sulaa, toiminta palaa normaaliksi).
2. Tunnistin on peittynyt vieraasta aineesta, kuten lumesta tai vedestä, tai tunnistin on tukkeutunut. (Se toimii jälleen normaalisti, kun aine on poistettu, tai tunnistin ei ole enää tukkeutunut).
3. Kun tunnistin on likaantunut vieraasta aineesta, kuten lumesta tai vedestä. (Tunnistusalue palaa takaisin normaaliksi, kun nämä poistetaan).
4. Pysäköintitutkan painike on pois päältä.

### ***Pysäköintitutki saattaa altistua toimintahäiriölle seuraavissa tilanteissa:***

1. Ajetaan epätasaisilla tiepinnoilla (päällystämättömät tiet, soratiet, töyssyt tai kaltevuudet).
2. Liian voimakkaat melulähteet, kuten ajoneuvojen äänimerkit, äännekkäät moottoripyörät tai rekkojen ilmajarrut voivat häiritä tunnistimien toimintaa.
3. Rankkasade tai vesisuihku.
4. Tunnistimien lähellä on langattomia lähettimiä tai matkapuhelimia.
5. Tunnistin on peittynyt lumesta.

### ***Tunnistusalue saattaa heikentyä, kun:***

1. Ulkoilman lämpötila on erittäin korkea tai alhainen.
2. Tunnistamattomia kappaleita, jotka ovat pituudeltaan 1 m pienempiä ja halkaisijaltaan ohuempia kuin 14 cm.

### ***Seuraavia esineitä tunnistin ei saata havaita:***

1. Teräviä tai ohuita kappaleita, kuten köysiä, ketjuja tai pieniä pylviäitä.
2. Kappaleita, jotka eivät saata heijastaa tunnistimen lähettämää signaalia, kuten vaatteet, huokoiset materiaalit tai lumi.

## **\* HUOMAUTUS**

1. Varoitusäänimerkki ei välttämättä kuulu jaksottaisesti riippuen nopeudesta ja havaittujen kappaleiden muodoista.
2. Pysäköintitutki saattaa vioittua, jos auton puskurin korkeutta tai tunnistimen kokoonpanoa muutetaan. Mikä tahansa tarvike tai lisävaruste, joka ei ole tehtaan asentama, saattaa häiritä tunnistimen toimintaa.
3. Tunnistin ei saata havaita esineitä, jotka ovat alle 30 cm:n päässä tunnistimesta tai se saattaa havaita väärän etäisyyden. Käytä varoen.  
(Jatkuu)

(Jatkuu)

4. Jos tunnistin on jäänyt tai tahriintunut lumesta tai vedestä, tunnistin saattaa olla toimintakyvytön, kunnes tahrat poistetaan käyttämällä pehmeää liinaa.
5. Älä missään tapauksessa paina, naarmuta tai iske tunnistina kovalla esineellä, joka voi vahingoittaa tunnistimen pintaa. Tunnistin voi rikkoontua.

### \* HUOMAUTUS

Tämä järjestelmä voi havaita ainoastaan kappaleet, jotka ovat tunnistimien asemassa ja niiden toiminta-alueen sisällä. Se ei kykene havaitsemaan kappaleita, jotka sijaitsevat alueilla, joissa tunnistimia ei ole. Myöskään pieniä, kapeita tai tunnistimien välissä sijaitsevia kappaleita ei ehkä pystytä havaitsemaan. Tarkasta ajoneuvon etu- ja takapäätä aina silmämääräisesti ajon aikana. Muista kertoa kuljettajille, joille järjestelmä on tuntematon, järjestelmän mahdollisuuksista ja rajoituksista.

### ⚠ VAROITUS

Kiinnitä erityistä huomiota, kun autolla ajetaan erilaisten esteiden, jalankulkijoiden ja erityisesti lapsien lähetyvillä. Muista, että tunnistimet eivät havaitse joitain kohteita niiden etäisyyden, koon tai muun tunnistimen toimintaa rajoittavan ominaisuuden johdosta. Suorita aina ennen ajamista silmämääräinen tarkastus varmistuaksesi siitä, ettei auton tiellä ole mitään esteitä missään suunnassa.

### Itsetestaus

Jos yksi tai useampi seuraavista tapahtuu, kun siirät peruutusvaihteelle (R-asento), pysäköintitulkassa saattaa olla toimintahäiriö.

- Et kuule varoitusääntä tai äänimerkki toimii vain jaksottain.



-  näytetään. (mikäli varusteena)

Jos näin tapahtuu, suosittelemme tarkastuttamaan järjestelmän valtuutetussa Kia-huollossa.

### ⚠ VAROITUS

Uuden auton takuu ei kata mitään pysäköintitulkun toiminnan tai toimimattomuuden aiheuttamaa ajoneuvovahinkoa tai matkustajan loukkaantumista. Aja aina varovaisesti turvallisuushuomioiden.



## PYSÄKÖINTIAVUSTIN (SPAS) (MIKÄLI VARUSTEENA)

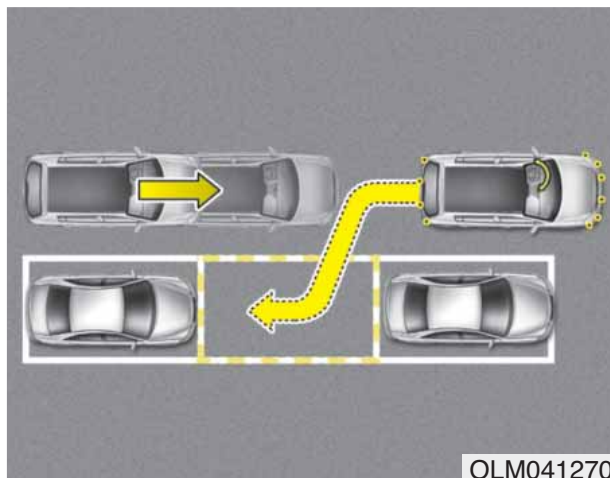

Pysäköintiavustinjärjestelmä auttaa kuljettajaa ajoneuvon pysäköinnissä arvioimalla tunnistimilla mahdollisia pysäköintipaikkoja jonomuodostelmassa (ns. taskupysäköinti), ohjaamalla ohjauspyörää puoliautomaattisesti auton pysäköimiseksi sekä antamalla ohjeita LCD-näytöllä pysäköinnin ajan.

### \* HUOMAUTUS

- Ajoneuvo ei pysähdy jalankulkijoihin tai tiellä oleviin esteisiin, jonka vuoksi kuljettajan on tarkkailtava toimintaa.
- Käytä järjestelmää ainoastaan pysäköintipaikoilla tai muilla pysäköintiin varatuilla alueilla.
- Järjestelmä ei toimi, jos autoa ei ole pysäköity suunnittelemasi pysäköintipaikan eteen tai jos kyseessä on vinoparkki.
- Kun pysäköinti on suoritettu järjestelmän avulla, ajoneuvo ei välttämättä ole pysäköity juuri haluamaasi kohtaan. Esimerkiksi ajoneuvosi ja seinän välinen etäisyys ei ole ehkä haluamasi.
- Poista järjestelmä käytöstä ja pysäköi auto omin toimin, kun tilanne niin vaatii.
- Pysäköintitutkan etu- ja takapään merkkiäänät kytkeytyvät, kun pysäköintiavustin kytketään toimintaan.
- Kun sopiva pysäköintipaikka on löytynyt, pysäköintiavustimen toiminta voidaan peruuttaa painamalla vastaavaa poiskytkennän (OFF) painiketta.

### ⚠ VAROITUS

- Pysäköintiavustinta on pidettävä ainoastaan täydentävänä toimintona. Kuljettajan tulee tarkastaa mahdolliset esteet etu- ja takapäässä. Pysäköintiavustimen toimintaan saattaa vaikuttaa monet ympäristön tekijät ja olosuhteet, jonka vuoksi vastuu säilyy aina kuljettajalla.
- Järjestelmä ei ehkä toimi normaalisti, jos ajoneuvon pyöränkulmat vaativat säätöä. Suosittelemme, että tarkastutat järjestelmän valtuutetussa Kia-huollossa.
- Jos käytät eri rengas- ja/tai vannekokoa kuin KIA-huolto suosittelee, järjestelmä ei ehkä toimi oikein. Käytä aina samoja rengas- ja vannekoja.

## Toiminnan edellytykset

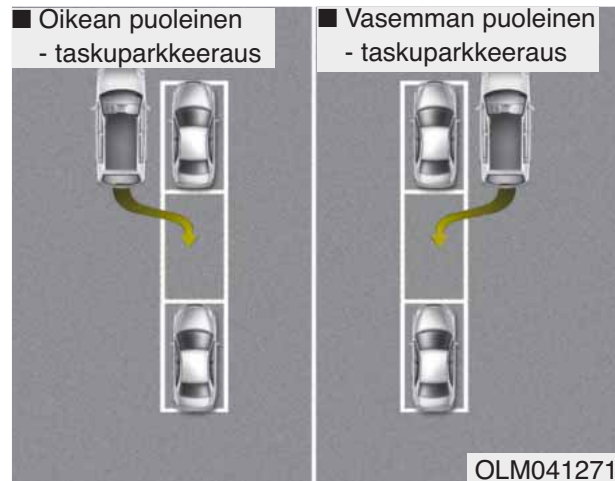

Järjestelmä avustaa pysäköinnissä ajoneuvojen väliin (pituussuunnassa) tai ajoneuvon taakse. Voit käyttää järjestelmää, kun alla esitetyt ehdot ovat täyttyneet.

- Pysäköintipaikka on suorassa linjassa.
- Kun on pysäköitävä taskuun.
- Kun pysäköintipaikan edessä on ajoneuvo.
- Kun ajoneuvon liikkeille on riittävästi tilaa.

## Tilanteet, joissa järjestelmä ei toimi

Älä koskaan käytä pysäköintiavustinta alla esitetyissä tilanteissa.

- Kaarevilla pysäköintipaikoilla
- Kaltevilla teillä
- Ajoneuvo on kuormattu ajoneuvon reunojen yli ulottuvilla tavaroilla
- Vinoilla pysäköintipaikoilla
- Pysäköintipaikassa on roskia, heikkooa tai esteitä
- On kova vesi- tai lumisade
- Toiminta-alueen lähellä on tolppa
- Tie on epätasainen
- Ajoneuvossa on kiinni lumiketjut tai varapyörä
- Rengaspaineet ovat ohjearvoja matalammat tai korkeammat
- Ajoneuvoon on kiinnitetty perävauunu
- Tie on liukas tai epätasainen
- Tilaan on pysäköity suuria ajoneuvoja, kuten busseja tai rekkoja
- Tunnistin on likaantunut vieraasta aineesta, kuten lumesta tai vedestä

- Kosteus on jäänyt tunnistimeen
- Pyörä tai moottoripyörä on pysäköity lähelle
- Roska-astia tai muu este on lähellä
- Tuuli on voimakas
- Pyörä on vaihdettu muun kuin suositellun kokoiseksi
- Pyöränkulmat ovat poikkeavat
- Pensas tai istutuksia on vieressä

**VAROITUS**

Älä käytä pysäköintiavustinta seuraavissa tilanteissa. Seuraukset voivat olla odottamattomia ja aiheuttaa vakavia vahikoja.

**1. Pysäköinti kaltevalle tielle**



OLM041290

Kuljettajan on käytettävä sekä kaasua että jarrupolkinta kaltevalle tielle pysäköitäessä. Jos kuljettaja ei ole tottunut kaasua ja jarrupolkimen käyttöön kyseisessä tilanteessa, seurauksena voi olla liikenneonnettomuus.

(Jatkuu)

(Jatkuu)

**2. Pysäköinti lumisissa olosuhteissa**



OLM041292

Lumi voi häiritä tunnistimien toimintaa tai järjestelmän toimintaa saattaa keskeytyä, mikäli pysäköintipaikan tie on liukas. Lisäksi jos kuljettaja ei ole tottunut kaasua ja jarrupolkimen käyttöön kyseisessä tilanteessa, seurauksena voi olla liikenneonnettomuus.

(Jatkuu)

(Jatkuu)

**3. Pysäköinti ahtaisiin paikkoihin**



OSL040144

Järjestelmä ei ehkä löydä pysäköintipaikkaa, jos tila on liian ahdas. Ole aina varovainen järjestelmän toimiessa.

(Jatkuu)

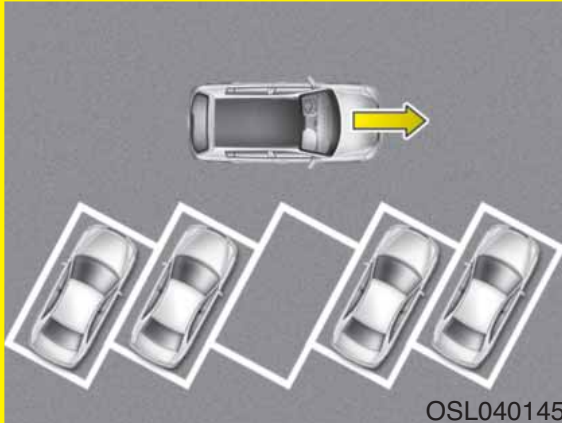
**(Jatkuu)****4. Pysäköinti vinoparkkiin**

Järjestelmä avustaa pysäköintiä jonomuodostelmaan (ns. taskupysäköinti). Pysäköinti vinoparkkiin ei ole tuettu. Vaikka ajoneuvo voitaisiin pysäköidä kyseiseen paikkaan, älä käytä pysäköintiavustinta siihen. Järjestelmä avustaa vain taskuun pysäköimisessä.

**(Jatkuu)****(Jatkuu)****5. Pysäköinti epätasaisilla teillä**

Kuljettajan on käytettävä polkimia (kytkin, kaasua ja jarru) tarkoituksenmukaisesti pysäköitäessä epätasaisilla teillä. Jos näin ei toimita, järjestelmä saattaa keskeyttää toiminnan auton luiston seurauksena. Onnettomuusriski!

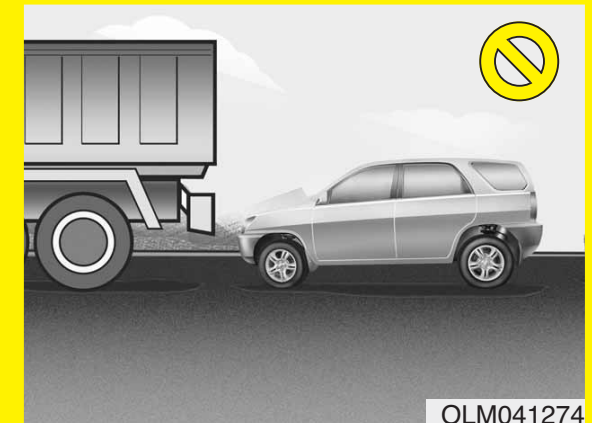
**(Jatkuu)****(Jatkuu)****6. Pysäköinti rekan taakse**

Korkeamman ajoneuvon taakse pysäköimiseen liittyy onnettomuusriski. Näitä ovat mm. bussi, rekkä, kuorma-auto jne.

**(Jatkuu)**

(Jatkuu)

## 7. Este pysäköintipaikalla

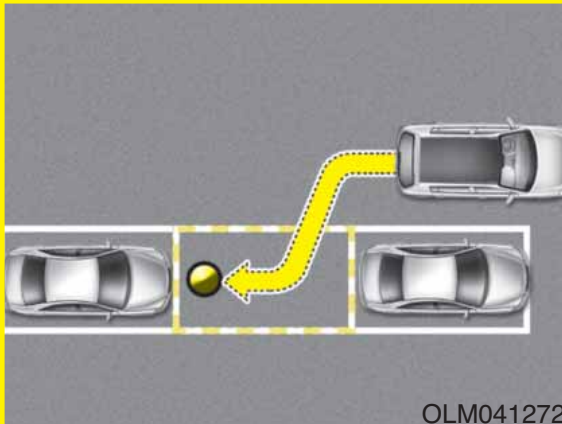

Järjestelmä saattaa löytää pysäköintipaikan vaikka siinä olisi este. Seurauksena voi olla onnettomuus, jos jatkat pysäköintiä järjestelmän avulla.

Älä luota yksinomaan pysäköintiavustimeen.

## Järjestelmän toiminta

1. Kytke pysäköintiavustin päälle
2. Valitse pysäköintiavustin -tila ("parking assist mode")
3. Etsi pysäköintipaikkaa (aja hitaasti eteenpäin.)
4. Etsintä päättyy (automaattinen haku tunnistimilla).
5. Ohjauspyörän ohjaus
  - (1) Vaihda vaihteita LCD-näytön ohjeiden mukaisesti.
  - (2) Aja hitaasti jarrupoljinta käyttäen.
6. Pysäköintiapu suoritettu
7. Tarpeen vaatiessa siirrä ajoneuvo lopulliseen paikkaan omatoimisesti.

## \* HUOMAUTUS

- Ennen kuin kytket järjestelmää päälle varmista, että olosuhteet ovat sopivat sen käytölle.
- Turvallisuussyistä käytä kokoajan jarrupoljinta paitsi normaalin siirtymisen aikana.

## 1. Kytke pysäköintiavustin päälle

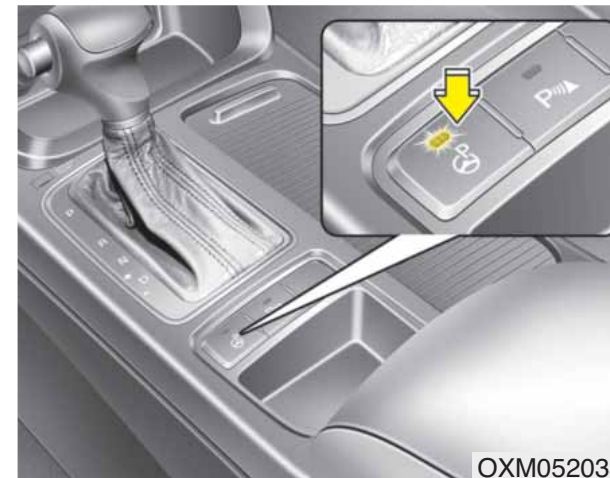

- Paina pysäköintiavustimen painiketta (painikkeen merkkivalo syttyy).
- Pysäköintiavustin kytkeytyy päälle (painikkeen merkkivalo palaa).  
Varoitusäänimerkki kytkeytyy, jos este havaitaan.
- Paina pysäköintiavustimen painiketta uudelleen yli 2 sekunnin ajan sammuttaaksesi järjestelmän.
- Pysäköintiavustin on oletuksena pois päältä (OFF-asennossa) aina, kun virta kytketään päälle.

## 2. Valitse pysäköintiavustin -tila (“parking assist mode”)



OXM053107E

- Valitse pysäköintiavustimen tila painamalla pysäköintiavustimen painiketta vaihdevivun ollessa vapaalla (N-asento) tai D-asennossa (ajo) ja jarrupoljin painettuna.
- Oikean puolen taskupysäköinnin tila valitaan automaattisesti, kun pysäköintiavustin kytketään päälle.
- Valitse vasemman puolen taskupysäköinnin tila painamalla pysäköintiavustimen painiketta vielä kerran.
- Jos painiketta painetaan uudelleen, järjestelmä sammuu.

## 3. Pysäköintipaikan etsintä



OXM053106E

- Aja hitaasti eteenpäin pitäen noin 50 - 150 cm etäisyys viereen pysäköityihin autoihin. Sivutunnistimet etsivät pysäköintipaikkaa.
- Jos ajoneuvon nopeus ylittää 30 km/h, näytön viesti kehottaa hidastamaan vauhtia.
- Jos ajoneuvon nopeus ylittää 40 km/h, toiminto keskeytyy.

## \* HUOMAUTUS

- Kytke hätävilkku päälle, jos ympärillä on paljon muita tienkäyttäjiä.
- Jos pysäköintialue on ahdas, aja hitaasti lähemmäs pysäköintipaikkaa.
- Pysäköintipaikan etsintä voidaan suorittaa loppuun ainoastaan, kun tilaa on riittävästi ajoneuvon pysäköimiseen.

## \* HUOMAUTUS

- Järjestelmä ei välttämättä kykene löytämään pysäköintipaikkaa, jos muita ajoneuvoja ei ole pysäköity, pysäköintipaikka vapautuu vasta ohiajon jälkeen tai vapaata pysäköintipaikkaa ei ole vielä ohitettu.
- Järjestelmä ei ehkä toimi normaalisti seuraavissa tilanteissa:
  - (1) Kun tunnistimet ovat jäätyneet
  - (2) Kun tunnistimet ovat likaiset
  - (3) Kun on voimakas lumi- tai vesisade
  - (4) Kun lähellä on tolppa tai este

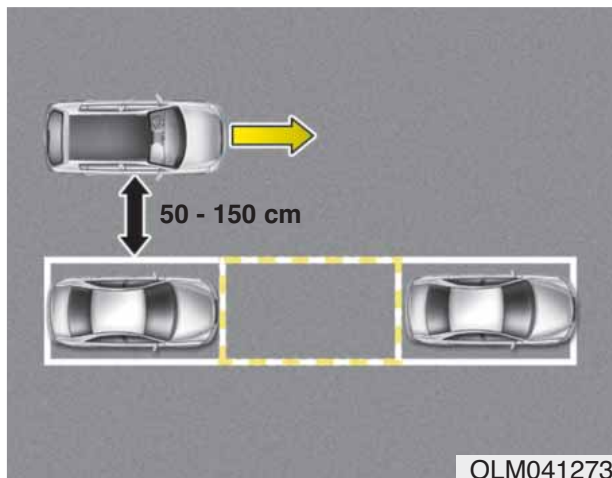

## \* HUOMAUTUS

Aja hitaasti eteenpäin pitäen noin 50 - 150 cm etäisyys viereen pysäköityihin autoihin. Jos toimitaan etäisyysalueen ulkopuolella, järjestelmä ei välttämättä kykene löytämään pysäköintipaikkaa.

### ! HUOMIO

*Kun pysäköintipaikan etsintä on suoritettu, jatka järjestelmän käyttämistä ympäröivän alueen tarkastamisen jälkeen.*

## 4. Etsintä suoritettu



Yllä oleva viesti ilmestyy ja äänimerkki kytkeytyy, kun pysäköintipaikka on löytynyt etsinnän aikana. Pysäytä ajoneuvo ja siirrä vaihde R-asentoon (peruutus).

### ! HUOMIO

- *Aja aina hitaasti jarrupoljinta käyttäen.*
- *Jos pysäköintipaikka on liian ahdas, järjestelmän toiminta saattaa keskeytyä ohjauspyörän ohjausvaiheessa. Älä yritä pysäköidä ajoneuvoasi liian ahtaaseen paikkaan.*

## 5. Ohjauspyörän ohjaus

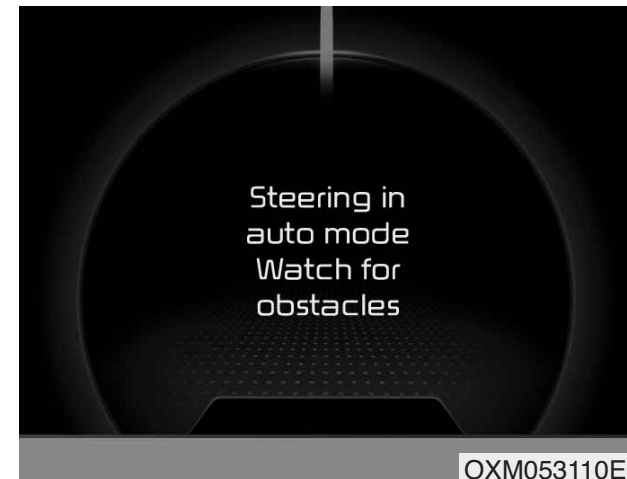

- Yllä oleva viesti ilmestyy, kun vaihde siirretään R-asentoon (peruutus). Järjestelmä ohjaa ohjauspyörää nyt automaattisesti.
- Järjestelmän toiminta keskeytyy, jos tartut ohjauspyörään tiukasti automaattiohjauksen aikana.
- Järjestelmän toiminta keskeytyy, jos ajoneuvon nopeus ylittää 7 km/h.

### ! VAROITUS

**Älä työnnä kättäsi ohjauspyörän väliin sen automaattisen ohjauksen aikana.**

**! HUOMIO**

- *Aja aina hitaasti jarrupoljinta käyttäen.*
- *Tarkasta aina ajoneuvon lähellä mahdollisesti olevat esteet ennen ajamista.*
- *Jos ajoneuvo ei liiku jarrupolkimen vapauttamisesta huolimatta, tarkasta ympäröivät alueet ennen kaasupolkimen painamista. Varmista, ettet ylitä 7 km/h nopeutta.*

**\* HUOMAUTUS**

- Jos et noudata annettuja ohjeita, ajoneuvon pysäköinti saattaa epäonnistua.  
Jos pysäköintiavustimen varoitusääni kuitenkin kytkeytyy (etäisyys esteeseen 30 cm:n sisällä: jatkuva merkkiääni), aja ajoneuvolla hitaasti pois päin tunnistetusta esteestä sen jälkeen, kun olet tarkastanut ympäristön.
- Tarkasta aina ympäröivät alueet ennen kuin jatkat ajamista pysäköintiavustimen antaman varoitusäänimerkin (etäisyys esteeseen on 30 cm:n sisällä: jatkuva äänimerkki) jälkeen, ettei ajoneuvon lähellä ole vahinkoa aiheuttavia esteitä.

**Toiminnan keskeyttäminen pysäköinnin aikana**

Paina pysäköintiavustimen painiketta tai käännä ohjauspyörää vasemmalle tai oikealle.

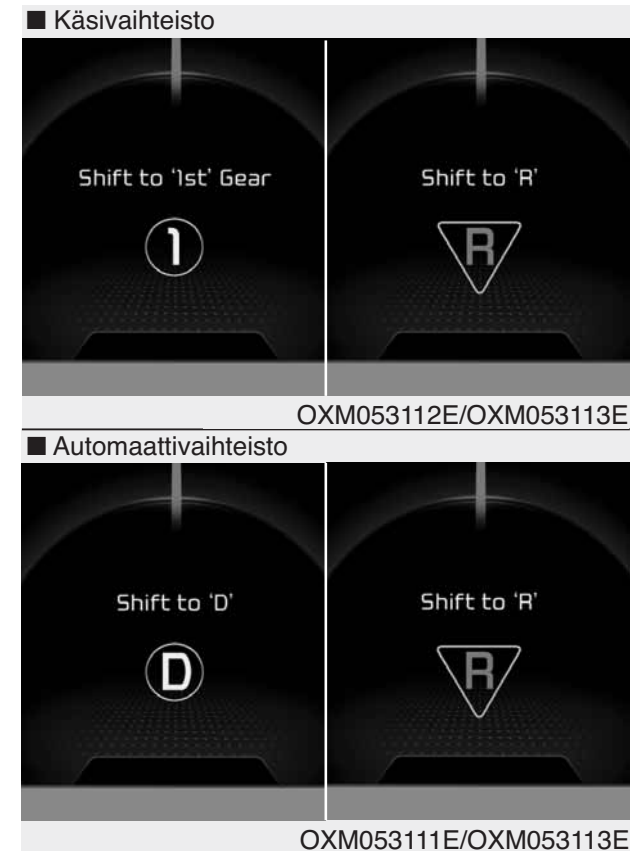
**Vaihteiden vaihtaminen ohjauspyörän ohjauksen aikana**

Kun yllä oleva viesti ilmestyy äänimerkin kanssa, vaihda vaihdetta ja aja ajoneuvolla käyttäen jarrupoljinta.



**! HUOMIO**

**Tarkasta aina lähiympäristö ennen jarrupolkimen vapauttamista.**

**! VAROITUS**

**Varo aina muita ajoneuvoja tai jalankulkijoita pysäköinnin aikana.**

**6. Pysäköintiapu suoritettu**



Viimeistele ajoneuvon pysäköinti LCD-näytön ohjeita noudattaen. Tarpeen vaatiessa käytä ohjauspyörää omatoimisesti ajoneuvon lopulliseen pysäköimiseen.

**\* HUOMAUTUS**

**Kuljettajan on käytettävä jarrupoljinta ajoneuvon pysäköinnin aikana.**

**Toiminta keskeytetään alla esitetyissä tilanteissa:**

- Autolla ajetaan noin 150 cm noudattamatta vaihtenvaihtokehotetta.
- Etu- ja takapysäköintitutkan varoitusäänet (etäisyys esteeseen 30 cm:n sisällä: jatkuva äänimerkki) kuuluvat samanaikaisesti.
- Pysäköintiavustimen suorittaman ohjauksen jälkeen on kulunut 6 minuuttia.
- Vaihdevipu siirretään P (pysäköinti) tai R-asentoon (peruutus), kun pysäköintipaikan etsintä on vielä kesken.

## Lisäohjeet (viestit)



Pysäköintiavustimen toimiessa viestejä saattaa ilmestyä riippumatta pysäköintitoiminnasta.

Viestejä ilmestyy olosuhteiden mukaan. Noudata annettuja ohjeita pysäköidessäsi ajoneuvoa pysäköintiavustimella.

## \* HUOMAUTUS

- Alla esitetyissä tilanteissa järjestelmän toiminta keskeytetään. Pysäköi ajoneuvo omatoimisesti.
- 1. Pysäköintipaikan etsintä
  - Kun ABS/ESC kytkeytyy toimintaan
  - Kun ajoneuvon nopeus ylittää 40 km/h.
  - Kun painat pysäköintiavustimen painiketta (etu- ja takapysäköintitutka jatkaa toimintaa)
  - Kun siirrät vaihdevivun R-asentoon (peruutus)
- 2. Ohjauspyörän ohjaus
  - Kun ABS/ESC kytkeytyy toimintaan
  - Kun ajoneuvon nopeus ylittää 7 km/h
  - Kun painat pysäköintiavustimen painiketta (etu- ja takapysäköintitutka jatkaa toimintaa)
  - Kun siirrät vaihdevivun D-asentoon ennen pysäköintipaikkaan pääsyä
  - Kun tartut tiukasti ohjauspyörään

## Järjestelmän toimintahäiriö



- Jos järjestelmässä on ongelma, yllä oleva viesti ilmestyy järjestelmän kytkemisen yhteydessä. Lisäksi painikkeen merkkivalo ei syty ja äänimerkki kuuluu 3 kertaa.
- Jos ainoastaan pysäköintiavustimessa on häiriö, pysäköintitutka jatkaa toimintaansa 2 sekunnin jälkeen.

Jos havaitset mitä tahansa ongelmia, suosittelemme tarkastuttamaan järjestelmän valtuutetussa Kia-huollossa.

## PERUUTUSKAMERA (MIKÄLI VARUSTEENA)

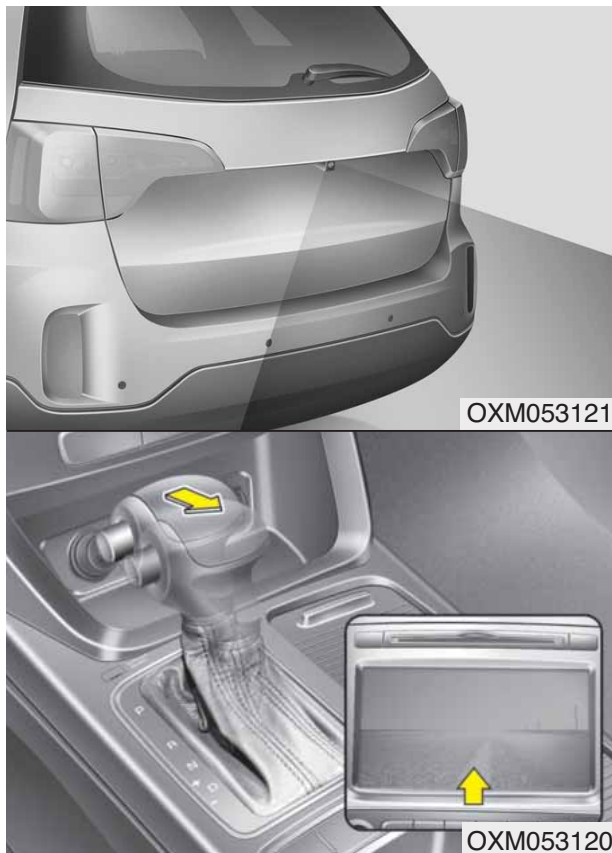

Peruutuskamera kytkeytyy, kun virta on ON-asennossa ja vaihdevipu siirretään R-asentoon (peruutus), jolloin myös peruutusvalo syttyy.

Tämä järjestelmä on täydentävä järjestelmä, joka näyttää ajoneuvon takana olevan kuvan taustapeilin näytön kautta koko peruutuksen ajan.

### **⚠ VAROITUS**

- Tämä järjestelmä on ainoastaan täydentävä. Kuljettajan vastuulla on aina tarkkailla tausta- ja ovipeilejä sekä ajoneuvon takana olevaa aluetta ennen peruuttamista ja peruuttamisen aikana, sillä kameran välityksellä ei pystytä näkemään ns. “kuollutta aluetta”.
- Pidä kameran linssi aina puhtaana. Jos linssi on peittynyt vieraasta aineesta, kamera ei välttämättä toimi normaalisti.

\* Jos ajoneuvosi on varustettu AVN-järjestelmällä (Audio, Video ja Navigointi), peruutusnäkyvä ajoneuvon takana näkyy AVN-ruudun välityksellä peruutuksen aikana. Tutustu liitteenä toimitettuun käyttöoppaaseen saadaksesi lisätietoja.

## VAROITUSVILKKU

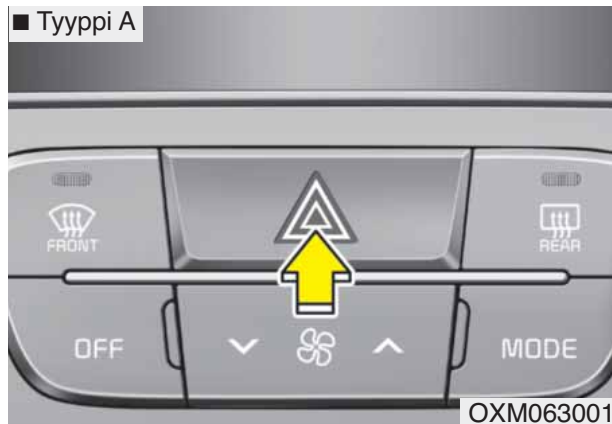

Varoitusvilkkua tulee käyttää aina, kun auto on tarpeen pysäyttää mahdollisesti vaaralliseen paikkaan. Jos sinun on tehtävä tämän tyyppinen hätäpysähdys, pysäytä auto mahdollisimman kauas tiestä.

Varoitusvilkut kytetään päälle painamalla varoitusvilkkujen kytkintä. Molemmat suuntavilkut alkavat vilkkua. Varoitusvilkut toimivat, vaikka avain ei olisi edes virtalukossa.

Kytkeäksesi varoitusvilkut pois päältä, paina kytkintä uudelleen.

## VALOT

### Akun säästötoiminto

- Tämän toiminnon tehtävänä on estää akun tyhjentyminen. Järjestelmä sammuttaa automaattisesti seisontavalot, kun kuljettaja poistaa virta-avaimen ja avaa kuljettajan oven.
- Tämän toiminnon avulla seisontavalot sammuvat automaattisesti, jos kuljettaja pysäköi tien sivuun yöaikana. Tarpeen vaatiessa valot voidaan pitää päällä virta-avaimen poistamisen jälkeen, jolloin on toimittava seuraavasti:
  - 1) Avaa kuljettajan ovi.
  - 2) Kytke seisontavalot OFF-asentoon ja uudelleen ON-asentoon käyttämällä ohjauspylväessä sijaitsevaa valokatkaisijaa.

### HUOMIO

***Jos kuljettaja poistuu ajoneuvosta muusta kuin kuljettajan ovesta, akun säästötoiminto kytkeydy toimintaan. Tästä voi seurata akun tyhjeneminen. Tällöin huolehdi, että sammutat valot ennen kuin poistut ajoneuvosta.***

### Ajovalojen saattotoiminto (mikäli varusteena)

Jos käännät virtalukon ACC tai OFF -asentoon, kun ajovalot ovat päällä, ne jäävät päälle noin 5 minuutiksi. Jos kuljettajan ovi kuitenkin avataan tai suljetaan, ajovalot sammuvat 15 sekunnin jälkeen.

Ajovalot voidaan sammuttaa painamalla kauko-ohjaimen (tai smart key -avaimen) lukituspainiketta kahdesti tai kääntämällä valokytkin OFF-asentoon.

### Kaarrajovalot (mikäli varusteena)

Ajettaessa kaarteeseen turvallisuutta edistävät kaarrajovalot kytkeytyvät päälle, kun kaikki alle esitetyt toimintaedellytykset ovat täyttyneet:

- Ajovalot on kytketty päälle.
- Ajoneuvon nopeus on alle 40 km/h.
- Suuntavilkku on käännetty suuntaan, johon aiot kääntyä.

### \* Liikennesuunnan muuttuminen (Euroopassa)

Ajovalojen suuntaus on epäsymmetrinen. Jos ajat maahan, jossa liikenne on vastakkaisuuntainen, vastaan tulevat autoilijat häikäistyvät epäsymmetrisestä suuntauksesta. Häikäisyn estämiseen ECE-määräykset esittävät monia erilaisia ratkaisuja (esim. automaattinen vaihtojärjestelmä, tarra-arkit, alassuuntaus). Nämä ajovalot on suunniteltu siten, että valot eivät häikäise vastaan tulevia autoilijoita. Täten sinun ei tarvitse tehdä muutoksia ajovaloihin, mikäli ajat maahan, jossa on vastakkaispuoleinen liikenne.

### Valojen hallinta



OXM049110

Valokatkaisijassa on ajovalojen ja seisontavalojen asento.

Käyttääksesi valoja, käännä vivun päässä oleva säädin yhteen seuraavista asennoista:

- (1) OFF-asento
- (2) Seisontavalojen asento
- (3) Ajovalojen asento
- (4) Automaattinen valokytkeä (mikäli varusteena)

### Seisontavalojen asento (☞☞☞)



OBK049046N

Kun valokatkaisija on seisontavalojen asennossa (1. asento), takavalot, rekisterivalot ja mittariston valot kytkeytyvät päälle.

## Ajovalojen asento (☾)



Kun valokatkaisija on ajovalojen asennossa (2. asento), ajovalot, takavalot, rekisterivalot ja mittariston valot kytkeytyvät päälle.

### \* HUOMAUTUS

Virran on oltava ON-asennossa ajovalojen kytkemiseksi.

## Automaattinen valokytkeä/ AFLS-asento (mikäli varusteena)

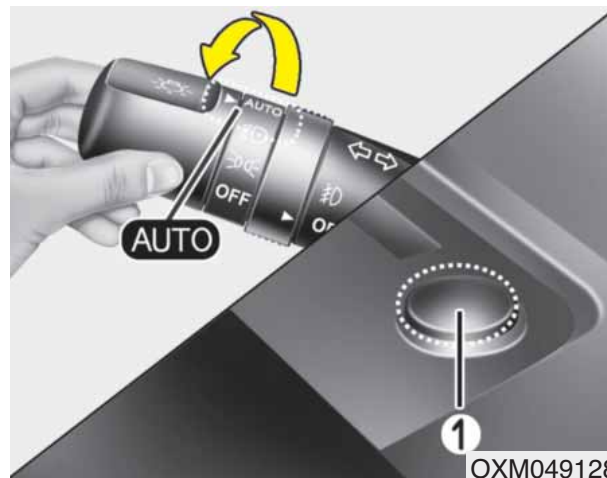

Kun valokatkaisija on AUTO -asennossa, ajo- ja takavalot kytkeytyvät tai sammuvat automaattisesti ulkoilman kirkkauden mukaan.

Jos ajoneuvosi on varustettu kääntyvillä ajovaloilla (AFLS), ovat ne aktiiviset normaalissa ajovaloasennossa.

### ! HUOMIO

- Älä koskaan aseta mitään kotelaudan tunnistimen (1) päälle. Tällä varmistetaan automaattisen valojen hallintajärjestelmän parempi toiminta.
- Älä puhdista tunnistinta ikkunanpesunesteellä. Pesuneste voi jättää pinnalle ohuen kalvon, joka voi häiritä tunnistimen toimintaa.
- Jos auton tuulilasi on tummennettu tai siinä on muun tyyppinen metallinen pinnoite, automaattinen valojen kytkentätoiminto ei välttämättä toimi oikein.

## Kaukovalojen käyttäminen



Kytkeäksesi kaukovalot päälle, paina vipua poispäin itsestäsi. Vedä se takaisin kytkeäksesi lähivalot.

Kaukovalojen merkkivalo syttyy, kun kaukovalot kytketään päälle.

Estääksesi akun tyhjentymisen, älä jätä valoja palamaan pitkään, kun moottori ei ole käynnissä.

### **VAROITUS**

Älä käytä kaukovaloja, jos ajoneuvoja on edessä lähietäisyydellä. Kaukovalojen virheellinen käyttö saattaa häiritä vastaantulijan näkyvyyttä.



Väläyttääksesi kaukovaloja, vedä vipua itseäsi kohti. Vapautettaessa se palautuu takaisin normaaliasentoon (lähivalot). Ajovalojen kytkintä ei tarvitse käyttää tämän väläytystoiminnon käyttämiseksi.



### Suuntavilkut ja kaistanvaihtotoiminto

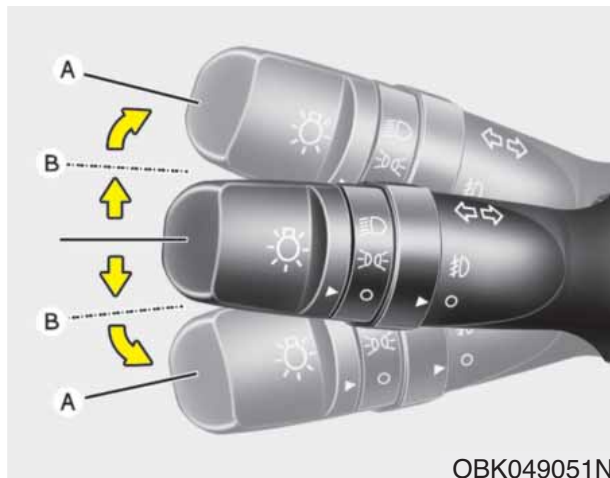

Virran on oltava kytkettynä, jotta suuntavilkkuja voitaisiin käyttää. Kytkeäksesi suuntavilkun päälle, siirrä vipua ylös- tai alaspäin (A). Mittariston vihreä nuolimerkkivalo ilmaisee, kumpaa suuntavilkkuä käytetään. Ne kytkeytyvät pois päältä itsestään käännöksen suorittamisen jälkeen. Jos merkkivalo jatkaa vilkkumista käännöksen jälkeen, palauta vipu käsin OFF-asentoon.

Antaaksesi merkin kaistanvaihdosta, siirrä suuntavilkun vipua hieman ja pidä sitä asennossa (B). Vapautettaessa vipu palaa OFF-asentoon.

Jos merkkivalo jatkaa palamista ja ei vilku tai vilkkuu epätavallisesti, yksi suuntavilkkujen polttimoista saattaa olla palanut ja vaatii vaihtamista.

### Kaistanvaihtotoiminto (mikäli varusteena)

Kytkeäksesi kaistanvaihtotoiminnon, liikuta suuntavilkkuä hieman alle 0,7 sekunnin ajan ja vapauta. Kaistanvaihtotoiminto antaa merkinannon 3 kertaa.

### \* HUOMAUTUS

Jos merkkivalon vilkkuminen on epätavallisen nopeaa tai hidasta, jokin polttimo saattaa olla palanut tai sen piirissä on heikko sähköinen liitos.

**Etusumuvälöt (mikäli varusteena)**

Etusumuvälöä käytetään parantamaan näkyvyyttä, kun näkyvyys on heikko sumun, sateen tai lumisateen jne. takia. Etusumuvälöt kytkeytyvät, kun sumuvälöiden kytkin (1) käännetään ON-asentoon seisontavälöiden kytkemisen jälkeen.

Sammuttaaksesi sumuvälöt, käännä etusumuvälöiden kytkin (1) OFF-asentoon.

**! HUOMIO**

**Käytön aikana sumuvälöt kuluttavat suuren määrän sähkövirtaa. Käytä sumuvälöä ainoastaan, kun näkyvyys on heikko.**

**Takasumuvälöt (mikäli varusteena)**

■ Tyypä A



■ Tyypä B



Kytkeäksesi takasumuvälöt päälle, käännä ajovalöiden katkaisija ajovalo-asentoon ja käännä takasumuvälöiden kytkin (1) ON-asentoon.

Takasumuvälöt kytkeytyvät päälle, kun takasumuvälöiden kytkin käännetään ON-asentoon vasta sen jälkeen, kun ajovalöiden katkaisija on vähintään seisontavälöiden asennossa ja kun etusumuvälöiden kytkin on käännetty ON-asentoon.

Kytkeäksesi takasumuvälöt pois päältä, käännä takasumuvälöiden kytkin uudelleen ON-asentoon tai käännä ajovalot pois päältä.

**\* HUOMAUTUS**

**Kytkeäksesi takasumuvälöiden kytkimen, virtalukon on oltava ON-asennossa.**

## Päivävalot (Euroopassa)

Päivävalot (DRL - Daytime Running Lights) helpottavat muita näkemään autosi etuosan päiväsaikaan. Päivävalot voivat olla käytännölliset monissa erilaisissa ajo-olosuhteissa, ja erityisen käytännöllisiä ne ovat aurinгон nousun jälkeen ja ennen aurinгон laskua.

DRL-järjestelmä sammuttaa ajovalot, kun:

1. Seisontavalot ovat päällä.
2. Moottori sammuu.

## Ajovalojen korkeudensäädin (mikäli varusteena)

### Käsitöiminen



Säätääksesi ajovalojen valokeilan korkeutta matkustajien määrän ja tavaratilan kuorman mukaan, kierrä ajovalojen korkeudensäätökytkintä.

Mitä korkeampi numero kytkimessä on, sitä matalammalla on ajovalojen valokeilan taso. Pidä valokeila aina oikealla korkeudella tai muussa tapauksessa ajovalot voivat häikäistä muita tienkäyttäjiä.

Alle on luetteloitu esimerkkejä sopivista kytkinasetuksista. Muissa kuin alla luetteloiduissa kuormaustapauksissa säädä kytkin sellaiseen asentoon, että valokeilan taso on asetettu olosuhteisiin, jotka vastaavat lähimmin jotain alla luetteloitua tilannetta.

Kuormaustilanne	Kytkinasento
Vain kuljettaja	0
Kuljettaja + Etumatkustaja	0
Kuljettaja + Etumatkustaja + 3. rivin matkustaja*	1
Kaikki matkustajat (mukaan lukien kuljettaja)	1
Kaikki matkustajat (ja kuljettaja) + Suurin sallittu kuorma	2
Kuljettaja + Suurin sallittu kuorma	3

\* mikäli varusteena

**Automaattinen tyyppi**

Ajovalojen korkeussäätö suoritetaan automaattisesti matkustajien lukumäärän ja tavaratilan kuorman mukaan.

Toiminto tarjoaa oikean ajovalokorkeuden erilaisissa olosuhteissa.

**VAROITUS**

**Jos järjestelmä ei toimi oikein, vaikka auto kallistuu taaksepäin, tai valokeila häikäisee lähi- tai kaukovaloasennossa, suosittelemme tarkastuttamaan auton valtuutetussa Kia-huollossa.**

**Älä yritä tarkastaa ja korjata kytkentöjä itse.**

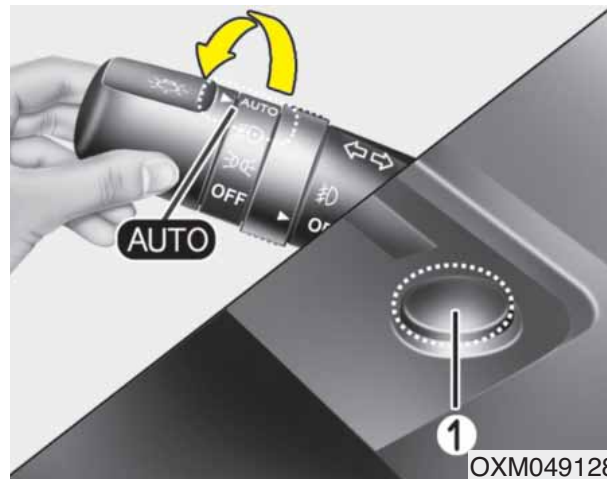
**Kääntyvät ajovalot (AFLS-järjestelmä, mikäli varusteena)**

Kääntyvät ajovalot ottavat huomioon ajoneuvon nopeuden ja ohjauksen ajovalojen korkeus- ja sivuttaisliikkeiden toteuttamisessa tarjoten paremman näkyvyyden kaarreaajossa.

Siirrä kytkin AUTO-asentoon, kun moottori on käynnissä. Kääntyvät ajovalot toimivat, kun ajovalot ovat ON-asennossa. Siirrä kytkin muuhun asentoon kytkeäksesi AFLS:n pois käytöstä. Kun olet kytkenyt AFLS:n pois päältä, ajovalot eivät enää käännä sivusuunnassa, mutta korkeussäätö jatkaa toimintaa.

Jos AFLS-järjestelmän toimintahäiriön merkkivalo syttyy, AFLS ei toimi oikein. Aja lähimpään turvalliseen paikkaan ja käynnistä moottori uudelleen. Jos tämä merkkivalo pysyy jatkuvasti päällä, suosittelemme tarkastuttamaan järjestelmän valtuutetussa Kia-huollossa.

## PYYHKIJÄT JA PESULAITTEET

### Tuulilasin pyyhkijä/pesulaite

■ Tyyppi A

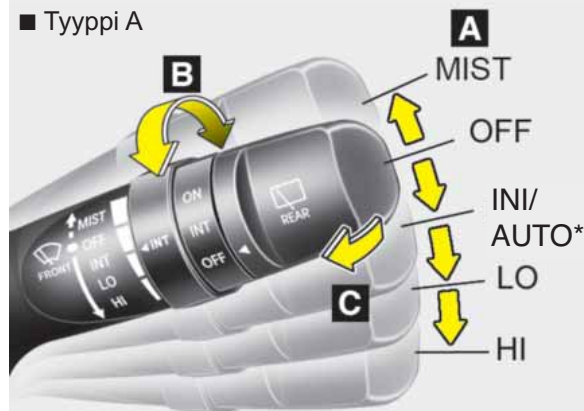

■ Tyyppi B

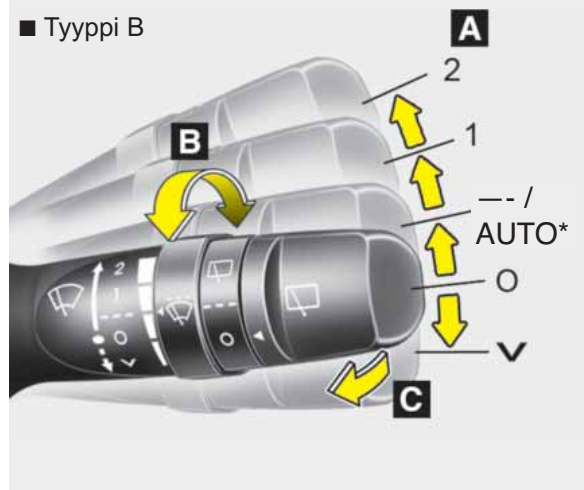

### Takalasin pyyhkijä/pesulaite

■ Tyyppi A'

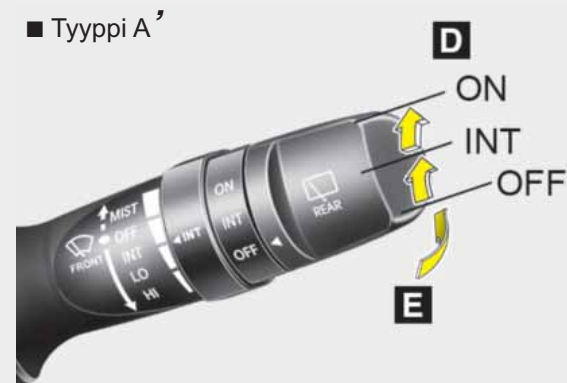

■ Tyyppi B'

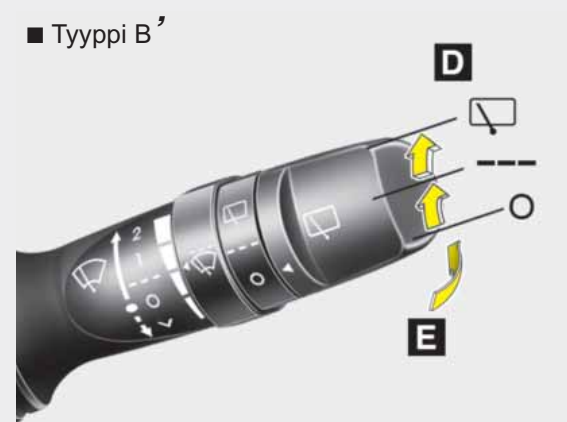

OXM049231L/OXM049230L/OAM049048N/OAM049048L

**A : Pyyhkijöiden nopeudensäädin (edessä)**

- MIST/ √ – Kertapyyhkäisy
- OFF / O – Pois päältä
- INT / --- – Jaksottainen pyyhintä
- AUTO\* – Automaattinen pyyhintä
- LO / 1 – Alhainen pyyhintänopeus
- HI / 2 – Korkea pyyhintänopeus

**B : Jaksottaisen pyyhinnän pyyhintätiheyden säätö**

**C : Pesu lyhyillä pyyhkäisyillä (edessä)**

**D : Takapyyhkijän/-pesulaitteen säädin**

- ON / □ – Jatkuva pyyhintä
- INT / --- – Jaksottainen pyyhintä\*
- OFF / O – Pois päältä

**E : Pesu lyhyillä pyyhkäisyillä (takana)**

\* mikäli varusteena

## Tuulilasin pyyhkijät

Toimi seuraavasti, kun virta on kytketty ON-asentoon.

MIST/ √ : Kytkeäksesi kertapyyhkäisyä, siirrä vipu tähän (MIST/ √ ) asentoon ja vapauta se. Pyyhkijät liikkuvat jatkuvasti, jos vipua pidetään tässä asennossa.

OFF / O : Pyyhkijät eivät ole käytössä

INT / — : Pyyhkijät toimivat jaksotaisesti samalla pyyhintätiheydellä. Käytä tätä toimintatilaa kevyessä sateessa tai huurteisissa olosuhteissa. Vaihtaksesi nopeusasetusta, käännä pyyhintiheyden säädintä.

LO / 1 : Normaali pyyhintänopeus

HI / 2 : Nopea pyyhintänopeus

### \* HUOMAUTUS

Jos tuulilasille on kerääntynyt paljon lunta tai jäätä, sulata tuulilasia noin 10 minuuttia tai poista lumi ja/tai jää ennen tuulilasin pyyhkijöiden käyttöä virheettömän käytön varmistamiseksi.

## Automaattinen hallinta (mikäli varusteena)

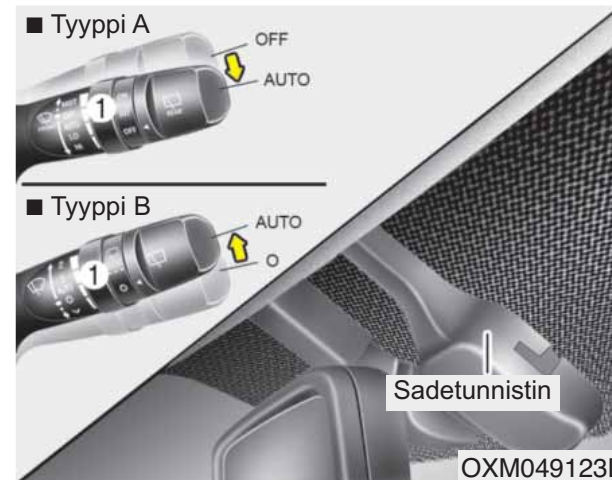

Tuulilasin yläosassa sijaitseva sadetunnistin tunnistaa sademäärän, jonka mukaan se säätää sopivaa pyyhintänopeutta. Mitä enemmän sataa, sitä nopeammin pyyhkijät toimivat. Kun sade loppuu, pyyhintä loppuu.

Vaihtaaksesi nopeusasetusta, käännä nopeudensäädintä (1).

Jos pyyhkijäkytkin asetetaan AUTO-tilaan, kun virta on päällä (ON-asentoon), pyyhkijä pyyhkäisee kerran suorittaakseen järjestelmän itsetestauksen. Aseta pyyhkijät OFF-asentoon (O), kun pyyhkijöitä ei enää tarvita.

### ! HUOMIO

**Kun virta on kytketty ja tuulilasin pyyhkijät on asetettu AUTO-toimintatilaan, toimi varoen seuraavissa tilanteissa välttääksesi loukkaamista käsiäsi tai muita ruumiinosia.**

- Älä koske tuulilasin yläosaan sadetunnistimen kohdalta.
- Älä pyyhi tuulilasin yläosaa märällä tai kostealla pyyhkeellä.
- Älä kohdistu painetta tuulilasiin.

## ⚠ HUOMIO

*Kun peset autoa, aseta pyyhkijäkytkin OFF-asentoon (O) estääksesi pyyhkijöiden automaattisen toiminnan.*

*Pyyhkijät saattavat kytkeytyä ja vahingoittua, jos kytkin on asetettu AUTO-tilaan auton pesun aikana.*

*Älä irrota tunnistimen suojusta, joka sijaitsee matkustajan puolen tuulilasin yläosassa. Järjestelmän osat saattavat vahingoittua, jolloin auton takuu ei kata vahinkoja.*

*Kun auto käynnistetään talvella, aseta pyyhkijäkytkin OFF-asentoon (O). Muuten pyyhkijät saattavat kytkeytyä, jolloin jää saattaa vahingoittaa pyyhkijänsulkiä. Poista aina lumi ja jää tuulilasilta ja kytke tuulilasin huurteen-/jäänpoisto ennen tuulilasin pyyhkijöiden käyttämistä.*

## Tuulilasin pesulaite

■ Typpi A



■ Typpi B



Jos vipu on OFF-asennossa (O), siirrä sitä hieman itseäsi kohti suihkuttaaksesi pesunestettä tuulilasille ja kytkeäksesi pyyhkijät 1-3 pyyhintäkerraksi.

Käytä tätä toimintoa, kun tuulilasi on likainen.

Pesulaitteen ja pyyhkijöiden toiminta jatkuu niin kauan, kunnes vapautat vivun.

Jos pesulaite ei toimi, tarkasta pesunesteen määrää. Jos nesteen taso on alhainen, sinun pitää lisätä sopivaa, hankaamatonta tuulilasin pesunestettä pesunestesäiliöön.

Säiliön täyttöaukko sijaitsee moottoritilan etuosassa etumatkustajan puolella.

## ⚠ HUOMIO

*Estääksesi pesunestepumpun mahdollisen vahingoittumisen, älä käytä pesulaitetta, kun pesunestesäiliö on tyhjä.*

## ⚠ VAROITUS

**Älä käytä pesulaitetta pakkasella ennen kuin olet lämmittänyt tuulilasin. Pesuneste saattaa jäätyä tuulilasiin heikentäen näkyyttäsi.**

**! HUOMIO**

- **Älä käytä pyyhkimiä, kun tuulilasi on kuiva, estääksesi pyyhkimien vahingoittumisen.**
- **Estääksesi pyyhkimien vahingoittumisen, älä käytä bensiiniä, kerosiinia, maalitinneriä tai muuta liuotinta niissä tai niiden lähellä.**
- **Älä yritä siirtää pyyhkimiä käsin, sillä pyyhkijän varsi ja muut osat voivat vahingoittua.**

**Ajovalojen pesulaite (mikäli varusteena)**

Jos ajoneuvosi varusteena on ajovalojen pesulaite, se toimii samanaikaisesti tuulilasin pesulaitteen kanssa. Pesulaite toimii, kun ajovalojen kytkin on ensimmäisessä tai toisessa asennossa ja kun virtalukko tai moottorin START/STOP-painike on ON-asennossa.

Pesunestettä suihkutetaan ajovaloihin.

**\* HUOMAUTUS**

Tarkasta ajovalojen pesulaitteet säännöllisesti, jotta varmistuisit siitä, että pesunestettä suihkutetaan oikein ajovaloumpioihin.

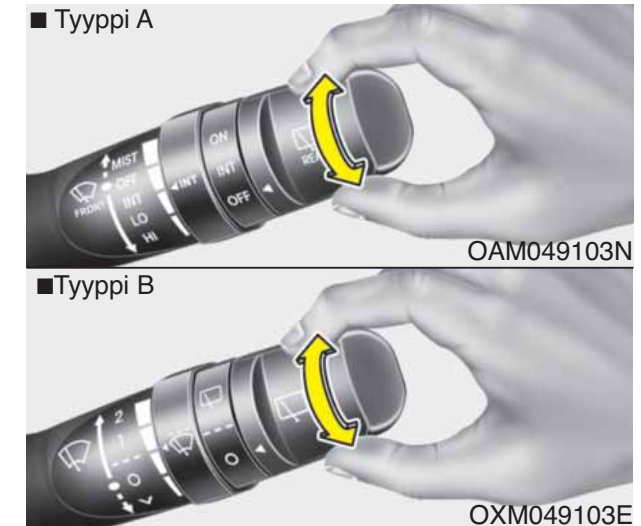
**Takalasin pyyhkijän ja pesulaitteen kytkin**

Takalasin pyyhkijän ja pesulaitteen kytkin sijaitsee pyyhkijän ja pesulaitteen vivun päässä. Käännä kytkin haluttuun asentoon käyttääksesi takalasin pyyhintä ja pesulaitetta.

ON / - Normaali pyyhkijän toiminta

INT / --- - Jaksottainen pyyhintä (mikäli varusteena)

OFF / O - Pyyhkijä ei ole käytössä



## ■ Tyyppi A



## ■ Tyyppi B



Työnnä vipua poispäin itsestäsi suihkuttaaksesi takalasin pesunestettä ja kytkeäksesi takalasin pyyhkijän 1-3 pyyhkäisykerraksi. Pesulaitteen ja pyyhkijöiden toiminta jatkuu niin kauan, kunnes vapautat vivun.

## SISÄVALO

### ⚠ HUOMIO

*Älä käytä sisävaloja pitkään, kun moottori ei ole käynnissä.*

*Tämä voi aiheuttaa akun tyhjenemisen.*

### ⚠ VAROITUS

**Älä käytä sisävaloja ajaessasi pimeässä. Näkyvyys voi heikentyä sisävalojen päälläolon johdosta, jolloin seurauksena voi olla onnettomuus.**

### Automaattinen sammutustoiminto (mikäli varusteena)

Sisävalot sammuvat automaattisesti noin 20 minuutin jälkeen virtalukon sammutuksesta.

Jos ajoneuvossasi on varusteena murtohälytinjärjestelmä, sisävalot sammuvat automaattisesti noin 3 sekunnin jälkeen järjestelmän virityksestä.

### Karttavalvo



Paina linssiä (1) kytkeäksesi karttavalon päälle tai pois päältä.

- SISÄTILA (2) :
  - Kartta- ja sisävalo pysyvät aina päällä.
  - Kytkeäksesi sisävalotilan pois päältä, paina SISÄTILA-painiketta (2) jälleen kerran (ei painettu).

### • OVI (3) :

- Kartta- ja sisävalo syttyvät, kun ovi avataan. Valot sammuvat noin 30 sekunnin jälkeen.
- Kartta- ja sisävalo syttyvät noin 30 sekunniksi, kun ovilukitukset avataan kauko-ohjaimella tai smart key -avaimella ja ovia ei avata.
- Kartta- ja sisävalo pysyvät päällä noin 20 minuuttia, jos ovi avataan virtalukon ollessa ACC tai LOCK/OFF-asennossa.
- Kartta- ja sisävalo pysyvät jatkuvasti päällä, jos ovi avataan virtalukon ollessa ON-asennossa.
- Kartta- ja sisävalo sammuvat välittömästi, kun virtalukko kytketään ON-asentoon tai kaikki ovet lukitaan.
- Kytkeäksesi ovivalotilan pois päältä, paina OVI-painiketta (3) jälleen kerran (ei painettu).

### \* HUOMAUTUS

- **SISÄTILA- ja OVI-tiloja ei voida valita samanaikaisesti.**
- **Kun valo kytketään päälle linssiä (1) painamalla, valo ei sammu, vaikka SISÄTILA- tai OVI-tilaa ei olisi valittu (ei painettuna).**

### Matkustamon valo

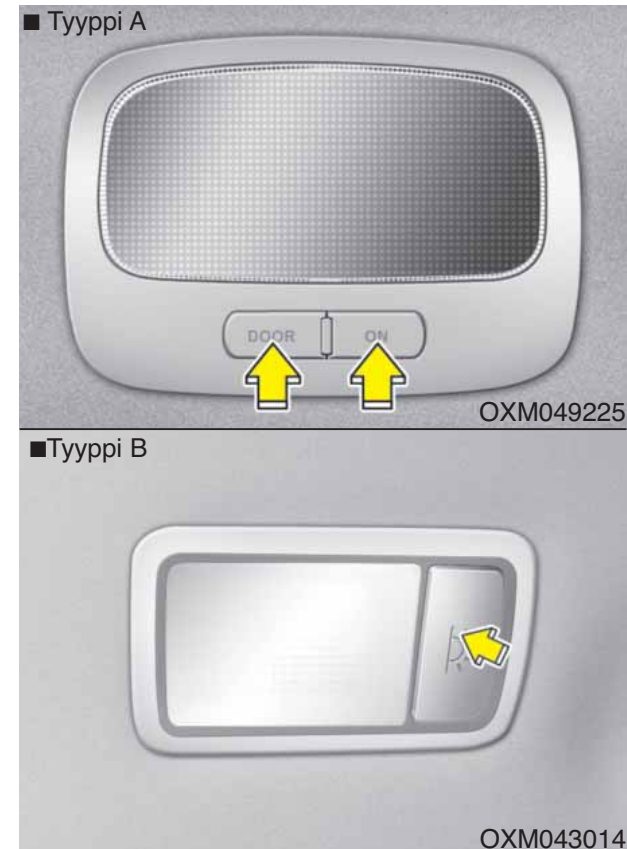

- ON / ☀ : Valo pysyy aina päällä.

- OVI : Valo syttyy, kun jokin ovi (tai takaluukku) avataan riippumatta virtalukon asennosta. Kun ovien lukitukset avataan kauko-ohjaimella (tai smart key -avaimella), valo syttyy noin 30 sekunniksi, kunhan yhtäkään ovea ei avata. Valo sammuu vähitellen noin 30 sekunnin jälkeen, jos ovi on suljettu. Kuitenkin, jos virtalukko on ON-asennossa tai kaikki ovet lukitaan, valo sammuu välittömästi.

Jos ovi avataan, kun virtalukko on ACC- tai LOCK-asennossa, valo pysyy päällä noin 20 minuuttia. Kuitenkin, jos ovi avataan, kun virtalukko on ON-asennossa, valo pysyy jatkuvasti päällä.

### Tavaratilan valo (mikäli varusteena)



- OVI: Valo syttyy, kun takaluukku avataan.
- OFF: Valo pysyy pois päältä aina.
- ON: Valo pysyy aina päällä.

### Oven kynnyisvalo (mikäli varusteena)

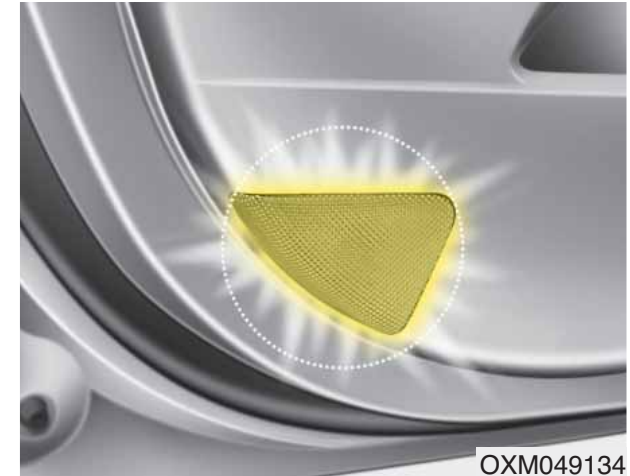

Oven kynnyisvalo syttyy, kun ovi avataan, helpottaakseen autoon pääsyä ja sieltä poistumista. Se toimii myös varoituksena ohittaville ajoneuvoille siitä, että auton ovi on avoinna.

### Hansikaslokeron valo (mikäli varusteena)

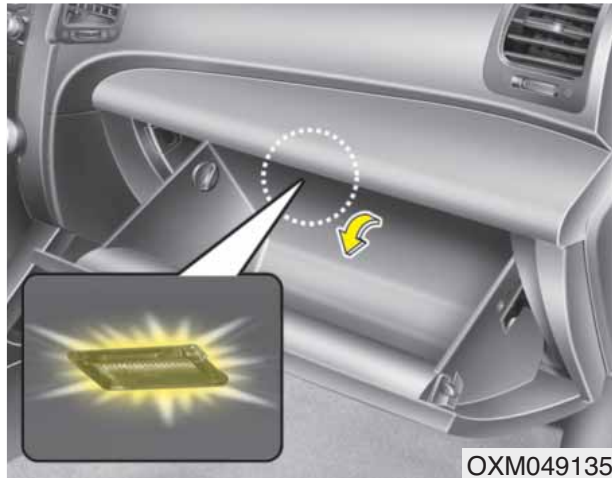

Hansikaslokeron valo syttyy, kun hansikaslokero avataan.

Seisontavalojen on oltava päällä, jotta hansikaslokeron valo toimisi.

### Ehostuspeilin valo (mikäli varusteena)



- ☀ : Valo syttyy, jos tätä painiketta painetaan.
- ○ : Valo sammuu, jos tätä painiketta painetaan.

### \* HUOMAUTUS

Sammuta valo ennen kuin palautat häikäisysuojan alkuperäiseen asentoonsa.

## VASTAANOTTOTOIMINTO (MIKÄLI VARUSTEENA)

### Ajovalojen vastaanottotoiminto

Kun ajovalokytkin on lähivalo- tai AUTO-asennossa ja kaikki ovet (ja takaluukku) ovat lukittu, ajo-, seisonta- ja takavalot syttyvät 15 sekunniksi, jos jokin seuraavista suoritetaan.

- Ilman smart key -järjestelmää
  - Kun ovilukituksen avauspainiketta painetaan kauko-ohjaimella.
- Smart key -järjestelmällä
  - Kun smart key -avaimen ovien avauspainiketta painetaan.

Jos tämän jälkeen painat ovien lukituspainiketta (kauko-ohjaimella tai smart key -avaimella), valot sammuvat välittömästi.

### Sisävalo

Kun sisävalokytkin on OVI-asennossa ja kaikki ovet (ja takaluukku) ovat lukittu, sisävalo syttyy 30 sekunniksi, jos jokin seuraavista suoritetaan.

- Ilman smart key -järjestelmää
  - Kun ovilukituksen avauspainiketta painetaan kauko-ohjaimella.
- Smart key -järjestelmällä
  - Kun smart key -avaimen ovien avauspainiketta painetaan.
  - Kun oven ulkokahvan painiketta painetaan.

Jos tämän jälkeen painat ovien lukituspainiketta, valot sammuvat välittömästi.

### Maavalo (mikäli varusteena)

Kun kaikki ovet ovat lukittu, peilin maavalo syttyy 15 sekunniksi, jos jokin seuraavista suoritetaan.

- Smart key -järjestelmällä
  - Kun smart key -avaimen ovien avauspainiketta painetaan.
  - Kun oven ulkokahvan painiketta painetaan.

Jos tämän jälkeen painat ovien lukituspainiketta, valot sammuvat välittömästi.

## TAKALASIN LÄMMITIN

### ! HUOMIO

*Estääksesi takalasin sisäpinnalla olevien vastuslankojen vahingoittumisen, älä koskaan käytä lasin puhdistamiseen teräviä esineitä tai hankaavia lasinpesunesteitä.*

### \* HUOMAUTUS

Jos haluat sulattaa tai poistaa huurteen tuulilasilta, noudata tämän luvun kappaleessa ”Tuulilasin huurteen- ja jäänpoisto” esitettyjä ohjeita.

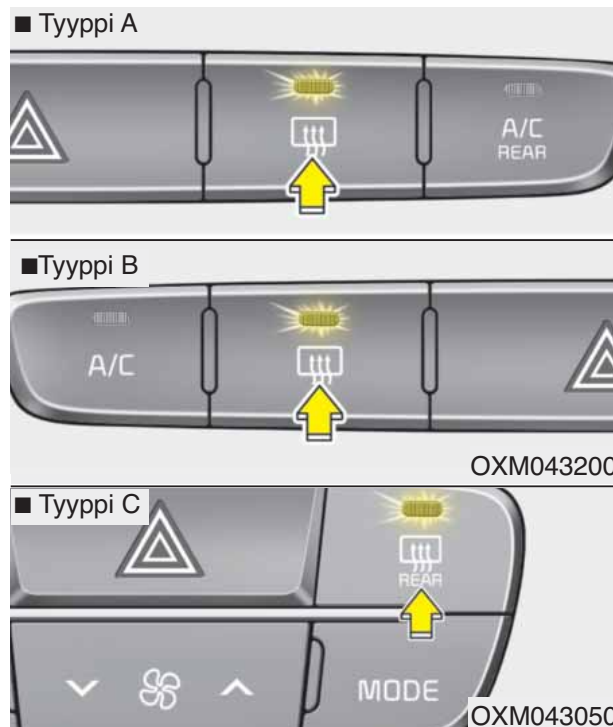

### Takalasin lämmitin

Takalasin lämmitin lämmittää lasia poistaakseen huurretta ja ohutta jäätä takaikkunalta moottorin ollessa käynnissä.

Kytkeäksesi takalasin lämmittimen, paina takalasin lämmittimen painiketta, joka sijaitsee kojelaudan keski-osan kytkinpaneelissa. Takalasin lämmittimen painikkeen merkkivalo syttyy, kun lämmitin on päällä.

Jos takalasilta on kerääntynyt paljon lunta, pyyhi ne pois ennen takalasin lämmittimen käyttöä.

Takalasin lämmitin sammuu automaattisesti noin 20 minuutin käytön tai virran sammuttamisen jälkeen. Kytkeäksesi lämmittimen pois päältä, paina takalasin lämmittimen painiketta uudelleen.

### *Ovipeilien huurteenpoisto (mikäli varusteena)*

Jos autosi on varustettu ovipeilien lämmittimillä, ne toimivat samanaikaisesti takalasin lämmittimen kanssa.

### *Pyyhkijän jäänpoisto (mikäli varusteena)*

Jos autosi on varustettu pyyhkijän jäänpoistajalla, se toimii samanaikaisesti takalasin lämmittimen kanssa.

## KÄSISÄÄTÖINEN ILMASTOINTIJÄRJESTELMÄ (MIKÄLI VARUSTEENA)

### ■ Etumatkustamon ilmastointilaite (Tyyppi A) ■ Etumatkustamon ilmastointilaite (Tyyppi B)



1. Puhaltimen nopeudensäädin
2. Toimintovalitsin
3. Lämpötilan säädin
4. Ilmastointipainike
5. Ilmanoton painike
6. Kolmannen rivin ilmastoinnin ON/OFF -painike\* (ohjataan etumatkustamosta)
7. Kolmannen rivin ilmastoinnin puhaltimen nopeudensäädin\*

### ■ 3. rivin ilmastointilaite (Tyyppi A)





\* mikäli varusteena

OXM043201/OXM043202/OXM049141



## Lämmitys ja ilmastointi

1. Käynnistä moottori.
2. Aseta haluttu toimintatila.  
Parantaaksesi lämmityksen tai jäähdytyksen tehokkuutta:
  - Lämmitys: 
  - Jäähdytys: 
3. Aseta lämpötilasäädin haluttuun asentoon.
4. Aseta ilmanoton painike ulkoilman asentoon (raikas ilma). (mikäli varusteena)
5. Aseta puhaltimen nopeudensäädin haluttuun asentoon.
6. Haluttaessa ilmastointilaite (mikäli varusteena) voidaan kytkeä päälle.

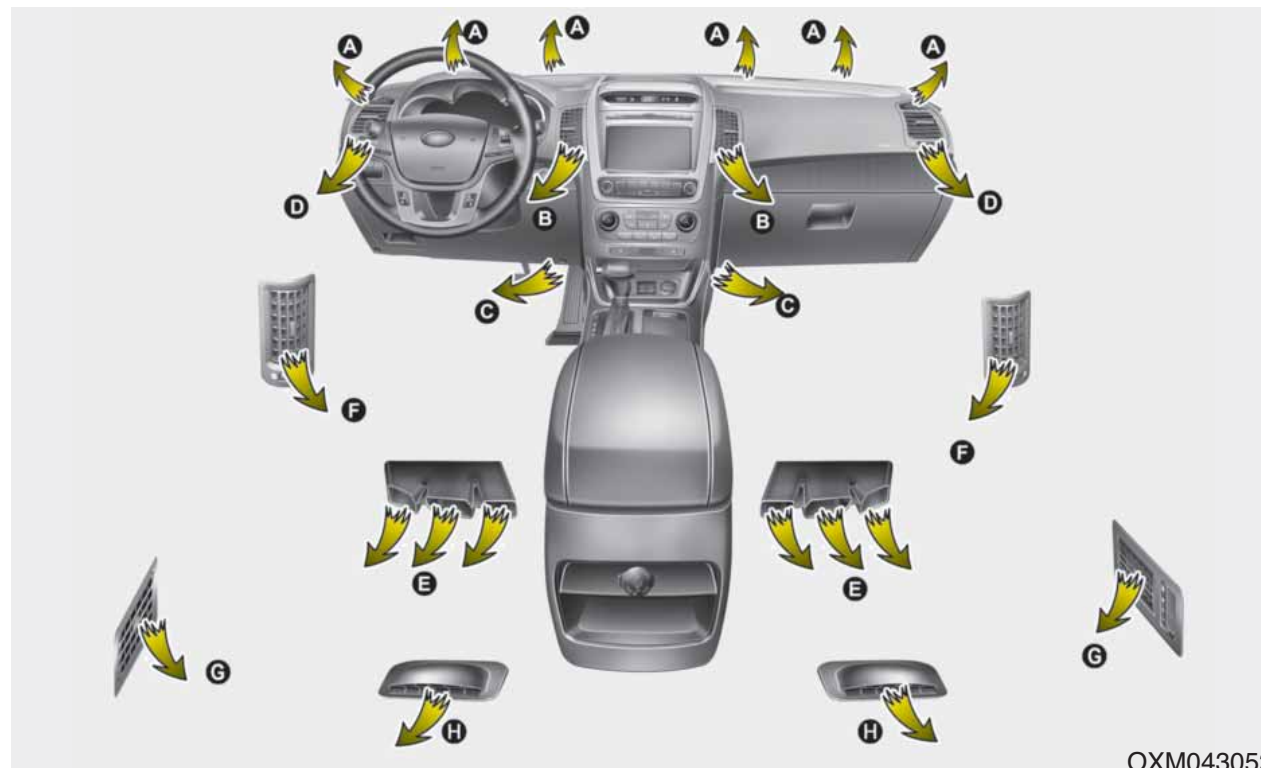

OXM043052

### \* 2. ja 3. rivin tuuletuskanavat (E, F, G, H) (G, H : mikäli varusteena)

- 2. ja 3. rivin tuuletuskanavien ilmavirtaa ohjaa etumatkustamon ilmastointijärjestelmä, ja ilma kuljetetaan lattialla olevien ilmaputkien (E, F, H) välittämänä.
- 2. ja 3. rivin tuuletuskanavien (E, F, H) ilmavirta saattaa olla heikempi kuin kojelaudan tuuletuskanavissa, koska ilmakanavat ovat pidempiä.
- Sulje tuuletuskanavat (F) kylmillä säillä. 2. ja 3. rivin tuuletuskanavista tuleva ilma saattaa hieman jäähtyä lämmitystä käytettäessä. (Käytä 2. ja 3. rivin tuuletuskanavia (F, G) jäähdytyksen aikana.)

**Toimintatilan valitseminen**

OXM043203

Toimintovalitsimella ohjataan ilmavirran suuntausta ilmanvaihtojärjestelmässä.

Ilma voidaan suunnata jalkatilaan, kojelaudan tuuletuskanavista tai tuulilasiiin. Kuutta eri tunnusta käytetään kuvaamaan ilman suuntausta: MAX A/C, päántaso, päántaso/jalkatila, jalkatila, jalkatila/ikkunoiden huurteenpoisto sekä huurteenpoisto.

MAX A/C -asentoa käytetään matkustamon nopeampaan viilentämiseen.

**Pään taso (B, D, F)**

Ilmavirta suunnataan vartalon yläosaa ja päätä kohti. Lisäksi jokaista tuuletuskanavaa voidaan ohjata, jotta saapuvaa ilmaa voitaisiin suunnata.

**Pään tasolle ja jalkatilaan (B, D, E, C, F, H)**

Ilmavirta suunnataan pään tasolle ja jalkatilaan.

**Jalkatilaan (C, E, H, A, D)**

Suurin osa ilmavirrasta suunnataan jalkatilaan ja pienempi osa tuulilasille ja sivuikkunoille.

**Jalkatila / ikkunoiden huurteenpoisto (A, C, D, E, H)**

Suurin osa ilmavirrasta suunnataan jalkatilaan ja tuulilasille sekä pienempi osa sivuikkunoille.

**Huurteenpoisto (A, D)**

Suurin osa ilmavirrasta suunnataan tuulilasille ja pieni määrä ilmaa ohjataan sivuikkunoille.

## MAX A/C -valinta



Käyttääksesi MAX A/C -toimintoa, käännä toimintovalitsin vasempaan ääriasentoon. Ilmavirta suunnataan vartalon yläosaa ja kasvoja kohti.

Tässä toimintatilassa ilmastointilaitteen ja sisäilman kierrätyksen asennot valitaan automaattisesti.

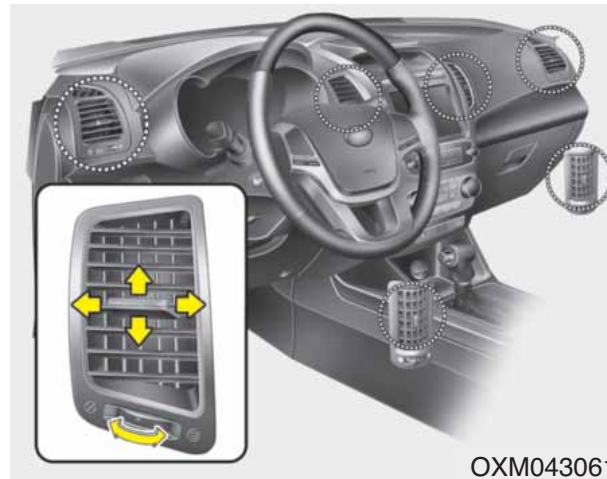

## Kojelaudan tuuletuskanavat

Tuuletuskanavat voidaan erikseen avata ja sulkea käyttämällä säätöpyörää.

Lisäksi voit säätää näistä kanavista tulevan ilman suuntausta käyttämällä kuvan mukaista säätövipua.

## Lämpötilan säätäminen



Lämpötilan säätimen avulla voit hallita ilmanvaihtojärjestelmästä tulevan ilman lämpötilaa. Muuttaaksesi matkustamon ilman lämpötilaa, käännä säädintä oikealle lämmittääksesi ilmaa ja vastaavasti vasemmalle viilentääksesi sitä.

## Ilmanoton säätäminen

### ■ Typpi A

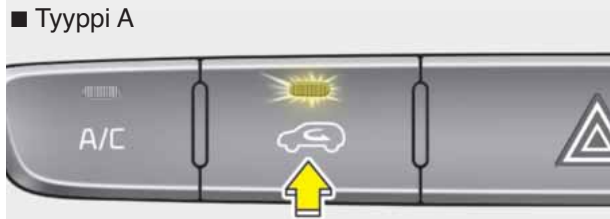

### ■ Typpi B



OXM043206

Ilmanoton painikkeita käytetään valitsemaan (raikkaan) ulkoilman tai sisäilman kierrätyksen asento.

Muuttaaksesi ilmanoton asentoa, paina haluttua painiketta.

## Sisäilman kierrätyksen asento



Kun sisäilman kierrätys on valittu, matkustamon ilma kulkeutuu lämmitinjärjestelmän kautta, jossa se riippuen valitusta toiminnosta, joko viilenee tai lämpenee.

## Ulkoilman asento (raikas ilma)

### ■ Typpi A



### ■ Typpi B



Kun ulkoilman asento on valittu, raikasta ilmaa kulkeutuu autoon ja se lämmitetään tai jäähdytetään riippuen valitusta toiminnosta.

## \* HUOMAUTUS

Lämmittimen jatkuva käyttäminen sisäilman kierrätyksen asennossa (ilman ilmastointilaitteen valintaa) saattaa aiheuttaa tuulilasin ja sivuikkunoiden huurtumista ja myös matkustamon ilmanlaadun heikkenemistä.

Lisäksi ilmastointilaitteen jatkuva käyttäminen sisäilman kierrätyksen asennossa voi johtaa matkustamon ilman liialliseen kuivumiseen.

## **VAROITUS**

- Ilmastointilaitteen käyttäminen jatkuvasti sisäilman kierrätyksen asennossa saattaa lisätä matkustamon ilmankosteutta aiheuttaen lasien huurtumista ja näkyvyyden heikentymistä.
- Älä nuku autossa, kun ilmastointijärjestelmä tai lämmitin on päällä. Tämä voi vaarantaa terveyden tai olla jopa hengenvaarallista, koska hapen määrä ja/tai ruumiinlämpö saattavat pudota.
- Jatkuva ilmastointilaitteen käyttäminen sisäilman kierrätyksen asennossa voi aiheuttaa väsymystä, joka voi johtaa auton hallinnan menettämiseen. Pidä ilmanoton painiketta mahdollisimman usein ulkoilman asennossa (raikas ilma) ajon aikana.

### *Puhaltimen nopeudensäädin*



Virtalukon on oltava ON-asennossa puhaltimen käyttämiseksi.

Puhaltimen nopeudensäätimen avulla voit hallita ilmanvaihtojärjestelmän tuulettimen nopeutta. Muuttaaksesi puhaltimen nopeutta, käännä säädintä oikealle saavuttaaksesi kovemman nopeuden tai vastaavasti vasemmalle hiljentääksesi sitä.

Puhaltimen nopeudensäätimen asettaminen "0" -asentoon sammuttaa tuulettimen.

### *Ilmastointilaite*

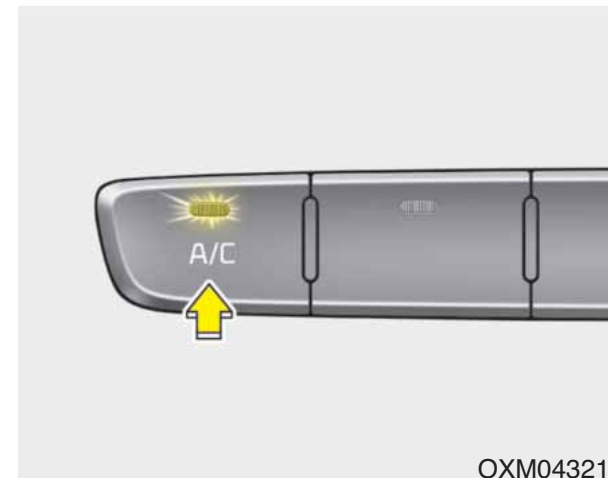

Paina A/C painiketta kytkeäksesi ilmastointijärjestelmän päälle (merkkivalo syttyy). Paina painiketta uudelleen kytkeäksesi ilmastointijärjestelmän pois päältä.

### 3. rivin ilmastointi (mikäli varusteena)



Kytkeäksesi 3. rivin ilmastointilaitteen päälle:

1. Paina 3. rivin ilmastointilaitteen ON/OFF -painiketta, joka sijaitsee etumatkustamon ilmastointipaneelissa, ja aseta puhallin haluttuun nopeuteen 3. rivin puhallinnopeuden kytkimellä. (ON/OFF -painikkeen merkkivalo syttyy).

2. Sammuttaaksesi 3. rivin ilmastointijärjestelmän, paina 3. rivin ilmastoinnin ON/OFF -painiketta, joka sijaitsee etumatkustamon ilmastointipaneelissa, vielä kerran tai aseta puhaltimen nopeus "0" -asentoon 3. rivin puhallinnopeuden kytkimellä (ON/OFF -painikkeen merkkivalo ei pala).

### Järjestelmän käyttäminen

#### Ilmanvaihto

1. Aseta toimintatilaksi asento.
2. Aseta ilmanoton painike ulkoilman asentoon (raikas ilma).
3. Aseta lämpötilasäädin haluttuun asentoon.
4. Aseta puhaltimen nopeudensäädin haluttuun asentoon.

#### Lämmitys

1. Aseta toimintatilaksi asento.
2. Aseta ilmanoton painike ulkoilman asentoon (raikas ilma).
3. Aseta lämpötilasäädin haluttuun asentoon.
4. Aseta puhaltimen nopeudensäädin haluttuun asentoon.
5. Jos ilmaa kuivattava lämmitys halutaan päälle, kytke ilmastointilaitte (mikäli varusteena) päälle.
  - Jos tuulilasi huurtuu, aseta toimintatilaksi tai asento.

### Käyttövinkkejä

- Estääksesi pölyn ja epämiellyttävien kaasujen pääsyn ajoneuvon ilmanvaihtojärjestelmän kautta, aseta ilmanotto tilapäisesti sisäilman kierrätyksen asentoon. Päästääksesi autoon taas raikasta ilmaa, muista palauttaa painike takaisin raikkaan ilman asentoon, kun tilanne on palautunut normaaliksi. Tämä parantaa kuljettajan keskittymistä ja ajomukavuutta.
- Lämmitys-/jäähdytysjärjestelmän ilma kulkeutuu tuulilasin edessä olevista ilmanohjaimista. On huolehdittava, että nämä eivät tukkeutuisi lehdistä, lumesta, jäästä tai muista haittatekijöistä.
- Estääksesi tuulilasin huurtumisen, aseta ilmanoton painike raikkaan ilman asentoon ja puhaltimen nopeus haluamaasi asentoon. Lisäksi kytke ilmastointilaite päälle ja säädä lämpötila halutuksi.

### Ilmastointilaite

Kia-ilmastointijärjestelmät sisältävät ympäristöystävällistä kylmäainetta\*.

1. Käynnistä moottori. Paina ilmastointipainiketta.
2. Aseta toimintatilaksi  asento.
3. Aseta ilmanoton painike ulkoilman tai sisäilman kierrätyksen asentoon.
4. Säädä puhaltimen nopeus ja lämpötila mukavuuden kannalta parhaaseen asentoon.

\*: Ajoneuvossasi on käytetty valmistushetkellä maan määräysten mukaista R-134a tai R-1234yf-kylmäainetta. Voit tarkastaa, mitä ilmastointilaitteen kylmäainetta sinun ajoneuvossasi käytetään konepellin sisäpuolisesta tarrasta. Luvusta 8 saat tarkempaa tietoa ilmastointilaitteen tarran sijainnista.



### HUOMIO

- ***Kylmäainejärjestelmä tulee huollattaa ainoastaan koulutettujen ja hyväksytyjen asentajien toimesta, jolloin varmistetaan järjestelmän virheettömystä ja turvallisesta toiminnasta.***
- ***Kylmäainejärjestelmä tulee huoltaa hyvin tuuletetussa tilassa.***
- ***Ilmastointikennoa (jäähdytyspiiriä) ei tule koskaan yrittää korjata tai vaihtaa yksiköllä, joka on ollut käytössä muussa ajoneuvossa. Uusien MAC-ilmastointikenttien tulee olla hyväksytyjä (ja merkittyjä) SAE Standardin J2842 mukaisesti.***

## \* HUOMAUTUS

- Käyttäessäsi ilmastointilaitetta tarkkaile lämpömittaria tarkasti ajaessasi ylämäkiä tai ruuhkaisessa liikenteessä, kun ulkoilman lämpötila on korkea. Ilmastointilaitteen käyttäminen saattaa aiheuttaa moottorin ylikuumentumista. Jos lämpömittari enteilee moottorin ylikuumentumista, jatka puhaltimen käyttämistä, mutta kytke ilmastointilaitte pois päältä.
- Jos ikkuna avataan sään ollessa kostea, ilmastointilaitteen käytöstä saattaa seurata vesipisaroita matkustamoon. Koska liian suuri kosteus saattaa aiheuttaa vahinkoa sähkölaitteisiin, ilmastointia tulee käyttää ainoastaan ikkunoiden ollessa kiinni.

## Ilmastointilaitteen käyttövinkkejä

- Jos auto on pysäköity siten, että se altistuu suoralle auringonvalolle kuumina päivinä, avaa ikkunat hetkeksi päästääksesi kuuman ilman pois matkustamosta.
- Käytä ilmastointilaitetta matkustamon ilmankosteuden pienentämiseksi sataisina tai kosteina päivinä.
- Ilmastointilaitteen käytön aikana saatat ajoittain huomata pieniä muutoksia moottorin käyntinopeudessa, jonka aiheuttaa ilmastointilaitteen kompressorin käynti. Tämä on järjestelmän toiminnalle tyyppillinen piirre.
- Käytä ilmastointijärjestelmää vähintään kerran kuukaudessa muutamman minuutin ajan varmistaaksesi järjestelmän parhaan toiminnan.
- Ilmastointilaitetta käyttäessäsi saatat huomata vesipisaroiden tippuvan (tai jopa lätäköityvän) maahan auton etumatkustajan puolelta. Tämä on järjestelmän toiminnalle tyyppillinen piirre.
- Ilmastointilaitteen käyttäminen sisäilman kierrätyksen ollessa käytössä saavutetaan nopein viilennys. Kuitenkin tämän toimintatilan jatkuva käyttäminen saattaa aiheuttaa matkustamon ilmanlaadun heikkenemistä.
- Matkustamon jäähdytyksen aikana saatat ajoittain huomata ilman sameaa virtausta, joka aiheutuu nopeasta kostean ilman jäähtymisestä. Tämä on järjestelmän toiminnalle tyyppillinen piirre.



## Raitisilmasuodatin

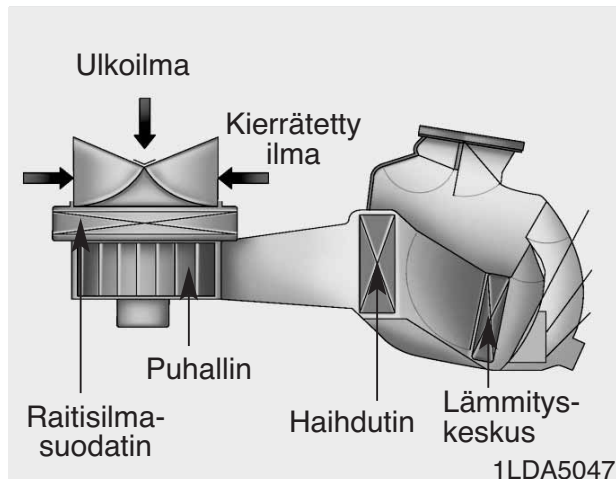

Hansikaslokeron taakse asennettu raitisilmasuodatin suodattaa pölyn ja muut saasteet, jotka tulevat ulkoa auton lämmitys- ja ilmastointilaitteen kautta. Jos pölyä tai muita saasteita kerääntyy suodattimeen pitkän ajan saatossa, tuuletuskanavista tuleva ilmavirta saattaa heikentyä, jolloin tuulilasille saattaa muodostua huurretta, vaikka ilmanoton ulkoilman asento olisi valittuna. Jos näin käy, suosittelemme vaihdattamaan raitisilmasuodattimen valtuutetussa Kia-huollossa.

## \* HUOMAUTUS

- **Vaihda suodatin huolto-ohjelman mukaisesti.**  
Jos autoa käytetään ankarissa oloissa, kuten pölyisillä ja huonokuntoisilla teillä, raitisilmasuodattimen tarkastukset ja vaihdot on suoritettava useammin.
- **Jos ilmavirran määrä heikkenee lyhyessä ajassa, suosittelemme tarkastuttamaan järjestelmän valtuutetun Kia-huollossa.**

## Ilmastointilaitteen kylmäainetarra

■ Esimerkki  
Tyypä A

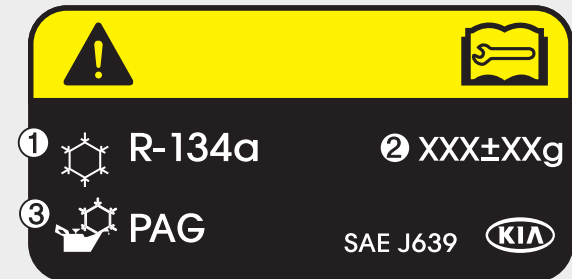

OXM063009

Tyyppi B

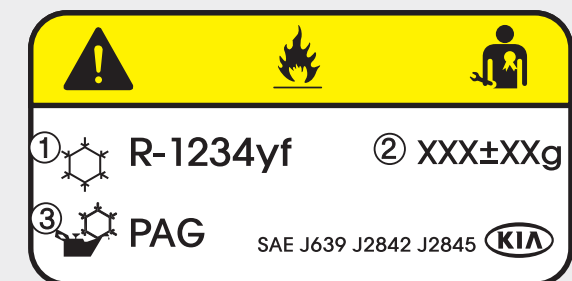

OXM063010

- \* Varsinainen ajoneuvon ilmastointilaitteen kylmäainetarra saattaa poiketa kuvan mukaisesta.

Ilmastointilaitteen kylmäainetarrassa olevat tunnuksot ja merkinnät tarkoittavat seuraavaa:

1. Kylmäaineen luokitus
2. Kylmäaineen määrä
3. Kompressorin voiteluaineen luokitus

Voit tarkastaa, mitä ilmastointilaitteen kylmäainetta sinun ajoneuvossasi käytetään moottoritilassa olevasta tarrasta.

Luvusta 8 saat tarkempaa tietoa ilmastointilaitteen tarran sijainnista.

### Ilmastointilaitteen kylmäaineen ja kompressorin voiteluaineen määrien tarkastaminen

Kun kylmäaineen määrä on alhainen, ilmastointijärjestelmän toimintakyky heikkenee. Liiallisella täyttämällä on myös heikentävä vaikutus ilmastointilaitteen toimintaan.

Jos tämän vuoksi havaitaan normaalia poikkeavaa toimintaa, suosittelemme tarkastuttamaan järjestelmän valtuutetussa Kia-huollossa.

#### **VAROITUS - R-134a\*\* kylmäaineella varustetut ajoneuvot**



**Koska kylmäaine on hyvin korkeassa paineessa, ilmastointijärjestelmä tulee huollattaa ainoastaan koulutettujen ja hyväksytyjen asentajien toimesta. On tärkeää, että käytetään oikea määrä laadultaan sopivaa öljyä ja kylmäainetta.**

**Muussa tapauksessa seurauksena voi olla henkilö- tai ajoneuvovahinkoja.**

#### **VAROITUS - R-1234yf\* kylmäaineella varustetut ajoneuvot**



**Koska kylmäaine saattaa syttyä tuleen hyvin korkeassa paineessa, ilmastointijärjestelmä tulee huollattaa ainoastaan koulutettujen ja hyväksytyjen asentajien toimesta. On tärkeää, että käytetään oikea määrä laadultaan sopivaa öljyä ja kylmäainetta.**

**Muussa tapauksessa seurauksena voi olla henkilö- tai ajoneuvovahinkoja.**

\*: Ajoneuvossasi on käytetty valmistushetkellä maan määräysten mukaista R-134a tai R-1234yf-kylmäainetta. Voit tarkastaa, mitä ilmastointilaitteen kylmäainetta sinun ajoneuvossasi käytetään konepellin sisäpuolisesta tarrasta. Luvusta 8 saat tarkempaa tietoa ilmastointilaitteen tarran sijainnista.

## AUTOMAATTINEN ILMASTOINTIJÄRJESTELMÄ (MIKÄLI VARUSTEENA)

### ■ Etumatkustamon ilmastointilaite (Tyyppi A) ■ Etumatkustamon ilmastointilaite (Tyyppi B)



1. A/C-näyttö
  2. Kuljettajan lämpötilan säädin
  3. AUTO-painike (automaattinen toiminta)
  4. Etupuhaltimen OFF-painike
  5. Etupuhaltimen nopeuskytkin
  6. Toimintovalitsimet
  7. Kaksialueisen lämpötilan valintapainike
  8. Matkustajan lämpötilansäädin
  9. Ilmastointipainike\*
  10. 3. rivin ilmastoinnin ON/OFF -painike\* (ohjataan etumatkustamosta)
  11. Ilmanoton hallintapainike\* tai sisäilman kierrätyksen painike\*
  12. Tuulilasin lämmittimen painike
  13. 3. rivin ilmastoinnin puhaltimen nopeudensäädin\*
- \* mikäli varusteena

### ■ 3. rivin ilmastointilaite (Tyyppi A)



OXM043208/OXM043209/OXM049141

### ■ Tyypit C



### ■ Tyypit D



### ■ 3. rivin ilmastointilaite (Tyypit C)



1. Kuljettajan lämpötilan säädin
2. AUTO-painike (automaattinen toiminta)
3. Etupuhaltimen OFF-painike
4. Etupuhaltimen nopeuskytkin
5. Toimintovalitsimet
6. Kaksialueisen lämpötilan valintapainike
7. Matkustajan lämpötilansäädin
8. Ilmastointipainike\*
9. 3. rivin ilmastoinnin ON/OFF -painike\* (ohjataan etumatkustamosta)
10. Ilmanoton hallintapainike\* tai Sisäilman kierrätyksen painike\*
11. Tuulilasin lämmittimen painike
12. Ilmastointijärjestelmän näyttö
13. 3. rivin ilmastoinnin puhaltimen nopeudensäädin\*

\* mikäli varusteena

OXM043064/OXM043063/OXM049141

## Automaattinen lämmitys- ja ilmastointijärjestelmän ohjaus



1. Paina AUTO-painiketta. Toimintatilat, puhallusnopeudet ja ilmastointin ohjaus suoritetaan automaattisesti lämpötila-asetuksen mukaan.

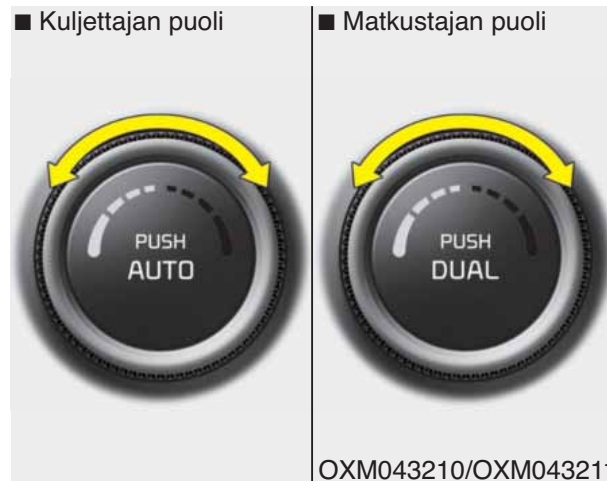

2. Käännä lämpötilasäädin haluttuun lämpötilaan.

## \* HUOMAUTUS

• Kytkeäksesi automaattisen toiminnan pois päältä, paina mitä tahansa painiketta tai seuraavaa kytkintä:

- Toimintovalitsin
- Ilmastointipainike
- Tuulilasin lämmittimen painike
- Ilmanoton painike
- Puhaltimen nopeuskytkin

Valittua toimintoa ohjataan käsin muiden toimintojen toimiessa automaattisesti.

• Mukavuustekijöiden johdosta ja ilmastoinnin tehokkuuden parantamiseksi, käytä AUTO-painiketta ja aseta lämpötilaksi 22°C (23°C/73°F - Euroopan ulkopuolella).



OXM043058

### \* HUOMAUTUS



Älä koskaan jätä mitään kojelaudan päällä olevan tunnistimen päälle, jottei lämmitys- ja jäähdytysjärjestelmän toiminta häiriintyisi.

## Käsitoinen lämmitys- ja ilmastointijärjestelmän ohjaus

Lämmitys- ja jäähdytysjärjestelmää voidaan ohjata käsin painamalla muuta kuin AUTO-painiketta ja käytämällä säätimiä. Tällöin järjestelmä toimii sen mukaan, missä järjestyksessä painikkeita tai kytkimiä on valittu.

1. Käynnistä moottori.
2. Aseta haluttu toimintatila.

Parantaaksesi lämmityksen tai jäähdytyksen tehokkuutta:

- Lämmitys: 
- Jäähdytys: 

3. Aseta lämpötilasäädin haluttuun asentoon.
4. Aseta ilmanoton painike ulkoilman asentoon (raikas ilma).
5. Aseta puhaltimen nopeudensäädin haluttuun asentoon.
6. Haluttaessa ilmastointilaite voidaan kytkeä päälle.

Paina AUTO-painiketta kytkeäksesi järjestelmän täysin automaattisen toiminnan.

## Toimintatilan valitseminen



OXM043059

Toimintatilan valintapainikkeilla ohjataan ilmavirran suuntausta ilmanvaihtojärjestelmässä.

Ilmavirtaus muuttuu seuraavassa järjestyksessä:



Noudata kuvaa kappaleessa ”Käsisäätöinen ilmastointijärjestelmä”.



### Pääntaso

Ilmavirta suunnataan vartalon yläosaa ja kasvoja kohti. Lisäksi jokaisesta tuuletuskanavaa voidaan ohjata, jotta saapuvaa ilmaa voitaisiin suunnata.



### Pääntaso ja jalkatila

Ilmavirta suunnataan pään tasolle ja jalkatilaan.



### Jalkatila

Suurin osa ilmavirrasta suunnataan lattialle ja pieni määrä ilmaa suunnataan tuulilasille ja sivuikkunoille.



### Jalkatila/huurteenpoisto

Suurin osa ilmavirrasta suunnataan lattialle ja tuulilasille sekä pieni määrä ilmaa ohjataan sivuikkunoille.



### Huurteenpoisto

Suurin osa ilmavirrasta suunnataan tuulilasille ja pieni määrä ilmaa ohjataan sivuikkunoille.



OXM043061

### Kojelaudan tuuletuskanavat

Tuuletuskanavat voidaan erikseen avata ja sulkea käyttämällä säätöpyörää.

Lisäksi voit säätää näistä kanavista tulevan ilman suuntausta käyttämällä kuvan mukaista säätövipua.

### Lämpötilan säätäminen

■ Kuljettajan puoli



■ Matkustajan puoli



OXM043210/OXM043211

Lämpötila kasvaa tehokkaimmin (HI), kun säädin käännetään äärioikealle. Lämpötila laskee tehokkaimmin (Lo), kun säädin käännetään äärivasemmalle.

Kun säädintä käännetään pykälän, lämpötila nousee tai laskee noin 0,5 °C. Kun alin lämpötila-asetus on säädetty, ilmastointi on käytössä jatkuvasti.



OXM043129

### Kuljettajan ja matkustajan puolen lämpötilan säätäminen erikseen

1. Paina DUAL-painiketta säätääksesi kuljettajan ja matkustajan puolen lämpötiloja erikseen. Vaihtoehtoisesti jos matkustajan puolen lämpötilalakytkintä käytetään, kytkeytyy DUAL-toiminto automaattisesti päälle.
2. Käytä vasenta lämpötilasäädintä säätääksesi kuljettajan puolen lämpötilaa. Käytä oikeaa lämpötilasäädintä säätääksesi matkustajan puolen lämpötilaa.



Kun kuljettajan puolen lämpötilaksi asetetaan korkein (HI) tai matalin (Lo) lämpötila-asetus, DUAL-tila kytkeytyy pois päältä lämmittääkseen tai jäädyttääkseen mahdollisimman tehokkaasti.

## Kuljettajan ja matkustajan puolen lämpötilan säätäminen samanaikaisesti

1. Paina DUAL-painiketta uudelleen kytkeäksesi DUAL-tilan pois päältä. Matkustajan puolen lämpötila asetetaan samaksi kuljettajan lämpötilan kanssa.
2. Käytä kuljettajan puolen lämpötila-kytkintä. Kuljettajan ja matkustajan puolen lämpötilat säädetään yhteiseksi.

## Ilmanoton säätäminen

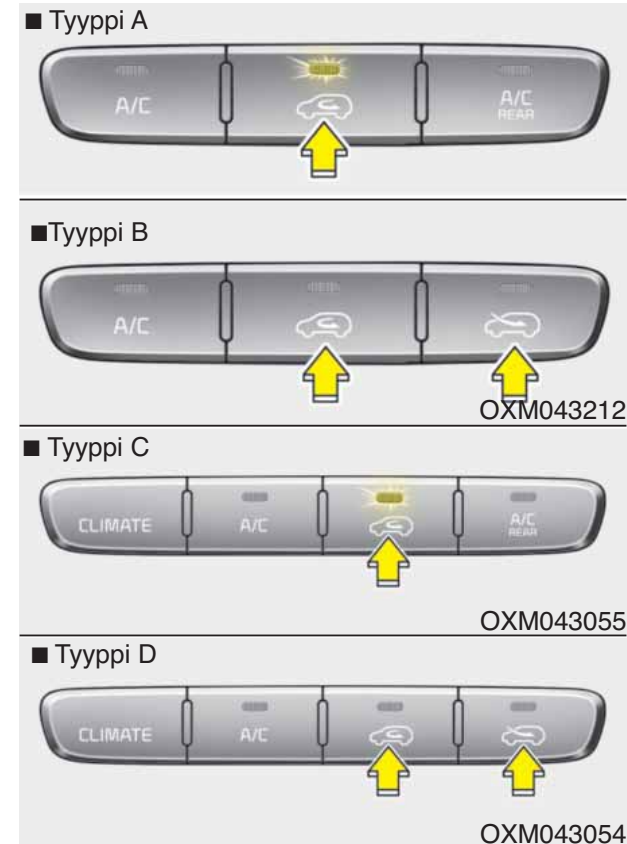

Tätä käytetään valitsemaan (raikkaan) ulkoilman tai sisäilman kierrätyksen asento.

Muuttaaksesi ilmanoton asentoa, paina säätimen painiketta.

**Sisäilman kierrätyksen asento**

Kun sisäilman kierrätys on valittu, matkustamon ilma kulkeutuu lämmitinjärjestelmän kautta, jossa se riippuen valitusta toiminnosta, joko viilenee tai lämpenee.

**Ulkoilman asento (raikas ilma)**

■ Tyyppi A, C



Kun ulkoilman asento on valittu, raikasta ilmaa kulkeutuu autoon ja se lämmitetään tai jäähdytetään riippuen valitusta toiminnosta.

■ Tyyppi B, D

**\* HUOMAUTUS**

Lämmittimen jatkuva käyttäminen sisäilman kierrätyksen asennossa (ilman ilmastointilaitteen valintaa) saattaa aiheuttaa tuulilasin ja sivuikkunoiden huurtumista ja myös matkustamon ilmanlaadun heikkenemistä.

Lisäksi ilmastointilaitteen jatkuva käyttäminen sisäilman kierrätyksen asennossa voi johtaa matkustamon ilman liialliseen kuivumiseen.

**⚠ VAROITUS**

- Ilmastointilaitteen käyttäminen jatkuvasti sisäilman kierrätyksen asennossa saattaa lisätä matkustamon ilmankosteutta aiheuttaen lasien huurtumista ja näkyvyyden heikentymistä.
- Älä nuku autossa, kun ilmastointijärjestelmä tai lämmitin on päällä. Tämä voi vaarantaa terveyden tai olla jopa hengenvaarallista, koska hapen määrä ja/tai ruumiinlämpö saattavat pudota.
- Jatkuva ilmastointilaitteen käyttäminen sisäilman kierrätyksen asennossa voi aiheuttaa väsymystä, joka voi johtaa auton hallinnan menettämiseen. Pidä ilmanoton painiketta mahdollisimman usein ulkoilman asennossa (raikas ilma) ajon aikana.

## Puhaltimen nopeudensäädin

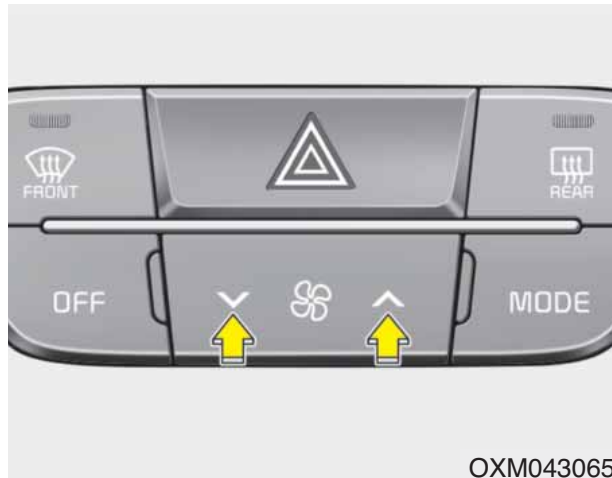

Puhallin voidaan asettaa halutulle nopeudelle käyttämällä puhallusnopeuden säätökytkintä.

Muuttaaksesi puhallusnopeutta, paina (^) kytkintä kasvattaaksesi puhallusnopeutta tai (v) kytkintä vähentääksesi sitä. Kytkeäksesi puhalluksen pois päältä, paina etupuhaltimen OFF-painiketta.

## Ilmastointilaite

■ Tyypit A, B



■ Tyypit C, D



Paina A/C painiketta kytkeäksesi ilmastointijärjestelmän päälle (merkkivalo syttyy).

Paina painiketta uudelleen kytkeäksesi ilmastointijärjestelmän pois päältä.

## OFF-tila



Paina etupuhaltimen OFF-painiketta kytkeäksesi etumatkustamon ilmastointijärjestelmä pois käytöstä. Voit kuitenkin käyttää vielä toimintatilan ja ilmanoton painikkeita, kunhan auton virta on päällä (ON-asento).

### Ilmastoinnin tietoruudun valitseminen (Tyypit C, D)



OXM043079

Paina ilmastointilaitteen tietonäytön valintapainiketta näyttääksesi ilmastointilaitteen tietoja näytöllä.

### 3. rivin ilmastointi (mikäli varusteena)



OXM043068

Kytkeäksesi 3. rivin ilmastointilaitteen päälle:

1. Paina 3. rivin ilmastointilaitteen ON/OFF -painiketta, joka sijaitsee etumatkustamon ilmastointipaneelissa, ja aseta puhallin haluttuun nopeuteen 3. rivin puhallinnopeuden kytkimellä. (ON/OFF -painikkeen merkkivalo syttyy).

2. Sammuttaaksesi 3. rivin ilmastointijärjestelmän, paina 3. rivin ilmastoinnin ON/OFF -painiketta, joka sijaitsee etumatkustamon ilmastointipaneelissa, vielä kerran tai aseta puhallimen nopeus "0" -asentoon 3. rivin puhallinnopeuden kytkimellä (ON/OFF -painikkeen merkkivalo ei pala).

### **Ilmastointilaitte** **(mikäli varusteena)**

Kia-ilmastointijärjestelmät sisältävät ympäristöystävällistä kylmäainetta\*.

1. Käynnistä moottori. Paina ilmastointipainiketta.
2. Aseta toimintatilaksi  asento.
3. Aseta ilmanoton painike ulkoilman tai sisäilman kierrätyksen asentoon.
4. Säädä puhaltimen nopeus ja lämpötila mukavuuden kannalta parhaaseen asentoon.

\*: Ajoneuvossasi on käytetty valmistushetkellä maan määräysten mukaista R-134a tai R-1234yf-kylmäainetta. Voit tarkastaa, mitä ilmastointilaitteen kylmäainetta sinun ajoneuvossasi käytetään konepellin sisäpuolisesta tarrasta. Luvusta 8 saat tarkempaa tietoa ilmastointilaitteen tarran sijainnista.

### **HUOMIO**

- ***Kylmäainejärjestelmä tulee huollattaa ainoastaan koulutettujen ja hyväksytyjen asentajien toimesta, jolloin varmistutaan järjestelmän virheettömästä ja turvallisesta toiminnasta.***
- ***Kylmäainejärjestelmä tulee huoltaa hyvin tuuletetussa tilassa.***
- ***Ilmastointikennoa (jäähdytyspiiriä) ei tule koskaan yrittää korjata tai vaihtaa yksiköllä, joka on ollut käytössä muussa ajoneuvossa. Uusien MAC-ilmastointikennojen tulee olla hyväksytyjä (ja merkittyjä) SAE Standardin J2842 mukaisesti.***

### **\* HUOMAUTUS**

- Käyttäessäsi ilmastointilaitetta tarkkaile lämpömittaria tarkasti ajaessasi ylämäkiä tai ruuhkaisessa liikenteessä, kun ulkoilman lämpötila on korkea. Ilmastointilaitteen käyttäminen saattaa aiheuttaa moottorin ylikuumentumista. Jos lämpömittari enteilee moottorin ylikuumentumista, jatka puhaltimen käyttämistä, mutta kytke ilmastointilaitte pois päältä.
- Jos ikkuna avataan sään ollessa kostea, ilmastointilaitteen käytöstä saattaa seurata vesipisaroita matkustamoon. Koska liian suuri kosteus saattaa aiheuttaa vahinkoa sähkölaitteisiin, ilmastointia tulee käyttää ainoastaan ikkunoiden ollessa kiinni.

### Ilmastointilaitteen käyttövinkkejä

- Jos auto on pysäköity siten, että se altistuu suoralle auringonvalolle kuumina päivinä, avaa ikkunat hetkeksi päästäaksesi kuuman ilman pois matkustamosta.
- Käytä ilmastointilaitetta matkustamon ilmankosteuden pienentämiseksi sataisina tai kosteina päivinä.
- Ilmastointilaitteen käytön aikana saatat ajoittain huomata pieniä muutoksia moottorin käyntinopeudessa, jonka aiheuttaa ilmastointilaitteen kompressorin käynti. Tämä on järjestelmän toiminnalle tyypillinen piirre.
- Käytä ilmastointijärjestelmää vähintään kerran kuukaudessa muutamia minuutteja ajan varmistaaksesi järjestelmän parhaan toiminnan.

- Ilmastointilaitetta käyttäessäsi saatat huomata vesipisaroiden tippuvan (tai jopa lätköityvän) maahan auton etumatkustajan puolelta. Tämä on järjestelmän toiminnalle tyypillinen piirre.
- Ilmastointilaitteen käyttäminen sisäilman kierrätyksen ollessa käytössä saavutetaan nopein viilennys. Kuitenkin tämän toimintatilan jatkuva käyttäminen saattaa aiheuttaa matkustamon ilmanlaadun heikkenemistä.
- Matkustamon jäähdytyksen aikana saatat ajoittain huomata ilman samaa virtausta, joka aiheutuu nopeasta kostean ilman jäähtymisestä. Tämä on järjestelmän toiminnalle tyypillinen piirre.

### Raitisilmasuodatin

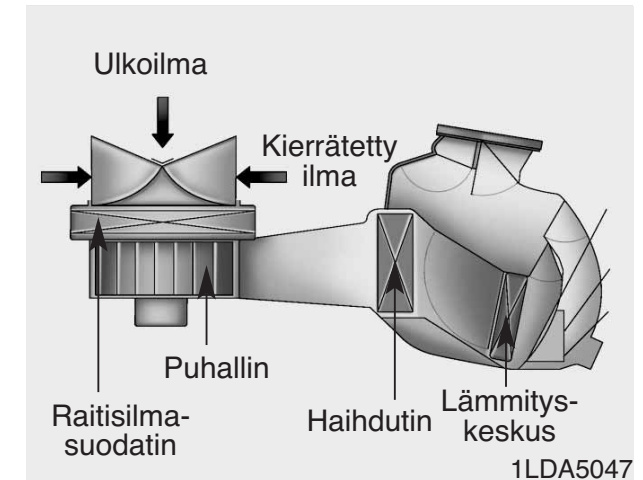

Hansikaslokeron taakse asennettu raitisilmasuodatin suodattaa pölyn ja muut saasteet, jotka tulevat ulkoa auton lämmitys- ja ilmastointilaitteen kautta. Jos pölyä tai muita saasteita kerääntyy suodattimeen pitkän ajan saatossa, tuuletuskanavasta tuleva ilmavirta saattaa heikentyä, jolloin tuulilasille saattaa muodostua huurretta, vaikka ilmanoton ulkoilman asento olisi valittuna. Jos näin käy, suosittelemme vaihdattamaan raitisilmasuodattimen valtuutetussa Kia-huollossa.

## \* HUOMAUTUS

- Vaihda suodatin huolto-ohjelman mukaisesti.  
Jos autoa käytetään ankarissa oloissa, kuten pölyisillä ja huonokuntoisilla teillä, raitisilmasuodattimen tarkastukset ja vaihdot on suoritettava useammin.
- Jos ilmavirran määrä heikkenee lyhyessä ajassa, suosittelemme tarkastuttamaan järjestelmän valtuutetun Kia-huollossa.

## Ilmastointilaitteen kylmäainetarra

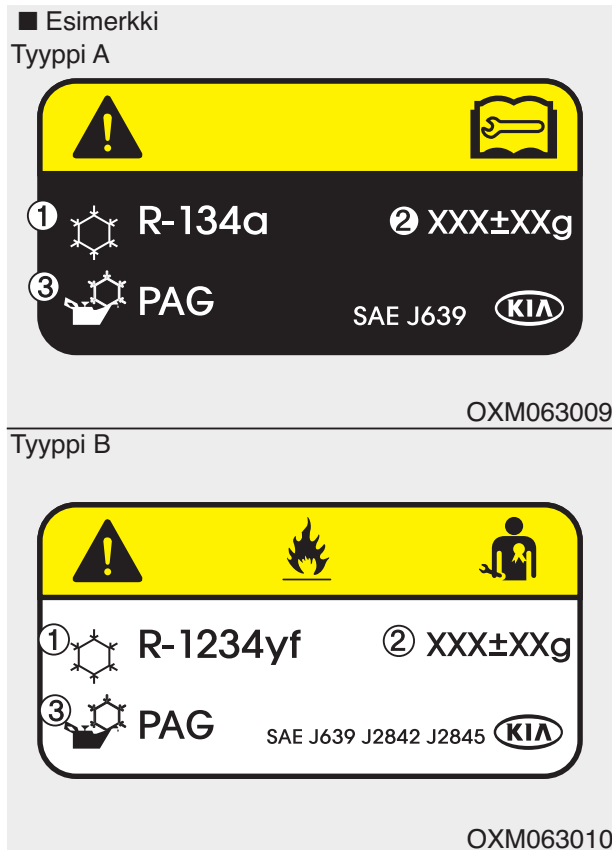

- \* Varsinainen ajoneuvon ilmastointilaitteen kylmäainetarra saattaa poiketa kuvan mukaisesta.

Ilmastointilaitteen kylmäainetarrassa olevat tunnukset ja merkinnät tarkoittavat seuraavaa:

1. Kylmäaineen luokitus
2. Kylmäaineen määrä
3. Kompressorin voiteluaineen luokitus

Voit tarkastaa, mitä ilmastointilaitteen kylmäainetta sinun ajoneuvossasi käytetään moottoritilassa olevasta tarrasta.

Luvusta 8 saat tarkempaa tietoa ilmastointilaitteen tarran sijainnista.

## Ilmastointilaitteen kylmäaineen ja kompressorin voiteluaineen määrien tarkastaminen

Kun kylmäaineen määrä on alhainen, ilmastointijärjestelmän toimintakyky heikkenee. Liiallisella täyttämällä on myös heikentävä vaikutus ilmastointilaitteen toimintaan.

Jos tämän vuoksi havaitaan normaalia poikkeavaa toimintaa, suosittelemme tarkastuttamaan järjestelmän valtuutetussa Kia-huollossa.

### **VAROITUS - R-134a\*\* kylmäaineella varustetut ajoneuvot**



Koska kylmäaine on hyvin korkeassa paineessa, ilmastointijärjestelmä tulee huollattaa ainoastaan koulutettujen ja hyväksytyjen asentajien toimesta. On tärkeää, että käytetään oikea määrä laadultaan sopivaa öljyä ja kylmäainetta.

Muussa tapauksessa seurauksena voi olla henkilö- tai ajoneuvovahinkoja.

### **VAROITUS - R-1234yf\* kylmäaineella varustetut ajoneuvot**



Koska kylmäaine saattaa syttyä tuleen hyvin korkeassa paineessa, ilmastointijärjestelmä tulee huollattaa ainoastaan koulutettujen ja hyväksytyjen asentajien toimesta. On tärkeää, että käytetään oikea määrä laadultaan sopivaa öljyä ja kylmäainetta.



Muussa tapauksessa seurauksena voi olla henkilö- tai ajoneuvovahinkoja.

\*: Ajoneuvossasi on käytetty valmistushetkellä maan määräysten mukaista R-134a tai R-1234yf-kylmäainetta. Voit tarkastaa, mitä ilmastointilaitteen kylmäainetta sinun ajoneuvossasi käytetään konepellin sisäpuolisesta tarrasta. Luvusta 8 saat tarkempaa tietoa ilmastointilaitteen tarran sijainnista.



## TUULILASIN HUURTEEN- JA JÄÄNPOISTO

### **VAROITUS - Tuulilasin lämmittäminen**



Älä käytä  tai  asentoa jäähdytyksen aikana hyvin kosteassa säässä. Ulkoilman ja tuulilasin lämpötilaero saattaa aiheuttaa tuulilasin ulkopinnan huurtumisen rajoittaen näkyvyyttä. Tällöin aseta toimintovalitsin  asentoon ja puhaltimen säädin hiljaisempaan asentoon.

- Jotta saavutettaisiin tehokkain huurteenpoisto, aseta lämpötila äärimmäiseen oikeaan/lämpimään asentoon ja puhallin kovimmalle nopeudelle.
- Jos jalkatilaan halutaan lämmintä ilmaa huurteenpoiston ajaksi, aseta toimintatila jalkatila-huurteenpoisto-asentoon
- Ennen ajoon lähtöä poista kaikki lumi ja jää tuulilasilta, takaikkunalta, ovipeileistä ja kaikista sivuikkunoista.
- Poista kaikki lumi ja jää konepelliltä ja ilman imukanavista parantaaksesi lämmittimen ja huurteenpoiston toimintaa ja ehkäistäksesi mahdollista huurteen muodostumista tuulilasin sisäpinnalle.

### **Käsisäätöinen ilmastointilaite**

#### *Tuulilasin sisäpinnan huurteenpoisto*



1. Aseta puhaltimen nopeus haluttuun asentoon.
2. Valitse haluttu lämpötila.
3. Valitse  tai  asento.
4. Ulkoilman -asento valitaan automaattisesti. Jos  asento valitaan, myös ilmastointilaite valitaan automaattisesti.

Jos ilmastointia ja/tai raikkaan ulkoilman asetusta ei valita automaattisesti, paina vastaavia painikkeita käsin.

**Tuulilasin ulkopinnan lämmittäminen**

1. Aseta puhaltimen nopeus korkeimpaan asentoon.
2. Aseta lämpötila lämpimimpään asentoon.
3. Valitse  asento.
4. Raikkaan ulkoilman ja ilmastoinnin asetus valitaan automaattisesti.

**Automaattinen ilmastointijärjestelmä****Tuulilasin sisäpinnan huurteenpoisto**

1. Aseta puhaltimen nopeus haluttuun asentoon.
2. Valitse haluttu lämpötila.
3. Paina huurteenpoiston painiketta ().
4. Ilmastointilaite kytkeytyy ulkoilman lämpötila-asetuksen mukaisena ja raikkaan ulkoilman asento kytkeytyy automaattisesti.

Jos ilmastointia ja raikkaan ulkoilman asetusta ei valita automaattisesti, säädä vastaavia painikkeita käsin. Jos  asento valitaan, alhaiseksi säädetty puhallusnopeus muuttuu suuremmaksi.

## **Tuulilasin ulkopinnan lämmittäminen**



1. Aseta puhaltimen nopeus korkeimpaan asentoon.
2. Aseta lämpötila lämpimimpään (HI) asentoon.
3. Paina huurteenpoiston painiketta (☀️).
4. Ilmastointilaite kytkeytyy ulkoilman lämpötila-asetuksen mukaisena ja raikkaan ulkoilman asento kytkeytyy automaattisesti.

## ILMANPUHDISTUS (MIKÄLI VARUSTEENA)



Kun virtalukko on ON-asennossa, raikkaan ilman toiminto kytkeytyy automaattisesti.

Vastaavasti raikkaan ilman toiminto sammuu automaattisesti, kun virtalukko käännetään OFF-asentoon.

## SÄILYTYSLOKEROT

Näitä säilytyslokeroja voidaan käyttää pienten tavaroiden säilyttämiseen.

### ! HUOMIO

- *Estääksesi mahdollisen varkauden, älä jätä arvokkaita tavaroita säilytyslokeroihin.*
- *Pidä säilytyslokeroiden luukut suljettuina ajon aikana. Älä yritä täyttää säilytyslokeroa niin täyteen, että sitä ei voida sulkea kunnolla.*

### ! VAROITUS - Helposti syttyvät aineet

**Älä säilytä savukkeensytyttimiä, propaanisäiliöitä tai muita syttyviä/räjähtäviä aineita autossa. Nämä voivat aiheuttaa tulipalon/räjähdysen, jos ajoneuvo on altistettu kuumuudelle pitkiksi ajoiksi.**

### Keskikonsolin säilytyslokerot (mikäli varusteena)

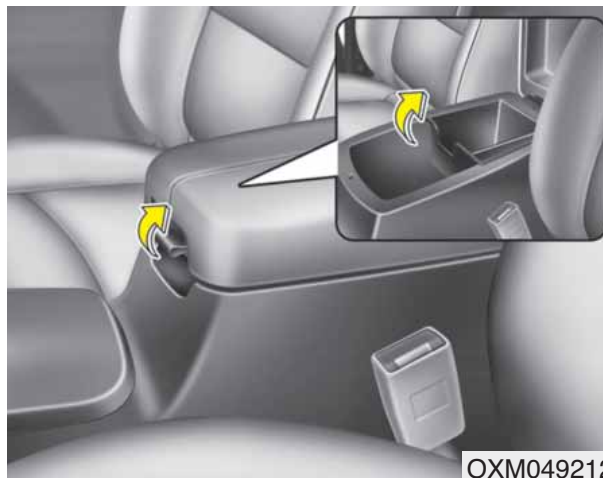

Avataksesi keskikonsolin säilytyslokeron, vedä vivusta.

### Hansikaslokerot

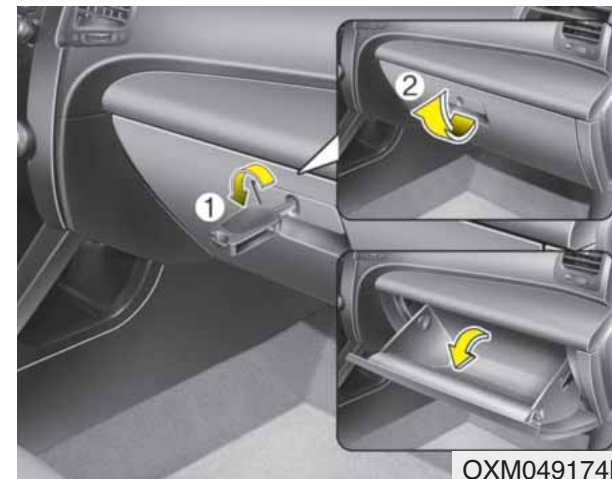

Hansikaslokerot voidaan lukita ja avata pääavaimella. (mikäli varusteena) Avataksesi hansikaslokeron, vedä kahvasta ja hansikaslokerot avautuu itsestään. Sulje hansikaslokerot käytön jälkeen.

**VAROITUS**

Pientääksesi loukkaantumisriskiä onnettomuudessa tai äkkijarrutuksessa, pidä hansikalokeron kansi aina suljettuna ajon aikana.

**HUOMIO**

Älä säilytä ruokia hansikalokerossa pitkiä aikoja.

**Aurinkolasipidike  
(mikäli varusteena)**

OXM043017

Avataksesi aurinkolasipidikkeen, paina kantta, jolloin pidike aukeaa hitaasti. Aseta aurinkolasit siten, että linssit osoittavat ulkopuolelle. Sulkeaksesi aurinkolasipidikkeen, paina se ylös.

**VAROITUS**

- Älä pidä muita esineitä kuin aurinkolaseja aurinkolasipidikkeessä. Nämä esineet voivat lentää ulos pidikkeestä äkkijarrutuksessa tai onnettomuudessa aiheuttaen vahinkoja ajoneuvon matkustajiin.
- Älä avaa aurinkolasipidikettä auton liikkuesssa. Auton taustapeili voi peittyä avatusta aurinkolasipidikkeestä.

## Tavaratilan säilytystila

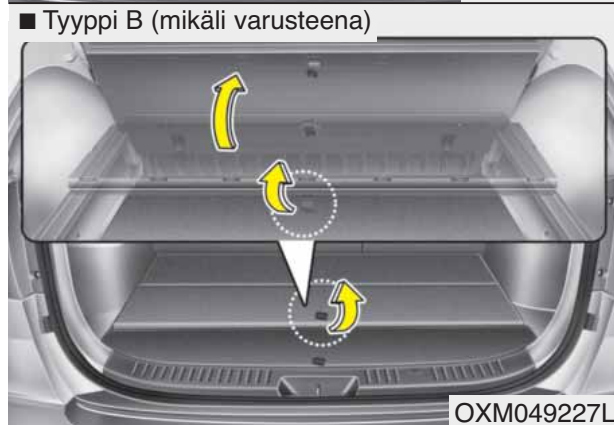
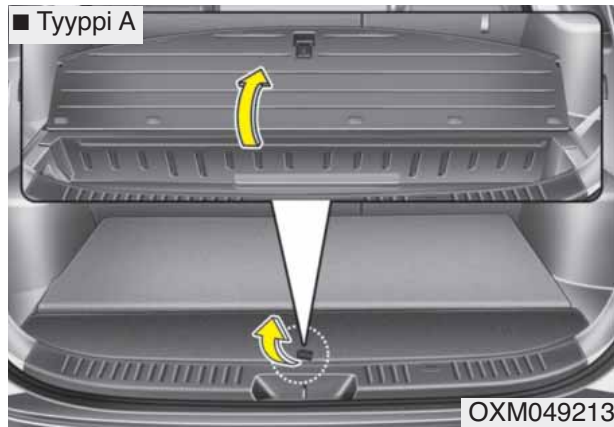

Voit sijoittaa ensiapupakkauksen, varoituskolmion, työkaluja jne. säilytystilaan niiden käytön helpottamiseksi.

Tartu kannen reunassa olevasta kahvasta ja nosta.

## SISÄTILAN VARUSTEET

### Savukkeensytytin (mikäli varusteena)



Jotta savukkeensytytin olisi käytettävissä, virtalukon on oltava ACC- tai ON-asennossa.

Käyttääksesi savukkeensytytintä, paina se kokonaan pistorasiaansa. Kun elementti on kuumentunut, sytytin ponnahtaa ulos käyttöasentoon.

Suosittellemme käyttämään valtuutetun Kia-huollon käyttämiä varaosia.

### ⚠ VAROITUS

- Älä paina sytytintä pohjassa, kun se on jo lämmennyt, sillä se voi ylikuumentua.
- Jos sytytin ei ponnahta ulos 30 sekunnin aikana, poista se estääksesi ylikuumenemisen.

### ⚠ HUOMIO

*Virtaa reilusti kuluttavat muut lisälaitteet (parranajokoneet, käsipölynimurit, kahvipannut yms.) voivat vahingoittaa pistorasiaa tai aiheuttaa sähkövian.*

### Tuhkakuppi (mikäli varusteena)

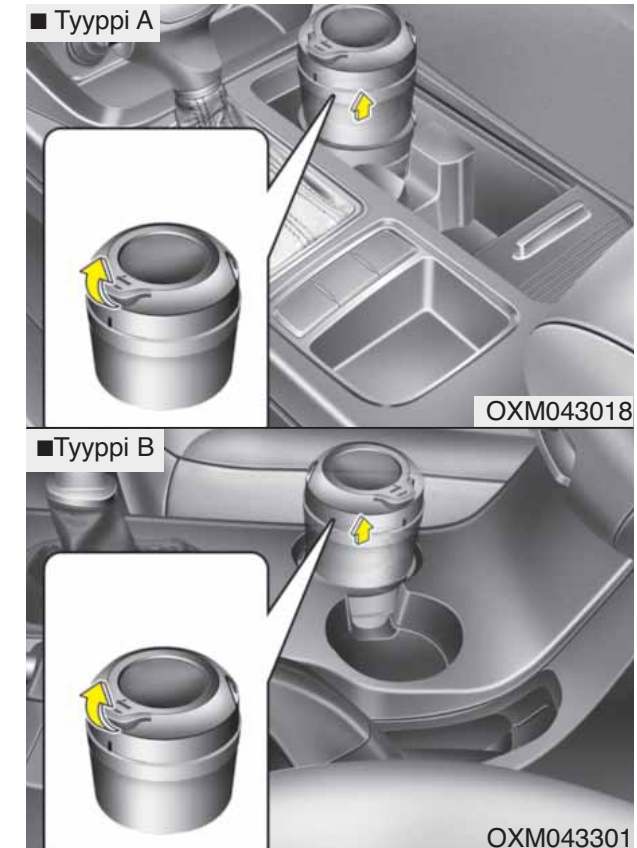

Käyttääksesi tuhkakuppiä, avaa sen kansi.

Vedä se ulos tuhkakupin tyhjentämisen tai puhdistamisen ajaksi.



**⚠ VAROITUS - Tuhkakupin käyttö**

- Älä käytä auton tuhkakuppia roska-astiana.
- Palavan savukkeen tai tulitikun laittaminen roskia sisältävään tuhkakuppiin voi aiheuttaa tulipalon.

**Mukipidike**

**⚠ VAROITUS - Kuumat nesteet**

- Älä aseta kannettomia, kuumaa nestettä sisältäviä kuppeja mukipidikkeeseen, kun auto liikkuu. Jos kuuma neste läikkyi, saatat saada palovamman. Tämänlainen palovamma voi aiheuttaa kuljettajalle auton hallinnan menettämisen.
- Pientääksesi henkilövahingon riskiä äkkijarrutuksessa tai törmäyksessä, älä aseta kannettomia tai avoimia pulloja, laseja, mukeja jne. mukipidikkeeseen, kun auto liikkuu.

**⚠ VAROITUS**

Pidä pullot ja säiliöt poissa suoralta auringonvalolta äläkä tuo niitä lämpimään autoon. Räjähdyksvaara!

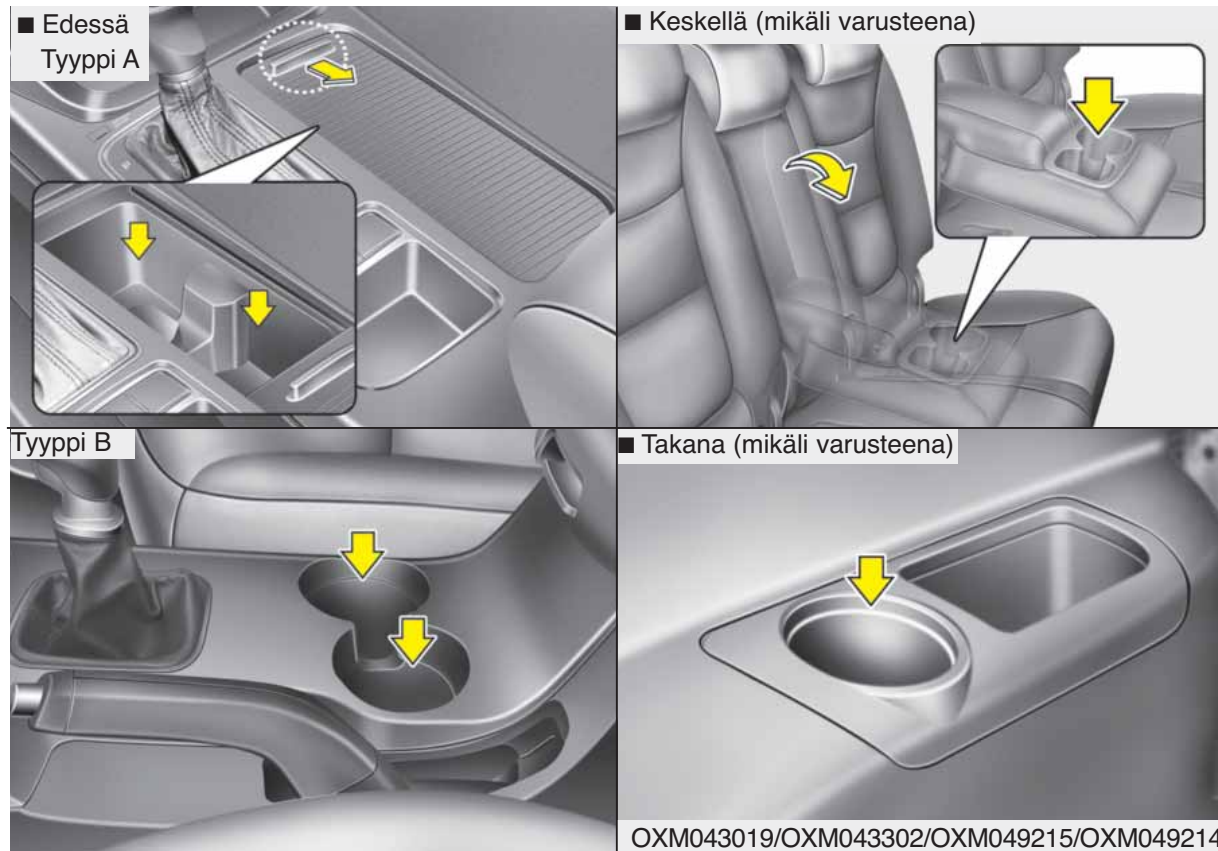

Mukit ja pienet juomat voidaan asettaa mukipidikkeisiin.

## Pullopidikkeet

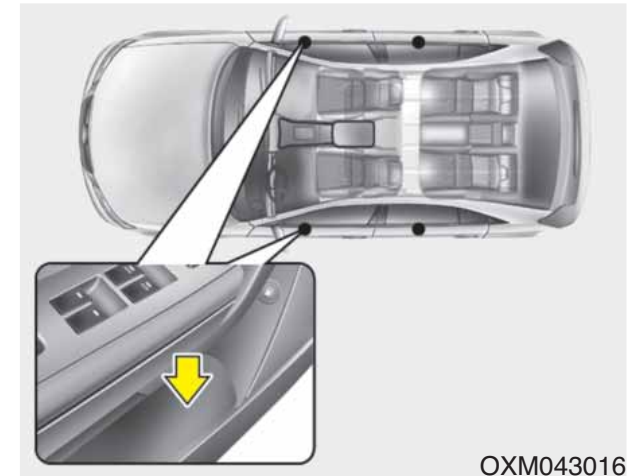

Pidikkeeseen voidaan asettaa pulloja.

## \* HUOMAUTUS

Pidikkeeseen tulee asettaa ainoastaan pulloja, kuten ajoneuvossa olevalla varoitustekstillä "BOTTLE ONLY" muistutetaan.

## Häikäisysuojaja

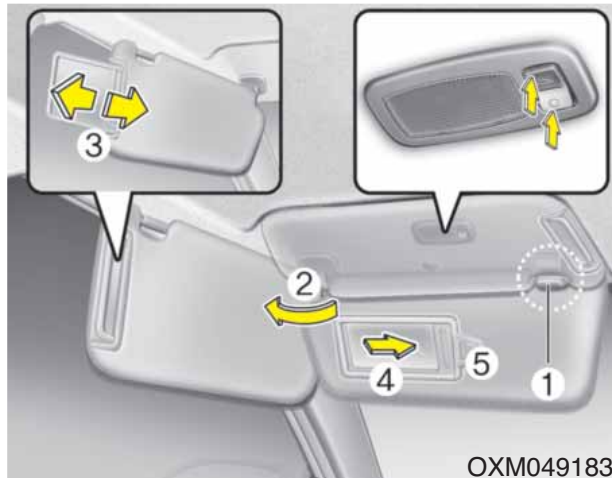

Käytä häikäisysuojaa suojaamaan etu- tai sivuikkunan läpi tulevilta auringonsäteiltä.

Käyttääksesi häikäisysuojaa, paina se ala-asentoon.

Käyttääksesi häikäisysuojaa sivuikkunalla, paina se ala-asentoon, poista pidikkeestään (1) ja käännä sivulle (2).

Säädä häikäisysuojan jatkopala eteen- tai taakse (3).

Käyttääksesi ehostuspeiliä, paina häikäisysuoja ala-asentoon ja liu'uta peilin kansi (4).

Lipputaskussa (5) voidaan säilyttää lippuja. (mikäli varusteena)

## ⚠ HUOMIO - Ehostuspeilin valo (mikäli varusteena)

*Jos käytät ehostuspeilin valoa, sammuta valo ennen kuin palautat häikäisysuojan alkuperäiseen asentoonsa. Muussa tapauksessa seurauksena saattaa olla akun tyhjeneminen tai häikäisysuojan vahingoittuminen.*

## Sähköpistoke

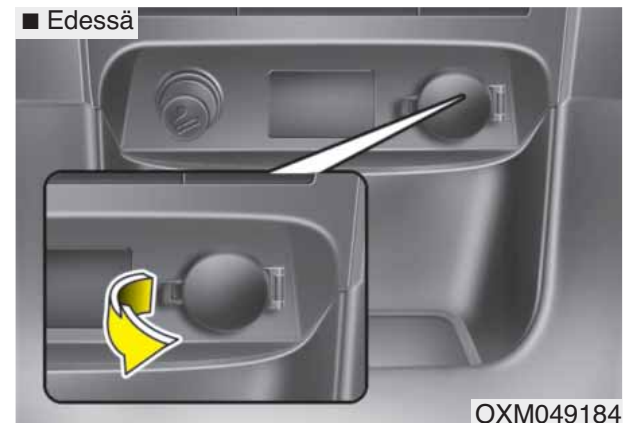

### ■ 2. rivi (mikäli varusteena)



Sähköpistoke on suunniteltu tarjoamaan virtaa matkapuhelimille ja muille laitteille, jotka on suunniteltu toimimaan ajoneuvon sähköjärjestelmissä. Laitteiden ei tulisi kuluttaa 10 ampeeria enempää moottorin käydessä.

**⚠️ HUOMIO**

- Käytä sähköpistoketta ainoastaan, kun moottori on käynnissä. Irrota laitteen liitin käytön jälkeen. Jos laitetta käytetään pitkään sähköpistokkeessa moottorin ollessa sammuneena, akku saattaa tyhjentyä.
- Käytä ainoastaan 12 V:n sähkölaitteita, jotka aiheuttavat alle 10 A:n sähkökuorman.
- Säädä ilmastointi tai lämmitin alhaisimpaan toimintatehoon, kun käytät sähköpistoketta.
- Sulje kansi käytön jälkeen.
- Jotkut elektroniikkalaitteet voivat aiheuttaa elektronisia häiriöitä, kun ne liitetään auton sähköpistokkeeseen. Nämä laitteet voivat aiheuttaa äänihäiriöitä tai muita toimintaongelmia muissa ajoneuvossa käytettävissä elektronisissa järjestelmissä tai laitteissa.

**⚠️ VAROITUS**

Älä työnnä sormea tai muuta vierasta esinettä (neulaa jne.) sähköpistokkeeseen, äläkä käytä sitä kosteilla käsillä. Voit saada sähköiskun.

**Digitaalikello****⚠️ VAROITUS**

Älä säädä kelloa ajon aikana. Voit menettää ajoneuvosi hallinnan, joka voi johtaa hengenvaaralliseen onnettomuuteen.

Aina kun akkujen navat tai osallisena oleva sulake irrotetaan, sinun on asetettava kellonaika uudelleen.

Kun virtalukko on ACC- tai ON-asennossa, kellon painikkeet toimivat seuraavasti:



## Tunnit (1)

Painamalla H painiketta näytön aikaan tulee tunti lisää.

## Minuutit (2)

Painamalla M painiketta näytön aikaan tulee minuutti lisää.

Muuttaaksesi esitystavan 24 tunti-  
sesta 12 tuntiseen (mikäli varusteena),  
pidä "H" painiketta painettuna ja  
samanaikaisesti paina "M" painiketta  
vähintään 3 sekuntia. Esimerkiksi jos  
"H" ja "M" painikkeita painetaan yli 3  
sekuntia kellonajan ollessa 22:15,  
näytön uusi aika tulee olemaan  
10:15.

## Vaatekoukku (mikäli varusteena)



\* Varsinainen varuste saattaa poiketa kuvan mukaisesta.

Käyttääksesi koukkuja, vedä sen ylempää osaa alaspäin.

### HUOMIO

**Älä ripusta painavia vaatteita, sillä ne saattavat vahingoittaa koukkuja.**

## Lattiamattokoukut (mikäli varusteena)

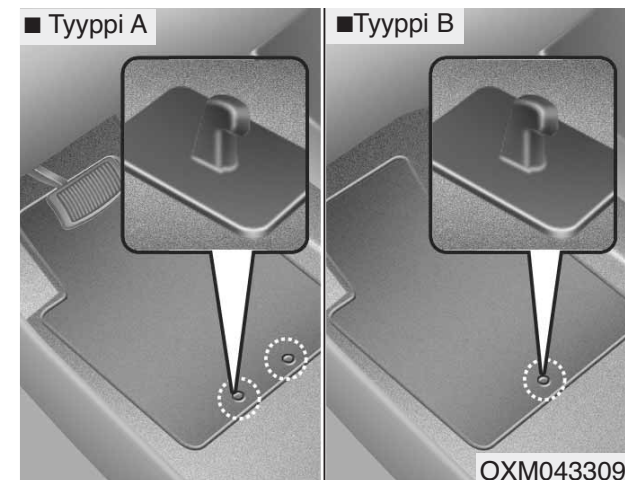

Kun etumatkustamon lattiaverhoilujen päällä käytetään lattiamattoja, varmista, että matot kiinnittyvät lattiamattokoukkuihin. Tällöin lattiamatot eivät voi liukua eteenpäin.

**VAROITUS**

Seuraavia ohjeita on noudatettava asennettaessa MINKÄ TAHANSA tyyppisiä lattiamattoja ajoneuvoon.

- Varmista, että lattiamatot on kiinnitetty huolellisesti auton lattian kiinnityskoukkuihin ennen ajoon ryhtymistä.
- Älä käytä MITÄÄN lattiamattoja, joita ei voida kiinnittää kunnolla auton lattian kiinnityskoukkuihin.
- Älä kasaa lattiamattoja päällekkäin (esim. kumimattoa kangasmaton päälle). Ainoastaan yhtä mattoa tulee käyttää kerrallaan jokaista jalkatilaa kohden.

**TÄRKEÄÄ** - Ajoneuvossasi on tehdasvarusteiset kuljettajan lattiamattokoukut, jotka on suunniteltu pitämään lattiamatto turvallisesti paikallaan. KIA suosittelee käyttämään Kia-lattiamattoja, jotka on erityisesti suunniteltu sinun ajoneuvomallia varten. Näin voidaan välttyä polkimien toiminnan häiriintymiseltä.

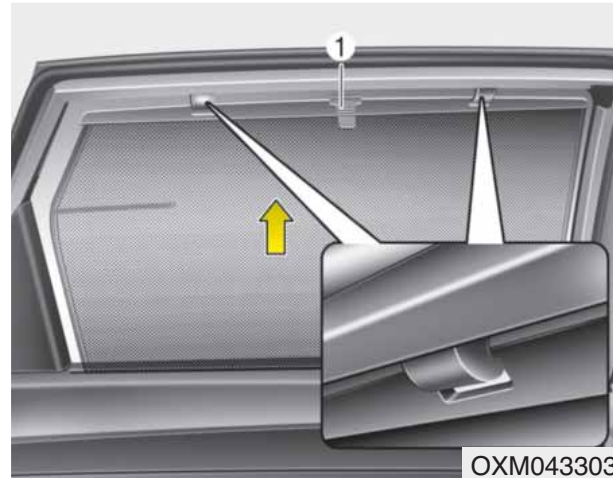
**Sivuverho (mikäli varusteena)**

Sivuverhon käyttäminen:

1. Nosta verhoa koukusta (1).
2. Pujota verho molemminpuolisiin koukkuihin.

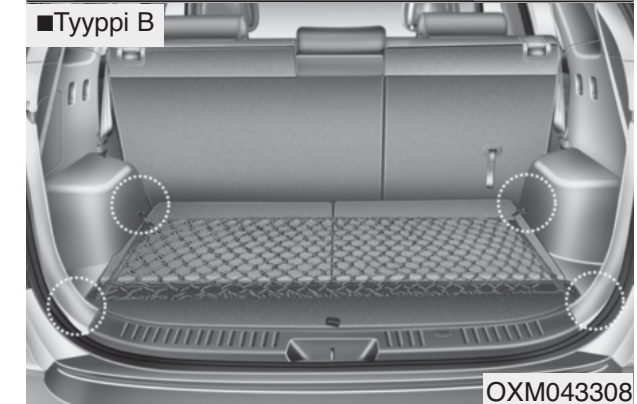
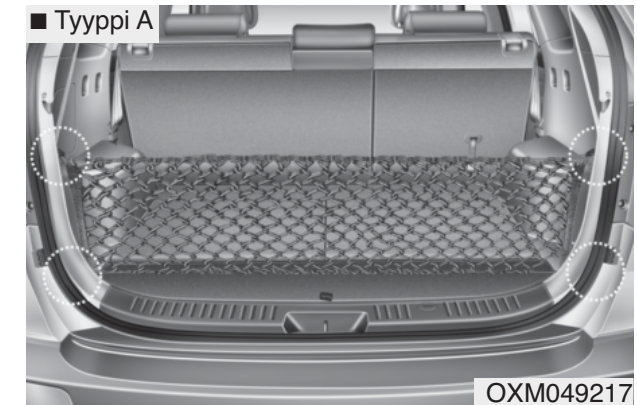
**Tavaraverkon pidike (mikäli varusteena)**

Estääksesi tavaroiden liikkumisen tavaratilassa, voit kiinnittää tavaraverkon tavaratilassa sijaitseviin kiinnikkeisiin.

Tarpeen vaatiessa suosittelemme, että käännyt valtuutetun Kia-huollon puoleen.

**⚠ HUOMIO**

*Ole varovainen kuljettaessasi särkyviä tai suuria esineitä tavaratilassa estääksesi niiden tai auton vahingoittumisen.*

**⚠ VAROITUS**

Välttyäksesi silmävammoilta **ÄLÄ VENYTÄ** tavaratilan verkkoa liikaa. Pidä **AINA** kasvosi ja vartalosi poissa mahdollisesti kimpoavan tavaratilan verkon liikeradalta. **ÄLÄ KÄYTÄ** tavaratilan verkkoa, kun siinä on näkyviä kulumisen tai vaurion merkkejä.

**Tavaratilan suojapeite (mikäli varusteena)**



Käytä suojapeitettä piilottaaksesi tavaratilassa säilytettävät tavarat.

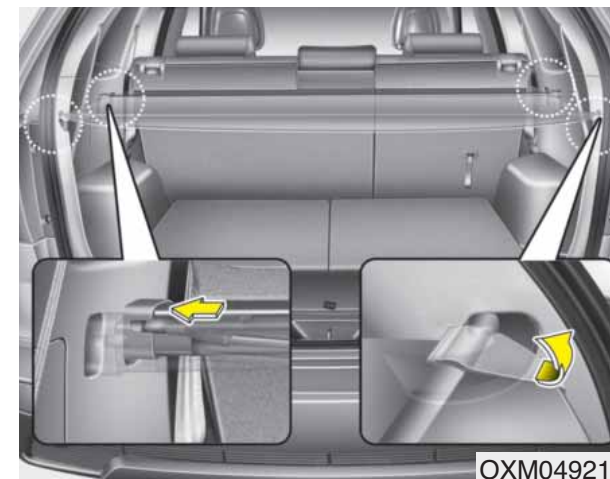

Käyttääksesi tavaratilan suojapeitettä, vedä kahvasta taaksepäin ja aseta reunukset uriin.

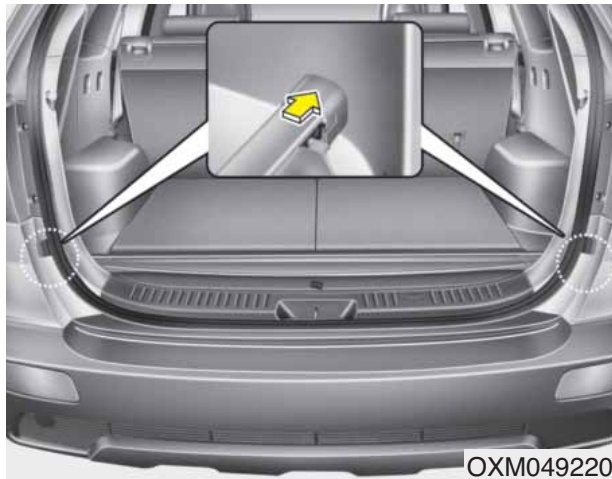

Kun suojapeitettä ei enää käytetä, aseta se tavaratilan alaosaan.

### **VAROITUS**

- Älä aseta tavaroita suojapeitteen päälle. Tällöin tavarat saattavat lentää törmäyksen tai jarrutuksen aiheuttamana matkustamoon mahdollisesti vahingoittaen matkustajia.
- Älä koskaan kuljeta ketään tavaratilassa. Se on suunniteltu ainoastaan tavaroiden kuljettamiseen.
- Pyri ylläpitämään auton tasapaino sijoittamalla kuorma mahdollisimman eteen tavaratilassa.

### **HUOMIO**

*Älä aseta matkatavaroita suojapeitteen päälle, sillä se saattaa vahingoittua tai venyä.*



## ULKOPUOLEN VARUSTEET

### Kattokaiteet (mikäli varusteena)



Jos varusteena ovat kattokaiteet, voit lastata matkatavaroita autosi katolle, kun kaiteisiin kiinnitetään poikittaistelineet.

Suosittellemme hankkimaan poikittaistelineet ja niiden asennukseen tarvittavat kiinnitysosat valtuutetulta Kia-jälleenmyyjältä.

### \* HUOMAUTUS

- Poikittaistelineet (mikäli varusteena) tulee asettaa oikeisiin kuljetuskohtiin ennen kuin tavaroita kiinnitetään kattokaiteisiin.
- Jos ajoneuvossa on varusteena kattoluukku, muista, ettei tavaroita saa kuormata poikittaistelineille siten, että ne häiritsevät kattoluukun toimintaa.
- Kun kattokaiteita ei käytetä kuorman kuljettamiseen, poikittaistelineet voidaan asettaa eri paikkoihin, jottei tuulen viima aiheuttaisi ylimääräistä melua.

### ! HUOMIO

- *Kun aiot kuljettaa kuormaa kattokaiteilla, noudata välttämättömiä varotoimenpiteitä varmistaaksesi, että kuorma ei vahingoita auton kattoa.*
- *Kun aiot kuljettaa suuria tavaroita kattokaiteilla, varmista, etteivät ne ylitä katon kokonaispituutta tai -leveyttä.*
- *Kun kuljetat kuormaa kattokaiteilla, älä käytä kattoluukkuja (mikäli varusteena).*

**⚠ VAROITUS**

- Seuraavassa esitetty luku on suurin sallittu kuorma, joka voidaan sijoittaa kattokaiteille. Jaa kuorma mahdollisimman tasaisesti poikittais- (mikäli varusteena) ja kattotelineille ja kiinnitä se tiukasti.

KATTO- KAITEET	100 kg TASAISESTI KUORMATTUNA
-------------------	----------------------------------

Määrättyjen kuormarajoitusten ylittävä kuorma kattokaiteilla voi vahingoittaa ajoneuvoasi.

- Auton painopiste on korkeammalla, kun kattokaiteille on kuormattu tavaroita. Vältä äkkipikaisia kiihdytyksiä, jarrutuksia, jyrkkiä käännöksiä, nopeita liikkeitä tai kovia nopeuksia, jotka voivat johtaa hallinnan menettämiseen tai nurinajoon aiheuttaen onnettomuuden.

(Jatkuu)

(Jatkuu)

- Aja aina hitaasti ja käänny mutkiin varovaisesti, kun kattokaiteilla on kuormaa. Voimakkaat tuulet, joko luonnon tai ohittavien ajoneuvojen aiheuttamat, voivat aiheuttaa äkinäisen nosteen kattokaiteille asetettuihin tavaroihin. Tämä on hyvin todennäköistä kuljettaessa suuria, tasaisia tavaroita, kuten puulevyjä tai patjoja. Tällöin kattokaiteilla olevat tavarat saattavat irrota aiheuttaen vahinkoa autoon ja ympärillä oleviin.
- Estääksesi vahingot ja kuorman irtoamiset ajon aikana, tarkasta säännöllisesti ennen ajamista ja sen aikana, että kattokaiteilla olevat tavarat ovat kunnolla kiinnittyneet.

## ÄÄNENTOISTOJÄRJESTELMÄ

### \* HUOMAUTUS

Jos asennat tarviketyyppiset HID-kaasupurkausajovalot, ajoneuvosi sähkö- ja äänentoistolaitteiden toiminta saattaa häiriintyä.

\* Jos ajoneuvosi on varustettu AVN-järjestelmällä (Audio, Video ja Navigointi), tutustu erikseen toimitettuun käyttöohjeeseen saadaksesi lisätietoja.

### Antenni

#### Kattoantenni

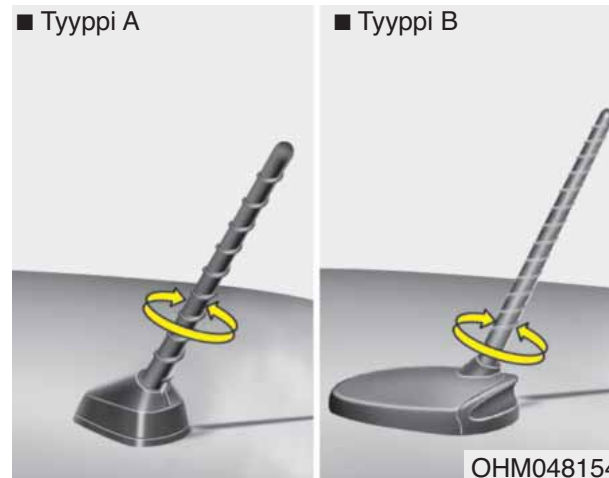

Ajoneuvosi käyttää kattoantennia AM- ja FM-taajuuksien vastaanottamiseen. Antenni on irrotettava. Irrottaaksesi antennin kierrä sitä vastapäivään. Kiinnittääksesi antennin kierrä sitä myötäpäivään.

### ! HUOMIO

- *Ennen kuin ajat paikkaan, jossa on matala kattokorkeus, poista antenni kääntämällä sitä vastapäivään. Jos näin ei toimita, antenni saattaa vahingoittua.*
- *Kun asennat antennia, on tärkeää kiinnittää se kunnolla ja asentaa pystyasentoon, jotta vastaanotto olisi virheetöntä. Mutta se voidaan irrottaa pyssäköinnin ajaksi tai kun katto-telineille on asennettava kuormaa.*
- *Kun kuormaa sijoitetaan katto-telineille, älä sijoita niitä antennin lähelle, jottei radiovastaanotto heikentyisi.*

## Ohjauspyörän audio-painikkeet (mikäli varusteena)

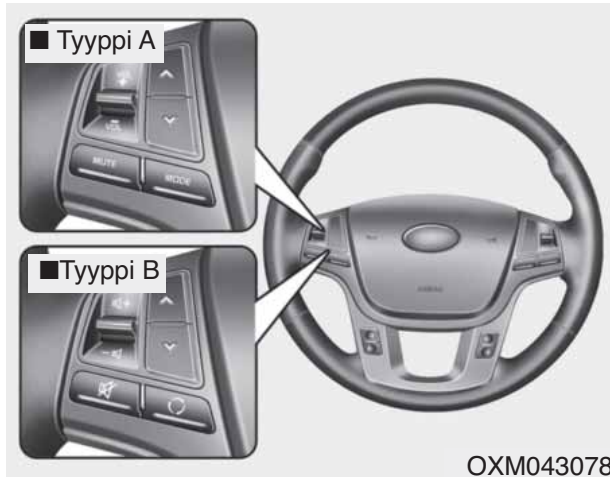

Ohjauspyörään on asennettu äänentoistolaitteen kauko-ohjauspainikkeet ajoturvallisuuden parantamiseksi.

### **! HUOMIO**

**Älä paina useita äänentoiston kauko-ohjaimen painikkeita samanaikaisesti.**

### **ÄÄNENVOIMAKKUUS (VOL +/-) (1)**

- Paina painiketta ylös lisätäksesi äänenvoimakkuutta.
- Paina painiketta alas vähentääksesi äänenvoimakkuutta.

### **HAKU/ESIVALINTA (^ / v ) (2)**

HAKU/ESIVALINTA -painikkeilla ohjataan erilaisia toimintoja riippuen järjestelmän toimintatilasta. Käyttääksesi seuraavia toimintoja, painikkeita tulee painaa vähintään 0,8 sekuntia.

### **RADIO-tila**

Se toimii, kuten automaattisen haun (AUTO SEEK) valintapainike.

### **CDP-tila**

Toiminto käyttäytyy, kuten eteen/taaksepäin pikakelauksen (FF/REW) painike.

Jos HAKU/ESIVALINTA -painiketta painetaan alle 0,8 sekuntia, se toimii seuraavasti tietyissä toimintatiloissa.

### **RADIO-tila**

Se toimii, kuten tallennettujen asemien (PRESET STATION) valintapainikkeet.

### **CDP-tila**

Se toimii, kuten seuraavan/edellisen kappaleen (TRACK UP/DOWN) painike.

### **MODE (3)**

Paina painiketta valitaksesi äänilähteeksi Radion tai CD-soittimen (compact disc).

### **MUTE (4)**

- Paina MUTE-painiketta mykistääksesi äänen.
- Paina MUTE-painiketta kytkeäkseen äänen takaisin.

Yksityiskohtaisempia tietoja äänentoiston käyttöpainikkeista esitetään tämän luvun seuraavilla sivuilla.

## Aux, USB ja iPod -liitäntä (mikäli varusteena)



Jos autossasi on aux- ja/tai USB-portti (universal serial bus), voit käyttää aux-porttia äänentoistolaitteen kytkemiseen ja USB-porttia USB-laitteen ja iPodin kytkemiseen.

### \* HUOMAUTUS

Käyttäessäsi kannettavaa äänentoistolaitetta, joka on kytketty sähköpistokkeeseen, toiston aikana saattaa esiintyä häiriöääniä. Jos näin tapahtuu, käytä kannettavan äänentoistolaitteen jännitelähdettä (akkua).

## Kuinka auton äänentoisto toimii?

### FM-vastaanotto

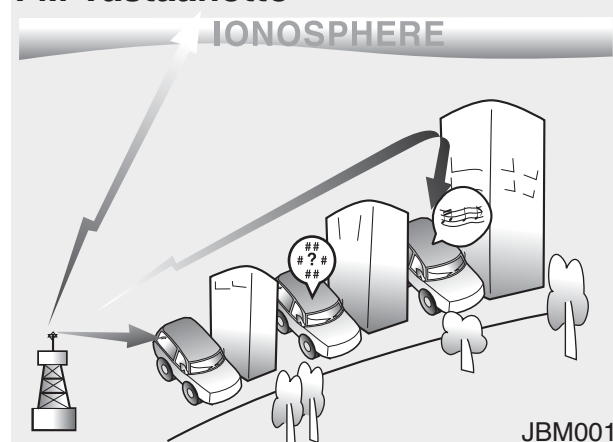

AM- ja FM-radiosignaalit lähetetään lähetintorneista, jotka sijaitsevat kaupunkisi ympäristössä. Autosi radioantenni vastaanottaa niitä. Sitten tämä signaali siirtyy radioon ja sen välityksellä ulos kaiuttimista.

Kun ajoneuvosi vastaanottaa vahvaa radiosignaalia, äänentoistojärjestelmäsi täsmällinen tekniikka takaa laadultaan parhaan mahdollisen toiston. Kuitenkin joissain tapauksissa ajoneuvoosi tuleva signaali ei välttämättä ole vahvaa ja selkeää.

Tämä saattaa johtua erilaisista tekijöistä, kuten radioaseman etäisyydestä, muiden radioasemien läheisyydestä tai rakennuksien, siltojen tai muiden suurien esteiden esiintymisestä alueella.

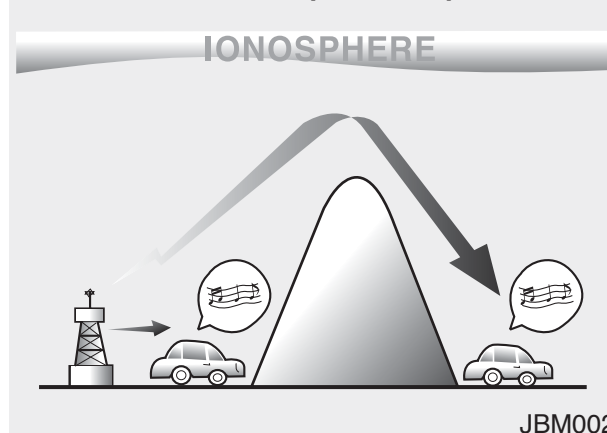
**AM-vastaanotto (MW,LW)**

AM-lähetykset voidaan vastaanottaa pidemmiltä etäisyyksiltä kuin FM-lähetykset. Tämä johtuu siitä, että AM-radioaallot lähetetään alhaisemmillä taajuuksilla. Nämä pitkät, matalataajuuksiset radioaallot kykenevät noudattamaan maapallon kaarevaa pintaa kulkematta suoraan pois ilmakehään. Lisäksi ne kaartavat esteiden ohi tarjoamalla paremman signaalin kantaman.

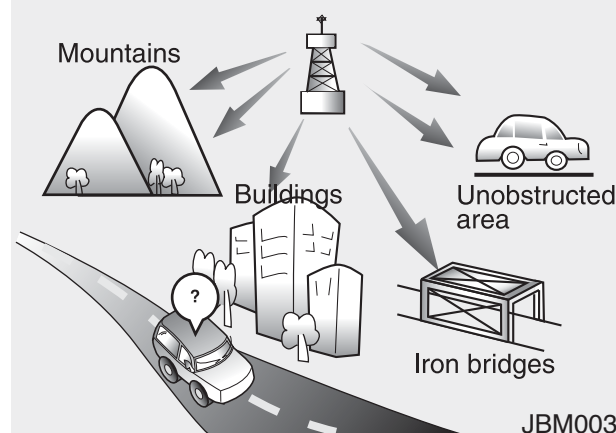
**FM-radioasema**

FM-lähetykset lähetetään korkeilla taajuuksilla ja ne eivät taivu seuraamaan maapallon pintaa. Tämän vuoksi FM-lähetykset alkavat yleensä heikentyä jo oltaessa lyhyellä etäisyydellä asemalta. Lisäksi FM-signaaliin vaikuttaa helposti rakennukset, vuoret tai muut esteet. Näistä voi seurata tietyt kuunteluolosuhteet, joiden johdosta saatat luulla, että ongelma esiintyy sinun radiossasi. Seuraavat olosuhteet ovat normaaleja eivätkä tarkoita radion ongelmaa:

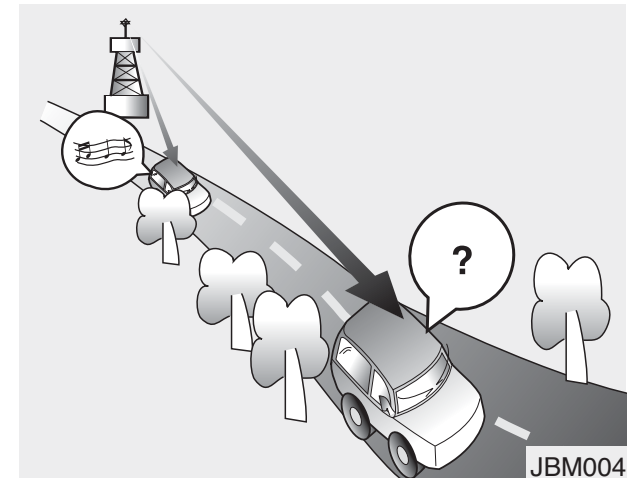

- Äänen heikkeneminen - Kun autosi liikkuu pois radioasemasta nähdessä, signaali - ja tämän seurauksena myös - ääni alkaa heikentyä. Kun näin tapahtuu, ehdotamme valitsemaan toisen, vahvemman aseman.
- Säröäni - Heikot FM-signaalit tai suuret esteet lähettimen ja radiosivälillä voivat häiritä signaalia aiheuttaen säröäänien esiintymistä. Diskanttitason (treble) pienentäminen voi vaimentaa tämän vaikutusta, kunnes häiriö katoaa.

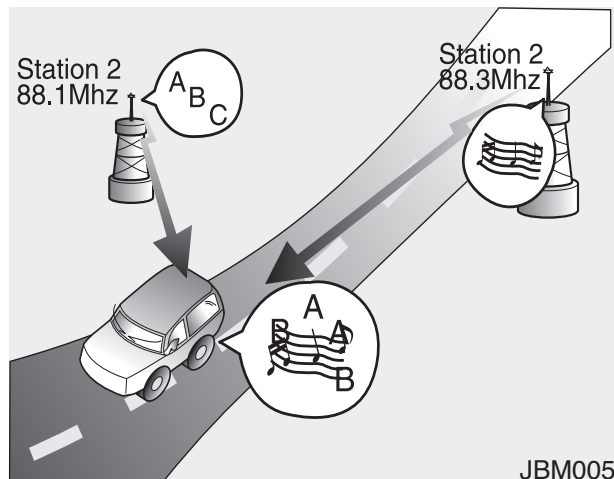

- Aseman vaihtuminen - FM-signaalin heikentyessä toinen vahvempi signaali lähellä samaa taajuutta saattaa kytkeytyä. Tämä johtuu siitä, että radiosi on suunniteltu lukitumaan selkeimpään signaaliin. Jos näin tapahtuu, valitse toinen signaaliltaan vahvempi asema.
- Monisuuntainen vastaanotto - Monista eri suunnista vastaanotettavat radiosignaalit voivat aiheuttaa äänen vääristymistä tai säröämistä. Tämä voi johtua saman aseman lähettämästä suorasta ja heijastuneesta signaalista tai kahden läheisen taajuuden lähettämistä signaaleista. Jos näin tapahtuu, valitse toinen asema, kunnes toiminta palautuu.

### **Matkapuhelimen tai kaksikanavaisen radion käyttäminen**

Kun matkapuhelinta käytetään auton sisällä, äänentoistolaite saattaa tuottaa häiriöääntä. Tämä ei tarkoita sitä, että äänentoistolaitteessa on vika. Tässä tapauksessa käytä puhelinta paikassa, joka on mahdollisimman kaukana äänentoistolaitteistosta.

#### **⚠ HUOMIO**

***Käytettäessä kommunikointijärjestelmiä, kuten matkapuhelimia tai radiosarjoja auton sisällä, tulee erillinen ulkoantenni asentaa. Kun matkapuhelinta tai radiosarjaa käytetään ainoastaan sisäantennilla, ne saattavat aiheuttaa häiriötä ajoneuvon sähköjärjestelmään ja vaikuttaa epäedullisesti ajoneuvon turvatoimintoihin.***

#### **⚠ VAROITUS**

**Älä käytä matkapuhelinta ajaessasi. Pysähdy turvalliseen paikkaan käyttääksesi matkapuhelinta.**

### **Levyistä huolehtiminen**

- Jos lämpötila auton sisällä on liian korkea, avaa auton ikkunat ennen järjestelmän käyttämistä tuulettaaksesi matkustamo.
- MP3/WMA-tiedostojen kopioiminen ja käyttäminen ilman lupaa on laiton. Käytä CD-levyjä, jotka on valmistettu lain mukaisin menetelmin.
- Älä käytä CD-levyissä räjähdysherkkiä aineita kuten bentseeniä ja tinneriä tai normaaleita puhdistusaineita tai analogisille levyille suunniteltuja magneettisia suihkeita.
- Estääksesi levyn pinnan vahingoittamisen tartu ja pidä CD-levyjä ainoastaan sivun tai keskireiän reunoista.
- Puhdista levyn pinta kangaspalalla ennen toiston aloittamista (pyyhi se keskiosasta ulkoreunoihin kohdistuvin liikkein).
- Älä vahingoita levyn pintaa tai kiinnitä tarroja tai teippiä siihen.
- Varmista, että CD-soittimeen syötetään ainoastaan CD-levyjä (älä syötä useampaa kuin yhtä CD-levyä kerrallaan).
- Pidä CD-levyt koteloissaan käytön jälkeen suojataksesi niitä naarmuilta tai lialta.

- Riippuen CD-R/CD-RW -levyn tyy-  
pistä, jotkut CD-levyt eivät välttä-  
mättä toimi normaalisti valmistaja-  
yhtiöstä tai valmistus- ja tallennus-  
menetelmistä johtuen. Tämänlaisis-  
sa tilanteissa jatkuva käyttö saattaa  
aiheuttaa toimintahäiriöitä äänen-  
toistojärjestelmään.

**\* HUOMAUTUS - Yhteensopi-  
mattoman kopiosuojatun ääni-  
CD-levyn toistaminen**

Jotkut kopiosuojatut CD-levyt, jotka  
eivät täytä kansainvälisiä ääni-CD-  
levyjen standardeja (Red Book), ei-  
vät välttämättä soi autosi äänentois-  
tojärjestelmässä. Pyydämme huo-  
mioimaan, että kopiosuojatun CD-le-  
vyn virheellinen toisto merkitsee to-  
dennäköisemmin sitä, että CD-levy  
on viallinen eikä CD-soitin.

**HUOM:**

**Tiedostojen ja hakemistojen tois-  
tojärjestys:**

**1. Kappaleiden toistojärjestys:**  
① - ⑭ järjestyksessä.

**2. Kansioiden toistojärjestys:**

**\* Jos hakemisto ei sisällä kappa-  
leita, sitä ei näytetä.**

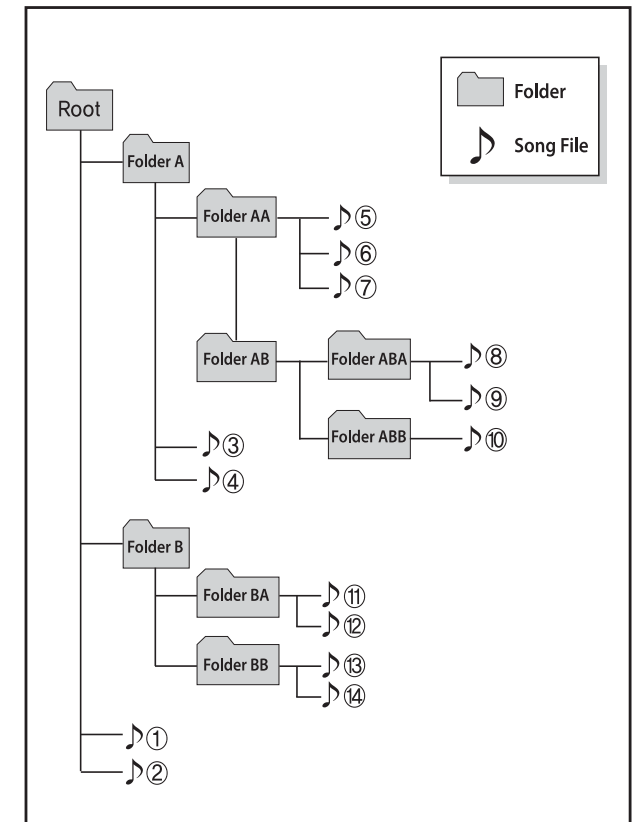
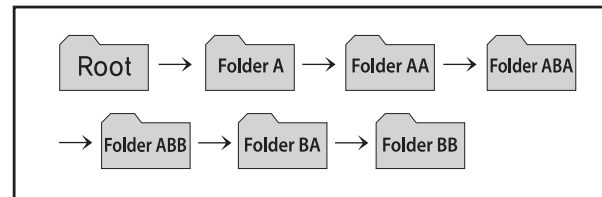



### VAROITUS

- Älä katso suoraan näyttöön ajon aikana. Näytön pidempi-aikainen katseleminen voi johtaa liikenneonnettomuuksiin.
- Älä pura, asenna tai tee muutoksia äänentoistojärjestelmään. Nämä toimet voivat johtaa onnettomuuksiin, tulipaloihin tai sähköiskuihin.
- Puhelimen käyttäminen ajon aikana voi siirtää huomion pois liikennetilanteista lisäten onnettomuusriskiä. Käytä puhelintoimintoa sen jälkeen, kun olet pysäköinyt ajoneuvon.
- Ole varovainen, ettet läikytä vettä tai syötä muita vieraita esineitä laitteeseen. Nämä toimet voivat johtaa tulipaloon, oikosulkuun ja laitteen toimintahäiriöihin.

(Jatkuu)

(Jatkuu)

- Pyydämme välttämään laitteen käyttöä, jos näyttö on tyhjä tai laitteesta ei kuulu ääntä, sillä nämä ovat merkkejä tuotteen toimintahäiriöstä. Jatkuva käyttäminen tällaisessa tilanteessa voi johtaa onnettomuuteen (tulipalo, sähköisku) tai tuotteen toimintahäiriöön.
- Älä koske antenniin ukonilmalla tai salamoidessa, koska nämä toimet voivat johtaa salamien aiheuttamaan sähköiskuun.
- Älä pysähdy tai pysäköi pysäköintikieltoalueille tämän tuotteen käyttämiseksi. Nämä toimet voivat johtaa liikenneonnettomuuksiin.
- Käytä järjestelmää moottorin ollessa käynnissä. Jatkuva käyttäminen virran ollessa pois päältä voi johtaa akun tyhjentymiseen.

### HUOMIO

- *Laitteen käyttäminen ajon aikana häiritsee keskittymistä ympäröiviin tapahtumiin, jonka seurauksena voi olla onnettomuus. Pysäköi ajoneuvo ennen laitteen käyttämistä.*
- *Säädä äänenvoimakkuus tasolle, joka ei estä kuljettajaa kuulemasta ajoneuvon ulkopuolelta tulevia ääniä. Ajo-olosuhteet, joissa ulkopuolelta tulevia ääniä ei voi kuulla, voivat johtaa onnettomuuteen.*
- *Kiinnitä huomiota äänenvoimakkuusasetukseen kytkiesäsi laitetta päälle. Laitteen kytkemisen yhteydessä tuleva äänenvoimakkuudeltaan voimakas ääni saattaa johtaa kuulovammaan. (säädä äänenvoimakkuus sopivalle tasolle ennen kuin suljet laitteen).*

(Jatkuu)

**(Jatkuu)**

- *Jos haluat vaihtaa laitteen asennuspaikkaa, pyydämme kääntymään laitteen ostopaikan tai huoltopalvelun puoleen. Laitteen asentaminen tai purkaminen vaatii teknistä asiantuntemusta.*
- *Kytke autoon virta ennen tämän laitteen käyttämistä. Älä käytä äänentoistojärjestelmää pitkiä aikoja virtalukon ollessa pois päältä, koska tämä johtaa akun tyhjenemiseen.*
- *Älä altista laitetta voimakkaille iskuille tai tärinälle. Näyttöön etuosaan suoraan kohdistuva paine saattaa vahingoittaa LCD-tai kosketusnäyttöä.*

**(Jatkuu)****(Jatkuu)**

- *Varmista, että sammutat laitteen ennen sen puhdistamista ja muista käyttää kuivaa ja pehmeää puhdistuskangasta. Älä koskaan käytä kovia materiaaleja, kemikaaleja sisältäviä kankaita tai liuottimia (esim. alkoholia, bentseeniä, tinneriä, jne.), koska nämä saattavat vahingoittaa laitteen verhousta tai aiheuttaa värien haalistumista tai laadun heikkenemistä.*
- *Älä aseta juomia äänentoistojärjestelmän lähetyville. Läikkyvät juomat saattavat johtaa järjestelmän toimintahäiriöihin.*
- *Laitteen toimiessa virheellisesti pyydämme ottamaan yhteyden ostopaikkaan tai huoltopalveluun.*
- *Järjestelmän sijoittaminen sähkömagneettiseen ympäristöön voi lisätä häiriöäänien esiintymistä.*

**\* HUOMAUTUS - iPod-laitteen käyttäminen**

- Käyttääksesi ulkoista USB-laitetta, varmista, ettei sitä ole liitetty, kun ajoneuvo käynnistetään. Liitä laite vasta käynnistyksen jälkeen.
- Jos käynnistät moottorin, kun USB-laite on liitetty järjestelmään, USB-laite saattaa vahingoittua. (USB-muistit ovat hyvin herkkiä jännitepiikeille).
- Jos moottori käynnistetään tai sammutetaan ulkoisen USB-laitteen ollessa liitettynä, ulkoinen USB-laite ei välttämättä toimi.
- Järjestelmä ei välttämättä toista epäaitoja MP3- tai WMA-tiedostoja.
  - 1) Järjestelmä voi toistaa vain MP3-tiedostoja, joiden purkunopeus on välillä 8Kbps-320Kbps.
  - 2) Järjestelmä voi toistaa ainoastaan WMA-musiikkitiedostoja, joiden purkunopeus on välillä 8Kbps-320Kbps.
- Varo staattisia sähköpurkauksia liittäessäsi tai irrottaessasi ulkoista USB-laitetta.
- MP3-soittimeksi koodattua järjestelmää ei voida tunnistaa.

(Jatkuu)

(Jatkuu)

- Riippuen ulkoisen USB-laitteen kunnosta, liitettyä USB-laitetta ei välttämättä tunnisteta.
- Jos ulkoisen USB-laitteen alustuksen tavu/sektori -asetus ei ole joko 512 TAVUA tai 2048 TAVUA, laitetta ei voida tunnistaa.
- Käytä ainoastaan USB-laitetta, joka on alustettu FAT 12/16/32 tiedostojärjestelmään.
- USB-laitteet, joissa ei ole USB-I/F -todennusta, eivät välttämättä ole tunnistettavissa.
- Varmista, ettei USB-liitoksen portti ole kosketuksissa käyttäjän ihon tai minkä tahansa muun esineen kanssa.
- Jos toistat USB-laitteen liittämisen tai irrottamisen lyhyessä ajassa, laite saattaa rikkoutua.
- Saatat kuulla epätavallisen äänen liittäessäsi tai irrottaessasi USB-laitteen.

(Jatkuu)

(Jatkuu)

- Jos irrotat ulkoisen USB-laitteen toiston aikana USB-tilassa, ulkoinen USB-laite saattaa vahingoittua tai sen toiminta voi häiriintyä. Tämän vuoksi irrota ulkoinen USB-laite, kun moottori on sammutettu tai muu toimintatila käytössä. (esim. Radio tai CD).
- Riippuen ulkoisen USB-laitteen tyypistä ja kapasiteetista tai laitteeseen tallennettujen tiedostojen tyypistä, laitteen tunnistamisessa kestävässä ajassa saattaa esiintyä eroavaisuuksia.
- Älä käytä USB-laitetta muihin tarkoituksiin kuin musiikkitiedostojen toistamiseen.
- Videoiden toistamista USB-laitteen kautta ei ole tuettu.
- USB-lisälaitteiden kuten USB-käyttöliittymää hyödyntävien latareiden tai lämmittimien käyttö saattaa heikentää toimivuutta tai aiheuttaa ongelmia.

(Jatkuu)

**(Jatkuu)**

- Jos käytät laitteita kuten erikseen hankittua USB-keskitintä, ajoneuvon äänentoistojärjestelmä ei välttämättä tunnista USB-laitetta. Tässä tapauksessa liitä USB-laite suoraan ajoneuvon multimedia-porttiin.
- Jos USB-laite on jaettu loogisiin asemiin, ainoastaan korkeimman prioriteetin asemassa sijaitsevat musiikkitiedostot tunnistetaan auton äänentoistojärjestelmän toimesta.
- Laitteita kuten MP3-soittimia/matkapuhelimia/digitaalikameroita ei välttämättä tunnisteta.
- USB-portin kautta lataamista ei ehkä ole tuettu joissain mobiililaitteissa.
- Sellaiset USB HDD tai USB-laitteet, jotka ovat alttiita yhteyshäiriöille ajoneuvon tärinästä johtuen, eivät ole tuettuja. (i-stick -tyyppi)
- Joitain standardista poikkeavia USB-laitteita (esim. "metallikuori"-tyyppisiä USB-laitteita) ei ehkä voida tunnistaa.

**(Jatkuu)****(Jatkuu)**

- USB-muistikortin lukijoita (kuten CF, SD, micro SD jne.) tai ulkoisia HDD-tyyppisiä laitteita ei välttämättä tunnisteta.
- DRM-suojattu (DIGITAL RIGHTS MANAGEMENT) musiikkitiedostoja ei voida tunnistaa.
- USB-muistin data saattaa kadota käytettäessä tätä äänentoistojärjestelmää. Muista aina ottaa varmuuskopio muistikortin tärkeistä tiedostoista.
- Vältä käyttämästä USB-muistituotteita, joita voidaan käyttää esim. avaimenperänä tai matkapuhelintarvikkeena, sillä ne saattavat aiheuttaa vahinkoa USB-liittimeen. Varmista, että käytät ainoastaan kuvan mukaisia liitintyyppisiä.



**\* HUOMAUTUS - iPod®-laitteen käyttäminen**

- Jotkut iPod-mallit eivät ehkä tue kommunikointiprotokollaa, jolloin tiedostoja ei voida toistaa oikein. Tuetut iPod-mallit:
  - iPhone 3GS/4
  - iPod touch 1.- 4. sukupolvi
  - iPod nano 1.- 6. sukupolvi
  - iPod classic
- Kappaleiden haku- tai toistojärjestys iPodissa voi olla erilainen kuin äänentoistojärjestelmän hakujärjestys.
- Jos iPod kaatuu oman toimintahäiriön johdosta, nollaa se. (Nollaus: Noudata iPodin käyttöopasta)
- iPod ei välttämättä toimi normaalisti alhaisella akulla.

(Jatkuu)

(Jatkuu)

- Jotkut Apple-laitteet, kuten iPhone, voidaan liittää langattoman *Bluetooth*®-tekniikan avulla. Laitteella on kuitenkin oltava kyky toistaa kappaleita langattoman *Bluetooth*®-tekniikan avulla (langattomien *Bluetooth*®-kuulokkeiden tuki). Laitetta voidaan lukea, mutta ei ohjata äänentoistojärjestelmän avulla.
- Käyttääksesi iPod-toimintoja äänentoistojärjestelmässä, käytä iPodin mukana toimitettua johtoa.
- Äänen hyppimistä tai normaalista poikkeavaa toimintaa saattaa ilmetä riippuen iPod/iPhone-laitteesi ominaisuuksista.
- Jos iPhone-laitteesi on yhdistetty sekä langattomalla *Bluetooth*®-tekniikalla että USB-johdolla, ääni ei ehkä kuulu oikein. Valitse iPhone-laitteesi telakkaliitin tai *Bluetooth*®-tekniikka, vaihdaaksesi ääniulostulon (äänilähde).

(Jatkuu)

(Jatkuu)

- Kun iPod liitetään iPod Power -johdolla, varmista, että liittimet kiinnittyvät kunnolla. Jos kiinnitystä ei tehdä huolellisesti, iPodin ja äänentoistojärjestelmän välinen yhteys saattaa häiriintyä.
- Säättäessäsi iPodin ja äänentoistojärjestelmän äänitehosteita molempien laitteiden tehosteet saattavat toimia päällekkäin, jolloin äänenlaatu saattaa heikentyä tai vääristyä.
- Poista (sammuta) iPodin taajuuskorjain käytöstä säättäessäsi äänentoistojärjestelmän äänenvoimakkuutta. Vastaavasti kytke äänentoistojärjestelmän taajuuskorjain pois käytöstä käyttäessäsi iPodin taajuuskorjainta.
- Kun et käytä iPodia enää auton äänentoistolaitteiston välityksellä, irrota iPod-kaapeli iPodista. Muussa tapauksessa iPod saattaa pysyä lisälaitetilassa eikä välttämättä toimi oikein.

■ CD-soitin (RDS-malli): AM100GMEE, AM110GMEE



\* Bluetooth logoa ei näytetä, jos langaton *Bluetooth*<sup>®</sup>-toiminto ei ole tuettu.

## JÄRJESTELMÄN SÄÄTIMET JA TOIMINNOT

\* Näyttö ja asetukset saattavat poiketa äänentoistolaitteen mallin mukaan.

### Äänentoiston keskusyksikkö (RDS-mallit)



#### 1. (LEVYN POISTO)

- Poistaa levyn.

#### 2. **RADIO**

- Vaihtaa FM/AM-tilan.
- Jokaisella painikkeen painamiskerralla tila vaihtuu seuraavasti: FM1 → FM2 → FMA → AM → AMA.



#### 3. **MEDIA**

- Vaihtaa CD, USB(iPod), AUX, My Music, BT Audio -tilaan.
- Aina kun painiketta painetaan, tila vaihtuu järjestyksessä CD, USB (iPod), AUX, My Music ja BT Audio.

#### 4. **PHONE** (langattomalla *Bluetooth*<sup>®</sup>-tekniikalla varustetuissa malleissa)

- Puhelimen valintaruudun käyttö.
- \* Kun puhelinta ei ole liitetty, puhelin-yhteysruutu avautuu näytölle.

#### 5. VIRTAKYTKIN/ÄÄNENVOIMAKKUUDEN säädin

-  Virtakytkin: Säätimen painaminen kytkee laitteen virran päälle/pois päältä.
-  Äänenvoimakkuuden säädin: Säätimen kääntäminen vasemmalle/oikealle säätää äänenvoimakkuuden.



#### 6. **SEEK TRACK**

- Radio-tila: Etsii ohjelmaa lähettäviä radioasemia automaattisesti.
- CD, USB, iPod, My Music -tilat:
  - Paina lyhyesti (alle 0,8 sekuntia) painiketta: Siirtyy seuraavaan tai edelliseen kappaleeseen (tiedostoon).
  - Paina ja pidä painiketta pohjassa (yli 0,8 sekuntia): Kelaat nykyistä kappaletta eteen- tai taaksepäin.

#### 7. **PTY FOLDER**

- FM : RDS-ohjelmatyyppin haku
- CD MP3, USB -tila: Hakemiston haku

#### 8. **1 - 6** (Esivalinta)

- Radio-tila: Tallentaa radiotaajuuksia (kanavia) tai kytkee tallennettuja radiotaajuuksia.
- CD, USB, iPod, My Music -tila:
  - **1 RPT** : Repeat-toistotoiminto
  - **2 RDM** : Random-satunnaistoisto
- Radio, Media, Setup ja Menu -pönnähdusikkunoissa on valittava valikkoa vastaava numero.

#### 9. **☾**

- Aina kun painiketta painetaan lyhyesti (alle 0,8 sekuntia), asettuu näyttö pois päältä → Näyttö päälle → Näyttö pois päältä.
- \* Äänetoistolaitteen toiminta säilyy ja ainoastaan näyttö sammutetaan. Jos näyttö on pois päältä, paina mitä tahansa painiketta kytkeäksesi sen uudelleen päälle.

#### 10. **TA/SCAN**

- Radio-tila:
  - Paina lyhyesti (alle 0,8 sekuntia) painiketta: TA On/Off
  - Paina ja pidä painiketta pohjassa (yli 0,8 sekuntia): Jokaista radioasemaa kuunnellaan noin 5 sekuntia.
- Media-tila
  - Paina ja pidä painiketta pohjassa (yli 0,8 sekuntia): Jokaista kappaletta (tiedostoa) kuunnellaan noin 10 sekuntia.
- \* Pidä painiketta uudelleen pohjassa jatkaaksesi nykyisen kappaleen (tiedoston) kuuntelua.

#### 11. **SETUP**

- Siirtyy näytön, äänen, puhelimen ja järjestelmän asetustilaan.

#### 12. **MENU**

- Näyttää nykyisen tilan valikot.



### 13. TUNE-säädin

- Radio-tila: Säätimen kääntäminen vasemmalle/oikealle muuttaa taajuutta
- CD, USB, iPod, My Music -tila: Säätimen kääntäminen vasemmalle/oikealle hakee kappaleita (tiedostoja).
- \* Kun haluttu kappale näytetään, paina säädintä aloittaaksesi kappaleen toiston.
- Siirtyy valikkokohtien välillä ja valitsee niitä



### 14. FM

- Vaihtaa FM-tilan.
- Aina kun painiketta painetaan, toimintatila vaihtuu seuraavassa järjestyksessä: FM1 → FM2 → FMA.

### 15. AM

- Vaihtaa AM-tilan.
- Aina kun painiketta painetaan, toimintatila vaihtuu seuraavassa järjestyksessä: AM → AMA.

## ASETUKSET (RDS-malli) AM100GMEE, AM110GMEE

### Näytön asetukset

Paina **SETUP** painiketta ▶ Valitse [Display]  TUNE-säätimellä tai **1 RPT** painikkeella ▶ Valitse valikko  TUNE-säätimellä.

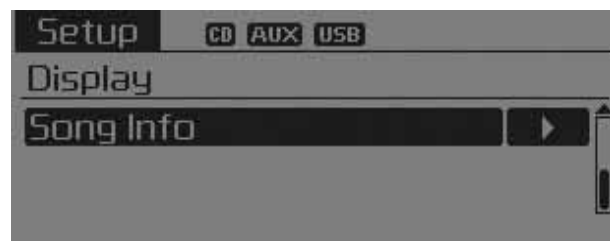

### Toimintatilakohtainen ponnahdusvalikko (Mode Pop up)

[Mode Pop up] ▶ Vaihtaa  ON valintatilan.

- Kun toiminto on päällä (On), paina **RADIO** tai **MEDIA** painiketta näyttääksesi tilakohtaisen ponnahdusikunan.

### Tekstin vieritys

[Scroll Text] ▶ Aseta  ON /  OFF

- ON: Vieritystoiminto on käytössä.
- OFF: Vierittää tekstin ainoastaan yhden (1) kerran.

### Kappaleen tiedot

Valitse näytettävät tiedot vaihtoehdoista "Hakemisto/Tiedosto" tai "Albumi/Esittäjä/Kappale" MP3-tiedoston toiston aikana.



### Ääniasetukset

Paina **SETUP** painiketta ▶ Valitse [Sound]  TUNE-säätimellä tai **2 RDM** painikkeella ▶ Valitse valikko  TUNE-säätimellä.



## Ääniasetukset

Tämän valikon kautta voit säätää bassoa, keskialueen korostusta ja diskanttia sekä pituus- ja poikittaissuuntaista äänen tasapainoa.

Valitse [Audio Settings] ▶ Valitse valikko  TUNE-säätimellä ▶ Käännä  TUNE-säädintä vasemmalle/oikealle säätääksesi.

- Basso/Keskialue/Diskantti: Säätää äänensävyä.
- Pituus- (Fader) ja poikittaissuuntainen (Balance) tasapaino: Siirtää äänenpainoa pituus- ja poikittaissuunnassa.
- Default: Palauttaa alkuperäisasetukset.
- \* Palaa:  TUNE-säätimen painaminen arvojen säätämisen aikana palauttaa edellisen valikon.

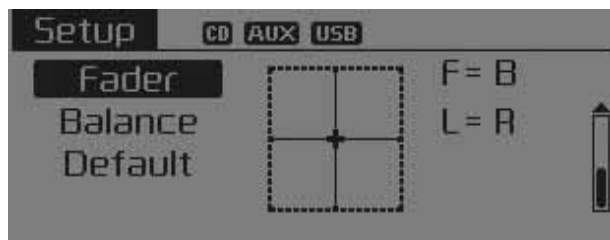

## Virtuaaliäänen asetukset (Virtual Sound)

PowerBass, PowerTreble ja Surround -toimintoja voidaan säätää.

Valitse [Virtual Sound] ▶ Valitse valikko  TUNE-säätimellä ▶ Aseta  ON/ OFF  TUNE-säätimellä.

- PowerBass: Tämä äänitoiminto elävöittää basson toistoa.
- PowerTreble: Tämä äänitoiminto elävöittää diskantin toistoa.
- Surround: Tämä äänitoiminto elävöittää surround-äänen toistoa.



- \* Saattaa poiketa äänentoistojärjestelmän mallista riippuen.

## Nopeuden mukaan säätävä äänenvoimakkuus (SDVC)

Tätä toimintoa käytetään äänenvoimakkuuden automaattiseen säätöön ajoneuvon nopeuden mukaan.

Valitse [Speed Dependent Vol.] ▶ Aseta yksi neljästä vaihtoehdosta [Off/ Low/Mid/ High]  TUNE-säätimellä.



## Puheentunnistuksen äänenvoimakkuus (Volume Dialogue)

Säätää puheentunnistuksen äänenvoimakkuutta.

Valitse [Volume Dialogue] ▶ Säädä äänenvoimakkuus  TUNE-säätimellä.



## Puhelimen asetukset (langattomalla *Bluetooth*<sup>®</sup>- tekniikalla varustetuissa mal- leissa)

Paina **SETUP** painiketta ► Valitse [Phone].

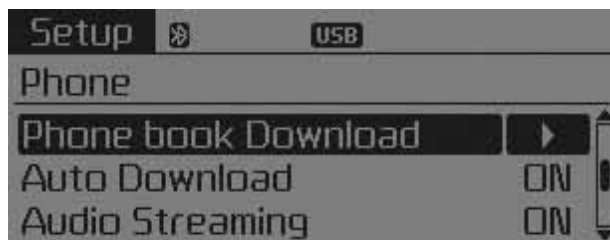

## Puhelimen pariliitoksen muo- dostaminen

### ⚠ HUOMIO

*Muodostaaksesi pariliitoksen Bluetooth<sup>®</sup>-matkapuhelimen kanssa, ensin on suoritettava hyväksyntä- ja yhdistystoimenpiteet. Tämän vuoksi matkapuhelimen pariliitosta ei voida suorittaa ajon aikana. Pysäköi ajoneuvo ennen käyttöä.*

Valitse [Pair Phone] ► Tee asetus  TUNE-säätimellä.

- ① Etsi puhelimesi nimi laiteluettelosta ja yhdistä.
  - ② Syötä näytöllä näkyvä salasana. (Passkey : 0000)
- \* Laitteen nimi ja salasana näytetään näytöllä noin 3 minuuttia. Jos pariliitosta ei muodosteta loppuun 3 minuutin sisällä, matkapuhelimen pariliitoksen muodostus keskeytetään automaattisesti.

- ③ Näytöllä ilmoitetaan pariliitoksen muodostuksen onnistumisesta.
- \* Joissain matkapuhelinmalleissa, pariliitos suoritetaan automaattisesti yhdistettäessä.
- \* Järjestelmän kanssa voidaan muodostaa pariliitos viiden Bluetooth<sup>®</sup>-matkapuhelimen kanssa.

## Puhelinlaitteiden luettelo (Phone list)

Enimmillään 5 pariksi liitetyn laitteen nimet näytetään.



Nykyisin liitetyn puhelimen edessä näytetään tunnus [▶].

Valitse halutun puhelimen nimi säätääksesi sen asetuksia.

- Yhdistäminen puhelimeen

Valitse [Phone List] ▶ Valitse matkapuhelin  TUNE-säätimellä ▶ Valitse [Connect Phone].



- ① Valitse matkapuhelin, johon ei sillä hetkellä ole yhdistetty.
  - ② Yhdistä valittuun matkapuhelimeen.
  - ③ Näytöllä ilmoitetaan yhdistämisen onnistumisesta.
- \* Jos puhelimeen on jo valmiiksi yhdistetty, katkaise yhteys nykyiseen puhelimeen ja valitse uusi yhdistettävä puhelin.

- Puhelimen yhteyden katkaiseminen

Valitse [Phone List] ▶ Valitse matkapuhelin  TUNE-säätimellä ▶ Valitse [Disconnect Phone]



- ① Valitse nykyisin yhteydessä oleva matkapuhelin.
- ② Katkaise valitun puhelimen yhteys.
- ③ Näytöllä ilmoitetaan yhteyden katkaisun onnistumisesta.

- Yhdistämisjärjestyksen muuttaminen (Prioriteetti)

Tätä toimintoa käytetään muuttamaan pariksi muodostettujen matkapuhelimien automaattista yhdistämisjärjestystä (prioriteettia).

Valitse [Phone List] ▶ Valitse [Priority]  TUNE-säätimellä ▶ Valitse prioriteetin nro 1 matkapuhelin.

- ① Valitse [Priority].
  - ② Valitse haluamallesi puhelimelle ensimmäinen prioriteetti pariksi muodostettujen puhelinten luettelosta.
  - ③ Muuttunut prioriteettijärjestys näytetään.
- \* Kun yhdistämisjärjestys (prioriteetti) on muutettu, uuteen ensimmäisen prioriteetin matkapuhelimeen yhdistetään.
  - Kun ensimmäisen prioriteetin puhelimeen ei voida yhdistää: Järjestelmä yrittää yhdistää automaattisesti viimeksi yhdistettyyn puhelimeen.
  - Tilanne, jossa viimeksi yhdistettyyn puhelimeen ei voida yhdistää: Järjestelmä yrittää yhdistää järjestyksessä, jossa pariksi muodostetut puhelimet on luetteloitu.

- Yhdistetty puhelin muutetaan automaattisesti ensimmäisen prioriteetin puhelimeksi.

- Poistaminen

Valitse [Phone List] ▶ Valitse matkapuhelin  TUNE-säätimellä ▶ Valitse [Delete].

- ① Valitse haluttu matkapuhelin.
  - ② Poista valittu matkapuhelin.
  - ③ Näytöllä ilmoitetaan poiston onnistumisesta.
- \* Kun yhdistettyä puhelinta yritetään poistaa, sen yhteys katkaistaan ensin.

### HUOMIO

- **Kun poistat matkapuhelimen, myös sen mukana ladatut yhteystiedot poistetaan.**
- **Varmistaaksesi vakaan Bluetooth®-yhteyden, poista tarpeeton matkapuhelin äänentoistojärjestelmästä ja poista myös äänentoistojärjestelmä matkapuhelimen laiteluettelosta.**

## Yhteystietojen lataaminen

Tätä toimintoa käytetään lataamaan yhteystiedot ja puheluhistoria äänentoistojärjestelmään.

Valitse [Phone book Download] ▶ Tee valinta  TUNE-säätimellä.

### HUOMIO

- **Lataustoiminto ei ehkä ole tuettu joissain matkapuhelimissa.**
- **Jos muita toimintoja suoritetaan yhteystietoja ladattaessa, lataus keskeytyy. Jo ladatut yhteystiedot tallennetaan.**
- **Kun lataat uudet yhteystiedot, poista kaikki aikaisemmin tallennetut yhteystiedot ennen lataamisen aloittamista.**

### Auto Download

Uusien yhteystietojen ja puheluhistorian lataus voidaan suorittaa automaattisesti matkapuhelimeen yhdistettäessä.

Valitse [Auto Download] ▶ Aseta  ON /  OFF ● TUNE-säätimellä.

### Äänen suoratoisto

Bluetooth®-matkapuhelimeesi tallennettuja kappaleita (tiedostoja) voidaan toistaa äänentoistojärjestelmän kautta.

Valitse [Audio Streaming] ▶ Aseta  ON /  OFF ● TUNE-säätimellä.

#### HUOMIO

*Musiikin suoratoisto langattomalla Bluetooth®-tekniikalla ei ehkä ole tuettu joissain matkapuhelimissa.*

### Lähtökanavan äänenvoimakkuus

Tätä toimintoa käytetään säätämään lähtevää äänenvoimakkuutta, jonka toinen osapuoli kuulee Bluetooth®-handsfreellä tehdyn puhelun aikana.

Valitse [Outgoing Volume] ▶ Säädä äänenvoimakkuus ● TUNE-säätimellä.

\* Vaikka puhelu olisi käynnissä, äänenvoimakkuutta voidaan muuttaa käyttämällä  painiketta.

### Langattoman Bluetooth®-järjestelmän kytkeminen pois päältä

Tätä toimintoa käytetään, kun et halua käyttää langatonta Bluetooth®-järjestelmää.

Valitse [Bluetooth System Off] ▶ Tee asetus ● TUNE-säätimellä.

\* Jos puhelimeen on jo valmiiksi yhdistetty, katkaise yhteys nykyiseen puhelimeen ja kytke langaton Bluetooth®-järjestelmä pois päältä.

## Langattoman Bluetooth®-järjestelmän käyttäminen

Käyttääksesi Bluetooth®-järjestelmää sen ollessa pois päältä, noudata seuraavia vaiheita.

- Langattoman Bluetooth®-tekniikan kytkeminen päälle **PHONE** painikkeella

Paina **PHONE** painiketta ► Noudata näytön ohjeita

- \* Siirtyy ruutuun, jossa Bluetooth® -toimintoja voidaan käyttää ja jossa annetaan näytön opasteita.

- Langattoman Bluetooth®-tekniikan kytkeminen päälle **SETUP** painikkeella

Paina **SETUP** painiketta ► Valitse [Phone] säädin tai **3** painike

- ① Näytöllä kysytään, halutaanko Bluetooth®-tekniikka kytkeä päälle.
- ② Valitse näytöltä **YES** kytkeäksesi langattoman Bluetooth®-toiminnon ja näytön opastuksen päälle.

- \* Jos Bluetooth-järjestelmä kytetään päälle, järjestelmä yrittää automaattisesti yhdistää viimeksi yhdistettyyn Bluetooth®-matkapuhelimeen.

## HUOMIO

- **Bluetooth®-yhteys saattaa katketa ajoittain joissain matkapuhelimissa. Noudata seuraavia vaiheita ja yritä uudelleen.**

**1) Kytke Bluetooth®-toiminto matkapuhelimesta pois päältä ja uudelleen päälle ja yritä sitten yhdistää uudelleen.**

**2) Kytke matkapuhelimen virta pois päältä ja uudelleen päälle ja yritä sitten yhdistää uudelleen.**

**3) Poista matkapuhelimen akku kokonaan, käynnistä puhelin ja yritä sitten yhdistää uudelleen.**

**4) Käynnistä äänentoistolaite ja yritä yhdistää uudelleen.**

**5) Poista kaikki pariiksi liitetyt laitteet matkapuhelimesta ja äänentoistojärjestelmästä ja suorita pariliitos uudelleen.**



## Järjestelmän asetukset

Paina **SETUP** painiketta ▶ Valitse [System].



## Muistin tiedot (mikäli varusteena)

Näyttää käytetyn muistin ja järjestelmän kokonaismuistin määrän.

Valitse [Memory Information] ▶ OK.

Nykyisin käytetyn muistin määrä näytetään vasemmalla, kun taas oikealla näytetään järjestelmän muistin kokonaismäärä.



## VRS-tila

Tätä toimintoa käytetään puhekomentojen palautteen käyttötilan vaihtamiseen Normal ja Expert tilojen välillä.

Valitse [VRS Mode] ▶ Tee asetus  TUNE-säätimellä.

- Normal : Tämä tila sopii aloitteleville käyttäjille ja tarjoaa yksityiskohtaiset ohjeet puhekomentojen käytön aikana.
- Expert : Tämä tila sopii osaaville käyttäjille jättäen pois joitain lisätietoja puhekomentojen käytön aikana. (Expert-tilaa käytettäessä opasteet voidaan kuulla [Help] tai [Menu] -komentojen kautta.

\* Saattaa poiketa äänentoistojärjestelmän mallista riippuen.

## Kieli

Tätä valikkoa käytetään asettamaan näytön ja puheentunnistuksen kieli.

Valitse [Language] ▶ Tee asetus  TUNE-säätimellä.



\* Järjestelmä käynnistyy uudelleen kielen vaihtamisen jälkeen.

\* Tuetut kielet:

Deutsch, English(UK), Français,  
Italiano, Español, Nederlands,  
Svenska, Dansk, Русский, Polski

## RADIO (RDS-malli)

### RADIO-tilan vaihtaminen





### HAKU

Paina  painiketta

- Painikkeen lyhyt (alle 0,8 sekuntia) painallus: Muuttaa taajuutta.
- Painikkeen pitäminen pohjassa (yli 0,8 sekuntia): Seuraavan taajuuden automaattinen haku kytkeytyy.

### Esivalintapainikkeet

Paina  -  painiketta

- Painikkeen lyhyt (alle 0,8 sekuntia) painallus: Vastaavaan painikkeeseen tallennetun radioaseman toisto kytkeytyy.
- Painikkeen pitäminen pohjassa (yli 0,8 sekuntia): Halutun painikkeen ( - ) pitäminen pohjassa tallentaa nykyisin kuunneltavan radioaseman valittuun muistipaikkaan, jonka merkiksi kuuluu äänimerkki.

### SELAUS

Paina  painiketta



- Painikkeen pitäminen pohjassa (yli 0,8 sekuntia): Taajuus alkaa kasvaa ja toiminto pysäyttää jokaiselle kuuluvalla taajuudelle 5 sekunniksi. Kun kaikki taajuudet on selattu, järjestelmä palaa toistamaan nykyistä radiotaajuutta.

## Valitseminen käsitoimisella haulalla

Käännä  TUNE-säädintä vasemmalle/oikealle säätääksesi taajuutta.

- FM : Muuttuu 50 kHz
- AM : Muuttuu 9 kHz

## Liikennetiedotukset - TA (Traffic Announcement)

Painikkeen  lyhyt (alle 0,8 sekuntia) painallus: Kytke TA-tila (liikennetiedotukset) .





## PTY Ylös/Alas

• Paina  painiketta etsiäksesi PTY-ohjelmatyyppejä RDS-kanavilta.



## MENU-valikko



 painike käsittää A.Store (Auto Store) ja Info-toiminnot.

## AST (Auto Store)





Paina  painiketta ▶ Aseta [ AST]   painikkeella.



Valitse AST (Auto Store) tallentaaksesi hyvin kuuluvat taajuudet esivalintamuistipaikkoihin  - . Jos taajuuksia ei vastaanoteta, viimeksi kuunneltu radiotaajuus kytkeytyy.





\* Tallennus suoritetaan ainoastaan esivalintapaikkoihin  -  FMA tai AMA-tilassa.

## Vaihtoehtoinen taajuus - AF (Alternative Frequency)

Paina  painiketta ▶ Aseta [ AF]   painikkeella.





Vaihtoehtoisen taajuuden haku voidaan kytkeä päälle/pois päältä.

## Region - Paikallisohjelmot

Paina  painiketta ▶ Aseta [ Region]   painikkeella.

Region-toiminto voidaan kytkeä päälle/pois päältä.

## News - Uutisojelmot

Paina  painiketta ▶ Aseta [ News]   painikkeella.

News-toiminto voidaan kytkeä päälle/pois päältä.

## Tiedotusten äänenvoimakkuus

Tiedotusten äänenvoimakkuus säätää vastaanotettavien uutisten tai liikennetiedotusten äänenvoimakkuutta.

Tiedotusten äänenvoimakkuutta voidaan säätää kääntämällä  ÄÄNENVOIMAKKUUDEN säädintä vasemmalle/oikealle, kun uutista tai liikennetiedotusta lähetetään.

\* AF, Region ja News-toiminnot ovat RDS-radiovalikoissa.

## Audio CD / MP3 CD / USB / iPod / My Music-TOIMINTOJEN PERUSKÄYTTÖ

Paina **MEDIA** painiketta vaihtaaksesi tilan järjestyksessä: CD → USB(iPod) → AUX → My Music → BT Audio.

Hakemiston/tiedoston nimi näytetään näytöllä.



<Audio CD>



<CD MP3>



<USB>



<My Music>

- \* CD-levyn toisto alkaa automaattisesti, kun CD syötetään.
- \* USB-laitteen musiikin toisto aloitetaan automaattisesti, kun USB-laitte liitetään.

## Repeat

Kun kappaletta (tiedostoa) toistetaan  
▶ paina **1 RPT** (RPT) painiketta

Audio CD, MP3 CD, USB, iPod, My Music -tila: näytöllä "RPT"

- Toistaaksesi yhtä kappaletta (Painikkeen lyhyt (alle 0,8 sekuntia) painallus): Toistaa nykyistä kappaletta jatkuvasti.

MP3, CD, USB -tila: näytöllä "FLD.RPT"

- Toistaaksesi hakemistoa (painaminen kahdesti): toistaa kaikki hakemiston tiedostot uudelleen jatkuvasti.
- \* Paina **1 RPT** painiketta uudelleen kytkeäksesi toistotoiminnon pois päältä.

## Random

Kun kappaletta (tiedostoa) toistetaan  
 ► paina **2 RDM** (RDM) painiketta

Audio CD, My Music -tila: Näytöllä  
 “RDM”

- Random (painikkeen lyhyt painallus): Toistaa kaikkia kappaleita satunnaisessa järjestyksessä.

MP3, CD, USB -tila: näytöllä  
 “FLD.RDM”

- Hakemiston Random (painikkeen lyhyt painallus): Nykyisen hakemiston kaikkia tiedostoja toistetaan satunnaisesti.

iPod-tila: Näytöllä “ALB RDM”

- Albumin Random (painikkeen lyhyt painallus): Albumin nykyisen kategorian kaikkia tiedostoja toistetaan satunnaisesti.

MP3 CD, USB, iPod -tila: Näytöllä  
 “ALL RDM”

- Kaikkien kappaleiden Random (painaminen kahdesti): Toistaa kaikkia tiedostoja satunnaisesti.
- \* Paina **2 RDM** painiketta uudelleen kytkeäksesi repeat-toiminnon pois päältä.

## Kappaleen/tiedoston vaihtaminen

- Painikkeen lyhyt painallus: Nykyisen kappaleen toisto aloitetaan alusta.
- \* Jos **SEEK TRACK** painiketta painetaan uudelleen sekunnin sisällä, siirrytään edelliseen kappaleeseen.
- Painikkeen pitäminen pohjassa (yli 0,8 sekuntia): Kelaat kappaletta taaksepäin.

Paina **SEEK TRACK** painiketta kappaleen (tiedoston) toiston aikana.

- Painikkeen lyhyt painallus: Toistaa seuraavan kappaleen.
- Painikkeen pitäminen pohjassa (yli 0,8 sekuntia): Kytkeytyy kappaleen pikakelaus eteenpäin.



## Selaus (RDS-malli)

- Painikkeen **TA/SCAN** pitäminen pohjassa (yli 0,8 sekuntia): Selaat jokaista kappaletta 10 sekuntia seuraavasta kappaleesta alkaen.
- \* Pidä **TA/SCAN** painiketta uudelleen pohjassa kytkeäksesi toiminnon pois päältä.



## Selaus

- Painikkeen **SCAN** lyhyt painallus: Selaat jokaista kappaletta 10 sekuntia seuraavasta kappaleesta alkaen.
- \* Paina **SCAN** painiketta uudelleen kytkeäksesi toiminnon pois päältä.
- \* Selaustoiminto ei ole tuettu iPod-tilassa.

## Hakemiston haku: MP3, CD, USB -tila



Kun tiedostoa toistetaan, paina  /  (Hakemisto ylös) painiketta.

- Hakee seuraavan hakemiston.

Kun tiedostoa toistetaan, paina  /  (Hakemisto alas) painiketta.

- Hakee ylahakemiston.
- \* Jos hakemisto valitaan painamalla  TUNE-säädintä, valitun hakemiston ensimmäisen tiedoston toisto aloitetaan.
- \* Siirtyy ylahakemistoon iPod-tilassa.

## Kappaleiden (tiedostojen) haku





-  TUNE-säätimen kääntäminen: Hakee kappaleita (tiedostoja)
-  TUNE-säätimen painaminen: Toistaa valitun kappaleen (tiedoston).

## VALIKKO: Ääni-CD

Paina  painiketta CD MP3 -tilassa asettaaksesi Repeat-toiston, Random-satunnaistoiston tai katsoaksesi lisätietoja kappaleesta.







### Repeat

Paina  painiketta ▶ Aseta [ 1 RPT]  TUNE-säätimellä tai  painikkeella toistaaksesi nykyistä kappaletta jatkuvasti.





\* Paina RPT-painiketta uudelleen kytkeäksesi toiminnon pois päältä.

### Random

Paina  painiketta ▶ Aseta [ 2 RDM]  TUNE-säätimellä tai  painikkeella toistaaksesi nykyisessä hakemistossa olevia kappaleita satunnaisesti.

\* Paina RDM-painiketta uudelleen kytkeäksesi toiminnon pois päältä.

## Lisätiedot

Paina  painiketta ▶ Aseta [ 3 Info]  TUNE-säätimellä tai  painikkeella näyttääksesi lisätietoja nykyisestä kappaleesta.





\* Paina  painiketta kytkeäksesi tietonäytön pois päältä.

## VALIKKO: MP3 CD / USB

Paina  painiketta CD MP3 -tilassa asettaaksesi kappaleen tai hakemiston satunnaisen tai jatkuvan toiston tai käyttääksesi lisätieto- tai kopiontitoimintoja.



### Repeat

Paina  painiketta ▶ Aseta [ 1 RPT]  TUNE-säätimellä tai  painikkeella toistaaksesi nykyistä kappaletta jatkuvasti.

\* Paina RPT-painiketta uudelleen kytkeäksesi toiminnon pois päältä.

## Hakemiston satunnaistoisto

Paina **MENU** painiketta ▶ Aseta [**2** F.RDM]  TUNE-säätimellä tai **2 RDM** painikkeella toistaaksesi nykyisessä hakemistossa olevia kappaleita satunnaisesti.

\* Paina F.RDM painiketta uudelleen kytkeäksesi toiminnon pois päältä.

## Folder Repeat

Paina **MENU** painiketta ▶ Aseta [**3** F.RPT]  TUNE-säätimellä tai **3** painikkeella toistaaksesi nykyisessä hakemistossa olevia kappaleita jatkuvasti.

\* Paina F.RPT painiketta uudelleen kytkeäksesi toiminnon pois päältä.

## All Random

Paina **MENU** painiketta ▶ Aseta [**4** A.RDM]  TUNE-säätimellä tai **4** painikkeella toistaaksesi kaikkia CD-levyn kappaleita satunnaisesti.

\* Paina A.RDM painiketta uudelleen kytkeäksesi toiminnon pois päältä.

## Lisätietoja

Paina **MENU** painiketta ▶ Aseta [**5** Info]  TUNE-säätimellä tai **5** painikkeella näyttääksesi lisätietoja nykyisestä kappaleesta.

\* Paina **MENU** painiketta kytkeäksesi tietonäytön pois päältä.

## Kopiointi (mikäli varusteena)

Paina **MENU** painiketta ▶ Aseta [**6** Copy]  TUNE-säätimellä tai **6** painikkeella.

A Tätä toimintoa käytetään kopioimaan nykyinen kappale My Music -hakemistoon. Voit toistaa kopioituja kappaleita My Music -tilassa.

\* Jos kopiointin aikana painetaan toista painiketta, ponnahdusikkuna avautuu kysyen, haluatko keskeyttää kopiointin.

\* Jos järjestelmään syötetään tai liitetään kopiointin aikana muu media (USB, CD, iPod, AUX), kopiointi keskeytetään.

\* Musiikkia ei toisteta kopiointin aikana.



## VALIKKO: iPod

Paina **MENU** painiketta iPod-tilassa asettaaksesi toistotoiminnon tai albumin/kaikkien tiedostojen satunnaisen, katsoaksesi lisätietoja kappaleesta tai käyttääksesi hakutoimintoja.



### Repeat

Paina **MENU** painiketta ▶ Aseta [**1** RPT] ● TUNE-säätimellä tai **1** RPT painikkeella toistaaksesi nykyistä kappaletta jatkuvasti.

\* Paina RPT-painiketta uudelleen kytkeäksesi toistotoiminnon pois päältä.

## Albumin satunnaistoisto

Paina **MENU** painiketta ▶ Aseta [**2** Alb.RDM] ● TUNE-säätimellä tai **2** RDM painikkeella.

Nykyisin toistettavassa kategoriassa olevat albumit toistetaan satunnaisesti.

\* Paina Alb.RDM painiketta uudelleen kytkeäksesi toiminnon pois päältä.

### All Random

Paina **MENU** painiketta ▶ Aseta [**3** A.RDM] ● TUNE-säätimellä tai **3** painikkeella.

Kaikki nykyisin toistettavassa kategoriassa olevat kappaleet toistetaan satunnaisesti.

\* Paina A.RDM painiketta uudelleen kytkeäksesi toiminnon pois päältä.

## Lisätiedot

Paina **MENU** painiketta ▶ Aseta [**4** Info] ● TUNE-säätimellä tai **4** painikkeella.

Tämä toiminto näyttää nykyisen kappaleen tiedot.

\* Paina **MENU** painiketta kytkeäksesi tietonäytön pois päältä.

### Haku

Paina **MENU** painiketta ▶ Aseta [**5** Search] ● TUNE-säätimellä tai **5** painikkeella.

Näyttää iPod-kategorialuettelon.

\* Jos iPod-kategorian haussa painetaan **MENU** painiketta, siirrytään ylempään kategoriaan.

## VALIKKO: My Music -tila (mikäli varusteena)

Paina **MENU** painiketta My Music -tilassa käyttäaksesi jatkuvaa tai satunnaistoista, katsoaksesi kappaleen lisätietoja tai poistaaksesi yksittäisen, valitun tai kaikki tiedostot.



### Repeat

Paina **MENU** painiketta ▶ Aseta [**1** RPT] ● TUNE-säätimellä tai **1** RPT painikkeella.

Toistaa nykyisin kuunneltavan kappaleen uudelleen.

\* Paina RPT-painiketta uudelleen kytkeäksesi toistotoiminnon pois päältä.

### Random

Paina **MENU** painiketta ▶ Aseta [**2** RDM] ● TUNE-säätimellä tai **2** RDM painikkeella.

Toistaa kaikkia kappaleita satunnaisessa järjestyksessä.

\* Paina RDM-painiketta uudelleen kytkeäksesi satunnaistoiston pois päältä.

### Lisätietoja

Paina **MENU** painiketta ▶ Aseta [**3** Info] ● TUNE-säätimellä tai **3** painikkeella.

Tämä toiminto näyttää nykyisen kappaleen tiedot.

\* Paina **MENU** painiketta kytkeäksesi tietonäytön pois päältä.

### Poistaminen

Paina **MENU** painiketta ▶ Aseta [**4** Delete] ● TUNE-säätimellä tai **4** painikkeella.

A Poistaa nykyisin kuunneltavan kappaleen

Delete-painaminen toistonäytöllä poistaa nykyisin toistettavan kappaleen.

A Poistaa tiedoston luettelosta



① Valitse poistettava tiedosto käyttämällä ● TUNE-säädintä.

② Paina **MENU** painiketta ja valitse delete-valikko poistaaksesi halutun tiedoston.

## Poista kaikki

Paina **MENU** painiketta ► Paina [**5** Del.All] **TUNE**-säätimellä tai **5** painikkeella.

Poistaa kaikki kappaleet My Music -hakemistosta.

## Poista valinta

Paina **MENU** painiketta ► Aseta [**6** Del.Sel] **TUNE**-säätimellä tai **6** painikkeella.

My Music -hakemistossa olevia kappaleita voidaan valita ja poistaa.

① Valitse poistettavat kappaleet luettelosta.



② Valitsemisen jälkeen paina **MENU** painiketta ja valitse delete-valikko.

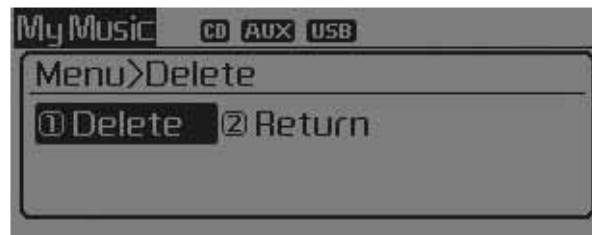

## \* HUOMAUTUS - My Music -toiminnon käyttäminen

- Järjestelmään voidaan tallentaa enimmillään 6000 kappaletta, vaikka muistia olisi vielä käytettävissä.
- Sama kappale voidaan kopioida enimmillään 1000 kertaa.
- Muistin tiedot voidaan tarkastaa järjestelmän asetusvalikosta.

## AUX

AUX-toimintoa käytetään toistamaan mediaa ulkoiselta AUX-liitäntään liitettyä laitteelta.

AUX-tila kytkeytyy automaattisesti, kun ulkoinen laite liitetään AUX-liitäntään.

Jos ulkoinen laite on jo liitetty järjestelmään, voit myös painaa **MEDIA** painiketta vaihtaaksesi AUX-tilaan.



\* AUX-tilaa ei voida kytkeä, ellei ulkoista laitetta ole liitetty AUX-liitäntään.

## \* HUOMAUTUS - AUX -toiminnon käyttäminen

- Kiinnitä AUX-kaapeli kunnolla AUX-liitäntään käyttääksesi sitä.

## Langaton Bluetooth®-äänentoisto (mikäli varusteena)

### Mikä on langaton Bluetooth®-tekniikka?

Bluetooth® on langaton tekniikka, jonka avulla järjestelmään voidaan yhdistää erilaisia lyhyellä kantamalla toimivia vähän virtaa kuluttavia laitteita, kuten hands-free-varusteita, stereo-kuulokkeita, kauko-ohjaimia jne. Lisätietoja Bluetooth®-tekniikasta löydät Internet-osoitteesta: [www.Bluetooth.com](http://www.Bluetooth.com).

Ennen kuin käytät langattoman Bluetooth®-tekniikan äänentoistoa

- Bluetooth®-äänentoisto ei ehkä ole tuettu riippuen Bluetooth®-matkpuhelimesi yhteensopivuudesta.
- Käyttääksesi langatonta Bluetooth®-äänentoistoa, sinun on ensin muodostettava pariliitos Bluetooth®-puhelimien kanssa ja sitten yhdistettävä se.
- Bluetooth®-äänentoistoa voidaan käyttää ainoastaan, kun puhelimen musiikin suoratoistotoiminto [Audio Streaming] on kytketty päälle.
- \* Musiikin Bluetooth®-suoratoiston asettaminen: Paina **SETUP** painiketta ▶ Valitse [Phone] ● TUNE-säätimellä ▶ Valitse [Audio Streaming] ● TUNE-säätimellä ▶ Aseta (ON)/(OFF).

### Langattoman Bluetooth® äänentoiston käynnistäminen

- Paina **MEDIA** painiketta vaihtaaksesi tilan järjestyksessä: CD→USB→AUX→My Music→BT Audio.
- Kun BT Audio valitaan, langaton Bluetooth®-äänentoisto aloitetaan.
- \* Äänentoistoa ei ehkä aloiteta automaattisesti joissain matkapuhelimeissa.

### Langattoman Bluetooth®-äänentoiston äänitoimintojen käyttäminen

- Toisto / Tauko
- Paina ● TUNE-säädintä toistaaksesi tai pitääksesi tauon nykyisessä kappaleessa.



- \* Siirtymistä edelliseen/seuraavaan kappaleeseen, toistoa tai pysäyttämistä ei ehkä tueta joissain matkapuhelimeissa.



## PUHELIN (mikäli varusteena)

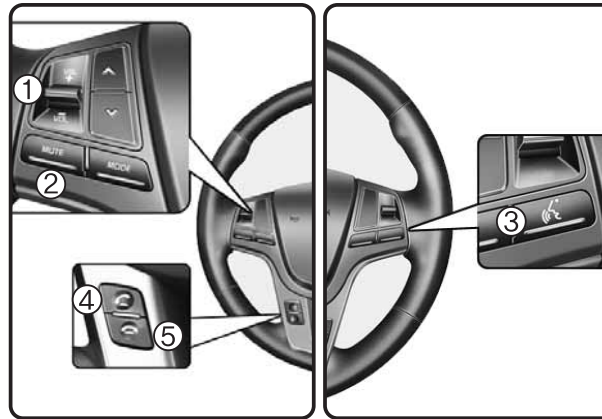

Ennen kuin käytät langattoman *Bluetooth*<sup>®</sup>-tekniikan puhelintoimintoja

- Käyttääksesi langatonta *Bluetooth*<sup>®</sup>-puhelinta, sinun on ensin muodostettava pariliitos *Bluetooth*<sup>®</sup>-puhelimien kanssa ja sitten yhdistettävä se järjestelmään.
- Jos matkapuhelinta ei muodosteta pariiksi ja yhdistetä, puhelintilaa ei voida avata. Kun puhelin on muodostettu pariiksi ja yhdistetty, opastusruutu avautuu.
- Jos prioriteetti on asetettu ajoneuvon virran kytkemisen yhteydessä (IGN/ACC ON), *Bluetooth*<sup>®</sup>-puhelin yhdistetään automaattisesti. Vaikka olisit ajoneuvon ulkopuolella, *Bluetooth*<sup>®</sup>-puhelin yhdistetään automaattisesti, kun olet toiminta-alueen sisällä. Jos et halua automaattista *Bluetooth*<sup>®</sup>-puhelimien yhdistämistä, aseta *Bluetooth*<sup>®</sup>-tekniikka pois päältä.

### Puhelun tekeminen ohjauspyörän painikkeilla



1. ÄÄNENVOIMAKKUUDEN painike: Äänenvoimakkuus kasvaa tai vähenee.
2. MUTE-painike: Mykistä mikrofoni puhelun aikana.
3.  painike: Kytkee puheentunnistuksen.
4.  painike: Tekee tai siirtää puhelun.
5.  painike: Lopettaa puhelut tai peruuttaa toiminnot.

- Puheluhistorian tarkastaminen ja puhelun tekeminen
  - ① Paina lyhyesti (alle 0,8 sekuntia) ohjauspyörän  painiketta.
  - ② Ruudulle ilmestyy puheluhistoria.
  - ③ Paina  painiketta uudelleen tehdäksesi puhelun valittuun numeroon.
- Yhdistäminen viimeksi soitettuun numeroon
  - ① Pidä ohjauspyörän  painiketta pohjassa (yli 0,8 sekuntia).
  - ② Viimeksi soitettuun numeroon yhdistetään.

## Puhelinvalikko (RDS-malli)

Paina **PHONE** painiketa avataksesi kolme valikkoa (puheluhistoria, yhteystiedot, puhelinasetukset).

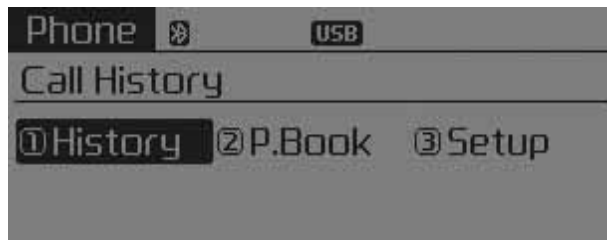

## Puheluhistoria

Paina **PHONE** painiketta ▶ Aseta [ **1** History] ● TUNE-säätimellä tai **1 RPT** painikkeella.

Näytölle ilmestyy puheluhistoria, jota voidaan käyttää yhteystiedon valitsemiseen ja puhelun tekemiseen.

Jos puheluhistoriaa ei ole, ruudulla kysytään, mikäli haluat ladata sellaisen järjestelmään. (Lataustoiminto ei ehkä ole tuettu joissain matkapuhelissa).

## Yhteystiedot

Paina **PHONE** painiketta ▶ Aseta [ **2** P. Book] ● TUNE-säätimellä tai **2 RDM** painikkeella.

Näytölle ilmestyy osoitekirja, jota voidaan käyttää yhteystietojen valitsemiseen ja puhelujen tekemiseen.

- \* Jos yhdelle yhteystiedolle on tallennettu enemmän kuin yksi puhelinnumero, näytölle ilmestyy ruutu, josta ilmenee matkapuhelin-, koti- ja työnumerot. Valitse haluttu numero tehdäksesi puhelun.
- \* Jos yhteystietoja ei ole, ruudulla kysytään, mikäli haluat ladata sellaisen järjestelmään. (Lataustoiminto ei ehkä ole tuettu joissain matkapuhelissa).

## Puhelimen asetukset

Paina **PHONE** painiketta ▶ Aseta [ **3** Setup] ● TUNE-säätimellä tai **3** painikkeella.

*Bluetooth*<sup>®</sup>-matkapuhelimen asetusruutu ilmestyy näytölle. Lisätietoja löydät kappaleesta "Puhelimen asetukset".

### Phone-VALIKKO

Paina **PHONE** painiketa avataksesi kolme valikkoa (puheluhistoria, yhteystiedot, puhelinasetukset).

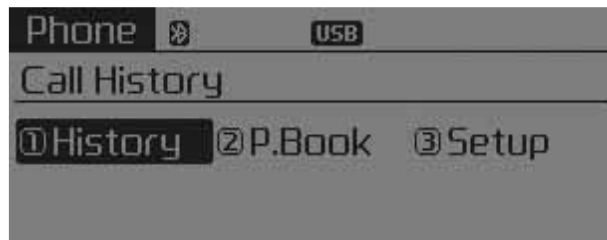

### Puheluhistoria

Paina **PHONE** painiketta ▶ Aseta [ **1** History] ● TUNE-säätimellä tai **1 RPT** painikkeella.

Näytölle ilmestyy puheluhistoria, jota voidaan käyttää yhteystiedon valitsemiseen ja puhelun tekemiseen.

Jos puheluhistoriaa ei ole, ruudulla kysytään, mikäli haluat ladata sellaisen järjestelmään. (Lataustoiminto ei ehkä ole tuettu joissain matkapuhelissa).

### Yhteystiedot

Paina **PHONE** painiketta ▶ Aseta [ **2** Contacts] ● TUNE-säätimellä tai **2 RDM** painikkeella.

Näytölle ilmestyy yhteystietoluettelo, jota voidaan käyttää yhteystiedon valitsemiseen ja puhelun tekemiseen.

\* Jos yhdelle yhteystiedolle on tallennettu enemmän kuin yksi puhelinnumero, näytölle ilmestyy ruutu, josta ilmenee matkapuhelin-, kotija työnumerot. Valitse haluttu numero tehdäksesi puhelun.

\* Jos yhteystietoja ei ole, ruudulla kysytään, mikäli haluat ladata sellaisen järjestelmään. (Lataustoiminto ei ehkä ole tuettu joissain matkapuhelissa).

### Puhelimen asetukset

Paina **PHONE** painiketta ▶ Aseta [ **3** Setup] ● TUNE-säätimellä tai **3** painikkeella.

*Bluetooth*<sup>®</sup>-matkapuhelimen asetusruutu ilmestyy näytölle. Lisätietoja löydät kappaleesta "Puhelimen asetukset".

**\* HUOMAUTUS - Langattoman Bluetooth®-matkapuhelimen käyttäminen**

- Älä käytä matkapuhelinta tai muuta langattoman Bluetooth®-tekniikan asetuksia (esim. pariliitos) ajon aikana.
- Jotkut langatonta Bluetooth®-tekniikkaa tukevat puhelimet eivät ole järjestelmän tunnistettavissa tai eivät ole täysin yhteensopivia.
- Ennen kuin käytät langattomia Bluetooth®-toimintoja äänentoistojärjestelmässä, tutustu puhelimen käyttöoppaaseen langattoman Bluetooth®-tekniikan osalta.
- Puhelimen ja äänentoistojärjestelmän välille on muodostettava pariliitos ennen Bluetooth®-ominaisuuksien käyttöä.
- Hands-free-toiminto ei ole käytettävissä, mikäli puhelimesi on operaattorin toiminta-alueen ulkopuolella (esim. tunnelissa, maan alla, vuoristossa jne.).

(Jatkuu)

(Jatkuu)

- Jos matkapuhelimesi operaattorin signaali on heikko tai auton matkustamon melu on liiallinen, vastapuolta voi olla vaikea kuulla puhelun aikana.
- Älä aseta puhelinta metallisten kappaleiden lähelle tai sisään. Muussa tapauksessa yhteys Bluetooth®-järjestelmään tai matkapuhelintukiasemaan voi häiriintyä.
- Kun puhelin on yhdistetty langattomalla Bluetooth®-tekniikalla äänentoistojärjestelmään, puhelimen akku saattaa tyhjentyä nopeammin kuin muita langattomia Bluetooth®-toimintoja käytettäessä.
- Jotkut matkapuhelimet tai muut laitteet saattavat aiheuttaa häiriöääntä tai toimintahäiriötä äänentoistojärjestelmään. Tässä tapauksessa kokeile sijoittaa laite eri paikkaan tilanteen ratkaisemiseksi.
- Puhelimen yhteystietojen nimet tulisi tallentaa englanninkielisellä merkistöllä tai muussa tapauksessa ne eivät näy oikein.

(Jatkuu)

(Jatkuu)

- Jos prioriteetti on asetettu ajoneuvon virran kytkemisen yhteydessä (IGN/ACC ON), Bluetooth®-puhelin yhdistetään automaattisesti. Vaikka olisit ajoneuvon ulkopuolella, Bluetooth®-puhelin yhdistetään automaattisesti, kun olet toiminta-alueen sisällä. Jos et halua automaattista Bluetooth®-yhdistystä, kytke Bluetooth®-toiminto pois päältä.
- Hands-free-puhelun äänenvoimakkuus ja laatu saattavat vaihdella matkapuhelintyypistä riippuen.
- Bluetooth®-toimintoja voidaan käyttää ainoastaan, kun matkapuhelin on muodostettu pariksi ja yhdistetty laitteeseen. Lisätietoja Bluetooth®-matkapuhelimen pariliitoksen muodostuksesta ja yhdistämisestä löydät osiosta "Puhelimen asetukset".

(Jatkuu)



### (Jatkuu)

- Kun *Bluetooth*<sup>®</sup>-matkapuhelin yhdistetään, tunnus (📶) ilmestyy näytön yläosaan. Jos (📶) tunnus ei ilmesty näytölle, ei *Bluetooth*<sup>®</sup>-tekniikalla varustettua laitetta ole yhdistetty järjestelmään. Sinun on yhdistettävä laite ennen sen käyttämistä. Lisätietoja *Bluetooth*<sup>®</sup>-matkapuhelimista löydät osiosta "Puhelimen asetukset".
- *Bluetooth*<sup>®</sup>-matkapuhelimen pariitoksen muodostaminen ja yhdistäminen toimii ainoastaan, kun matkapuhelimesi *Bluetooth*<sup>®</sup>-ominaisuus on kytketty päälle. (Menetelmät *Bluetooth*<sup>®</sup>-ominaisuuden kytkemiseen vaihtelevat matkapuhelimen mallista riippuen).

(Jatkuu)

### (Jatkuu)

- Joissain matkapuhelimeissa ajoneuvon virran kytkeminen *Bluetooth*<sup>®</sup>-handsfree-puhelun aikana johtaa puhelun katkeamiseen. (Soita takaisin virran kytkemisen jälkeen).
- Tietyt toiminnot eivät ehkä ole tuettuja joissain *Bluetooth*<sup>®</sup>-matkapuhelimeissa ja -laitteissa.
- *Bluetooth*<sup>®</sup>-toiminnot saattavat toimia epävakaasti riippuen yhteyden tilasta.
- Järjestelmän sijoittaminen sähkömagneettiseen ympäristöön voi lisätä häiriöäänien esiintymistä.

**\* HUOMAUTUS - Puheohjauksen käyttäminen**

- Tässä järjestelmässä mahdollisesti varusteena oleva puheentunnistus tukee tässä käyttöoppaassa luetelluita komentoja.
- Jos käytät ohjauspyörän tai laitteen painikkeita puheohjauksen aikana, puheentunnistus keskeytyy, jolloin voit suorittaa halutut toiminnot käsin.
- Mikrofoni sijaitsee kuljettajan istuimen yläpuolella. Kun äänikomennot sanotaan istuttaessa suoraan ja ryhdikkäästi, saavutetaan järjestelmän paras suorituskyky.



(Jatkuu)

(Jatkuu)

- Puheentunnistus ei välttämättä toimi oikein ympäröivän melun johdosta. Seuraavat tilanteet voivat vaikuttaa puheentunnistuksen toimintaan:
  - Kun ikkunat ja kattoluukku ovat auki
  - Kun lämmitys/jäähdytys on päällä
  - Ajettaessa tunneliin
  - Ajettaessa epätasaisilla ja huonokuntoisilla teillä
- Kun olet ladannut yhteystiedot langattomalla *Bluetooth*<sup>®</sup>-tekniikalla, järjestelmässä kestää jonkun aikaa, että yhteystiedot saadaan muunnettua äänidataksi. Tämän aikana puheentunnistus ei ehkä toimi oikein.
- Yhteystietojen syötön aikana puhekomentoina annettuja erikoismerkkejä ja -numeroita ei voida tunnistaa. Esimerkiksi “# John Doe%&” tunnistetaan John Doe:ksi.

## PUHEOHJAUS (mikäli varusteena)

### Puhekomennon suorittaminen

- Suorittaaksesi puhekomennon, paina lyhyesti ohjauspyörän  painiketta.
- Jos puheohjaus on [Normal Mode] -tilassa, järjestelmä sanoo “Please say a command. Beep”.
- \* Jos puheohjaus on [Expert Mode] -tilassa, järjestelmästä kuuluu vain äänimerkki.
- \* Puheohjaustilan asettaminen [Normal Mode]/[Expert Mode]:  
Paina **SETUP** painiketta ▶ Valitse [System]  TUNE-säätimellä tai **5** painikkeella ▶ Valitse [Voice Command Mode]  TUNE-säätimellä ▶ Aseta [Normal Mode]/[Expert Mode]
- Sano puhekomento.

### \* HUOMAUTUS

Jotta puhe tunnistettaisiin oikein, lausu puhekomennot ohjeviestin ja “Beep”-äänimerkin jälkeen.



### Ohjeviestin ohittaminen

Järjestelmän antaessa ohjeviestiä paina lyhyesti  painiketta (alle 0,8 sekuntia) keskeyttäaksesi ohjauksen, jolloin järjestelmä antaa äänimerkin.

Anna puhekomento äänimerkin jälkeen.



### Puheohjauksen lopettaminen

- Käyttäessäsi puheohjausta pidä  painiketta pohjassa (yli 0,8 sekuntia) lopettaaksesi sen.
- Kun ohjauspyörän tai joitain laitteiston painikkeita painetaan puheohjausta käytettäessä, puheohjaus päättyy.
- Jos sanot “cancel” tai “end” järjestelmän odottaessa puhekomentoa, puheohjaus päättyy.
- Jos painat lyhyesti  painiketta (alle 0,8 sekuntia) järjestelmän odottaessa puhekomentoa, puheohjaus päättyy.

## \* Esimerkkejä puhekomentojen käytöstä

## • Puhekomennon aloittaminen

Painikkeen  lyhyt (alle 0,8 sekuntia) painallus:

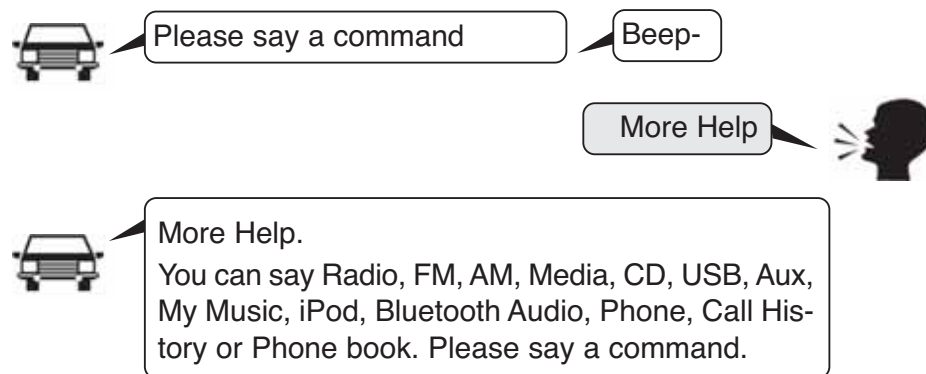

## • Puheentunnistuksen ohittaminen

Painikkeen  lyhyt (alle 0,8 sekuntia) painallus:



## • Lopeta puheohjaus

Painikkeen  lyhyt (alle 0,8 sekuntia) painallus:

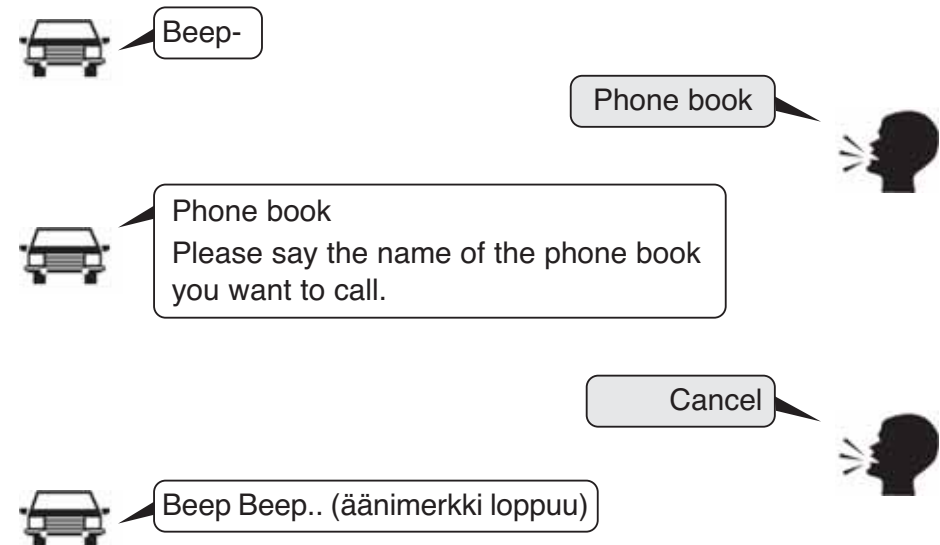

## Puhekomentojen luettelo

- Peruskomennot: Näitä komentoja voidaan käyttää tilanteesta riippumatta. (Kuitenkaan joitain komentoja ei tueta joissain erikoistilanteissa).

Komento	Toiminto
More Help	Antaa opastusta komennoista, joita voidaan käyttää kaikkialla järjestelmässä.
Help	Antaa opastusta komennoista, joita voidaan käyttää nykyisessä tilassa.
Call <Nimi>	Soittaa yhteystiedolle <Nimi>, joka on tallennettu osoitekirjaan Esim.) Call "John"
Phone	Antaa ohjeita puhelimeen liittyvissä komennoissa. Tämä komennon sanomisen jälkeen sano "Call History", "Phone book", "Dial Number" suorittaaksesi ko. toiminnon.
Call History	Näyttää puheluhistoriaikkunan.
Phone book	Näyttää yhteystiedot näytöllä. Kun olet sanonut tämän komennon, sano osoitekirjaan tallennettu yhteystieto yhdistääksesi automaattisesti numeroon.
Dial Number	Näyttää numeron syöttöruudun. Kun olet sanonut tämän komennon, voit lausua puhelinnumeron johon haluat yhdistää.
Redial	Yhdistää viimeksi soitettuun numeroon.
Radio	<ul style="list-style-type: none"> <li>• Näyttää seuraavan radioruudun radion kuuntelelun aikana. (FM1 → FM2 → FMA → AM → AMA)</li> <li>• Näyttää viimeksi toistetun radioruudun, kun kuuntelet toista äänilähdettä.</li> </ul>

Komento	Toiminto
FM	<ul style="list-style-type: none"> <li>• Kun kuuntelet FM-radiota, järjestelmä säilyttää nykyisen tilan.</li> <li>• Kun kuuntelet toista äänilähdettä, järjestelmä näyttää viimeksi toistetun FM-ruudun,</li> </ul>
FM1(FM One)	Näyttää FM1-ruudun.
FM2(FM Two)	Näyttää FM2-ruudun.
FMA	Näyttää FMA-ruudun.
AM	Näyttää AM-ruudun.
AMA	Näyttää AMA-ruudun.
FM Preset 1~6	Toistaa parhaillaan kuunneltavaa lähetystä tallennetusta FM-esivalintapainikkeesta 1-6.
AM Preset 1~6	Toistaa lähetystä tallennetusta AM-esivalintapainikkeesta 1-6.
FM 87.5~107.9	Toistaa FM-lähetystä vastaavalta taajuudelta.
AM 530~1710	Toistaa AM-lähetystä vastaavalta taajuudelta.
TA on	Kytke liikennetiedotukset päälle
TA off	Kytke liikennetiedotukset pois päältä
News on	Kytke RDS News -toiminto päälle
News off	Kytke RDS News -toiminto pois päältä

Komento	Toiminto
Media	Siirtyy viimeksi toistetun median ruutuun.
Play Track 1~30	Jos musiikki-CD on syötetty, vastaava kappale toistetaan.
CD	Toistaa CD:lle tallennettua musiikkia.
Search CD	Siirtyy CD-levyn kappaleen tai tiedoston valintaruutuun. <ul style="list-style-type: none"> <li>• Ääni-CD-levyjen ollessa käytössä siirry ruutuun ja sano kappaleen numero toistaaksesi ko. kappaleen.</li> <li>• Siirtyy MP3-CD-levyn tiedoston valintaruutuun. Tämän jälkeen käytä laitetta käsin valitaksesi toistettavan kappaleen.</li> </ul>
USB	Toistaa musiikkia USB-laitteelta.
Search USB	Siirtyy USB-laitteen tiedoston valintaruutuun. Tämän jälkeen käytä laitetta käsin valitaksesi toistettavan kappaleen.
iPod	Toistaa musiikkia iPodilta.
Search iPod	Siirtyy iPod-laitteen tiedoston valintaruutuun. Tämän jälkeen käytä laitetta käsin valitaksesi toistettavan kappaleen.
My Music	Toistaa My Music -hakemistoon tallennettua musiikkia.
Search My Music	Siirtyy My Music -hakemiston tiedoston valintaruutuun. Tämän jälkeen käytä laitetta käsin valitaksesi toistettavan kappaleen.

Komento	Toiminto
AUX (Auxiliary)	Toistaa järjestelmään liitettyä ulkoista laitetta.
Bluetooth Audio	Toistaa musiikkia yhdistetystä <i>Bluetooth</i> <sup>®</sup> -laitteesta.
Mute	Mykistää radion tai musiikkitoiston.
Pardon?	Toistaa edellisen kommentin.
Cancel (Exit)	Päättää puheohjauksen.

- FM/AM-radiokomennot: komentoja, joita voidaan käyttää kuunneltaessa FM- tai AM-radiota.

Komento	Toiminto
Preset 1~6	Toistaa esivalintapainikkeeseen 1-6 tallennettua lähetystä.
Auto-Store	Valitsee automaattisesti vahvimman vastaanotto-signaalin omaavat radiokanavat ja tallentaa ne esivalintoihin 1-6.
Preset Save 1~6	Tallentaa nykyisen radiotaajuuden esivalintaan 1-6.
Seek up	Toistaa seuraavaa vastaanotettavaa radiokanavaa.
Seek down	Toistaa edellistä vastaanotettavaa radiokanavaa.
Next Preset	Valitsee nykyistä seuraavan esivalintapaikan. (Esimerkki: jos nykyisin kuunneltava kanava on esivalinta 3, valitaan esivalinta 4).
Previous Preset	Valitsee nykyistä edeltävän esivalintapaikan. (Esimerkki: jos nykyisin kuunneltava kanava on esivalinta 3, valitaan esivalinta 2).
Scan	Selaa vastaanotettavia taajuuksia aloittaen nykyisestä toistaen jokaista seuraavaa kanavaa 10 sekuntia.
Preset Scan	Siirtyy nykyistä seuraavia esivalintakanavia toisten niitä 10 sekuntia kerrallaan.
AF on	Kytkee AF-toiminnon (vaihtoehtoinen taajuus) päälle
AF off	Kytkee AF-toiminnon (vaihtoehtoinen taajuus) pois
Region	Kytkee Region-paikallisohjelmia päälle

- Ääni-CD-komennot: komennot, joita voidaan käyttää kuunneltaessa ääni-CD-levyä.

Komento	Toiminto
Region off	Kytkee Region-paikallisojelmia pois päältä
Program Type	Siirtyy RDS-ohjelmatyypin valintaruutuun. Tämän jälkeen käytä laitetta käsin valitaksesi halutun ohjelmatyypin.
Random	Toistaa CD-levyn kappaleita satunnaisesti.
Random Off	Peruuttaa satunnaisiston ja toistaa kappaleita peräkkäisessä järjestyksessä.
Repeat	Toistaa nykyistä kappaletta.
Repeat Off	Peruuttaa jatkuvan toiston ja toistaa kappaleita peräkkäisessä järjestyksessä.
Next Track	Toistaa seuraavan kappaleen.
Previous Track	Toistaa edellisen kappaleen.
Scan	Selaa jokaista kappaletta 10 sekuntia seuraavasta kappaleesta alkaen.
Track 1~30	Toistaa halutun kappaleen numeron.
Search Track	Siirtyy kappaleen valintaruutuun. Tämän jälkeen lausu kappaleen nimi toistaaksesi kyseisen kappaleen.
Information	Näyttää nykyisen kappaleen tiedot.

- MP3-CD/USB-komennot: komennot, joita voidaan käyttää kuunneltaessa CD:lle tai USB-laitteelle tallennettua musiikkia.

Komento	Toiminto
Random	Toistaa kaikki nykyisen kansion tiedostot satunnaisesti.
All Random	Toistaa kaikki tallennetut tiedostot satunnaisesti.
Random Off	Peruuttaa satunnaistoiston ja toistaa tiedostoja peräkkäisessä järjestyksessä.
Repeat	Toistaa nykyistä tiedostoa jatkuvasti.
Folder Repeat	Toistaa kaikkia nykyisen hakemiston tiedostoja jatkuvasti uudelleen.
Repeat Off	Peruuttaa jatkuvan toiston ja toistaa tiedostoja peräkkäisessä järjestyksessä.
Next File	Toistaa seuraavan tiedoston.
Previous File	Toistaa edellisen tiedoston.
Scan	Selaa jokaista tiedostoa 10 sekuntia seuraavasta tiedostosta alkaen.
Search File	Siirtyä tiedoston valintaruutuun.
Search Folder	Siirtyä hakemiston valintaruutuun.
Information	Näyttää nykyisen tiedoston tiedot.
Copy	Kopio nykyisen tiedoston My Music -kansioon.

- iPod-komennot: komennot, joita voidaan käyttää iPod-toiston aikana.

Komento	Toiminto
All Random	Toistaa kaikki tallennetut kappaleet satunnaisesti.
Random	Toistaa kaikki nykyisen kategorian kappaleet satunnaisesti.
Random Off	Peruuttaa satunnaistoiston ja toistaa kappaleita peräkkäisessä järjestyksessä.
Repeat	Toistaa nykyistä kappaletta jatkuvasti.
Repeat Off	Peruuttaa jatkuvan toiston ja toistaa kappaleita peräkkäisessä järjestyksessä.
Next Song	Toistaa seuraavan kappaleen.
Previous Song	Toistaa edellisen kappaleen.
Search Song	Siirtyy kappaleen valintaruutuun.
Information	Näyttää nykyisen kappaleen tiedot.



- **My Music** -komennot: komennot, joita voidaan käyttää My Music -hakemiston toiston aikana.

Komento	Toiminto
Random	Toistaa kaikki tallennetut tiedostot satunnaisesti.
Random Off	Peruuttaa satunnaistoiston ja toistaa tiedostoja peräkkäisessä järjestyksessä.
Repeat	Toistaa nykyistä tiedostoa jatkuvasti.
Repeat Off	Peruuttaa jatkuvan toiston ja toistaa tiedostoja peräkkäisessä järjestyksessä.
Next File	Toistaa seuraavan tiedoston.
Previous File	Toistaa edellisen tiedoston.
Scan	Selaa jokaista tiedostoa 10 sekuntia seuraavasta tiedostosta alkaen.
Search File	Siirtyä tiedoston valintaruutuun.
Search Folder	Näyttää nykyisen tiedoston tiedot.
Delete	Poistaa nykyisen kappaleen. Tämän jälkeen käydään läpi ylimääräinen vahvistusvaihe.
Delete All	Poistaa kaikki My Music -hakemistoon tallennetut tiedostot. Tämän jälkeen käydään läpi ylimääräinen vahvistusvaihe.

- **Bluetooth®**-äänentoiston komennot: komennot, joita voidaan käyttää puhelimen musiikin toiston aikana.

Komento	Toiminto
Play	Jatkaa pysäytetyn kappaleen toistoa.
Pause	Pysäyttää nykyisen kappaleen toiston.

**LIITE**

Nimi		Kuvaus
AST (A.store)		Valitsee ja tallentaa kanavat automaattisesti
SDVC		Nopeuden mukaan säätyvä äänenvoimakkuus (SDVC)

## ■ CD-soitin (RDS-malli): AM101GMEE, AM111GMEE



\*  Bluetooth logoa ei näytetä, jos langaton *Bluetooth*<sup>®</sup>-toiminto ei ole tuettu.

## JÄRJESTELMÄN SÄÄTIMET JA TOIMINNOT

\* Näyttö ja asetukset saattavat poiketa äänentoistolaitteen mallin mukaan.

### Äänentoiston keskusyksikkö (RDS-toiminnolla ja langattomalla *Bluetooth*<sup>®</sup>-tekniikalla varustetuissa malleissa)



#### 1) (LEVYN POISTO)

- Poistaa levyn.

#### 2) **RADIO**

- Muuttaa Radio(FM/AM)-tilan.
- Jokaisella painikkeen painamiskerralla tila vaihtuu seuraavasti: FM1 → FM2 → FMA → AM → AMA.



#### 3) **MEDIA**

- Käynnistä Media-tila
- Aina kun painiketta painetaan, tila vaihtuu järjestyksessä CD, USB (iPod), AUX, My Music ja BT Audio.

#### 4) **PHONE** (langattomalla *Bluetooth*<sup>®</sup>-tekniikalla varustetuissa malleissa)

- Vaihtaa puhelintilan
- \* Kun puhelinta ei ole liitetty, puhelinyhteysruutu avautuu näytölle.

#### 5) VIRTAKYTKIN/ÄÄNENVOIMAKUUDEN säädin

-  Virta: paina kytkeäksesi virran päälle/pois päältä.
-  Äänenvoimakkuus: käännä vasemmalle/oikealle säätääksesi äänenvoimakkuutta.

#### 6)

- Kun painiketta painetaan lyhyesti (alle 0,8 sekuntia)
- Radio-tila: edellisen/seuraavan taajuuden toisto
- Media-tilat (CD/USB/iPod/My Music): vaihtaa kappaletta tai musiikkitiedostoa
- Kun painiketta pidetään pohjassa (yli 0,8 sekuntia)
- Radio-tila: muuttaa jatkuvasti taajuutta. Nykyisen taajuuden toisto alkaa vapautettaessa painike.
- Media-tilat (CD/USB/iPod/My Music): kelaat kappaletta tai tiedostoa eteen-/taaksepäin.
- Ohjaa soiton äänenvoimakkuutta Handsfree-puhelun aikana.

#### 7)

- RDS Radio-tila: hakee RDS-ohjelmatyyppejä.
- CD/USB/MP3-tilat: hakee kansioita.



### 8)

- Kytkee näytön päälle/pois päältä.

### 9)

- Aseta TA-liikennetiedotukset (Traffic Announcement) päälle/pois päältä.

### 10)

- Radio-tila: toistaa jokaista vastaanotettavaa lähetystä 5 sekuntia
- Media-tilat (CD/USB/iPod/My Music): jokaista kappaletta (tiedostoa) kuunnellaan noin 10 sekuntia.

### 11)

- Vaihtaa asetustilan.

### 12) TUNE-säädin

- Radio-tila: käännä vaihtaaksesi lähetystaajuutta.
- Media-tilat (CD/USB/iPod/My Music): käännä hakeaksesi kappaleita/kanavia/tiedostoja.

### 13)

- Järjestelmän alkuperäisasetusten palautus ja uudelleenkäynnistys.

## Äänentoiston keskusyksikkö



### 14) **FM**

- Vaihtaa FM-tilan.
- Aina kun painiketta painetaan, toimintatila vaihtuu seuraavassa järjestyksessä: FM1 → FM2 → FMA.

### 15) **AM**

- Vaihtaa AM-tilan.
- Aina kun painiketta painetaan, toimintatila vaihtuu seuraavassa järjestyksessä: AM → AMA.

### 16) **MEDIA**

- Käynnistä Media-tila
- Aina kun painiketta painetaan, tila vaihtuu järjestyksessä CD, USB (iPod), AUX ja My Music.



### 17) **MUTE**

- Mykistää äänenvoimakkuuden.

## Ohjauspyörän kaukosäätö

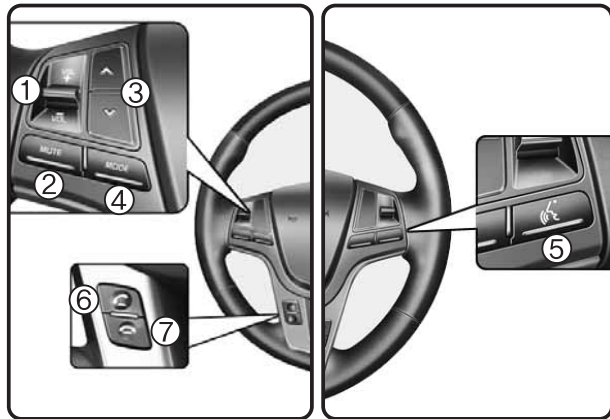

### 1) ÄÄNENVOIMAKKUUS

- Käytetään äänenvoimakkuuden säätöön.

### 2) MYKISTYS

- Mykistää äänenvoimakkuuden.

### 3) HAKU

- Kun painiketta painetaan lyhyesti (alle 0,8 sekuntia)
  - Radio-tila: hakee esivalintoihin tallennettuja lähetystaajuuksia.
  - Media-tilat (CD/USB/iPod/My Music/BT Audio): vaihtaa kappaleen, tiedoston tai luvun.
- Kun painiketta pidetään pohjassa (yli 0,8 sekuntia)
  - Radio-tila: hakee automaattisesti lähetystaajuuksia ja kanavia
  - Media-tilat (CD/USB/iPod/My Music): pikakelaa tiedostoja tai kappaleita eteen- tai taaksepäin

### 4) MODE

- Jokainen tämän painikkeen painallus vaihtaa tilaa seuraavassa järjestyksessä: FM1 → FM2 → FMA → AM → AMA → USB tai iPod → AUX → My Music → BT Audio
- Jos mediaa ei ole liitetty tai levyä syötetty, vastaavat tilat poistuvat käytöstä.

### 5) (mikäli varusteena)

- Kun painiketta painetaan lyhyesti (alle 0,8 sekuntia)
  - Käynnistyy puheohjaus
  - Kun valitaan puhekomennon suorituksen aikana, komento pysäytetään ja järjestelmä odottaa uutta puhekomentoa.
- Kun painiketta pidetään pohjassa (yli 0,8 sekuntia)
  - Puheohjaus päättyy

6) 

- Kun painiketta painetaan lyhyesti (alle 0,8 sekuntia)
  - Soittohistoria näytetään painettaessa puhelinruudun ollessa aktiivinen
  - Tekee puhelun painettaessa soittoruudun ollessa aktiivinen
  - Vastaa puheluun painettaessa vastaanotettavan puheluruudun ollessa aktiivinen
  - Yhdistää odottavaa puheluun (koputuspalvelu) painettaessa odottavan puhelun aikana
- Kun painiketta pidetään pohjassa (yli 0,8 sekuntia)
  - Soittaa viimeisimpään numeroon painettaessa *Bluetooth*<sup>®</sup>-handsfree-odotustilassa
  - Vaihtaa puhelun takaisin matkapuhelimeen (yksityispuhelu) painettaessa *Bluetooth*<sup>®</sup>-handsfree-puhelun aikana
  - Vaihtaa puhelun takaisin *Bluetooth*<sup>®</sup>-Handsfree-laitteelle painettaessa puhelun kuuluessa matkapuhelimesta (toimii ainoastaan, kun *Bluetooth*<sup>®</sup>-handsfree on kytketty).

7) 

- Lopettaa puhelun



## Radio-tila (RDS-mallit) AM101GMEE, AM111GMEE

### Perustilan näyttöruutu



1) Tilanäkymä  
Näyttää nykyisen käyttötilan

2) Taajuus  
Näyttää nykyisen taajuuden

3) Esivalinta  
Näyttää nykyisen esivalintanumeron [1] ~ [6]

4) Esivalintanäyttö  
Näyttää tallennetut esivalinnat

5) Autostore  
Tallentaa esivalintapainikkeisiin automaattisesti taajuudet, joilla on vahvin vastaanottokyky

6) RDS-valikko  
Näyttää RDS-valikon

7) RDS-tiedot  
Näyttää RDS-lähetystietoja

## Vaihtaminen Radio-tilaan

Painikkeen **RADIO** painaminen vaihtaa toimintatilaa seuraavassa järjestyksessä: FM1 → FM2 → FMA → AM → AMA.

Painikkeen **FM** tai **AM** painaminen vaihtaa toimintatilaa seuraavassa järjestyksessä: FM1 → FM2 → FMA ja AM → AMA.

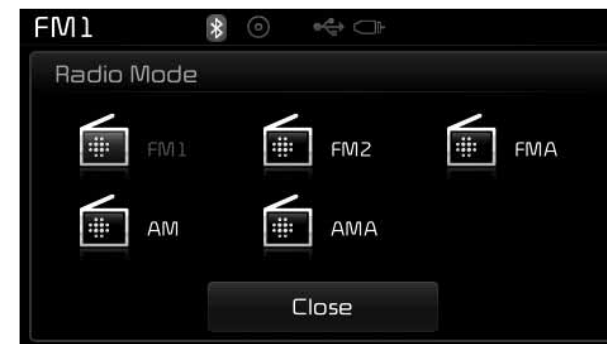

Jos [Pop-up Mode] on kytketty päälle **SETUP** ► [Display]-tilasta, **RADIO** painikkeen painaminen näyttää Radion ponnahdusruudun.

Käännä **TUNE** säädintä siirtääkseen kursoria. Paina säädintä tehdäkseen valinnan.

## Radiotaajuuksien hakeminen

### Seek-painikkeella

Paina  painiketta toistaaksesi edellisen/seuraavan taajuuden.

### TUNE-säätimellä

Käännä  TUNE-säädintä valitaksesi halutun taajuuden.

- FM : Kasvattaa/vähentää taajuutta 50kHz:llä
- AM : Kasvattaa/vähentää taajuutta 9kHz:llä

## Radio-tilan käyttäminen

### Esivalintojen valitseminen/tallentaminen

Paina  ~  painikkeita toistaaksesi haluttua esivalintakanavaa.



Paina  painiketta näyttääksesi lähetystietoja jokaiseen painikkeeseen tallennetusta taajuudesta.



## \* HUOMAUTUS

Kun kuuntelet taajuutta, jonka haluat tallentaa esivalintaan, pidä pohjassa (yli 0,8 sekuntia) yhtä esivalintapainikkeista [1] ~ [6] tallentaaksesi nykyisen taajuuden valittuun esivalintaan.

### Auto Store

Paina  painiketta tallentaaksesi automaattisesti vastaanotettavat taajuudet esivalintapainikkeisiin.

## \* HUOMAUTUS

[Cancel] painikkeen painaminen uudelleen Auto Store -toiminnon ollessa toiminnassa peruuttaa toiminnon ja palauttaa aiemmin käytetyn taajuuden.

### **RDS-Valikko**

Paina  painiketta asettaaksesi AF-, (vaihtoehtoinen taajuus), Region- (paikallishjelmat) ja News-toiminnot (uutiset).



### **\* HUOMAUTUS**

RDS-valikko ei ole tuettu AM tai AMA-tilassa.

### **Scan-selaus**

- Radio-tila
  - Paina painiketta (alle 0,8 sekuntia): Jokaista radioasemaa kuunnellaan noin 5 sekuntia.
- CD, USB, My Music -tila
  - Paina painiketta (alle 0,8 sekuntia): Jokaista kappaletta (tiedostoa) kuunnellaan noin 10 sekuntia.
- \* Paina painiketta uudelleen jatkaaksi nykyisen kappaleen (tiedoston) kuuntelua.

### **\* HUOMAUTUS**



Aikaisemmin käytetty taajuus palautuu, kun scan-selaus on suoritettu.

Scan-selaus keskeytyy  painikkeen painamisesta.

## Ohjelmatyyppi

Paina  painiketta hakeaksesi haluttua ohjelmatyyppiä.



Käännä  TUNE-säädintä vasemmalle/oikealle hakeaksesi haluttua ohjelmatyyppiä. Kun olet löytänyt halutun ohjelmatyyppin, paina  TUNE-säädintä.

Kun valitsemasi ohjelmatyyppi vilkkuu (noin 5 sekuntia) sen valitsemisen jälkeen, painamalla  painiketta voit valita eri ohjelmatyyppin läheyyksen.

## TA-liikennetiedotukset (Traffic Announcement)

Paina  painiketta kytkeäksesi TA-toiminnon (Traffic Announcement) päälle/pois päältä.



## \* HUOMAUTUS - LEVYJEN KÄYTTÖ

- Tämä laite on suunniteltu yhteensopivaksi seuraavin logo-tunnus- varustettujen ohjelmistojen kanssa.
- Älä puhdista levyjä levyjä kemiallisilla liuoksilla, kuten levysuihkeilla, antistaattisilla aineilla/suihkeilla, bentseenillä tai tinnerillä.
- Aseta levyt takaisin alkuperäisiin koteloihin käytön jälkeen estääksesi levyjen naarmuuntumisen.
- Tartu levyistä niiden reunoilta tai keskiaukosta estääksesi levypintojen vahingot.
- Älä syötä vieraita esineitä levyn syöttö-/poistoaukkoon. Vieraiden esineiden syöttäminen voi johtaa laitteen sisäosien vahinkoihin.
- Älä syötä kahta levyä samanaikaisesti.
- Kun käytät CD-R/CR-RW-levyjä, levyn luvussa ja toistoajoissa saattaa esiintyä eroavaisuuksia riippuen levyn valmistajasta, valmistustavasta ja käyttäjän käyttämästä tallennusmetodista.

(Jatkuu)

(Jatkuu)

- Puhdista sormenjäljet ja pöly pois levyn pinnalta (kuvapuoli) pehmeällä kankaalla.
- Jos laitteessa käytetään CD-R/CD-RW-levyjä, joihin on kiinnitetty tarroja, saattaa seurauksena olla ongelmia levyn poistossa tai levyn jumittuminen syöttöaukkoon. Tämänlaiset levyt saattavat aiheuttaa myös melua toiston aikana.
- Jotkut CD-R/CD-RW-levyt eivät välttämättä toimi riippuen levyn valmistajasta, valmistustavasta ja käyttäjän käyttämästä levyn tallennusmenetelmästä. Jos ongelma jatkuu, erilaisten CD-levyjen jatkuva käyttäminen voi johtaa toimintahäiriöihin.
- Tämän tuotteen suorituskyky saattaa vaihdella riippuen CD-RW-ajuriohjelmistosta.
- Kopiosuojatut CD-levyt, kuten S-tyyppiset CD:t, eivät ehkä toimi laitteessa. DATA-levyjä ei voida toistaa. (nämä levyt voivat kuitenkin toimia, mutta käyttäytyvät epänormaalisti).

(Jatkuu)

(Jatkuu)

- Älä käytä poikkeavan muotoisia levyjä (esim. 8 cm:n, sydämenmuotoisia, monikulmaisia), koska nämä voivat johtaa toimintahäiriöihin.
- Jos levy jätetään syöttöaukkolle 10 sekunniksi, järjestelmä vetää levyn automaattisesti sisään laitteeseen.
- Ainoastaan aidot audio-CD-levyt ovat tuettuja. Muissa levyissä saattaa esiintyä tunnistushäiriöitä (esim. CD-R-kopiot, CD-levyt tarroilla).

## MP3-tiedoston tiedot

### • Tuetut ääniformaatit

Tiedostojärjestelmä	ISO 9660 Level 1
	ISO 9660 Level 2
	Romeo / Juliet (128 merkkiä)
Äänentoiston pakkaus	MPEG1 Audio Layer3
	MPEG2 Audio Layer3
	MPEG2.5 Audio Layer3
	Windows Media Audio Ver 7.X & 8.X

\* Jos tiedosto ei ole ylläesitettyjen formaattien mukainen, sitä ei välttämättä voida tunnistaa oikein tai sen tiedostonimi tai muut tiedot eivät näy oikein.

### • Pakattujen tiedostojen tuki

#### 1. Tuetut tiedonsiirtonopeudet (Kbps)

	MPEG1	MPEG2	MPEG2.5	WMA
	Layer3	Layer3	Layer3	High Range
TIEDONSIIRTONOPEUS (kbps)	32	8	8	48
	40	16	16	64
	48	24	24	80
	56	32	32	96
	64	40	40	128
	80	48	48	160
	96	56	56	192
	112	64	64	
	128	80	80	
	160	96	96	
	192	112	112	
	224	128	128	
	256	144	144	
	320	160	160	

#### 2. Näytteenottotaajuudet (Hz)

MPEG1	MPEG2	MPEG2.5	WMA
44100	22050	11025	32000
48000	24000	12000	44100
3000	16000	8000	48000

• MP3/WMA-pakatuissa tiedostoissa saattaa esiintyä äänenlaatuun liittyviä eroja riippuen tiedonsiirtonopeudesta. (korkeammilla tiedonsiirtonopeuksilla voidaan saavuttaa korkeampi äänenlaatu).

• Tämä laite tunnistaa ainoastaan MP3/WMA-tiedostopäätteet. Muita tiedostopäätteitä ei välttämättä tunnisteta oikein.

#### 3. Tunnistettujen hakemistojen ja tiedostojen enimmäismäärä

- Hakemisto : 255 hakemistoa CD-levyllä, 2 000 hakemistoa USB-laitteella

- Tiedosto : 999 tiedostoa CD-levyllä, 6 000 tiedostoa USB-laitteella

\* Tunnistettavien hakemistotasojen määrää ei ole rajoitettu.

### • Kielituki (Unicode-tuki)

1. Englanti: 94 merkkiä
  2. Erikoismerkit ja tunnukset: 986 merkkiä
- ✳ Muita kieliä kuin Englantia, Koreaa ja Kiina ei ole tuettu.
3. Tekstinäyttö (Unicode-pohjainen)
    - Tiedostonimi : enintään 64 englannin kielen merkkiä
    - Kansion nimi : enintään 32 englannin kielen merkkiä
- ✳ Tekstin vieritystoiminto mahdollistaa tiedoston koko nimen näkymisen myös siinä tapauksessa, jossa nimi on liian pitkä näkymään näytöllä kerralla.

### • Yhteensopivuus levytyypin mukaan

1. Sekalevyjen (MIXED CD) toisto: ensin toistetaan audio-tiedostot, sitten pakatut.
2. EXTRA CD-levyjen toisto: ensin toistetaan audio-tiedostot, sitten pakatut.
3. Multisessio-CD-levyjen toisto: toistetaan sessiojärjestyksessä
  - MIXED CD: CD-tyyppi, jossa yhdessä levyssä tunnistetaan sekä MP3 että audio-CD-tiedostoja.
  - Multisessio-CD-levyt ovat levyjä, joissa on vähintään kaksi sessiota. Extra-CD-levyistä poiketen multisessio-CD-levyt on tallennettu erillisiksi sessioiksi, joissa ei ole media-rajoitteita.

### • CD-levyjen kirjoittamisen varotoimet

1. Kaikissa tapauksissa, paitsi multisessio-levyjen luomisessa, valitse "päätä sessio" -valinta ennen levyn luomista. Järjestelmä saattaa tarkastaa jonkun aikaa (noin 25 sekuntia), onko levyn sessio päätetty. Tämä ei tarkoita toimintahäiriötä. (Viive saattaa olla pidempi riippuen hakemistojen ja tiedostojen määrästä).
2. MP3/WMA-tiedostojen päätteiden vaihtaminen tai muiden tiedostopäätteiden vaihtaminen MP3/WMA:ksi saattaa johtaa tuotteen toimintahäiriöihin.
3. Kun nimeät MP3/WMA-päätteisiä tiedostoja, käytä ainoastaan englannin tai korean kieltä. (muut kuin englannin tai korean kielet eivät ole tuettuja ja eivät näin ollen näy näytöllä).
4. Musiikkitiedostojen luvaton käyttö ja kopioiminen on kielletty laissa.

5. Sellaisten CD-R/CD-RW-levyjen pitkäaikainen käyttö, jotka eivät ole standardien ja määräysten mukaisia, voi johtaa tuotteen toimintahäiriöihin.



## MEDIA-TILA

AM111GMEE, AM111GMEG  
AM111GMGN, AM111GMGE,  
AM111GMGG

Media-tilan vaihtaminen (langattomalla *Bluetooth*<sup>®</sup>-tekniikalla varustetuissa malleissa)

Painikkeen **MEDIA** painaminen vaihtaa käyttötilaa seuraavassa järjestyksessä: CD → USB (iPod) → AUX → My Music → BT Audio.



Jos [Pop-up Mode] / [Mode Pop-up] on kytketty päälle **SETUP** ► [Display]-tilasta, painikkeen **MEDIA** painaminen näyttää Median ponnahdusruudun.

Käännä ● TUNE-säädintä siirtääkseen kursoria. Paina säädintä tehdäkseen valinnan.

## MEDIA-TILA

AM101GMEE, AM101GMEG  
AM101GMGN, AM101GMGE,  
AM101GMGG

Vaihtaminen Media-tilaan

Painikkeen **MEDIA** painaminen vaihtaa käyttötilaa seuraavassa järjestyksessä: CD → USB (iPod) → AUX → My Music.

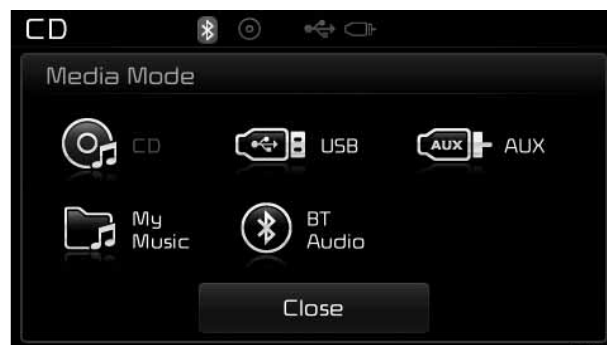

Jos [Pop-up Mode] / [Mode Pop-up] on kytketty päälle **SETUP** ► [Display]-tilasta, painikkeen **MEDIA** painaminen näyttää Median ponnahdusruudun.

Käännä ● TUNE-säädintä siirtääkseen kursoria. Paina säädintä tehdäkseen valinnan.

## \* HUOMAUTUS

Media-tilan ponnahdusruutu voidaan näyttää ainoastaan, kun vähintään kaksi media-tilaa on kytketty päälle.

## Toiminnon tunnus

Kun *Bluetooth*<sup>®</sup>-tekniikka, iPod, USB tai AUX-laite liitetään tai CD syötetään, vastaavan tilan tunnus ilmestyy näytölle.



Tunnus	Kuvaus
	Langaton <i>Bluetooth</i> <sup>®</sup> -tekniikka
	CD
	iPod
	USB
	AUX

## AUDIO-CD-TILA

### Perustilan näyttöruutu



#### 1) Tila

Näyttää nykyisen käyttötilan

#### 2) Käyttötila

Näyttää nykyisen käyttötilan Repeat/Random(satunnaistoisto)/Scan-selaus-toiminnoille

#### 3) Kappaletiedot

Näyttää lisätietoja nykyisestä kappaleesta

#### 4) Toisto/Tauko

Vaihtaa toisto/tauco tilaan

#### 5) Toistoaika

Näyttää nykyisen toistoajan

#### 6) Info

Näyttää yksityiskohtaisia tietoja nykyisestä kappaleesta

#### 7) Random(satunnaistoisto)

Kytkee Random-toiminnon päälle/pois päältä

#### 8) Repeat

Kytkee Repeat-toiminnon päälle/pois päältä

#### 9) Luettelo

Siirtyy luetteloruutuun

## Audio-CD-tilan käyttäminen



### CD-kappaleiden toisto/tauko

Kun audio-CD syötetään, käynnistyy oikea tila automaattisesti ja toisto alkaa.



<RDS-mallit>



Paina  painiketta toiston aikana pitääksesi tauon toistossa ja paina  painiketta jatkaaksesi sitä.



## \* HUOMAUTUS

- Ainoastaan aidot audio-CD-levyt ovat tuettuja. Muissa levyissä saattaa esiintyä tunnistushäiriöitä (esim. CD-R-kopiot, CD-levyt tarroilla).
- Esittäjä- ja nimiketiedot näytetään ruudulla, mikäli kappaletiedot sisältyvät audio-CD-levyyn.

## Kappaleiden vaihtaminen

Paina  painiketta siirtyäksesi edelliseen tai seuraavaan kappaleeseen.

## \* HUOMAUTUS

- Painikkeen  painaminen 3 sekunnin jälkeen toiston aloituksesta aloittaa nykyisen kappaleen alusta.
- Painikkeen  painaminen 3 sekunnin sisällä toiston aloituksesta aloittaa edellisen kappaleen.

### Valitseminen luettelosta

Käännä  TUNE-säädintä vasemmalle/oikealle hakeaksesi haluttua kappaletta.

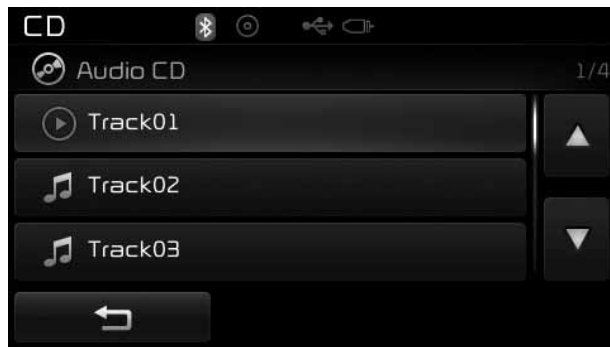

Kun olet löytänyt haluamasi kappaleen, paina  TUNE-säädintä aloittaaksesi toiston.

### Kappaleiden pikakelaus eteen-/taaksepäin

Paina ja pidä  painiketta pohjassa (yli 0,8 sekuntia) toiston aikana kelataksesi nykyistä kappaletta pikanopeudella eteen- tai taaksepäin.

### Scan-selaus

Paina  painiketta toistaaksesi ensimmäiset 10 sekuntia jokaisesta kappaleesta.

### Audio-CD-tilan valikko

Tässä tilassa pääset käyttämään Info, Random, Repeat ja List-toimintoja (luettelo).

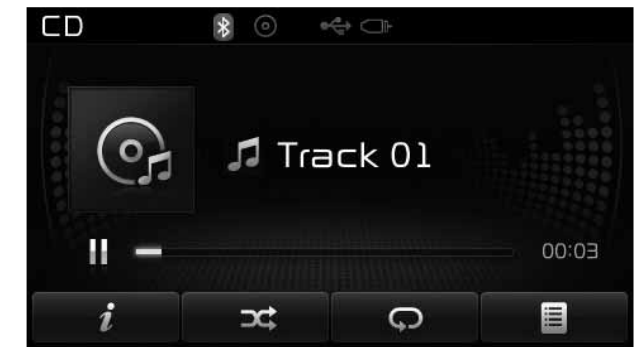

<RDS-mallit>



### **Info**

Paina  ( **Info** ) painiketta näyttääksesi lisätietoja nykyisestä levystä.

### **Random (satunnaistoisto)**

Paina  ( **Shuffle** ) painiketta toistaaksesi kappaleita satunnaisessa järjestyksessä.

Paina painiketta uudelleen kytkeäksesi Random-toiminnon pois päältä.

- Random (satunnaistoisto): Toistaa kaikkia kappaleita satunnaisesti.

### **Repeat**

Paina  ( **Repeat** ) painiketta toistaaksesi nykyistä kappaletta yhä uudelleen ja uudelleen. Paina painiketta uudelleen kytkeäksesi repeat-toiminnon pois päältä.

- Repeat: Toistaa nykyistä kappaletta yhä uudelleen ja uudelleen.

### **List**

Paina  ( **List** ) painiketta näyttääksesi kappaleluettelon ruudulla.

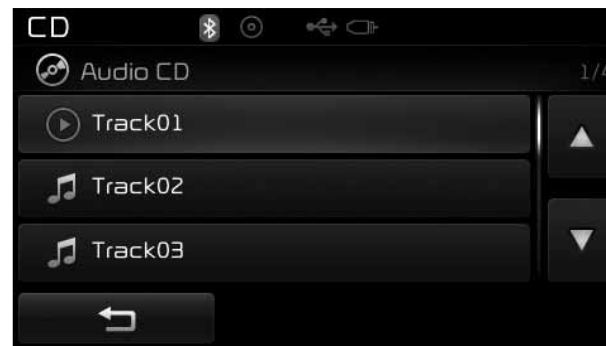

Käännä  TUNE-säädintä vasemmalle/oikealle hakeaksesi kappaleita. Kun haluttu kappale näytetään, paina säädintä tehdäksesi valinnan ja aloitaksesi toiston.

## MP3-CD-TILA

### Perustilan näyttöruutu



#### 1) Tila

Näyttää nykyisen käyttötilan.

#### 2) Käyttötila

Näyttää nykyisen käyttötilan Repeat/Random(satunnaistoisto)/Scan-selaustoiminnoille

#### 3) Tiedostoindeksi

Näyttää nykyisen tiedoston numeron

#### 4) Kappaletiedot

Näyttää lisätietoja nykyisestä tiedostosta

#### 5) Toisto/Tauko

Vaihtaa toisto/tauco tilaan

#### 6) Toistoaika

Näyttää nykyisen toistoajan

#### 7) Info

Näyttää yksityiskohtaisia tietoja nykyisestä tiedostosta

#### 8) Random (satunnaistoisto)

Kytkee Random-toiminnon päälle/pois päältä

#### 9) Repeat

Kytkee Repeat-toiminnon päälle/pois päältä

#### 10) Kopiointi

Kopio nykyisen tiedoston My Music -hakemistoon

#### 11) List

Siirtyy luetteloruutuun

## MP3-CD-tilan käyttäminen

### MP3-tiedoston toisto/tauko

Kun MP3-levy syötetään, oikea tila käynnistyy automaattisesti ja toisto aloitetaan.



<RDS-mallit>



Paina **||** painiketta toiston aikana pitääksesi tauon toistossa ja paina **▶** painiketta jatkaaksesi sitä.

## \* HUOMAUTUS

Jos levyllä on useita tiedostoja ja kansioita, lukuaika voi kestää yli 10 sekuntia ja luettelonäkymää ei ehkä näytetä tai kappalehaku ei toimi. Kun lataus on valmis yritä uudelleen.

### Tiedoston vaihtaminen

Paina **SEEK TRACK** painiketta siirtyäksesi edelliseen tai seuraavaan tiedostoon.

## \* HUOMAUTUS

- Painikkeen **SEEK TRACK** painaminen 3 sekunnin jälkeen toiston aloituksesta aloittaa nykyisen tiedoston alusta.
- Painikkeen **SEEK TRACK** painaminen 3 sekunnin sisällä toiston aloituksesta aloittaa edellisen tiedoston.

## Valitseminen luettelosta

Käännä **TUNE**-säädintä vasemmalle/oikealle hakeaksesi haluttua tiedostoa.

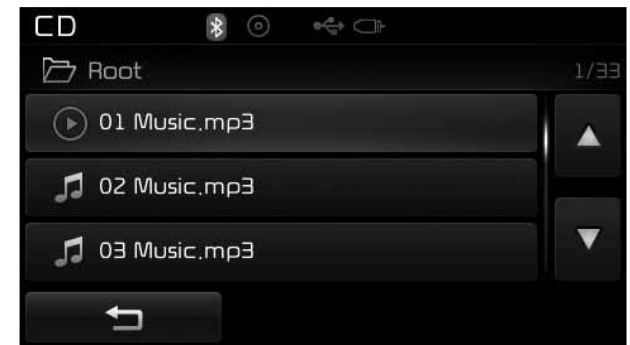

Kun olet löytänyt haluamasi tiedoston, paina **TUNE**-säädintä aloittaaksesi toiston.

## Tiedostojen pikakelaus eteen-/taaksepäin

Paina ja pidä **SEEK TRACK** painiketta pohjassa (yli 0,8 sekuntia) toiston aikana kelataksesi nykyistä tiedostoa pikanopeudella eteen- tai taaksepäin.

### Scan-selaus

Paina **SCAN** painiketta toistaaksesi ensimmäiset 10 sekuntia jokaisesta tiedostosta.

### Kansioiden hakeminen

Paina **PTY FOLDER** (**FOLDER**) painiketta valitaksesi ja hakeaksesi kansioita.

Kun haluttu kansio näytetään, paina **TUNE**-säädintä tehdäksesi valinnan.

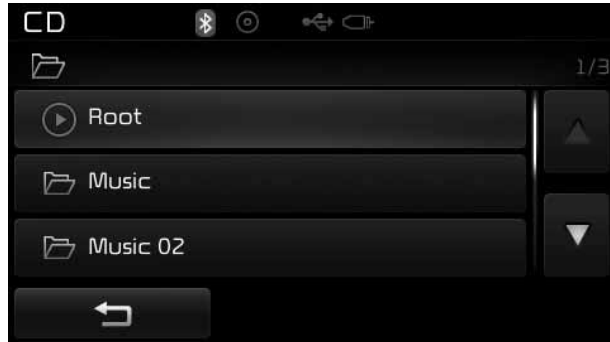

Valitun kansion ensimmäisen tiedoston toisto aloitetaan.

### MP3-CD-tilan valikko

Tässä tilassa pääset käyttämään Info, Random, Repeat, List ja kopiointitoimintoja.



<RDS-mallit>



### Info

Paina **i** (**Info**) painiketta näyttääksesi lisätietoja nykyisestä tiedostosta.

### \* HUOMAUTUS

- Kun “Folder File” -valinta on asetettu oletusruuduksi näyttöasetuksista (“Display”), albumin/esittäjän/tiedoston tiedot näytetään lisätiedoissa.
- Kun “Album Artist Song”-valinta on asetettu oletusruuduksi, kansion/tiedoston nimi näytetään lisätiedoissa.
- Nimike-, esittäjä- ja albumitiedot näytetään ainoastaan, kun kyseisiä tietoja on tallennettu MP3-tiedoston ID3-tagiin.



### **Random (satunnaistoisto)**

Paina  ( **Shuffle** ) painiketta toistaaksesi tiedostoja satunnaisessa järjestyksessä.

Jokaisella painikkeen painalluskerralla, toiminto vaihtuu seuraavassa järjestyksessä: Kansion Random-toisto → Random (Shuffle) All → Off.

- Kansion Random-toisto: Nykyisen hakemiston kaikkia tiedostoja toistetaan satunnaisesti.
- Random All : Toistaa kaikkia tiedostoja satunnaisesti.

### **Repeat**

Paina  ( **Repeat** ) painiketta toistaaksesi nykyistä tiedostoa tai kansiota yhä uudelleen ja uudelleen.

Jokaisella painikkeen painalluskerralla, toiminto vaihtuu seuraavassa järjestyksessä: Repeat → Kansion Repeat → Off.

- Repeat: Toistaa nykyistä tiedostoa jatkuvasti.
- Kansion Repeat: Toistaa kaikki hakemiston tiedostot uudelleen jatkuvasti.

### **Tiedostojen kopioiminen**

Paina  ( **Copy** ) painiketta kopioidaksesi nykyisen tiedoston My Music -hakemistoon.

### **\* HUOMAUTUS**

**Toisen toiminnon valitseminen kesken kopioinnin näyttää ponnahtusruudun, joka kysyy, haluatko keskeyttää kopioinnin. Sano “Yes” keskeyttääksesi.**

### **List**

Paina  ( **List** ) painiketta näyttääksesi tiedostoluettelon ruudulla.

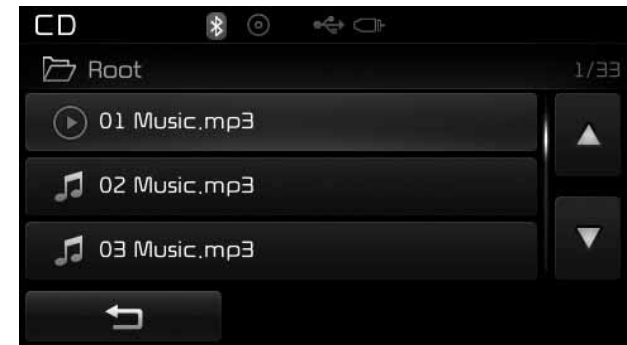

Käännä  TUNE-säädintä vasemmalle/oikealle hakeaksesi tiedostoja. Kun haluttu tiedosto näytetään, paina säädintä tehdäksesi valinnan ja aloittaaksesi toiston.

## \* HUOMAUTUS - USB-laitteen käyttäminen

- Liitä USB-laite moottorin käynnistämisen jälkeen. USB-laite saattaa vahingoittua, jos se on valmiiksi liitetty ajoneuvon virran kytkemisen yhteydessä. USB-laite ei ehkä toimi oikein, jos auton virta kytetään päälle tai pois päältä USB-laitteen ollessa liitettyinä.
- Varo staattisia sähköpurkauksia liittäessäsi/irrottaessasi USB-laitteita.
- MP3-enkoodattuja laitteita ei tunnusteta, jos ne liitetään ulkoisena laitteena.
- Kun liität ulkoista USB-laitetta, järjestelmä ei välttämättä tunnista USB-laitetta oikein joissain käyttötiloissa.
- Ainoastaan tuotteet, jotka on alustettu 64 kbit bitti-/sektorikokoon voidaan tunnistaa.
- Tämä laite tunnistaa USB-laitteet, jotka on alustettu FAT 12/16/32 -tiedostojärjestelmällä. Tämä laite ei tunnista tiedostoja NTFS-tiedostojärjestelmästä.

(Jatkuu)

(Jatkuu)

- Joitain USB-laitteita ei ole ehkä tuettu yhteensopivuusristiriitojen johdosta.
- Vältä koskettamasta USB-liitintä millään ruumiinosalla tai vieraalla esineellä.
- Toistuva USB-laitteen liittäminen/irrottaminen lyhyessä ajassa voi johtaa tuotteen toimintahäiriöihin.
- USB-laitteen irrottamisen yhteydessä voi kuulua epämääräistä ääntä.
- Varmista, että liität/irrotat ulkoisen USB-laitteen äänentoiston ollessa pois päältä.
- Järjestelmän vaatima USB-laitteen tunnistusaika saattaa vaihdella riippuen USB-laitteen tyypistä, koosta ja tiedostojärjestelmästä. Nämä aikavaihtelut eivät ole merkkejä toimintahäiriöstä.
- Järjestelmä tukee ainoastaan musiikkitiedostojen toistoon tarkoitettuja USB-laitteita.
- USB-kuvat ja -videot eivät ole tuettuja.

(Jatkuu)

(Jatkuu)

- Älä käytä USB-porttia akkujen lataamiseen tai USB-laitteille, jotka muodostavat lämpöä. Nämä toimet voivat heikentää laitteen toimintaa tai rikkoa sen.
- Järjestelmä ei välttämättä tunnista USB-laitetta, jos käytössä on erikseen hankittu USB-jakaja tai jatkojohto. Liitä USB-laite suoraan ajoneuvon multimedia-porttiin.
- Kun käytössä on USB-massamuisti erillisillä loogisilla asemilla, ainoastaan juurihakemistoon tallennetut tiedostot voidaan toistaa.
- Tiedostot eivät ehkä toimi oikein, jos USB-laitteelle on asennettu ohjelmistoja.
- Järjestelmä ei ehkä toimi normaalisti, jos MP3-soittimia, matkapuhelimia, digitaalikameroita tai muita elektronisia laitteita (USB-laitteita, joita ei tunnusteta ulkoisina levyinä) on kytketty järjestelmään.

(Jatkuu)

### (Jatkuu)

- USB-portin kautta lataaminen ei ehkä toimi joissain mobiililaitteissa.
- Järjestelmä ei ehkä tue normaaleja toimintoja, jos käytössä on erikoistyyppinen USB-muisti (esim. metallikuorinen).
- Laitteen normaalit toiminnot eivät välttämättä ole tuettuja käytettäessä HDD, CF tai SD-muistiformaatteja.
- Laite ei tue DRM-suojattuja (Digital Rights Management.) tiedostoja.
- Erillisen adapterin vaativia USB-muistitikkuja (SD tai CF-tyyppi) ei ehkä voida tunnistaa oikein.
- Laite ei ehkä toimi oikein, kun käytössä on USB HDD-kovalevy tai USB, joka on herkkä ajoneuvon käytölle tyypilliselle tärinälle. (esim. i-stick-tyyppi)

(Jatkuu)

### (Jatkuu)

- Vältä käyttämästä USB-muistituotteita, joita voidaan käyttää myös avainketjuina tai matkapuhelin lisälaitteina. Näiden tuotteiden käyttäminen voi vahingoittaa USB-liitäntää.
- MP3-laitteen tai puhelimen liittäminen monen eri kanavan (esim. AUX/BT tai Audio/USB-tilat) kautta voi aiheuttaa epämääräisiä ääniä ja käyttäytymistä.



## USB-TILA

### Perustilan näyttöruutu



<RDS-mallit>



#### 1) Tila

Näyttää nykyisen käyttötilan

#### 2) Käyttötila

Näyttää nykyisen käyttötilan Repeat/Random(satunnaistoisto)/Scan-selaustoiminnoille

#### 3) Tiedostoindeksi

Näyttää nykyisen tiedoston numeron

#### 4) Kappaletiedot

Näyttää lisätietoja nykyisestä tiedostosta

#### 5) Toisto/Tauko

Vaihtaa toisto/tauco tilaan

#### 6) Toisto aika

Näyttää nykyisen toistoajan

#### 7) Info

Näyttää yksityiskohtaisia tietoja nykyisestä tiedostosta

#### 8) Random(satunnaistoisto)

Kytkee Random-toiminnon päälle/pois päältä

#### 9) Repeat

Kytkee Repeat-toiminnon päälle/pois päältä

#### 10) Kopiointi

Kopio nykyisen tiedoston My Music -hakemistoon

#### 11) List

Siirtyy luetteloruutuun

## USB-tilan käyttäminen



### USB-tiedoston toisto/tauko

Kun USB-laite liitetään, oikea tila kytkeytyy automaattisesti ja USB-tiedostojen toisto aloitetaan.



<RDS-mallit>



Paina  painiketta toiston aikana pitääksesi tauon toistossa ja paina  painiketta jatkaaksesi sitä.



## \* HUOMAUTUS

- Lataaminen saattaa vaatia enemmän aikaa, jos USB-laitteessa on paljon tiedostoja ja kansioita. Tiedostojen luettelointi näytöllä ja tiedoston haku ei ehkä myöskään toimi. Normaalitoiminta palautuu heti, kun lataaminen on valmis.
- Järjestelmä ei ehkä tue normaaleja toimintoja, jos käytössä on erikoistyyppinen USB-muisti (esim. metallikuorinen).

## Tiedoston vaihtaminen

Paina  painikkeita siirtyäksesi edelliseen tai seuraavaan tiedostoon.

## \* HUOMAUTUS

- Painikkeen  painaminen 3 sekunnin jälkeen toiston aloituksesta aloittaa nykyisen tiedoston alusta.
- Painikkeen  painaminen 3 sekunnin sisällä toiston aloituksesta aloittaa edellisen tiedoston.

### Valitseminen luettelosta

Käännä **TUNE**-säädintä vasemmalle/oikealle hakeaksesi haluttua tiedostoa.

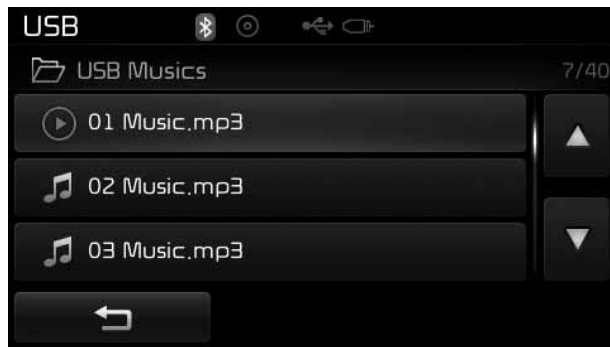

Kun olet löytänyt haluamasi tiedoston, paina **TUNE**-säädintä aloittaaksesi toiston.

### Tiedostojen pikakelaus eteen-/taaksepäin

Paina ja pidä **SEEK TRACK** painiketta pohjassa (yli 0,8 sekuntia) toiston aikana kelataksesi nykyistä tiedostoa pikanopeudella eteen- tai taaksepäin.

### Scan-selaus

Paina **SCAN** painiketta toistaaksesi ensimmäiset 10 sekuntia jokaisesta tiedostosta.

### Kansioiden hakeminen

Paina **PTY FOLDER** (**FOLDER**) painiketta valitaksesi ja hakeaksesi kansioita.

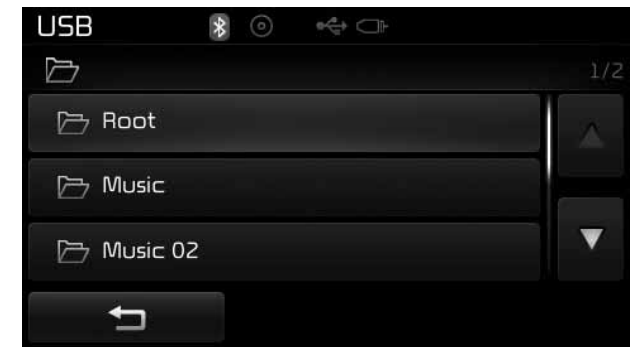

Kun haluttu kansio näytetään, paina **TUNE**-säädintä tehdäksesi valinnan.

Valitun kansion ensimmäisen tiedoston toisto aloitetaan.

## USB-tilan valikko

Tässä tilassa pääset käyttämään Info, Random, Repeat, List ja kopiointitoimintoja.



<RDS-mallit>



### Info

Paina **i** (Info) painiketta näyttääksesi lisätietoja nykyisestä tiedostosta.

## \* HUOMAUTUS

- Kun “Folder File” -valinta on asetettu oletusruuduksi näyttöasetuksista (“Display”), albumin/esittäjän/tiedoston tiedot näytetään lisätiedoissa.
- Kun “Album Artist Song”-valinta on asetettu oletusruuduksi, kansion/tiedoston nimi näytetään lisätiedoissa.
- Nimike-, esittäjä- ja albumitiedot näytetään ainoastaan, kun kyseisiä tietoja on tallennettu MP3-tiedoston ID3-tagiin.

### Random (satunnaistoisto)

Paina **⇄** (Shuffle) painiketta toistaaksesi tiedostoja satunnaisessa järjestyksessä.

Jokaisella painikkeen painalluskerralla, toiminto vaihtuu seuraavassa järjestyksessä: Kansion Random-toisto → Random (Shuffle) All → Off.

- Kansion Random-toisto: nykyisen hakemiston tiedostoja toistetaan satunnaisesti.
- Random All: toistaa kaikkia tiedostoja satunnaisesti.

### Repeat

Paina **↺** (Repeat) painiketta toistaaksesi nykyistä tiedostoa tai kansiota yhä uudelleen ja uudelleen.

Jokaisella painikkeen painalluskerralla, toiminto vaihtuu seuraavassa järjestyksessä: Repeat → Kansion Repeat → Off.

- Repeat (tunnus): toistaa nykyistä tiedostoa jatkuvasti.
- Kansion Repeat (tunnus): toistaa kaikki hakemiston tiedostot uudelleen jatkuvasti.

### *Tiedostojen kopioiminen*

Paina  (Copy) painiketta kopioidaksesi nykyisen tiedoston My Music -hakemistoon.

### **\* HUOMAUTUS**

Toisen toiminnon valitseminen kesken kopioinnin näyttää ponnahtusruudun, joka kysyy, haluatko keskeyttää kopioinnin. Sano "Yes" keskeyttääksesi.

### *List*

Paina  (List) painiketta näyttääksesi tiedostoluettelon ruudulla.

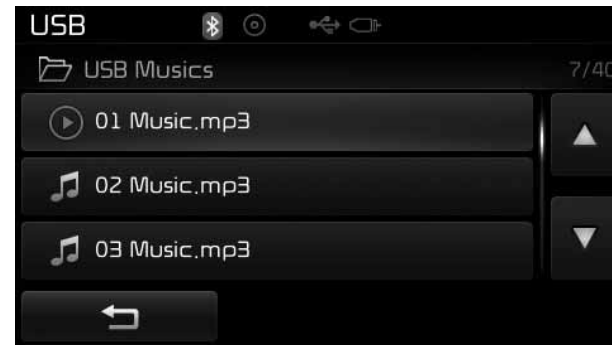

Käännä  TUNE-säädintä vasemmalle/oikealle hakeaksesi tiedostoja. Kun haluttu tiedosto näytetään, paina säädintä tehdäksesi valinnan ja aloit- taaksesi toiston.



## \* HUOMAUTUS - iPod®:in käyttö

- iPod® on Apple Inc:n rekisteröity tavaramerkki.
- Jotta voisit käyttää iPodia laitteiston painikkeilla, sinun on hankittava trakoituksen mukainen iPod-johto. (johto, joka toimitetaan iPod/iPhone-tuotteiden hankinnan yhteydessä)
- Jos iPod liitetään ajoneuvoon toiston aikana, järjestelmästä saattaa kuulua 1-2 sekunnin pituinen korkeataajuuksinen ääni heti liittämisen jälkeen. Liitä iPod mahdollisuuksien mukaan iPodin toiston ollessa pysäytettynä.
- Jos virtalukko on ON-asennossa, iPodin liittäminen iPod-johdolla lataa iPodia auton äänentoiston kautta.
- Kun liität iPod-johtoa huolehdi, että kiinnität liittimen kunnolla estääksesi yhteyshäiriöt.

(Jatkuu)

(Jatkuu)

- Kun sekä ulkoisen laitteen, kuten iPodin, ja äänentoistojärjestelmän taajuuskorjaimet (EQ) ovat aktiivisia, niiden vaikutukset ovat päällekkäisiä, joka saattaa aiheuttaa äänenlaadun heikkenemistä ja pätkimistä. Aina kuin mahdollista kytke EQ-toiminto pois päältä ulkoisesta laitteesta, jos yhdistät sen äänentoistojärjestelmään.
- iPod tai AUX-laitteen liittämisen yhteydessä voi kuulua meluääntä. Kun näitä laitteita ei enää käytä, irrota ne säilytystä varten.
- Kun iPod tai AUX-laite on kytketty pistorasiaan latausta varten, ulkoisen laitteen toistosta saattaa aiheutua meluääntä. Näissä tapauksissa irrota sähköliitin ennen käyttöä.
- Äänen hyppimistä tai normaalista poikkeavaa toimintaa saattaa ilmetä riippuen iPod/iPhone-laitteesi ominaisuuksista.
- Jos iPhone-laitteesi yhdistetään sekä *Bluetooth*®-tekniikalla että USB-johdolla, ääni ei ehkä kuulu oikein. Valitse iPhone-laitteesi telakkaliitin tai *Bluetooth*®-tekniikka, vaihtaaksesi ääniulostulon (äänilähde).

(Jatkuu)

(Jatkuu)

- iPod-tilaa ei voida käyttää, jos iPodia ei tunnisteta tukemattoman laiteversion, iPodin virheellisen toiminnan tai rikkoutumisen johdosta.
- Viidennen sukupolven iPod Nano-laitteita ei välttämättä tunnisteta akun jännitetasen ollessa alhainen. Lataa iPod käyttöä varten.
- iPodin näyttämät haku-/toistojärjestykset saattavat poiketa äänentoistojärjestelmän järjestyksistä.
- Jos iPod toimii virheellisesti iPod-laitteen virheen johdosta, nollaa iPod ja kokeile uudelleen. (Lisätietoja saat tutustumalla iPod-käyttöoppaaseen)
- Jotkut iPodit eivät ehkä synkronoidu järjestelmän kanssa riippuen laiteversiosta. Jos media poistetaan ennen sen tunnistamista, järjestelmä ei ehkä palauta oikein aiemmin käytettyä tilaa. (iPad-latausta ei ole tuettu).

## iPod-TILA

### Perustilan näyttöruutu



<RDS-mallit>



#### 1) Tila

Näyttää nykyisen käyttötilan

#### 2) Käyttötila

Näyttää nykyisen käyttötilan Repeat/Random(satunnaistoisto)-toiminnoille

#### 3) Kappaleindeksi

Näyttää nykyisen kappaleen/kappaleiden kokonaismäärän

#### 4) Kappaletiedot

Näyttää lisätietoja nykyisestä kappaleesta

#### 5) Toisto/Tauko

Vaihtaa toisto/tauco tilaan

#### 6) Toisto aika

Näyttää nykyisen toistoajan

#### 7) Random (satunnaistoisto)

Kytkee Random-toiminnon päälle/pois päältä

#### 8) Repeat

Kytkee Repeat-toiminnon päälle/pois päältä

#### 9) List

Siirtyy luetteloruutuun

## iPod-tilan käyttäminen



### *iPod-kappaleen toisto/tauko*

Kun iPod-laite liitetään, oikea tila kytkeytyy automaattisesti ja tiedostojen toisto aloitetaan.



<RDS-mallit>



Paina  painiketta toiston aikana pitääksesi tauon toistossa ja paina  painiketta jatkaaksesi sitä.

## \* HUOMAUTUS

iPod-laitteet, jotka käyttävät järjestelmälle tuntematonta yhteysprotokollaa, eivät ehkä toimi oikein.

## *Kappaleiden vaihtaminen*

Paina  painiketta siirtyäksesi edelliseen tai seuraavaan kappaleeseen.

## \* HUOMAUTUS

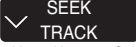
- Painikkeen  painaminen 3 sekunnin jälkeen toiston aloituksesta aloittaa nykyisen kappaleen alusta.
- Painikkeen  painaminen 3 sekunnin sisällä toiston aloituksesta aloittaa edellisen kappaleen.
- Aikaviiveet saattavat vaihdella iPod-laitteesta riippuen.

## *Kappaleiden pikakelaus eteen-/taaksepäin*

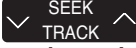
Paina ja pidä  painiketta pohjassa (yli 0,8 sekuntia) toiston aikana kelataksesi nykyistä kappaletta pikanopeudella eteen- tai taaksepäin.

### Kategorioiden hakeminen

Käännä  TUNE-säädintä vasemmalle/oikealle hakeaksesi haluttua kategoriaa.

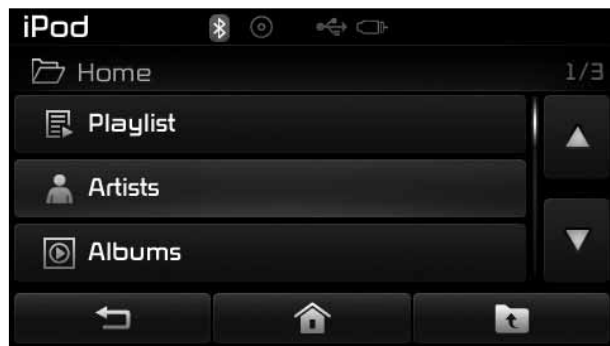

<RDS-mallit>

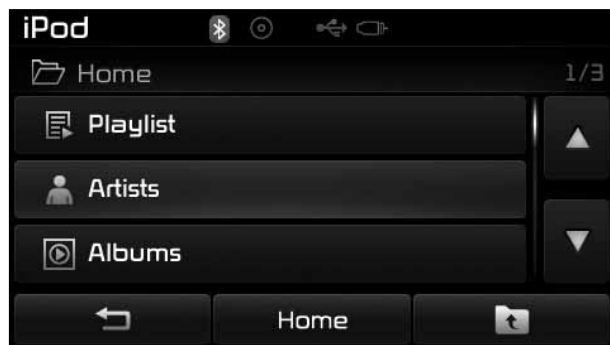



Kun olet löytänyt haluamasi kategorian, paina  TUNE-säädintä aloittaaksesi toiston.

### \* HUOMAUTUS

Kahdeksaa erilaista kategoriaa voidaan hakea, esim. soittolistat, esittäjät, albumit, genret, kappaleet, säveltäjät, äänikirjat ja podcastit.

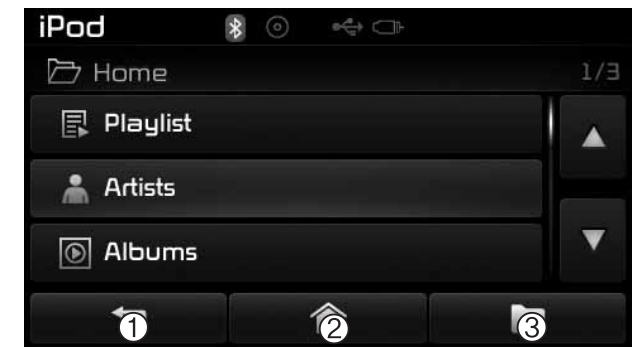

### Kategoriavalikko

iPod-kategoriavalikossa voit käyttää , Home ja  -toimintoja.

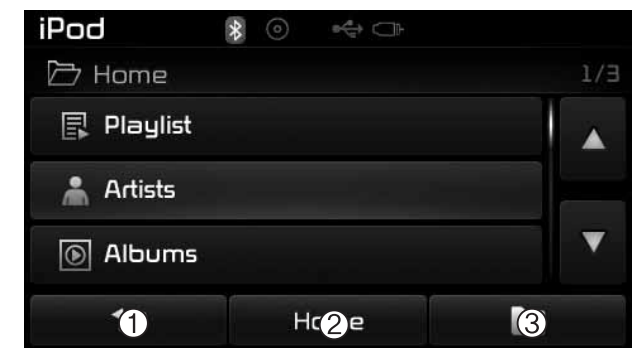

<RDS-mallit>



1.  : Näyttää toistoruudun
2. Home: Siirtyy iPod-kategoriaruudun juureen
3.  : Siirtyy edelliseen kategoriiaan

## \* HUOMAUTUS

- Jos hakutila avataan kappaleen toiston aikana, viimeisin haettu kategoria näytetään.
- Hakuvaiheet ensimmäisen liittämisen yhteydessä saattaa vaihdella iPod-laitteen tyypistä riippuen.

## iPod-tilan valikko

Tässä tilassa pääset käyttämään Random, Repeat ja List-toimintoja (luettelo).



<RDS-mallit>



## Random (satunnaistoisto)

Paina  (Shuffle) painiketta toistaaksesi kappaleita satunnaisessa järjestyksessä.

Jokaisella painikkeen painalluskerralla, toiminto vaihtuu seuraavassa järjestyksessä: Albumin Random-toisto → Random (Shuffle) All → Off.

- Albumin Random-toiminto: Toiminto toistaa albumin kappaleet satunnaisessa järjestyksessä.
- Random All : Toistaa kaikkia kappaleita satunnaisesti.

## Repeat

Paina  (Repeat) painiketta toistaaksesi nykyistä kappaletta yhä uudelleen ja uudelleen. Paina painiketta uudelleen kytkeäksesi repeat-toiminnon pois päältä.

- Repeat: Toistaa nykyistä kappaletta jatkuvasti

## List

Paina  (  ) painiketta näyttääksesi kategoriavalikon.

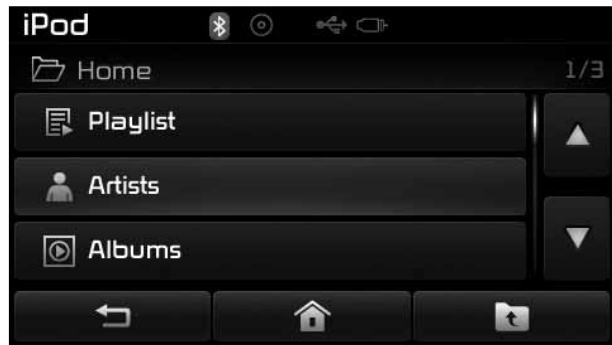

<RDS-mallit>

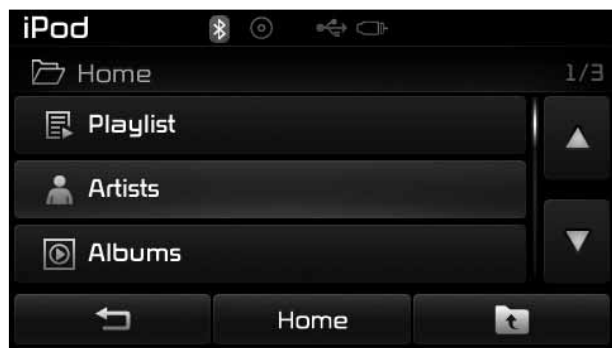

Käännä  TUNE-säädintä vasemmalle/oikealle hakeaksesi haluttua kategoriaa.

Kun olet löytänyt haluamasi kategorian, paina  TUNE-säädintä aloittaaksesi toiston.

## AUX-TILA

### AUX-tilan käyttäminen

Paina  painiketta ► Valitse [AUX]

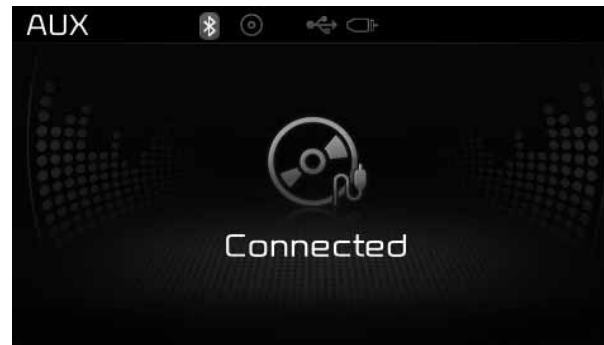

Ulkoisen laite voidaan liittää musiikin toistamiseksi.

### Ulkoisen laitteen yhdistäminen

Ulkoisia musiikkisoittimia (videokamerat, kannettavat videolaitteet jne.) voidaan toistaa tarkoituksenmukaisella johdolla.

## \* HUOMAUTUS

- Jos ulkoinen laite liitetään AUX-porttiin, AUX-tila kytkeytyy automaattisesti. Kun liitin irrotetaan, aiempi tila palautetaan.
- AUX-tilaa voidaan käyttää ainoastaan, kun ulkoinen musiikkisoitin (videokamerat, kannettavat videolaitteet jne.) on liitetty.
- AUX-äänenvoimakkuutta voidaan säätää erikseen muista äänentoistiloista.
- Liittimen asettaminen AUX-porttiin ilman, että ulkoinen laite on yhdistetty, aiheuttaa AUX-tilan kytkeytymisen ilman äänentoistoa. Kun ulkoista laitetta ei enää käytetä, poista myös liitäntäjohto.
- Kun ulkoinen laite on kytketty pistorasiaan latausta varten, ulkoisen laitteen toistosta saattaa aiheutua meluääntä. Näissä tapauksissa irrota sähköliitin ennen käyttöä.
- Kiinnitä AUX-kaapeli kunnolla AUX-liitäntään käyttääksesi sitä.

## MY MUSIC -TILA

### Perustilan näyttöruutu

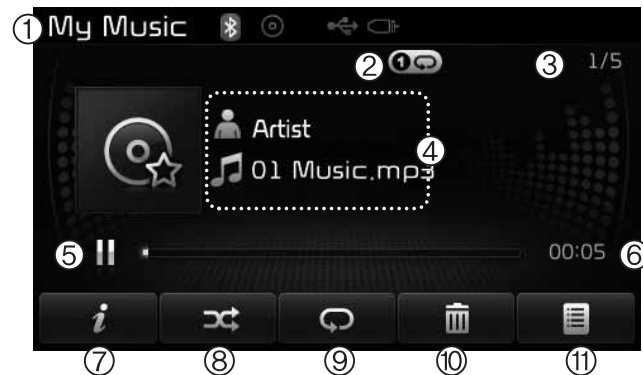

<RDS-mallit>



1) Tila  
Näyttää nykyisen käyttötilan

2) Käyttötila  
Näyttää nykyisen käyttötilan Repeat/  
Random(satunnaistoisto)/Scan-selaus-  
toiminnoille

3) Tiedostoindeksi  
Näyttää nykyisen tiedoston/tiedosto-  
jen kokonaismäärän

4) Kappaletiedot  
Näyttää lisätietoja nykyisestä tiedos-  
tosta

5) Toisto/Tauko  
Vaihtaa toisto/tauco tilaan

6) Toisto aika  
Näyttää nykyisen toistoajan

7) Info  
Näyttää yksityiskohtaisia tietoja ny-  
kyisestä tiedostosta

8) Random(satunnaistoisto)  
Kytkee Random-toiminnon päälle/  
pois päältä

9) Repeat  
Kytkee Repeat-toiminnon päälle/pois  
päältä

10) Poista  
Poistaa nykyisen tiedoston

11) List  
Siirtyy luetteloruutuun

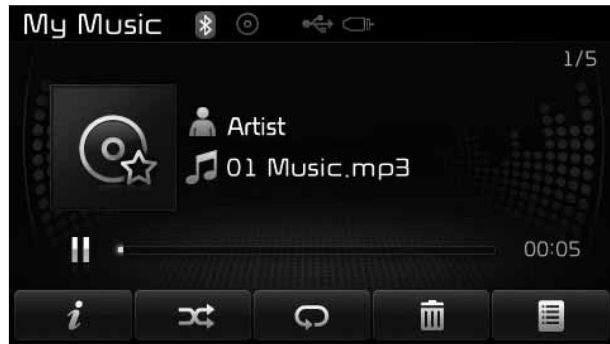

## My Music -tilan käyttäminen

### Musiikkitiedoston toisto/tauko

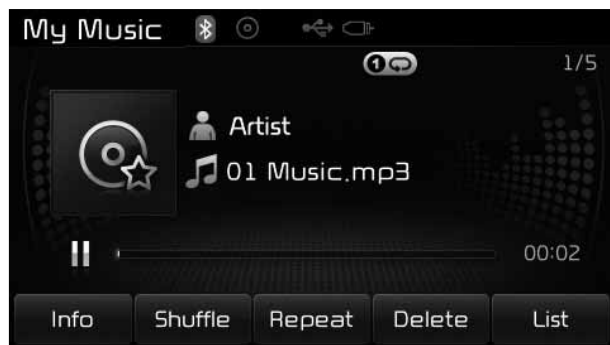

<RDS-mallit>



Paina  painiketta toiston aikana pitääksesi tauon toistossa ja paina  painiketta jatkaaksesi sitä.



## \* HUOMAUTUS

Jos My Music -hakemistossa ei ole tallennettuja tiedostoja, [My Music] painike poistetaan käytöstä.

### Tiedoston vaihtaminen

Paina  painiketta siirtyäksesi edelliseen tai seuraavaan tiedostoon.

## \* HUOMAUTUS

- Painikkeen  painaminen 3 sekunnin jälkeen toiston aloituksesta aloittaa nykyisen tiedoston alusta.
- Painikkeen  painaminen 3 sekunnin sisällä toiston aloituksesta aloittaa edellisen tiedoston.

### Valitseminen luettelosta

Käännä  TUNE-säädintä vasemmalle/oikealle hakeaksesi haluttua tiedostoa.

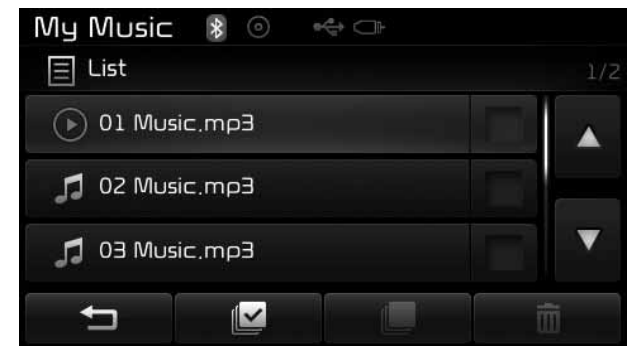

<RDS-mallit>

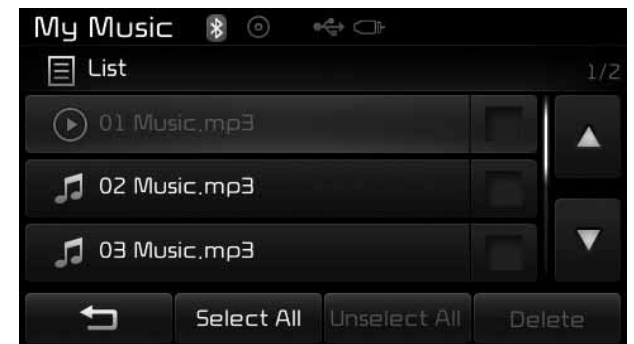

Kun olet löytänyt haluamasi tiedoston, paina  TUNE-säädintä aloittaaksesi toiston.



## Tiedostojen pikakelaus eteen-/taaksepäin

Paina ja pidä  painiketta pohjassa (yli 0,8 sekuntia) toiston aikana kelataksesi nykyistä tiedostoa pikanopeudella eteen- tai taaksepäin.

## Scan-selaus

Paina  painiketta toistaaksesi ensimmäiset 10 sekuntia jokaisesta tiedostosta.

## My Music -tilan valikko

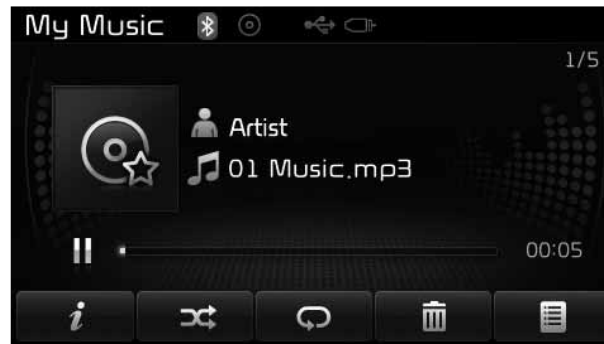

Tässä tilassa pääset käyttämään Info, Random, Repeat, List ja poistotoimintoja.

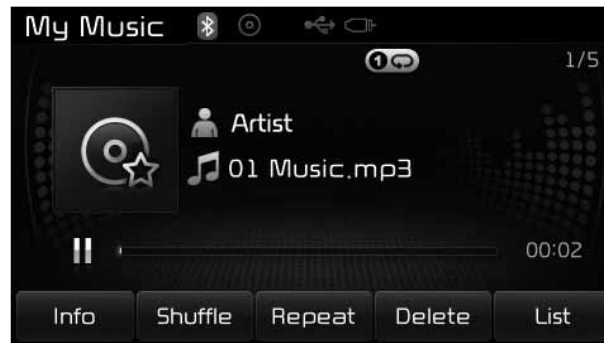

<RDS-mallit>



## Info

Paina  (  ) painiketta näyttääksesi lisätietoja nykyisestä tiedostosta.

## \* HUOMAUTUS

Nimike-, esittäjä- ja albumitiedot näytetään ainoastaan, kun kyseisiä tietoja on tallennettu MP3-tiedoston ID3-tagisiin.

### Random

Paina  ( **Shuffle** ) painiketta toistaaksesi tiedostoja satunnaisessa järjestyksessä. Paina painiketta uudelleen kytkeäksesi random-toiminnon pois päältä.

### Repeat

Paina  ( **Repeat** ) painiketta toistaaksesi nykyistä kappaletta yhä uudelleen ja uudelleen. Paina painiketta uudelleen kytkeäksesi repeat-toiminnon pois päältä.

### Tiedostojen poistaminen

Paina  ( **Delete** ) painiketta poistaaksesi nykyisen tiedoston.

### List

Paina  ( **List** ) painiketta näyttääksesi tiedostoluettelon ruudulla.

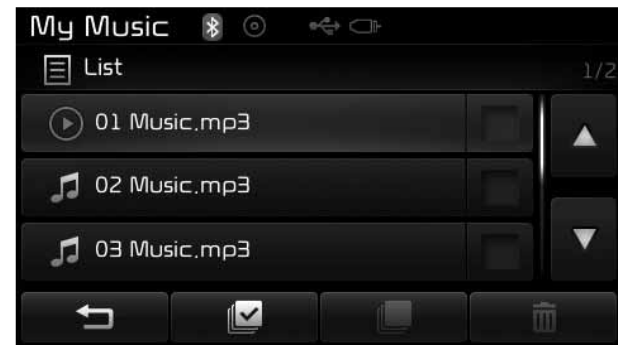

<RDS-mallit>

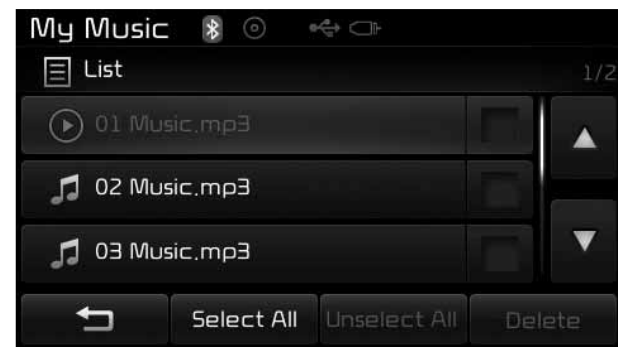

Käännä  TUNE-säädintä vasemmalle/oikealle hakeaksesi tiedostoja. Kun haluttu tiedosto näytetään, paina säädintä tehdäksesi valinnan ja aloittaaksesi toiston.

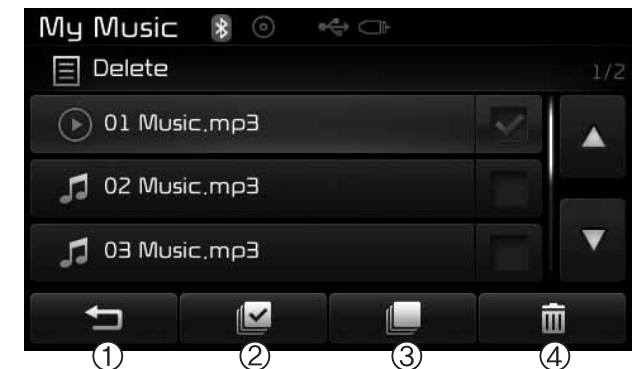

### List-valikko

List-ruudun kautta voit poistaa aikaisemmin My Music -hakemistoon tallennettuja tiedostoja.

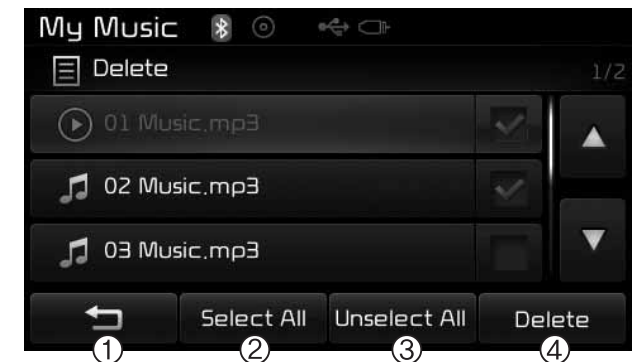

<RDS-mallit>



Paina  ( **Select All** ) painiketta tai valitse poistettavat tiedostot yksittäisesti. Kun tiedostot on valittu,  ( **Unselect All** ) ja  ( **Delete** ) painikkeet tulevat käytettäviksi.

- 1)  : Siirtyy edelliseen ruutuun
- 2) **Select All**: Valitsee kaikki tiedostot
- 3) **Unselect All**: Poistaa kaikki tiedostovalinnat
- 4) **Delete**: Poistaa valitut tiedostot

Kun olet valinnut poistettavat tiedostot, paina  ( **Delete** ) painiketta poistaaksesi ne.

### \* HUOMAUTUS

- Järjestelmään voidaan tallentaa enintään 6 000 tiedostoa, mikäli muistia on käytettävissä.
- Samaa tiedostoa voidaan kopioida enintään 1 000 kertaa.
- Tarkastaaksesi muistitiedot, mene **SETUP** ▶ [System] ▶ [Memory Information]

### \* HUOMAUTUS - *Bluetooth*<sup>®</sup>-äänentoiston käyttäminen

- Langatonta *Bluetooth*<sup>®</sup>-äänentoistoa voidaan käyttää ainoastaan, kun *Bluetooth*<sup>®</sup>-puhelin on yhdistetty.
- *Bluetooth*<sup>®</sup>-äänentoisto ei tule käytettäväksi, kun yhdistettävä matkapuhelin ei tue tätä toimintoa.
- Jos *Bluetooth*<sup>®</sup>-äänentoiston aikana järjestelmään yhdistetään toinen *Bluetooth*<sup>®</sup>-puhelin, musiikin toisto myös pysäytetään.
- Kappaleen vaihtopainikkeiden (ylös/alas) painaminen *Bluetooth*<sup>®</sup>-äänentoiston aikana voi aiheuttaa painikeääniä joissain matkapuhelimissa.
- *Musiikin suoratoisto langattomalla Bluetooth*<sup>®</sup>-tekniikalla ei ehkä ole tuettu joissain matkapuhelimissa.

(Jatkuu)

(Jatkuu)

- Kun palaat langattomaan *Bluetooth*<sup>®</sup>-äänentoistotilaan puhelun lopettamisen jälkeen, tila ei välttämättä käynnisty uudelleen automaattisesti joissain matkapuhelimissa.
- Puhelun tekeminen tai sen vastaanottaminen *Bluetooth*<sup>®</sup>-äänentoiston aikana voi johtaa äänihäiriöihin.



## **Bluetooth®-äänentoistotila (Bluetooth®-tekniikalla varustetuissa malleissa)**

### **Bluetooth®-äänentoistotilan käyttäminen**

#### **Bluetooth® -äänentoiston toisto-/taukotoiminto**

Kun *Bluetooth®*-laite liitetään järjestelmään, oikea tila kytkeytyy automaattisesti.



Paina  painiketta toiston aikana pitääksesi tauon toistossa ja paina  painiketta jatkaaksesi sitä.

## **\* HUOMAUTUS**

Toisto-/taukotoiminto saattaa toimia erilailla riippuen matkapuhelinmallista.

### **Tiedoston vaihtaminen**

Paina  painiketta siirtyäksesi edelliseen tai seuraavaan tiedostoon.

### **Yhteyden muodostaminen**

Jos langatonta *Bluetooth®*-laitetta ei ole yhdistetty, paina  [Phone] painiketta näyttääksesi *Bluetooth®*-yhdistysruudun .

Voit käyttää puhelimen pariliitos-, yhdistys/yhteyden katkaisu- ja poistotoimintoja *Bluetooth®*-puhelimellasi.

## **\* HUOMAUTUS**

- Jos *Bluetooth®*-äänentoisto ei toimi oikein tarkasta, on toiminto kytketty pois päältä seuraavista valikoista:  [Phone] ► [Audio streaming] (äänen suoratoisto). Jos toiminto on pois päältä, siirry takaisin ja yritä uudelleen.
- Jos musiikkia ei vielä toisteta matkapuhelimessa *Bluetooth®*-äänentoistotilan vaihtamisen jälkeen, toistopainikkeen painaminen kerran voi kytkeä toistotilan päälle. Tarkasta, että musiikkia toistetaan *Bluetooth®*-laitteesta sen jälkeen, kun olet vaihtanut *Bluetooth®*-äänentoistotilaan.

### **Langaton Bluetooth®-tekniikka (RDS ja Bluetooth®-tekniikalla varustetuissa malleissa)**

### **Langattoman Bluetooth®-handsfreen käyttäminen**

- Langattomalla *Bluetooth®*-tekniikalla viitataan lyhyen kantaman langattomaan verkkotekniikkaan, joka käyttää 2,45 GHz taajuutta yhdistämään erilaisia laitteita eri etäisyyksiltä.
- Langaton *Bluetooth®*-tekniikka tukee tietokoneita, ulkoisia laitteita, *Bluetooth®*-puhelimia, kämmentietokoneita ja erilaisia elektronisia laitteita autojen toimintaympäristössä mahdollistaen suuren tiedonsiirtonopeuden ilman erillisen yhteyskaapelin käyttöä.
- Langattomalla *Bluetooth®*-handsfreellä viitataan laitteistoon, joka mahdollistaa puhelujen tekemisen *Bluetooth®*-matkapuhelimella vaivattomasti äänentoistojärjestelmän kautta.

### **HUOMIO**

- ***Langaton Bluetooth®-handsfree on varuste, joka helpottaa kuljettajaa turvallisessa ajotavassa. Langattoman Bluetooth®-puhelimien yhdistäminen auton äänentoistojärjestelmään mahdollistaa käyttäjän vaivattoman puheluiden tekemisen, puheluiden vastaamisen sekä yhteystietojen hallinnan. Ennen kuin käytät Bluetooth®-tekniikkaa, tutustu huolellisesti tämän käyttöoppaan sisältöön.***
- ***Toimintojen liiallinen käyttö ajon aikana saattaa johtaa huolimattomaan ajotapaan, joka voi johtaa onnettomuuksiin.***
- ***Älä käytä laitetta liikaa ajon aikana.***
- ***Näytön pitkäaikainen katseleminen on vaarallista ja voi johtaa onnettomuuksiin. Katso näyttöön ajon aikana vain lyhyesti.***

## \* HUOMAUTUS - Langattoman *Bluetooth*<sup>®</sup>-puhelimien yhdistäminen

- Ennen kuin yhdistät matkapuhelimen äänentoistojärjestelmään tarkasta, tukeeko matkapuhelin langattomia *Bluetooth*<sup>®</sup>-toimintoja.
- Vaikka puhelimessa olisi *Bluetooth*<sup>®</sup>-tuki, puhelinta ei löydetä laitehaussa, jos se ei ole näkyvässä tilassa tai sen *Bluetooth*<sup>®</sup>-toiminto on kytketty pois päältä. Aseta puhelin näkyvään tilaan tai kytke *Bluetooth*<sup>®</sup>-tekniikka päälle ennen kuin aloitat haun/yhdistämisen auton äänentoistojärjestelmällä.

(Jatkuu)

(Jatkuu)

- Jos et halua, että *Bluetooth*<sup>®</sup>-puhelimien yhdistetään automaattisesti, kokeile seuraavia toimenpiteitä.
  1. Sammuta *Bluetooth*<sup>®</sup>-toiminto matkapuhelimestasi.
    - Lisätietoja matkapuhelimen *Bluetooth*<sup>®</sup>-toiminnoista löydät matkapuhelimen käyttöoppaasta.
  2. Sammuta *Bluetooth*<sup>®</sup>-toiminto auton äänentoistojärjestelmästä.
    - Sammuttaaksesi *Bluetooth*<sup>®</sup>-toiminnon auton äänentoistojärjestelmästä, siirry **SETUP** > [Phone] ja sammuta [turn off] *Bluetooth*<sup>®</sup>-tekniikka käytöstä.
- Pysäköi ajoneuvo, kun yhdistät matkapuhelinta auton äänentoistojärjestelmään.

(Jatkuu)

(Jatkuu)

- *Bluetooth*<sup>®</sup>-yhteys saattaa katketa ajoittain joissain matkapuhelimitse. Noudata näitä vaiheita ja yritä uudelleen.
  1. Kytke *Bluetooth*<sup>®</sup>-toiminto matkapuhelimesta pois päältä ja uudelleen päälle ja yritä sitten uudelleen.
  2. Kytke matkapuhelimen virta pois päältä ja uudelleen päälle ja yritä uudelleen.
  3. Poista matkapuhelimen akku kokonaan, käynnistä puhelin ja yritä sitten uudelleen.
  4. Käynnistä äänentoistolaitte ja yritä uudelleen.
  5. Poista kaikki pariksi liitetyt laitteet, tee pariliitos ja yritä uudelleen.
- Handsfree-puhelun äänenvoimakkuus ja laatu saattavat vaihdella matkapuhelimesta riippuen.

(Jatkuu)

### (Jatkuu)

- Äänentoisto tukee seuraavia *Bluetooth*<sup>®</sup>-toimintoja. Kaikkia toimintoja ei ehkä ole tuettu riippuen *Bluetooth*<sup>®</sup>-laitteestasi.
  - Puhelujen tekeminen ja vastaanottaminen *Bluetooth*<sup>®</sup>-handsfree-toiminnolla
  - Valikkotoiminnot puhelun aikana (yksityispuhelu, odottavan puhelun vaihto, lähtökanavan äänenvoimakkuus)
  - Puheluhistorian lataus
  - Yhteystietojen lataus
  - Yhteystietojen/puheluhistorian automaattinen lataus
  - Langattoman *Bluetooth*<sup>®</sup>-laitteen automaattinen yhdistäminen - *Bluetooth*<sup>®</sup>-äänentoisto
- Järjestelmään voidaan muodostaa pariaksi enintään viisi *Bluetooth*<sup>®</sup>-laitetta.
- Ainoastaan yksi *Bluetooth*<sup>®</sup>-laite voidaan yhdistää kerrallaan.

(Jatkuu)

### (Jatkuu)

- Muita laitteita ei voida muodostaa pariaksi silloin, kun *Bluetooth*<sup>®</sup>-laite on valmiiksi yhdistetty.
- Kun langatonta *Bluetooth*<sup>®</sup>-laitetta yhdistetään, yhdistämisprosessia ei voida keskeyttää.
- Ainoastaan *Bluetooth*<sup>®</sup>-handsfree-toimintoon ja *Bluetooth*<sup>®</sup>-äänentoistoon liittyvät toiminnot ovat käytettävissä tässä järjestelmässä.
- Normaalitoiminnot ovat käytettävissä ainoastaan laitteissa, jotka tukevat Handsfree- ja äänentoistotoimintoja (esim. *Bluetooth*<sup>®</sup>-matkapuhelimet tai *Bluetooth*<sup>®</sup>-audiolaitteet).
- Vain yhtä toimintoa voidaan käyttää kerrallaan: *Bluetooth*<sup>®</sup>-Handsfree tai *Bluetooth*<sup>®</sup>-äänentoisto. (*Bluetooth*<sup>®</sup>-äänentoiston ollessa käytössä suoratoisto keskeytyy, jos *Bluetooth*<sup>®</sup>-toiminnon puhelinrutu avataan).

(Jatkuu)

### (Jatkuu)

- Jos yhdistetyn *Bluetooth*<sup>®</sup>-laitteen yhteys katkeaa jostain syystä, kuten poistumisesta toiminta-alueelta, laitteen kytkemisestä pois päältä tai *Bluetooth*<sup>®</sup>-tekniikan yhteysvirheestä, *Bluetooth*<sup>®</sup>-laitetta aloitetaan etsimään automaattisesti ja yhdistetään mikäli mahdollista.
- Järjestelmän sijoittaminen sähkömagneettiseen ympäristöön voi lisätä häiriöäänien esiintymistä.

## Bluetooth®-laitteen muodostaminen pariiksi

### Mitä tarkoittaa langattoman Bluetooth®-laitteen muodostaminen pariiksi?

Pariiksi muodostaminen on tapahtuma, jossa Bluetooth®-puhelin tai -laite synkronoidaan auton äänentoistojärjestelmän kanssa. Pariiksi muodostaminen on välttämätöntä Bluetooth®-tekniikan yhdistämiseksi ja sen toimintojen käyttämiseksi.

## Pariiksi muodostaminen PHONE painikkeella / ohjauspyörän kauko-ohjaimen painikkeella

### Kun yhtään laitetta ei ole muodostettu pariiksi

1. Paina **PHONE** painiketta tai ohjauspyörän kauko-ohjauksen  painiketta. Seuraava ruutu näytetään.
2. Paina **OK** painiketta avataksesi puhelimen parimuodostamisen ruudun.



1. Laite: Laitteen nimi näytetään Bluetooth® -laitteen löydyttyä
2. Salasana: Salasana, jota käytetään laitteen pariliitoksen muodostamisessa
3. Etsi ja valitse auton äänentoistojärjestelmä Bluetooth®-laitteella (esim. matkapuhelin).
4. Hetken kuluttua näytölle ilmestyy ruutu, johon salasana voidaan syöttää.  
Syötä tähän salasana "0000" muodostaaksesi Bluetooth®-laitteen pariiksi auton äänentoistojärjestelmän kanssa.



5. Kun pariliitos on muodostettu, seuraava ruutu ilmestyy näytölle.



### \* HUOMAUTUS

- Jos langattomat *Bluetooth*<sup>®</sup>-laitteet on muodostettu pariiksi, mutta yksikään niistä ei ole yhdistetty, **PHONE** painikkeen tai ohjauspyörän kauko-ohjauksen  painikkeen painaminen avaa seuraavan ruudun. Paina [Pair] painiketta muodostaaksesi uuden laitteen pariiksi tai paina [Connect] yhdistääksesi aiemmin pariiksi muodostetun laitteen.

### Pariksi muodostaminen [PHONE] asetusten kautta

Paina **SETUP** painiketta ▶ Valitse [Phone] ▶ Valitse [Pair Phone] ▶ Valitse  TUNE-säätimellä

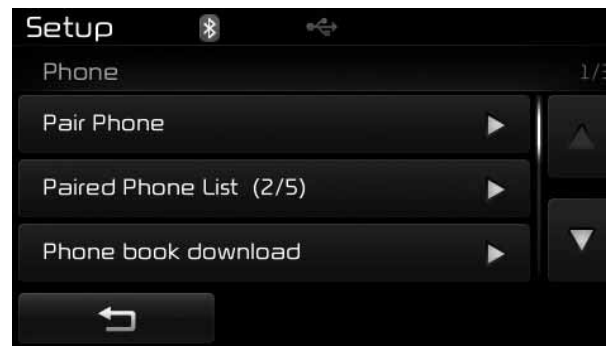

1. Seuraavat vaiheet ovat samat kuin vaiheet, jotka on kuvailtu kappaleessa "Kun yhtään laitetta ei ole muodostettu pariiksi".

### \* HUOMAUTUS

- Puhelimen pariiksi muodostaminen kestää noin yhden minuutin. Pariksi muodostaminen epäonnistuu, jos laitetta ei muodosteta pariiksi annetussa ajassa. Jos pariiksi muodostaminen epäonnistuu, sinun on aloitettava toimenpide alusta.
- Yleisesti useimmat langattomalla *Bluetooth*<sup>®</sup>-tekniikalla varustetut laitteet yhdistävät automaattisesti pariliitoksen suorituksen jälkeen. Kuitenkin jotkut laitteet saattavat vaatia erillisen hyväksymisvaiheen yhdistämisen suorittamiseksi. Tarkasta ennen käyttöä, että *Bluetooth*<sup>®</sup>-järjestelmä yhdistetty oikein matkapuhelimesi kanssa.
- Pariksi muodostettujen *Bluetooth*<sup>®</sup>-laitteiden luetteloa voidaan katsoa **SETUP** ▶ [Phone] ▶ [Paired Phone List]-valikosta.

## Laitteen yhdistäminen

Paina **SETUP** painiketta ▶ Valitse [Phone] ▶ Valitse [Paired Phone List]



- 1) Yhdistetty puhelin: nykyisen yhdistetty laite
- 2) Pariksi muodostettu puhelin: pariksi muodostettu laite, jota ei ole yhdistetty

Valitse pariksi muodostettujen laitteiden luettelosta laite, johon haluat yhdistää, ja paina sitten **Bluetooth** painiketta.



## Prioriteetin muuttaminen

### *Mikä on Prioriteetti?*

Äänentoistojärjestelmään voidaan muodostaa pari enintään viisi Bluetooth®-laitetta. Tämän vuoksi "Change Priority"-toimintoa voidaan käyttää asettamaan pari muodostetuille puhelimille yhdistämisprioriteetti. Kuitenkin viimeksi yhdistetty puhelin on asetettu aina korkeimpaan prioriteettiin.



Paina **SETUP** painiketta ▶ Valitse [Phone] ▶ Valitse [Paired Phone List]

Valitse puhelin, jonka haluat vaihtaa korkeimman prioriteetin laitteeksi pari muodostettujen puhelinten luettelosta, paina sitten **↶** painiketta valikosta. Valittu laite muutetaan korkeimpaan prioriteettiin.

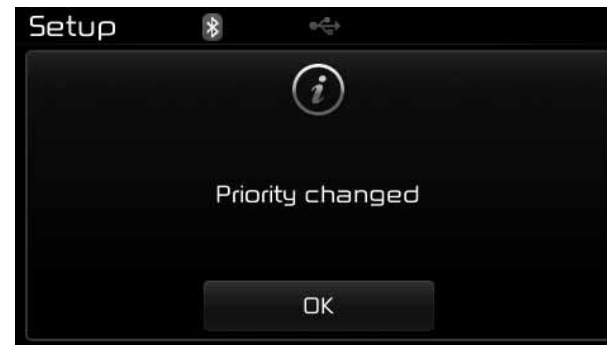

### \* HUOMAUTUS

Kun laite on yhdistetty, vaikka vaihtaisit prioriteetin toiseen laitteeseen, nykyisellä laitteella pysyy aina korkein prioriteetti.

## Laitteen yhteyden katkaiseminen

Paina **SETUP** painiketta ▶ Valitse [Phone] ▶ Valitse [Paired Phone List]



Valitse pari muodostettujen laitteiden luettelosta nykyisin yhdistetty laite ja paina **✖** painiketta.

## Laitteen poistaminen

Paina **SETUP** painiketta ► Valitse [Phone] ► Valitse [Paired Phone List]



Valitse pariaksi muodostettujen puhelinten luettelosta laite, jonka haluat poistaa ja paina **🗑️** painiketta.

### \* HUOMAUTUS

- Kun poistat nykyisin yhdistettyä laitetta, laitteen yhteys katkaistaan automaattisesti poistotoimenpiteen jatkamiseksi.
- Jos pariaksi muodostettu *Bluetooth*®-laite poistetaan, järjestelmän laitekohtainen puheluhistoria ja yhteystiedot myös poistetaan.
- Käyttääksesi poistettua puhelinta uudelleen, sinun on muodostettava laite pariaksi uudelleen.

## Langattoman Bluetooth®-tekniikan käyttäminen PUHELIMEN VALIKKORUUTU

### Puhelinvalikot

Kun *Bluetooth*®-laite on yhdistetty, paina **PHONE** painiketta näyttääksesi puhelimen valikkoruudun.



- 1) Soita numeroon: näyttää soittoruudun, josta numerot voidaan valita puhelun tekemiseksi
- 2) Soittohistoria: näyttää puheluhistorian luetteloruudun.

- 3) Yhteystiedot: näyttää yhteystietojen luetteloruudun
- 4) Asetukset: näyttää puhelimeen liitetyt asetukset

### \* HUOMAUTUS

- Jos painat [Call History] painiketta, mutta soittohistoriadataa ei ole, näytölle ilmestyy kehote, joko kysy halutaanko soittohistoria ladata.
- Jos painat [Phone book] painiketta, mutta yhteystietoja ei ole, näytölle ilmestyy kehote, joko kysy halutaanko yhteystiedot ladata.
- Tämä toiminto ei ehkä ole tuettu joissain matkapuhelimissa. Lisätietoja lataustuesta löydät matkapuhelimesi käyttöoppaasta.

## Soittaminen syötettyyn puhelinnumeroon

Paina **PHONE** painiketta ► Valitse [Dial Number]



- 1) Numeronäppäimistö: käytetään puhelinnumeron syöttämiseen
- 2) Soita: jos numero on syötetty, soitto numeroon aloitetaan. Jos numeroa ei ole syötetty, puheluhistorian ruutu avautuu.
- 3) Lopeta: poistaa syötetyn puhelinnumeron
- 4) Delete: poistaa syötetyt numerot yksi kerrallaan

## Puheluihin vastaaminen

### *Puheluun vastaaminen*

Kun *Bluetooth*<sup>®</sup>-laite on yhdistetty, seuraava ruutu ilmestyy näytölle vastaamisen yhteydessä.

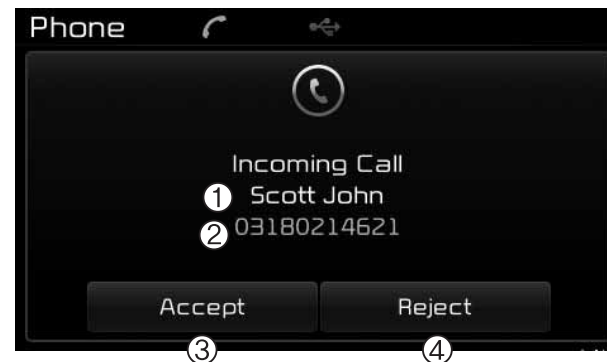

- 1) Soittaja: näyttää toisen osapuolen nimen, kun soittava numero on tallennettu yhteystietoihin
- 2) Saapuva numero: näyttää vastaanotettavan numeron
- 3) Hyväksy: hyväksy vastaanotettava puhelu
- 4) Hylkää: hylkää vastaanotettava puhelu

## \* HUOMAUTUS

- Kun vastaanotettavan puhelun ponnahdusikkuna näytetään, useimmat äänentoisto- ja asetustilojen toiminnot eivät ole käytettävissä. Ainoastaan soiton äänenvoimakkuus on käytettävissä.
- Puhelinnumeroa ei ehkä näytetä oikein joissain matkapuhelimissa.
- Kun puheluun vastataan matkapuhelimella, soittotila vaihtuu automaattisesti yksityiseksi.

**Handsfree-puhelun aikana**

- 1) Soittaja: näyttää toisen osapuolen nimen, jos soittava numero on tallennettu yhteystietoihin
- 2) Saapuva numero: näyttää vastaanotettavan numeron
- 3) Aika: näyttää puhelun kestoajan
- 4) Lopeta: lopettaa puhelun
- 5) Yksityinen: vaihtaa yksityispuhelutilaan
- 6) Lähtökanavan äänenvoimakkuus : säätää toisen osapuolen kuulemaa äänenvoimakkuutta
- 7) Mykistys: kytkee mikrofonin mykistyksen päälle/pois

**\* HUOMAUTUS**

Jos mikrofoni mykistetään, toinen osapuoli ei kykene kuulemaan ääntäsi.

**Soittohistoria**

Paina **PHONE** painiketta ▶ Valitse [Call History]



Luettelo vastaanotetuista, soitetuista ja vastaamattomista puheluista näytetään.

Paina [Download] painiketta ladataksesi soittohistorian.

- 1) Soittohistoria:
  - Näyttää viimeisimmät puhelut (soittohistoria)
  - Yhdistää numeroon valittaessa
- 2) Lataa: viimeisimmän puheluhistorian lataus

**\* HUOMAUTUS**

- Puheluhistorian luettelo näyttää enintään 30 soitettua, vastaanotettua ja vastaamatonta puhelua.
- Puheluhistorioiden lataamisen yhteydessä aikaisemmin tallennetut historiat poistetaan.
- Tuntemattomalla numerolla soittavia saapuvia numeroita ei tallenneta soittohistorialuetteloon.
- Aikaisemmin tallennetut yhteystiedot tallennetaan, vaikka laitteen yhteys katkaistaan ja yhdistetään uudelleen.
- Lataustoiminto ei ehkä ole tuettu joissain matkapuhelimissa. Tarkasta, onko *Bluetooth*<sup>®</sup>-laitteessa lataustoiminnon tukea.

## Yhteystiedot

Paina **PHONE** painiketta ► Valitse [Phone book]

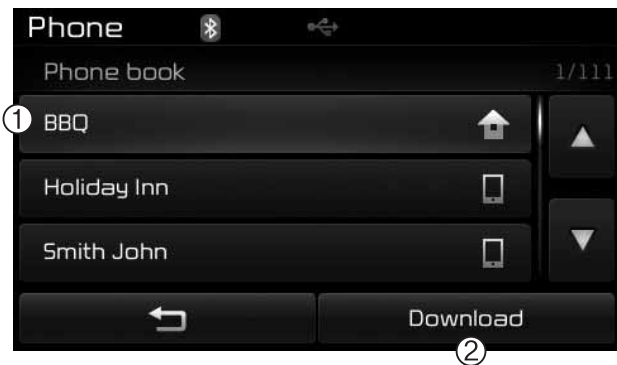

Tallennettujen yhteystietojen luettelo näytetään. Paina [Download] painiketta ladataksesi soittohistorian.

1) Yhteystietoluettelo :

- Näyttää ladatun osoitekirjan yhteystiedot
- Yhdistää numeroon valittaessa

2) Lataa: Lataa osoitekirjan yhteystiedot

## \* HUOMAUTUS

- Enintään 1 000 yhteystietoa voidaan kopioida auton osoitekirjaan.
- Osoitekirjan lataamisen yhteydessä aikaisemmin tallennetut yhteystiedot poistetaan.
- Lataaminen ei ole mahdollista, jos yhteystietojen lataustoiminto on kytketty pois päältä langattomasta *Bluetooth*<sup>®</sup>-laitteesta. Lisäksi jotkut laitteet saattavat vaatia laitehyväksynnän latausta yritettäessä. Jos latausta ei voida suorittaa normaalisti, tarkasta langattoman *Bluetooth*<sup>®</sup>-laitteen asetukset tai näytön tila.
- Soittajan tunnistetietoja ei voida näyttää tallentamattomille soittajille.
- Lataustoiminto ei ehkä ole tuettu joissain matkapuhelimissa. Tarkasta, onko *Bluetooth*<sup>®</sup>-laitteessa lataustoiminnon tukea.

## Langaton Bluetooth®-tekniikka (Bluetooth®-tekniikalla varuste- tuissa malleissa)

### Bluetooth®-laitteen muodosta- minen pariaksi

#### Mitä tarkoittaa langattoman Bluetooth®-laitteen muodosta- minen pariaksi?

Pariiksi muodostaminen on tapahtuma, jossa Bluetooth®-puhelin tai -laite synkronoidaan auton äänentoistojärjestelmän kanssa. Pariiksi muodostaminen on välttämätöntä Bluetooth®-tekniikan yhdistämiseksi ja sen toimintojen käyttämiseksi.

### Pariiksi muodostaminen **PHONE** painikkeella / ohjauspyörän kauko-ohjaimen painik- keella

#### Kun yhtään laitetta ei ole muo- dostettu pariaksi

1. Paina **PHONE** painiketta tai ohjauspyörän kauko-ohjauksen  painiketta. Seuraava ruutu näytetään.
2. Paina **OK** painiketta avataksesi puhelimen parimuodostamisen ruudun.



- 1) Laite: laitteen nimi näytetään Bluetooth® -laitteen löydyttä
- 2) Salasana: salasana, jota käytetään laitteen pariliitoksen muodostamisessa
3. Etsi ja valitse auton äänentoistojärjestelmä Bluetooth®-laitteella (esim. matkapuhelin).
4. Hetken kuluttua näytölle ilmestyy ruutu, johon salasana voidaan syöttää.  
Syötä tähän salasana "0000" muodostaaksesi Bluetooth®-laitteen pariaksi auton äänentoistojärjestelmän kanssa.
5. Kun pariliitos on muodostettu, seuraava ruutu ilmestyy näytölle.



## \* HUOMAUTUS



- Jos langattomat *Bluetooth*<sup>®</sup>-laitteet on muodostettu pariiksi, mutta yksikään niistä ei ole yhdistetty, **PHONE** painikkeen tai ohjauspyörän kauko-ohjauksen  painikkeen painaminen avaa seuraavan ruudun. Paina [Pair] painiketta muodostaaksesi uuden laitteen pariiksi tai paina [Connect] yhdistääksesi aiemmin pariiksi muodostetun laitteen.

## Pariksi muodostaminen [PHONE] asetusten kautta

Paina **SETUP** painiketta ▶ Valitse [Phone] ▶ Valitse [Pair Phone] ▶ Valitse  TUNE-säätimellä

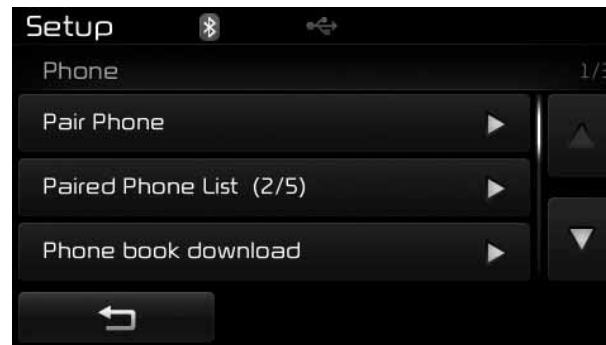

Seuraavat vaiheet ovat samat kuin vaiheet, jotka on kuvailtu kappaleessa "Kun yhtään laitetta ei ole muodostettu pariiksi".

## \* HUOMAUTUS

- Puhelimen pariiksi muodostaminen kestää noin yhden minuutin. Pariksi muodostaminen epäonnistuu, jos laitetta ei muodosteta pariiksi annetussa ajassa. Jos pariiksi muodostaminen epäonnistuu, sinun on aloitettava toimenpide alusta.
- Yleisesti useimmat langattomalla *Bluetooth*<sup>®</sup>-tekniikalla varustetut laitteet yhdistävät automaattisesti pariliitoksen suorituksen jälkeen. Kuitenkin jotkut laitteet saattavat vaatia erillisen hyväksymisvaiheen yhdistämisen suorittamiseksi. Tarkasta ennen käyttöä, että *Bluetooth*<sup>®</sup>-järjestelmä yhdistetty oikein matkapuhelimesi kanssa.
- Pariksi muodostettujen *Bluetooth*<sup>®</sup>-laitteiden luetteloa voidaan katsoa **SETUP** ▶ [Phone] ▶ [Paired Phone List]-valikosta.

## Laitteen yhdistäminen

Paina **SETUP** painiketta ▶ Valitse [Phone] ▶ Valitse [Paired Phone List]



- 1) Yhdistetty puhelin: nykyinen yhdistetty laite
- 2) Pariksi muodostettu puhelin: pariksi muodostettu laite, jota ei ole yhdistetty

Valitse pariksi muodostettujen laitteiden luettelosta laitteen, jonka haluat yhdistää, ja paina sitten **Connect** painiketta.



## Prioriteetin muuttaminen

### *Mikä on Prioriteetti?*

Äänentoistojärjestelmään voidaan muodostaa pariksi enintään viisi *Bluetooth®*-laitetta. Tämän vuoksi "Change Priority"-toimintoa voidaan käyttää asettamaan pariksi muodostetuille puhelimille yhdistämisprioriteetti. Kuitenkin viimeksi yhdistetty puhelin on asetettu aina korkeimpaan prioriteettiin.

Paina **SETUP** painiketta ▶ Valitse [Phone] ▶ Valitse [Paired Phone List]



Valitse puhelin, jonka haluat vaihtaa korkeimman prioriteetin laitteeksi pariksi muodostettujen puhelimien luettelosta, paina sitten valikon **Change priority** painiketta. Valittu laite muutetaan korkeimpaan prioriteettiin.

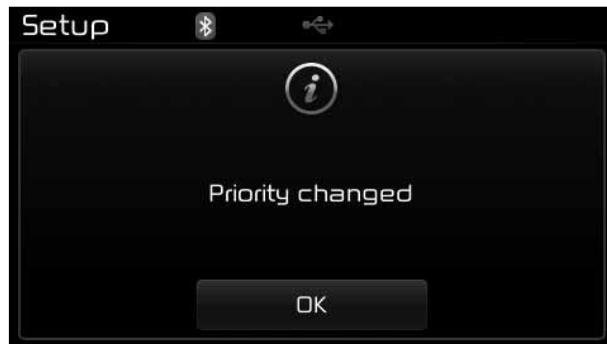

### \* HUOMAUTUS

Kun laite on yhdistetty, vaikka vaihtaisit prioriteetin toiseen laitteeseen, nykyisellä laitteella pysyy aina korkein prioriteetti.

### Laitteen yhteyden katkaiseminen

Paina **SETUP** painiketta ▶ Valitse [Phone] ▶ Valitse [Paired Phone List]



Valitse pariksi muodostettujen laitteiden luettelosta nykyisin yhdistetty laite ja paina **Disconnect** painiketta.

### Laitteen poistaminen

Paina **SETUP** painiketta ▶ Valitse [Phone] ▶ Valitse [Paired Phone List]



Valitse pariksi muodostettujen puhelimien luettelosta laite, jonka haluat poistaa ja paina **Delete** painiketta.

## \* HUOMAUTUS

- Kun poistat nykyisin yhdistettyä laitetta, laitteen yhteys katkaistaan automaattisesti poistotoimenpiteen jatkamiseksi.
- Jos pariiksi muodostettu *Bluetooth*<sup>®</sup>-laite poistetaan, järjestelmän laitekohtainen puheluhistoria ja yhteystiedot myös poistetaan.
- Käyttääksesi poistettua puhelinta uudelleen, sinun on muodostettava laite pariiksi uudelleen.

## Langattoman Bluetooth<sup>®</sup>-tekniikan käyttäminen

### PUHELIMEN VALIKKORUUTU

#### *Puhelinvalikot*

Kun *Bluetooth*<sup>®</sup>-laite on yhdistetty, paina **PHONE** painiketta näyttääksesi puhelimen valikkoruudun.

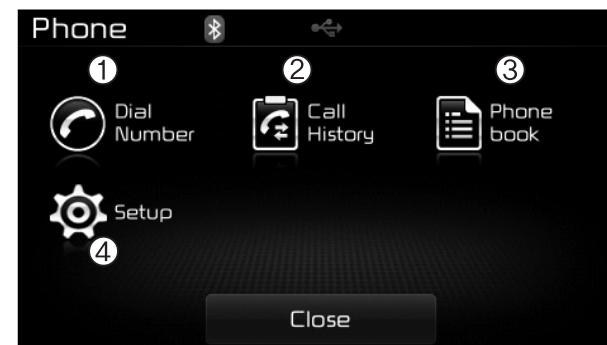

- 1) Soita numeroon: näyttää soittoruudun, josta numerot voidaan valita puhelun tekemiseksi
- 2) Soittohistoria: näyttää puheluhistorian luetteloruudun.

- 3) Yhteystiedot: näyttää yhteystietojen luetteloruudun
- 4) Asetukset: näyttää puhelimeen liittyvät asetukset

## \* HUOMAUTUS

- Jos painat [Call History] painiketta, mutta soittohistoriadataa ei ole, näytölle ilmestyy kehote, joko kysyy halutaanko soittohistoria ladata.
- Jos painat [contacts] painiketta, mutta yhteystietoja ei ole, näytölle ilmestyy kehote, joko kysyy halutaanko yhteystiedot ladata.
- Tämä toiminto ei ehkä ole tuettu joissain matkapuhelimissa. Lisätietoja lataustuesta löydät matkapuhelimesi käyttöoppaasta.

## Soittaminen syötettyyn puhelinnumeroon

Paina **PHONE** painiketta ► Valitse [Dial Number]



- 1) Numeronäppäimistö: käytetään puhelinnumeron syöttämiseen
- 2) Soita: Jos numero on syötetty, soitto numeroon aloitetaan. Jos numeroa ei ole syötetty, puheluhistorian ruutu avautuu.
- 3) Lopeta: poistaa syötetyn puhelinnumeron
- 4) Poista: poistaa syötetyt numerot yksi kerrallaan

## Puheluihin vastaaminen

### *Puheluun vastaaminen*

Kun Bluetooth®-laite on yhdistetty, seuraava ruutu ilmestyy näytölle vastaamisen yhteydessä.



- 1) Soittaja: Näyttää toisen osapuolen nimen, kun soittava numero on tallennettu yhteystietoihin
- 2) Saapuva numero: Näyttää vastaanotettavan numeron
- 3) Hyväksy: Hyväksy vastaanotettava puhelu
- 4) Hylkää: Hylkää vastaanotettava puhelu

## \* HUOMAUTUS

- Kun vastaanotettavan puhelun ponnahdusikkuna näytetään, useimmat äänentoisto- ja asetustilojen toiminnot eivät ole käytettävissä. Ainoastaan soiton äänenvoimakkuus on käytettävissä.
- Puhelinnumeroa ei ehkä näytetä oikein joissain matkapuhelimissa.
- Kun puheluun vastataan matkapuhelimella, soittotila vaihtuu automaattisesti yksityiseksi.

**Handsfree-puhelun aikana**

- 1) Soittaja: näyttää toisen osapuolen nimen, jos soittava numero on tallennettu yhteystietoihin
- 2) Saapuva numero: näyttää vastaanotettavan numeron
- 3) Aika : näyttää puhelun kestoajan
- 4) Lopeta: lopettaa puhelun
- 5) Yksityinen: vaihtaa yksityispuhelu-tilaan
- 6) Lähtökanavan äänenvoimakkuus: säätää toisen osapuolen kuulemaa äänenvoimakkuutta
- 7) Mykistys: kytkee mikrofoniin mykistyksen päälle/pois

**\* HUOMAUTUS**

Jos mikrofoni mykistetään, toinen osapuoli ei kykene kuulemaan ääntäsi.

**Soittohistoria**

Paina **PHONE** painiketta ▶ Valitse [Call History]



Luettelo vastaanotetuista, soitetuista ja vastaamattomista puheluista näytetään.

Paina **Download** painiketta ladatakseksi soittohistorian.

- 1) Soittohistoria :
  - Näyttää viimeisimmät puhelut (soittohistoria)
  - Yhdistää numeroon valittaessa
- 2) Lataa: viimeisimmän puheluhistorian lataus

**Yhteystiedot**

Paina **PHONE** painiketta ▶ Valitse [Contacts]



Tallennettujen yhteystietojen luettelo näytetään. Paina **Download** painiketta ladataksesi soittohistorian.

- 1) Yhteystietoluettelo:
  - Näyttää ladatut yhteystiedot
  - Yhdistää numeroon valittaessa
- 2) Lataa: lataa yhteystiedot

### \* HUOMAUTUS

- Enintään 1 000 yhteystietoa voidaan kopioida auton yhteystietoihin.
- Osoitekirjan lataamisen yhteydessä aikaisemmin tallennetut yhteystiedot poistetaan.
- Lataaminen ei ole mahdollista, jos yhteystietojen lataustoiminto on kytketty pois päältä langattomasta *Bluetooth*<sup>®</sup>-laitteesta. Lisäksi jotkut laitteet saattavat vaatia laitehyväksynnän latausta yritettäessä. Jos latausta ei voida suorittaa normaalisti, tarkasta langattoman *Bluetooth*<sup>®</sup>-laitteen asetukset tai näytön tila.
- Soittajan tunnistetietoja ei voida näyttää tallentamattomille soittajille.
- Lataustoiminto ei ehkä ole tuettu joissain matkapuhelimissa. Tarkasta, onko *Bluetooth*<sup>®</sup>-laitteessa lataustoiminnon tukea.

### \* HUOMAUTUS - Puheentunnistuksen käyttö

- Kun käytät puheentunnistusta, ainoastaan käyttöoppaassa luetteloidut komennot ovat tuettuja.
- Muista, että puheentunnistusjärjestelmän toimiessa minkä tahansa muun kuin  painikkeen tai ruudun painaminen keskeyttää puheentunnistustilan.
- Paras puheentunnistusjärjestelmän suorituskyky saavutetaan, kun mikrofoni suunnataan kuljettajan pään kohdalle ja äänikomennot lausutaan oikeasta istumiasennosta.
- Seuraavissa tilanteissa puheentunnistus ei ehkä toimi oikein ulkopuolisen äänen johdosta.
  - Kun ikkunat ja kattoluukku ovat auki
  - Kun jäähdytys-/lämmitysjärjestelmän puhallus on voimakas
  - Ajettaessa tunnelissa
  - Ajettaessa epätasaisilla ja huonokuntoisilla teillä

(Jatkuu)

(Jatkuu)

- Kovalla sateella (kaatosateet, myrskytuulet)
- Puhelimeen liittyviä puhekomentoja voidaan käyttää ainoastaan, kun *Bluetooth*<sup>®</sup>-laite on yhdistetty.
- Kun halutaan tehdä puhelu lausumalla soitettavan nimi, vastaava yhteystieto on oltava ladattu ja tallennettu äänentoistojärjestelmään.
- Kun olet ladannut yhteystiedot langattomalla *Bluetooth*<sup>®</sup>-tekniikalla, järjestelmässä kestää jonkun aikaa, että yhteystiedot saadaan muunnettua äänidataksi. Tämän aikana puheentunnistus ei ehkä toimi oikein.
- Lausu puhekomennot luonnollisesti ja selvästi, kuin normaalissa keskustelussa.



## PUHEENTUNNISTUS (mikäli varusteena)

### Puheentunnistuksen käyttö

#### *Puheentunnistuksen aloittaminen*

Paina lyhyesti ohjauspyörän kauko-ohjauksen  painiketta. Lausu komento

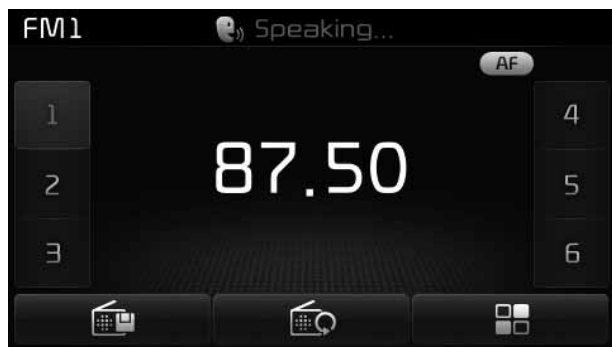

Jos puheentunnistus on [Normal Mode] -tilassa, järjestelmä sanoo "Please say a command. Beep~"

- Jos puheentunnistus on [Expert Mode] -tilassa, järjestelmästä kuuluu vain "Beep" äänimerkki.
- Vaihtaaksesi Normal Mode/Expert Mode -asetusta, siirry **SETUP** ► [System] ► [Prompt Feedback].

### \* HUOMAUTUS

Sano komennot ääniopasteen ja äänimerkin jälkeen, jotta tunnistus toimi virheettömästi.

#### *Kehoteviestien ohittaminen*

Kun kehoiteviesti kuuluu ► Paina lyhyesti (alle 0,8 sekuntia) ohjauspyörän  painiketta

Kehoteviesti päättyy välittömästi ja järjestelmä antaa "beep" äänimerkin. Anna puhekomento äänimerkin jälkeen.

#### *Puheentunnistuksen käynnistämisen uudelleen*

Kun järjestelmä odottaa komentoa ► Paina lyhyesti (alle 0,8 sekuntia) ohjauspyörän  painiketta

Komennon odotustila päättyy välittömästi ja järjestelmä antaa "beep" äänimerkin. Anna puhekomento äänimerkin jälkeen.

## PUHEENTUNNISTUKSEN PÄÄTTÄMINEN

Kun puheentunnistus on toiminnassa

► Paina ja pidä pohjassa (yli 0,8 sekuntia) ohjauspyörän  painiketta

### \* HUOMAUTUS

- Kun ohjauspyörän tai joitain laitteiston painikkeita painetaan puheohjausta käytettäessä, puheohjaus päättyy.
- Jos sanot “cancel” tai “end” järjestelmän odottaessa puhekomentoa, puheohjaus päättyy.
- Kun järjestelmä odottaa puhekomentoa, paina ja pidä ohjauspyörän  painiketta pohjassa lopettaaksesi puhekomennon.

• **Puhekomennon aloittaminen**

Painikkeen  lyhyt (alle 0,8 sekuntia) painallus:

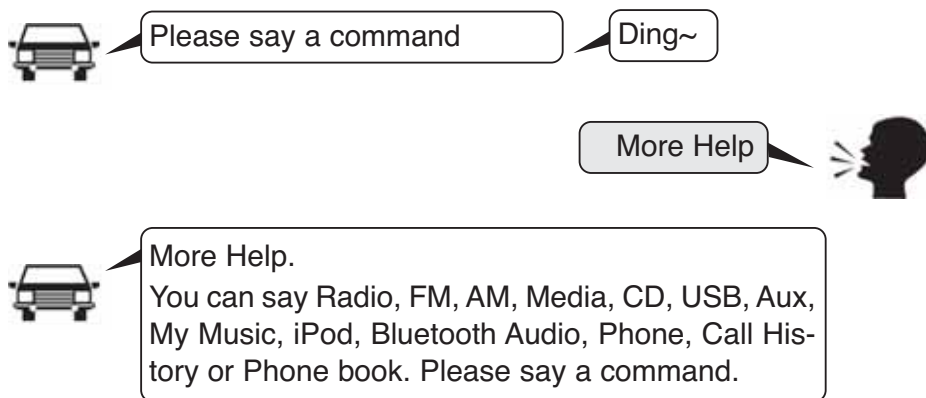

• **Puheentunnistuksen ohittaminen**

Painikkeen  lyhyt (alle 0,8 sekuntia) painallus:

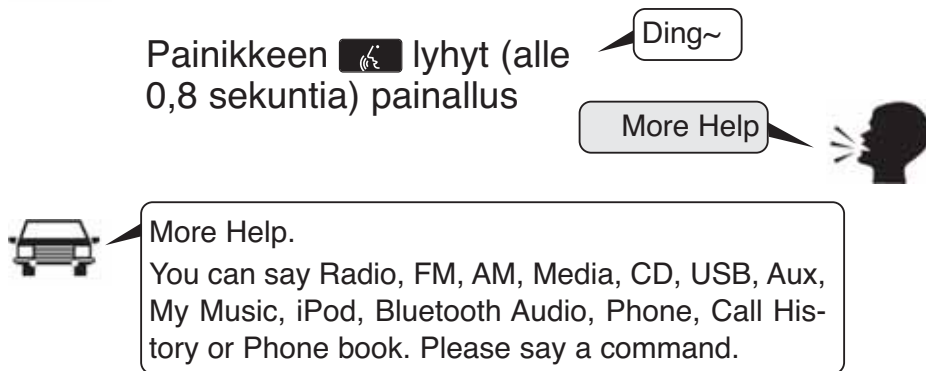

• **Lopeta puhekomento.**

Painikkeen  lyhyt (alle 0,8 sekuntia) painallus:

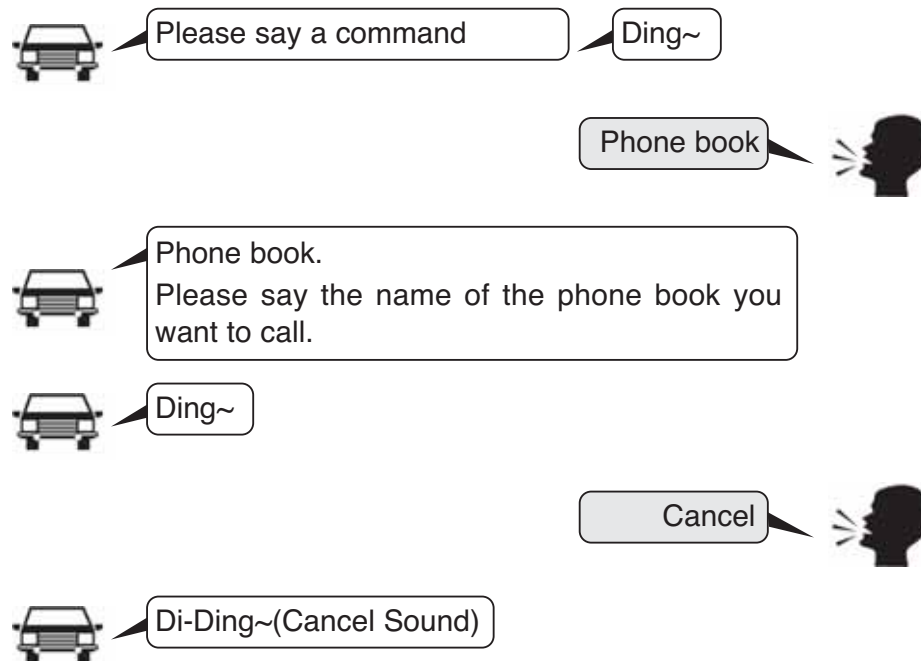

## Puhekomentojen luettelo

- Peruskomennot: näitä komentoja voidaan käyttää tilanteesta riippumatta. (Kuitenkaan joitain komentoja ei tueta joissain erikoistilanteissa).

Komento	Toiminto
More Help	Antaa opastusta komennoista, joita voidaan käyttää kaikkialla järjestelmässä.
Help	Antaa opastusta komennoista, joita voidaan käyttää nykyisessä tilassa.
Call <Nimi>	Soittaa yhteystiedolle <Nimi>, joka on tallennettu osoitekirjaan, esim. Call "John".
Phone	Antaa ohjeita puhelimeen liittyvissä komennoissa. Tämä komennon sanomisen jälkeen sano "Call History", "Phone book", "Dial Number" suorittaaksesi ko. toiminnon.
Call History	Näyttää puheluhistoriaikkunan.
Phone book	Näyttää yhteystiedot näytöllä. Kun olet sanonut tämän komennon, sano osoitekirjaan tallennettu yhteystieto yhdistääksesi automaattisesti numeroon.
Dial Number	Näyttää numeron syöttöruudun. Kun olet sanonut tämän komennon, voit lausua puhelinnumeron johon haluat yhdistää.
Redial	Yhdistää viimeksi soitettuun numeroon.
Radio	<ul style="list-style-type: none"> <li>• Näyttää seuraavan radioruudun radion kuuntelun aikana (FM1 → FM2 → FMA → AM → AMA).</li> <li>• Näyttää viimeksi toistetun radioruudun, kun kuuntelet toista äänilähdettä.</li> </ul>

Komento	Toiminto
FM	<ul style="list-style-type: none"> <li>• Kun kuuntelet FM-radiota, järjestelmä säilyttää nykyisen tilan.</li> <li>• Kun kuuntelet toista äänilähdettä, järjestelmä näyttää viimeksi toistetun FM-ruudun.</li> </ul>
FM1(FM One)	Näyttää FM1-ruudun.
FM2(FM Two)	Näyttää FM2-ruudun.
FMA	Näyttää FMA-ruudun.
AM	Näyttää AM-ruudun.
AMA	Näyttää AMA-ruudun.
FM Preset 1~6	Toistaa parhaillaan kuunneltavaa lähetystä tallennetusta FM-esivalintapainikkeesta 1-6.
AM Preset 1~6	Toistaa lähetystä tallennetusta AM-esivalintapainikkeesta 1-6.
FM 87.5~107.9	Toistaa FM-lähetystä vastaavalta taajuudelta.
AM 530~1710	Toistaa AM-lähetystä vastaavalta taajuudelta.
TA on	Kytke liikennetiedotukset päälle.
TA off	Kytke liikennetiedotukset pois päältä.
News on	Kytke RDS News -toiminto päälle.
News off	Kytke RDS News -toiminto pois päältä.

Komento	Toiminto
Media	Siirtyy viimeksi toistetun median ruutuun.
Play Track 1~30	Jos musiikki-CD on syötetty, vastaava kappale toistetaan.
CD	Toistaa CD:lle tallennettua musiikkia.
Search CD	Siirtyy CD:n kappaleen valintaruutuun. <ul style="list-style-type: none"> <li>• Ääni-CD-levyä käytettäessä siirry ruutuun ja sano kappalenumero toistaaksesi ko. kappaleen.</li> <li>• Siirtyy MP3-CD-levyn tiedoston valintaruutuun. Tämän jälkeen käytä laitetta käsin valitaksesi toistettavan kappaleen.</li> </ul>
USB	Toistaa musiikkia USB-laitteelta.
Search USB	Siirtyy USB-laitteen tiedoston valintaruutuun. Tämän jälkeen käytä laitetta käsin valitaksesi toistettavan kappaleen.
iPod	Toistaa musiikkia iPodilta.
Search iPod	Siirtyy iPod-laitteen tiedoston valintaruutuun. Tämän jälkeen käytä laitetta käsin valitaksesi toistettavan kappaleen.
My Music	Toistaa My Music -hakemistoon tallennettua musiikkia.
Search My Music	Siirtyy My Music -hakemiston tiedoston valintaruutuun. Tämän jälkeen käytä laitetta käsin valitaksesi toistettavan kappaleen.

Komento	Toiminto
AUX (Auxiliary)	Toistaa järjestelmään liitettyä ulkoista laitetta.
Bluetooth Audio	Toistaa yhdistettyyn <i>Bluetooth</i> <sup>®</sup> -laitteeseen tallennettua musiikkia.
Mute	Mykistää radion tai musiikkitoiston.
Pardon?	Toistaa edellisen kommentin.
Cancel (Exit)	Päätää puheohjauksen.

- FM/AM-radiokomennot: komentoja, joita voidaan käyttää kuunneltaessa FM- tai AM-radiota.

Komento	Toiminto
Preset 1~6	Toistaa esivalintapainikkeeseen 1-6 tallennettua lähetystä.
Auto Store	Valitsee automaattisesti vahvimman vastaanottosignaalin omaavat radiokanavat ja tallentaa ne esivalintoihin 1-6.
Preset Save 1~6	Tallentaa nykyisen radiotaajuuden esivalintaan 1-6.
Seek up	Toistaa seuraavaa vastaanotettavaa kanavaa.
Seek down	Toistaa edellistä vastaanotettavaa kanavaa.
Next Preset	Valitsee nykyistä seuraavan esivalintapaikan. (Esimerkki: jos nykyisin kuunneltava kanava on esivalinta 3, valitaan esivalinta 4).
Previous Preset	Valitsee nykyistä edeltävän esivalintapaikan. (Esimerkki: jos nykyisin kuunneltava kanava on esivalinta 3, valitaan esivalinta 2).
Scan	Selaa vastaanotettavia taajuuksia aloittaen nykyisestä toistaen jokaista seuraavaa kanavaa 10 sekuntia.
Preset Scan	Siirtyy nykyistä seuraavia esivalintakanavia toistaen niitä 10 sekuntia kerrallaan.
AF on	Kytkee AF-toiminnon päälle.
AF off	Kytkee AF-toiminnon pois päältä.
Region	Kytkee Region-paikallisojelmat päälle.

- Ääni-CD-komennot: komennot, joita voidaan käyttää kuunneltaessa ääni-CD-levyä.

Komento	Toiminto
Region off	Kytkee Region-paikallisojelmat pois päältä.
Program Type	Siirtyy RDS-ohjelmatyyppiin valintaruutuun. Tämän jälkeen käytä laitetta käsin valitaksesi halutun ohjelmatyyppiin.
Random	Toistaa CD-levyn kappaleita satunnaisesti.
Random Off	Peruuttaa satunnaistoiston ja toistaa kappaleita peräkkäisessä järjestyksessä.
Repeat	Toistaa nykyistä kappaletta yhä uudelleen ja uudelleen.
Repeat Off	Peruuttaa jatkuvan toiston ja toistaa kappaleita peräkkäisessä järjestyksessä.
Next Track	Toistaa seuraavan kappaleen.
Previous Track	Toistaa edellisen kappaleen.
Scan	Selaa jokaista kappaletta 10 sekuntia seuraavasta kappaleesta alkaen.
Track 1~30	Toistaa halutun kappaleen numeron.
Search Track	Siirtyy kappaleen valintaruutuun. Tämän jälkeen lausu kappaleen nimi toistaaksesi kyseisen kappaleen.
Information	Näyttää nykyisen kappaleen tiedot.

- MP3-CD/USB-komennot: komennot, joita voidaan käyttää kuunneltaessa CD:lle tai USB-laitteelle tallennettua musiikkia.

Komento	Toiminto
Random	Toistaa kaikki nykyisen kansion tiedostot satunnaisesti.
All Random	Toistaa kaikki tallennetut tiedostot satunnaisesti.
Random Off	Peruuttaa satunnaistoiston ja toistaa tiedostoja peräkkäisessä järjestyksessä.
Repeat	Toistaa nykyistä tiedostoa jatkuvasti.
Folder Repeat	Toistaa kaikkia nykyisen hakemiston tiedostoja jatkuvasti uudelleen.
Repeat Off	Peruuttaa jatkuvan toiston ja toistaa tiedostoja peräkkäisessä järjestyksessä.
Next File	Toistaa seuraavan tiedoston.
Previous File	Toistaa edellisen tiedoston.
Scan	Selaa jokaista tiedostoa 10 sekuntia seuraavasta tiedostosta alkaen.
Search File	Siirtyy tiedoston valintaruutuun.
Search Folder	Siirtyy hakemiston valintaruutuun.
Information	Näyttää nykyisen tiedoston tiedot.
Copy	Kopio nykyisen tiedoston My Music -hakemistoon.

- iPod-komennot: komennot, joita voidaan käyttää iPod-toiston aikana.

Komento	Toiminto
All Random	Toistaa kaikki tallennetut kappaleet satunnaisesti.
Random	Toistaa kaikki nykyisen kategorian kappaleet satunnaisesti.
Random Off	Peruuttaa satunnaistoiston ja toistaa kappaleita peräkkäisessä järjestyksessä.
Repeat	Toistaa nykyistä kappaletta jatkuvasti.
Repeat Off	Peruuttaa jatkuvan toiston ja toistaa kappaleita peräkkäisessä järjestyksessä.
Next Song	Toistaa seuraavan kappaleen.
Previous Song	Toistaa edellisen kappaleen.
Search Song	Siirtyy kappaleen valintaruutuun.
Information	Näyttää nykyisen kappaleen tiedot.

- **My Music** -komennot: komennot, joita voidaan käyttää My Music -hakemiston toiston aikana.

Komento	Toiminto
Random	Toistaa kaikki tallennetut tiedostot satunnaisesti.
Random Off	Peruuttaa satunnaistoiston ja toistaa tiedostoja peräkkäisessä järjestyksessä.
Repeat	Toistaa nykyistä tiedostoa jatkuvasti.
Repeat Off	Peruuttaa jatkuvan toiston ja toistaa tiedostoja peräkkäisessä järjestyksessä.
Next File	Toistaa seuraavan tiedoston.
Previous File	Toistaa edellisen tiedoston.
Scan	Selaa jokaista tiedostoa 10 sekuntia seuraavasta tiedostosta alkaen.
Search File	Siirtyy tiedoston valintaruutuun.
Information	Näyttää nykyisen tiedoston tiedot.
Delete	Poistaa nykyisen kappaleen. Tämän jälkeen käydään läpi ylimääräinen vahvistusvaihe.
Delete All	Poistaa kaikki My Music -hakemistoon tallennetut tiedostot. Tämän jälkeen käydään läpi ylimääräinen vahvistusvaihe.

- **Bluetooth®**-äänentoiston komennot: komennot, joita voidaan käyttää puhelimen musiikin toiston aikana.

Komento	Toiminto
Play	Jatkaa pysäytetyn kappaleen toistoa.
Pause	Pysäyttää nykyisen kappaleen toiston.



## ASETUKSET

(RDS- ja langattomalla *Bluetooth*<sup>®</sup>-teknikalla varustetuissa malleissa)  
- AM111GMEE, AM111GMEG

### Käynnistystila

Paina **SETUP** painiketta näyttääkseen asetusruudun.

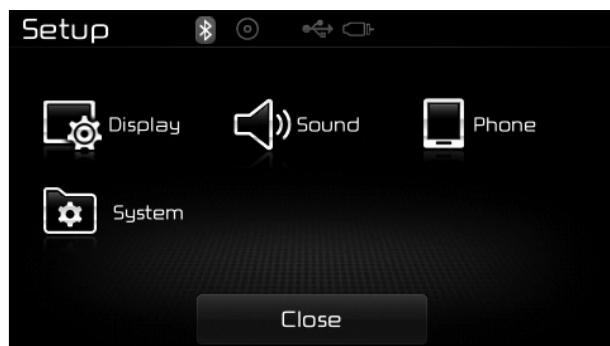

Voit valita ja säätää asetuksia seuraavista toiminnoista: [Display], [Sound], [Phone] ja [System].

## Näytön asetukset

### Kirkkauden säätäminen

Paina **SETUP** painiketta ▶ Valitse [Display] ▶ Valitse [Brightness]



Käytä ◀, ▶ painikkeita säätääkseen näytön kirkkautta tai aseta kirkkaus automaatti-, päivä- tai yötilaan.

Paina **Default** painiketta nollataksesi.

- 1) Automaattinen: Säätää kirkkautta automaattisesti
- 2) Päivä : Ylläpitää jatkuvasti suurta kirkkautta
- 3) Yö: Ylläpitää jatkuvasti alhaista kirkkautta

### Ponnahdusruututila

Paina **SETUP** painiketta ▶ Valitse [Display] ▶ Valitse [Pop-up Mode]



Tätä toimintoa käytetään näyttämään ponnahdusruutuja radio- ja media-tiloja avattaessa.

Kun tämä toiminto kytketään päälle, painikkeen **RADIO** tai **MEDIA** painaminen näyttää ponnahdusikkunaruudun.

### \* HUOMAUTUS

Media ponnahdusruutu voidaan näyttää ainoastaan, kun vähintään kaksi media-tilaa on yhdistetty.

### Tekstin vieritystoiminto (Scroll Text)

Paina **SETUP** painiketta ▶ Valitse [Display] ▶ Valitse [Scroll text]

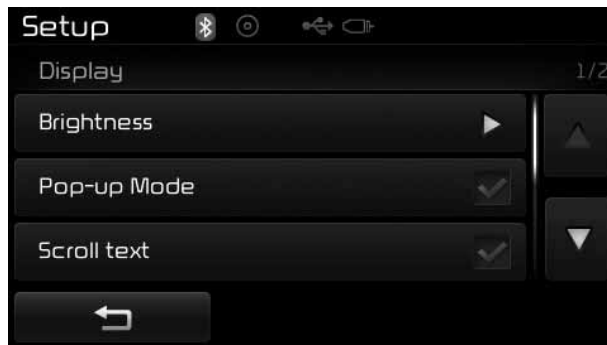

Tätä toimintoa käytetään näytöllä näkyvän tekstin vierittämiseen, kun se on liian pitkä kerralla näytettäväksi.

Kytkeyttäessä tekstiä vieritetään toistuvasti. Kytkeyttäessä pois päältä tekstiä vieritetään vain kerran.

### MP3-tietonäyttö

Paina **SETUP** painiketta ▶ Valitse [Display] ▶ Valitse [Song Info]

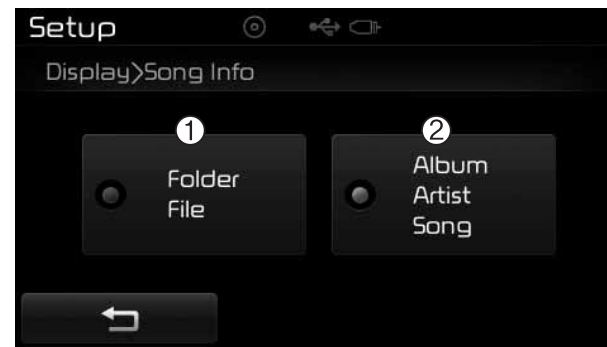

Tätä toimintoa käytetään vaihtamaan näytöllä näkyviä tietoja USB ja MP3 CD -tiloissa

- 1) Folder File: Näyttää tiedoston ja kansion nimen
- 2) Album Artist Song: Näyttää albumin/esittäjän/kappaleen nimen

## Ääniasetukset

### Ääniasetukset

Paina **SETUP** painiketta ▶ Valitse [Sound] ▶ Valitse [Audio Setting]



Käytä ◀, ▶, ▲, ▼ painikkeita säätääksesi Fader/Balance-tasapainon asetuksia.

Käytä ◀, ▶ painikkeita säätääksesi Basso-/Keskialue-/Diskanttiasetuksia.

Paina **Default** painiketta nollataksesi.

### Virtuaaliääni (Virtual Sound)

Paina **SETUP** painiketta ▶ Valitse [Sound] ▶ Valitse [Virtual Sound]

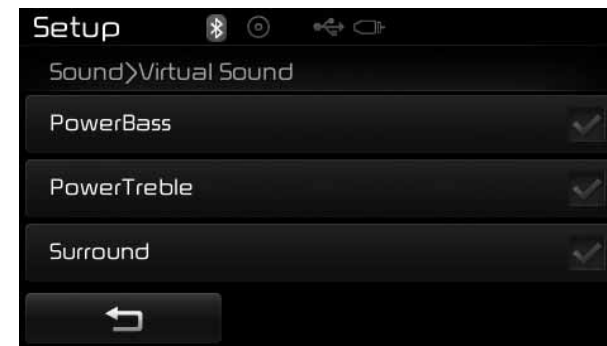

Tätä toimintoa käytetään Power Bass, Power Treble ja Surround -ääniasetuksien säätämiseen.

- PowerBass: tämä äänitoiminto elävöittää basson toistoa.
- PowerTreble: tämä äänitoiminto elävöittää diskantin toistoa.
- Surround: tämä on äänijärjestelmän toiminto, jota käytetään Surround-äänien säätämiseen.

**SDVC (Speed Dependent Volume Control)**

Paina **SETUP** painiketta ▶ Valitse [Sound] ▶ Valitse [Speed Dependent Vol.]

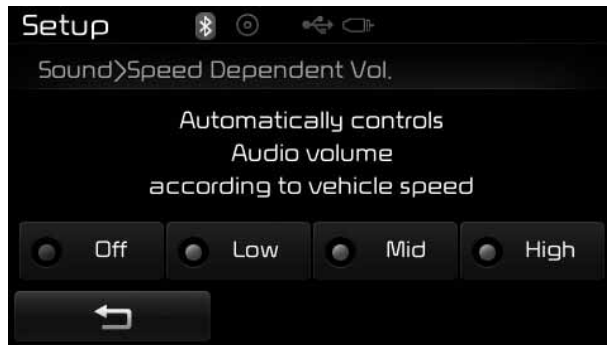

Äänenvoimakkuutta hallitaan automaattisesti ajoneuvon nopeuden mukaan. SDVC voidaan säätää seuraaviin tiloihin: Off/Low/Mid/High.

**Puheentunnistuksen asetukset**

Paina **SETUP** painiketta ▶ Valitse [Sound] ▶ Valitse [Volume Dialogue]



Käytä **-**, **+** painikkeita puhekomentojen palautteen äänenvoimakkuuden säätämiseen.

**Kosketusnäytön äänenvoimakkuus**

Paina **SETUP** painiketta ▶ Valitse [Sound] ▶ Valitse [Touch Screen Beep]

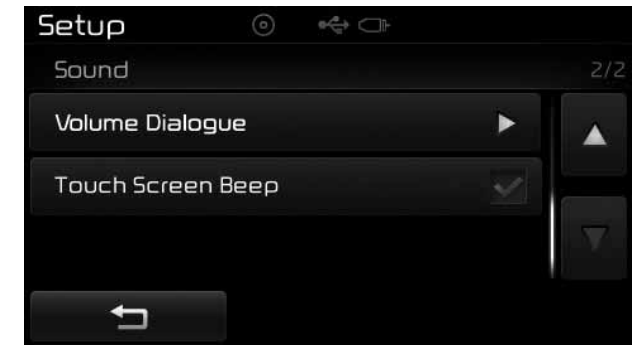

Tätä toimintoa käytetään kosketusnäytön merkkiäänen kytkemiseksi päälle/pois päälle.

## Langattoman Bluetooth®-tekniikan asetukset

### Uuden laitteen muodostaminen pariiksi

Paina **SETUP** painiketta ▶ Valitse [Phone] ▶ Valitse [Pair Phone]

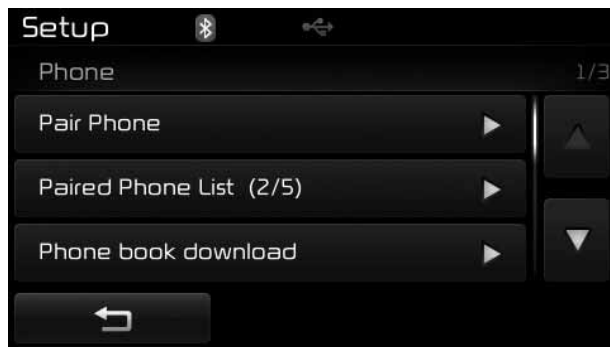

Langattomat Bluetooth®-laitteet voidaan muodostaa pariiksi äänentoistojärjestelmän kanssa.

Saadaksesi lisätietoja, tutustu kappaleeseen “Pariiksi muodostaminen puhelimen asetusten kautta”, joka sijaitsee “Langaton Bluetooth®-tekniikka” osassa.

### Pariksi muodostettujen puhelinten luettelon katselu

Paina **SETUP** painiketta ▶ Valitse [Phone] ▶ Valitse [Paired Phone List]



Tätä toimintoa käytetään tarkastamaan matkapuhelimia, jotka on muodostettu pariiksi äänentoistojärjestelmän kanssa. Valittaessa pariiksi muodostettu puhelin asetusvalikko näytetään.

Saadaksesi lisätietoja, tutustu kappaleeseen “Bluetooth®-yhteyden asettaminen” osassa “Langaton Bluetooth®-tekniikka”.

- 1) : siirtyy edelliseen ruutuun
- 2) Yhdistä/Katkaise puhelimen yhteys: yhdistä/Katkaise yhteys nykyisin valitusta puhelimesta

- 3) Poista: poistaa nykyisin valitun puhelimen
- 4) Muuta prioriteettia: asettaa nykyisin valitun puhelimen korkeimpaan yhteysprioriteettiin

### \* HUOMAA ENNEN KUIN LATAAT YHTEYSTIETOJA

- Ainoastaan yhdistettyjen puhelimen yhteystietoja voidaan ladata. Tarkasta myös, että matkapuhelimesi tukee lataustoimintoa.
- Tarkastaaksesi tukeeko matkapuhelimesi yhteystietojen lataamista, tutustu puhelimesi käyttöoppaaseen.
- Ainoastaan yhdistetyn puhelimen yhteystiedot voidaan ladata. Ennen latausta tarkasta tukeeko puhelimesi lataustoimintoa.

### Yhteystietojen lataaminen

Paina **SETUP** painiketta ▶ Valitse [Phone] ▶ Valitse [Phone book Download]



Yhteystiedot ladataan matkapuhelimesta ja latauksen edistyminen osoitetaan näytöllä.

### \* HUOMAUTUS

- Enintään 1 000 yhteystietoa voidaan kopioida auton osoitekirjaan.
- Enintään 1 000 yhteystietoa voidaan tallentaa jokaisesta pariaksi muodostetusta laitteesta.
- Osoitekirjan lataamisen yhteydessä aikaisemmin tallennetut yhteystiedot poistetaan. Kuitenkaan niitä yhteystietoja ei poisteta, jotka on tallennettu muihin pariaksi muodostettuihin laitteisiin.

### Automaattinen lataus (Yhteystiedot)

Paina **SETUP** painiketta ▶ Valitse [Phone] ▶ Valitse [Auto Download]

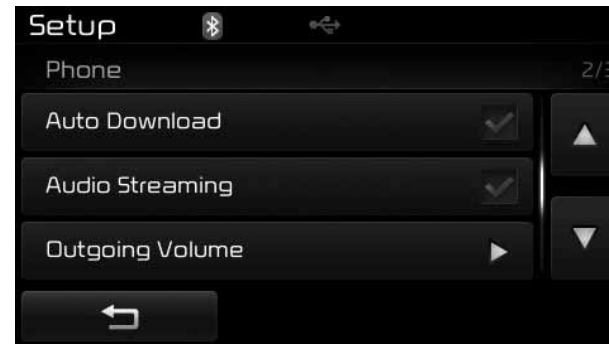

Tätä toimintoa käytetään matkapuhelimen yhteystietojen automaattiseen lataamiseen, kun *Bluetooth*®-puhelin yhdistetään.

### \* HUOMAUTUS

- Automaattinen lataustoiminto lataa matkapuhelimen yhteystiedot aina, kun puhelin yhdistetään. Latausaika saattaa vaihdella riippuen tallennettujen yhteystietojen määrästä ja yhteyden tilasta.
- Kun lataat yhteystietoja, tarkasta ensin tukeeko matkapuhelimesi yhteystietojen lataustoimintoa.

### Äänen suoratoisto

Paina **SETUP** painiketta ▶ Valitse [Phone] ▶ Valitse [Audio Streaming]

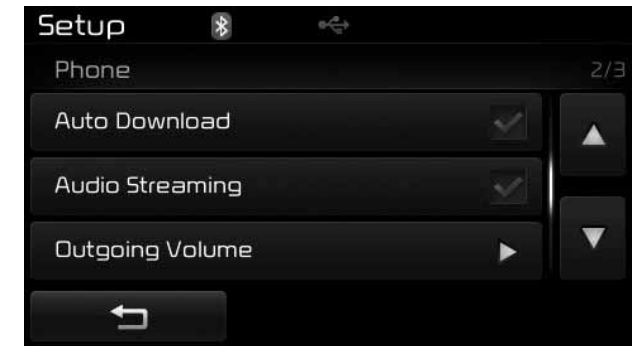

Kun äänen suoratoisto on kyketty päälle, voit toistaa langattomaan *Bluetooth*®-laitteeseen tallennettuja musiikkitiedostoja auton äänentoiston kautta.

## Lähtökanavan äänenvoimakkuus

Paina **SETUP** painiketta ▶ Valitse [Phone] ▶ Valitse [Outgoing Volume]

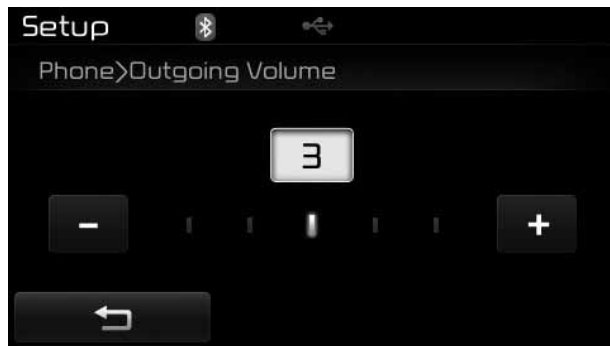

Käytä **-**, **+** painikkeita säätääksesi lähtökanavan äänenvoimakkuutta.

## Bluetooth -järjestelmän kytkemisen pois päältä

Paina **SETUP** painiketta ▶ Valitse [Phone] ▶ Valitse [Bluetooth System Off]

Kun Bluetooth®-tekniikka kytketään pois päältä, Bluetooth®-toimintoja ei voida enää käyttää äänentoistolaitteistolla.

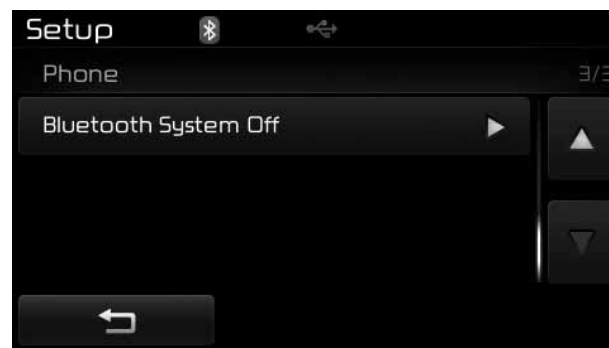

## \* HUOMAUTUS

Kytkeäksesi Bluetooth®-tekniikan takaisin päälle, siirry valintaan **SETUP** ▶ [Phone] ja paina "Yes".

## ! HUOMIO

*Musiikin suoratoisto langattomalla Bluetooth®-tekniikalla ei ehkä ole tuettu joissain Bluetooth®-puhelimissa.*

## Järjestelmän asetukset

### Muistin tiedot

Paina **SETUP** painiketta ▶ Valitse [System] ▶ Valitse [Memory Information]

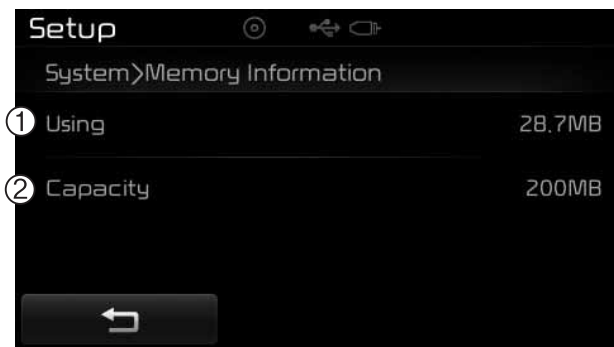

Tämä toiminto näyttää järjestelmän muistiin liittyviä tietoja.

- 1) Käytetty: näyttää käytössä olevan kapasiteetin
- 2) Kapasiteetti: näyttää kokonaiskapasiteetin

### Puheentunnistustilan asetukset (mikäli varusteena)

Paina **SETUP** painiketta ▶ Valitse [System] ▶ Valitse [Voice Recognition System]

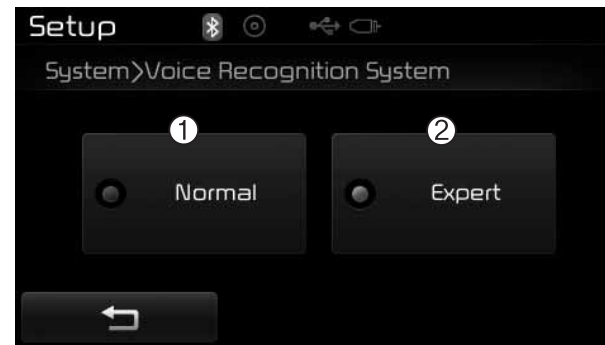

Tätä toimintoa käytetään valitsemaan haluttu puhekomentojen palautteen tila normaalin ("Normal") ja harjaantuneen ("Expert") välillä.

- 1) Normal: tarjoaa yksityiskohtaisia kehoitteita puheentunnistusta käytettäessä
- 2) Expert : tarjoaa joitain kehoitteita puheentunnistusta käytettäessä

### \* HUOMAUTUS

**Puheentunnistus on riippuvainen äänentoistojärjestelmästä.**

### Kieli

Paina **SETUP** painiketta ▶ Valitse [System] ▶ Valitse [Language]

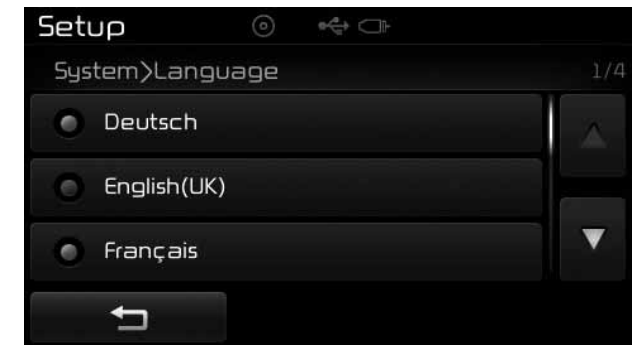

Tätä toimintoa käytetään vaihtamaan järjestelmän ja puheentunnistuksen kieli.

Jos kieli vaihdetaan, järjestelmä käynnistyy uudelleen valitulla kielellä.

### \* Tuetut kielet:

Deutsch, English(UK), Français, Italiano, Español, Nederlands, Svenska, Dansk, Русский, Polski



## PERUUTUSKAMERA (mikäli varusteena)

- Järjestelmä on varustettu turvallisuutta parantavalla peruutuskameralla, joka mahdollistaa laajemman näkymän taakse.
- Peruutuskamera kytkeytyy automaattisesti päälle, kun virta-avain on ON-asennossa ja vaihdevipu siirretään R-asentoon.
- Peruutuskamera lopettaa toiminnan automaattisesti, kun vaihdevivun asentoa vaihdetaan.

### HUOMIO

***Peruutuskamera on varustettu optisella linssillä, joka tarjoaa laajemman näkyvyyden. Asiat saattavat näkyä eri etäisyydellä kuin todellisuudessa ovat. Turvallisuuden vuoksi tarkasta taakosan vasen/oikea puoli omin silmin.***

## LIITE

Nimi	Kuvaus
12hr	12 tuntia
24hr	24 tuntia
AST(A.Store)	Valitsee ja tallentaa kanavat automaattisesti
AMA	AM Radio (Auto store)
AUX	Ulkoisen äänentoiston tila
Bass	Matalataajuuksiset äänet
Treble	Korkeataajuuksiset äänet
BT Audio	Langattoman Bluetooth®-tekniikan äänentoisto
FMA	FM Radio (Auto store)
Power Bass	Tämä äänitoiminto elävöittää basson toistoa.
Power Treble	Tämä äänitoiminto elävöittää diskantin toistoa.
Preset	Tallennettu radiotaajuus
RDS Search	Radio Data System -haku
TA Off	Liikennetiedotukset

# Ajaminen

<b>Ennen ajamista</b> .....	<b>5-4</b>	<b>Vakionopeudensäädin</b> .....	<b>5-52</b>
<b>Avaintoiminto</b> .....	<b>5-6</b>	<b>Kaistavaroitin</b>	
<b>Moottorin START/STOP -painike</b> .....	<b>5-10</b>	<b>(LDWS - Lane Departure Warning System)</b> ....	<b>5-58</b>
<b>Käsivaihteisto</b> .....	<b>5-17</b>	<b>Kuolleen kulman tunnistus (BSD)</b> .....	<b>5-62</b>
<b>Automaattivaihteisto</b> .....	<b>5-20</b>	<b>Active ECO -järjestelmä</b> .....	<b>5-67</b>
• Automaattivaihteiston käyttö .....	<b>5-20</b>	<b>Taloudellinen käyttö</b> .....	<b>5-68</b>
<b>Neliveto (4WD)</b> .....	<b>5-27</b>	<b>Erikoisajo-olosuhteet</b> .....	<b>5-70</b>
<b>Jarrujärjestelmä</b> .....	<b>5-35</b>	• Vaaralliset ajo-olosuhteet .....	<b>5-70</b>
• Jarrutehostin .....	<b>5-35</b>	• Nurinajon riskin pienentäminen .....	<b>5-70</b>
• Seisontajarru .....	<b>5-37</b>	• Auton heijaaminen .....	<b>5-71</b>
• Lukkiutumattomat jarrut (ABS) .....	<b>5-39</b>	• Varovainen kaarreajo .....	<b>5-72</b>
• ESC -elektroninen ajonvakautus .....	<b>5-42</b>	• Ajaminen yöllä .....	<b>5-73</b>
• VSM-järjestelmä .....	<b>5-46</b>	• Sateessa ajaminen .....	<b>5-73</b>
• Hätäjarrusignaali (ESS) .....	<b>5-47</b>	• Ajaminen tulvivalla alueella .....	<b>5-74</b>
• Mäkipidätin (HAC) .....	<b>5-48</b>	• Maastoajo .....	<b>5-74</b>
<b>Perävaunun vakautusjärjestelmä</b>		• Ajaminen moottoritiellä .....	<b>5-74</b>
<b>(TSA - Trailer stability assist)</b> .....	<b>5-49</b>	<b>Talviajo</b> .....	<b>5-76</b>
		<b>Perävaunun vetäminen</b> .....	<b>5-81</b>

<b>Massat</b> .....	<b>5-90</b>
• <b>Ajoneuvomallin omamassa</b> .....	<b>5-90</b>
• <b>Ajoneuvokohtainen omamassa</b> .....	<b>5-90</b>
• <b>Kantavuus</b> .....	<b>5-90</b>
• <b>Akselimassa (GAW - Gross axle weight)</b> .....	<b>5-90</b>
• <b>Akselimassa (GAWR - Gross axle weight rating)</b> ...	<b>5-90</b>
• <b>Kokonaismassa (GVW - Gross vehicle weight)</b> ....	<b>5-90</b>
• <b>Kokonaismassaluokitus</b> <b>(GVWR - Gross vehicle weight rating)</b> .....	<b>5-90</b>

**⚠ VAROITUS - MOOTTORIN PAKOKAASUJEN VAARALLISUUS!**

Moottorin pakokaasut voivat olla erittäin vaarallisia. Jos milloin tahansa haistat pakokaasuja matkustamossa, avaa ikkunat välittömästi.

**• Älä hengitä pakokaasuja.**

Pakokaasut sisältävät väritöntä ja hajutonta hiilimonoksidia, joka voi aiheuttaa tajunnan menetyksen ja tukehtumiskuoleman.

**• Varmista, ettei pakokaasujärjestelmä vuoda.**

Pakokaasujärjestelmä tulisi tarkastaa aina, kun auto nostetaan öljyn vaihtamiseksi tai muun toimenpiteen suorittamiseksi. Jos havaitset muutoksia pakoäänissä tai auton alustaan on iskeytynyt jotakin ajon aikana, suosittelemme tarkastuttamaan pakokaasujärjestelmän valtuutetussa Kia-huollossa.

**• Älä käytä moottoria suljetuissa tiloissa.**

On vaarallista antaa moottorin käydä edes joutokäyntiä tallissa, vaikka tallin ovi olisi auki. Älä koskaan käytä moottoria tallissasi pidempään kuin moottorin käynnistäminen ja auton siirtäminen ulos vaatii.

**• Vältä käyttämästä moottoria tyhjäkäynnillä pitkään, kun autossa on ihmisiä (Suomessa max. 2 min).**

Jos moottoria on käytettävä tyhjäkäynnillä, kun matkustamossa on ihmisiä, varmista, että teet niin ainoastaan hyvin tuuletetulla alueella. Varmista myös, että raikkaan ilman asento on päällä (ei sisäilman kierrätys) ja puhallin on säädetty kovalle nopeudelle, jotta raikas ilma pääsisi matkustamoon.

Jos sinun on ajettava takaluukku avoinna kuljettaaksesi tavaroita, jotka näin vaativat:

1. Sulje kaikki ikkunat.
2. Avaa sivutuuletuskanavat.
3. Aseta ilmanotto "raikas ilma" -asentoon (ei sisäilman kierrätys), ilman suuntaus "jalkatila" tai "pään taso" -asentoon sekä puhallin yhdelle suurimmista nopeuksista.

Varmistuaksesi ilmanvaihtojärjestelmän virheettömästä toiminnasta, tarkasta, ettei tuulilasin edessä olevissa ilmanvaihtokanavissa ole lunta, jäätä, lehtiä tai muita esteitä.

## ENNEN AJAMISTA

### Ennen autoon astumista

- Varmista, että kaikki ikkunat, ulkopeilit ja ulkovalot ovat puhtaat.
- Tarkasta renkaiden kunto.
- Tarkasta, ettei auton alla ole mitään merkkejä vuodoista.
- Varmista, ettei takanasi ole esteitä, jos aiot peruuttaa.

### Tärkeät tarkastukset

Nestemäärät, kuten moottoriöljy, moottorin jäähdytysneste, jarruneste ja pesuneste tulisi tarkastaa säännöllisesti, tarkoin määrätyin väliajoin nesteestä riippuen. Lisätietoja löydät luvusta 7 ”Huolto”.

#### VAROITUS

**Ajokeskittymisen häiriintyminen voi johtaa ajoneuvon hallinnan menettämiseen ja sitä kautta onnettomuuteen, vakaviin henkilövahinkoihin ja menehtymiseen. Kuljettajalla on suurin vastuu ajoneuvon turvallisesta ja lainmukaisesta käytöstä. Langattomia laitteita tai muita varusteita, jotka saattavat häiritä kuljettajan keskittymistä, vaikuttavat muuten ajoneuvon turvalliseen käyttöön tai ovat lain mukaan kiellettyjä, ei tulisi koskaan käyttää ajoneuvossa.**

### Ennen käynnistämistä

- Sulje ja lukitse kaikki ovet.
- Säädä istuin siten, että hallintalaitteet ovat helposti käytettävissä.
- Säädä sisä- ja ulkopeilit.
- Varmista, että kaikki valot toimivat.
- Tarkasta kaikki mittarit.
- Tarkasta varoitusvalojen toiminta, kun virta kytketään ON-asentoon.
- Vapauta seisontajarru ja varmista, että jarrun varoitusvalo sammuu.

Turvallisuuden vuoksi varmista, että olet tutustunut autoon ja sen varusteisiin.

#### VAROITUS

**Kaikkien matkustajien on oltava oikein turvavöillä kiinnitettynä aina auton liikkeessä. Noudata luvun 3 kappaleessa ”turvavyöt” esitettyjä ohjeita käyttääksesi niitä oikein.**

**⚠ VAROITUS**

Tarkasta aina ajoneuvosi ympäristö ihmisistä, erityisesti lapsista, ennen vaihteen siirtämistä D-(ajo) tai R-asentoon (peruutus).

**⚠ VAROITUS - Ajaminen alkoholin tai päihteiden vaikutuksen alaisena**

Alkoholi ja ajaminen ovat erittäin vaarallinen yhdistelmä. Rattijuopumus on merkittävin liikennekuolemien aiheuttaja joka vuosi. Jopa pieni määrä alkoholia vaikuttaa reflekseihin, havainnointiin ja päättelykykyyn.

Päihteiden vaikutuksen alaisena ajaminen on jopa vaarallisempaa kuin rattijuoppous.

Vakavan onnettomuuden todennäköisyys on huomattavasti suurempi, jos kuljettaja on alkoholin tai päihteiden vaikutuksen alaisena ajon aikana.

Jos olet alkoholin tai päihteiden vaikutuksen alainen, älä aja. Älä suostu alkoholin tai päihteiden vaikutuksen alaisen kuljettajan kyytiin. Pyydä joku muu ajamaan tai ota taksi.

**⚠ VAROITUS**

- Kun aiot pysähtyä tai pysäköidä ajoneuvon moottori käynnissä, varo painamasta kaasupoljinta pitkää aikaa. Moottori tai pakokaasujärjestelmä saattavat ylikuumentua ja aiheuttaa tulipalon.
- Tehdessäsi äkkijarrutuksen tai nopean ohjausliikkeen, irtonaiset tavarat saattavat pudota lattialle häiriten polkimien toimintaa ja aiheuttaa mahdollisesti onnettomuuden. Pidä kaikki ajoneuvossa olevat tavarat turvallisesti paikoillaan.
- Jos et keskity täydellisesti ajamiseen, seurauksena saattaa olla onnettomuus. Ole varovainen suorittaessasi toimia (esim. äänentoisto tai lämmitin), jotka saattavat häiritä ajamista. Turvallinen ajaminen on aina kuljettajan vastuulla.

## AVAIMEN ASENNOT

### Virtalukon valaistus (mikäli varusteena)

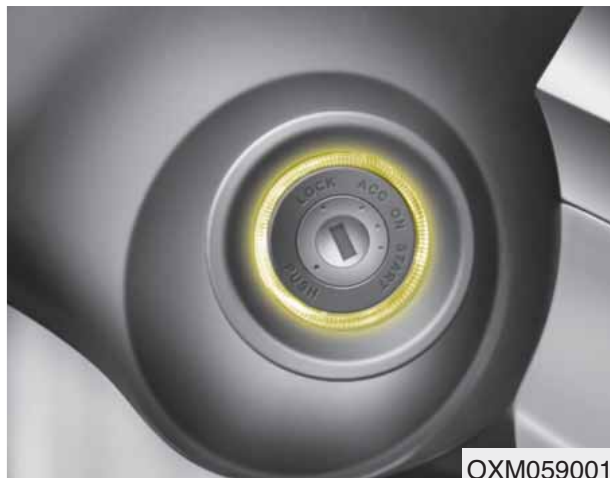

Aina kun etuovi avataan, virtalukon valaistus kytkeytyy sen käytön helpottamiseksi edellyttäen, että virtalukko ei ole ON-asennossa. Valo sammuu välittömästi, kun virtalukko kytketään päälle, tai 30 sekunnin jälkeen oven sulkemisesta.

### Virtalukon asennot

#### *LOCK-asento*



Ohjauspyörä lukittuu varkauksien varalta. Virta-avain voidaan poistaa ainoastaan LOCK-asennosta. Käännettäessä virtalukkoa LOCK-asentoon paina avainta sisäänpäin ACC-asennossa ja käännä avainta LOCK-asentoa kohti.

#### *ACC-asento (Accessory)*

Ohjauspyörän lukitus vapautuu ja sähköiset lisälaitteet ovat käytettävissä.

### \* HUOMAUTUS

Jos virtalukon kääntäminen ACC-asentoon tuntuu vaikealta, käännä avainta samalla liikuttaen ohjauspyörää oikealle ja vasemmalle vapauttaaksesi siihen vaikuttavan jännityksen.

#### *ON-asento*

Varoitusvalot voidaan tarkastaa ennen moottorin käynnistymistä. Tämä on normaali käyttöasento moottorin käynnistymisen jälkeen.

*Älä jätä virtalukkoa ON-asentoon, jos moottori ei ole käynnissä estääksesi akun tyhjenemisen.*

#### *START-asento*

Käännä virtalukko START-asentoon käynnistääksesi moottorin. Käynnistinmoottori toimii niin kauan, kunnes vapautat avaimen; tämän jälkeen se palaa ON-asentoon. Jarrun varoitusvalo voidaan tarkastaa tässä asennossa.

**⚠ VAROITUS - Virta-avain**

- Älä koskaan käännä virtalukkoa LOCK- tai ACC-asentoon, kun ajoneuvo liikkuu. Tämä voi johtaa ohjauksen tai jarrujen toiminnan menettämiseen ja sitä kautta onnettomuuteen.
- Varkausyrittäjä suojaava ohjauspylvään lukko ei korvaa seisontajarrua. Aina ennen kuljettajan istuimelta poistumista varmista, että vaihdevipu on kytketty ykkösvaihteelle (käsi-vaihteistoissa) tai P-asentoon (automaattivaihteistoissa), seisontajarru on kunnolla kytketty ja moottori sammutettu. Auto saattaa liikkua odottamattomasti ja äkillisesti, jos näitä varoimenpiteitä ei huomioida.

(Jatkuu)

**(Jatkuu)**

- Älä koskaan tavoittele virtalukkoa tai muita säätimiä ohjauspyörän kautta auton liikuessa. Jos kätesi on tällä alueella, seurauksena voi olla auton hallinnan menetys, onnettomuus ja vakavia ruumiinvammoja tai jopa menehtyminen.
- Älä aseta mitään liikkuvia esineitä kuljettajan istuimen ympärille, sillä ne saattavat liikkua ajon aikana häiriten kuljettajaa ja aiheuttaen jopa onnettomuuden.



## Moottorin käynnistäminen

### VAROITUS

Käytä aina sopivia kenkiä käytäessäsi autoa. Sopimattomat kengät (korkokengät, hiihtomotot jne.) saattavat häiritä jarru-, kytkin- (mikäli on) tai kaasupolkimen käyttöä.

### \* HUOMAUTUS - Kick down -toiminto (mikäli varusteena)

Kaasupolkimen kick down -toiminnon (mikäli varusteena) tarkoituksena on estää kuljettajan tahaton kaasupolkimen pohjaan painaminen. Tällöin kaasupolkimen pohjaan painamiseen vaaditaan normaalia enemmän voimaa. Jos kuitenkin painat poljinta enemmän kuin noin 80 % sen liikeradasta, kaasupolkimen käyttö helpottuu ja autolla voidaan ajaa kaasu pohjassa. Tämä ei ole toimintahäiriö, vaan normaali ominaisuus.

### *Bensiinimoottorin käynnistäminen*

1. Varmista, että seisontajarru on kytketty.
2. **Käsivaihteisto** - Paina kytkinpoljin kokonaan pohjaan ja siirrä vaihde vapaalle. Pidä kytkin- ja jarrupoljin painettuna kääntäessäsi virtalukkoa START-asentoon.

**Automaattivaihteisto** - Siirrä vaihdevipu P-asentoon (pysäköinti). Paina jarrua.

*Voit käynnistää moottorin myös, kun vaihdevipu on N-asennossa (Neutral).*

3. Käänä virtalukkoa START-asentoon ja pidä sitä siellä, kunnes moottori käynnistyy (enintään 10 sekuntia), jonka jälkeen vapauta avain.
4. Jos sää on erittäin kylmä (alle -18 °C) tai autoa ei ole käytetty moneen päivään, anna moottorin lämmetä painamatta kaasupolkimeen.

*Onpa moottori sitten viileä tai lämmin, se tulee käynnistää **painamatta kaasupoljinta**.*

### HUOMIO

*Jos moottori sammuu auton liikkuessa, älä yritä siirtää vaihdevipua P-asentoon (pysäköinti). Jos liikenne- ja tieolosuhteet sallivat, voit siirtää vaihdevivun N-asentoon (vapaalle) auton vielä liikkuesssa ja kääntää virta-avainta START-asentoon yrittääksesi käynnistää moottorin uudelleen.*

### HUOMIO

*Älä käytä käynnistysmoottoria pidempään kuin 10 sekuntia. Jos moottori sammuu tai ei käynnisty, odota 5-10 sekuntia ennen kuin käytät jälleen käynnistysmoottoria. Käynnistysmoottorin väärinkäyttö voi vahingoittaa sitä.*

**Dieselmoottorin käynnistäminen**

Käynnistääksesi dieselmoottorin kylmänä, se täytyy hehkuttaa ennen käynnistämistä ja sen jälkeen lämmitää ennen ajoon lähtöä.

1. Varmista, että seisontajarru on kytketty.
2. **Käsivaihteisto** - Paina kytkinpoljin kokonaan pohjaan ja siirrä vaihde vapaalle. Pidä kytkin- ja jarrupoljin painettuna kääntäessäsi virtalukkoa START-asentoon.

**Automaattivaihteisto** - Siirrä vaihdevipu P-asentoon (pysäköinti). Paina jarrua.

*Voit käynnistää moottorin myös, kun vaihdevipu on N-asennossa (neutral).*



3. Käännä virtalukko ON-asentoon hehkuttaaksesi moottorin. Hekikutuksen merkkivalo syttyy.
4. Kun heikutuksen merkkivalo sammuu, käännä virtalukkoa START-asentoon ja pidä sitä siellä, kunnes moottori käynnistyy (enintään 10 sekuntia), jonka jälkeen vapauta avain.

**\* HUOMAUTUS**

Jos moottori ei käynnisty 10 sekunnin sisällä heikutuksen loppumisesta, käännä virta-avain uudelleen LOCK-asentoon noin 10 sekunniksi ja sitten ON-asentoon hehkuttaaksesi uudelleen.

**Turboahtimella ja välijäähdyttimellä varustetun moottorin käynnistäminen ja sammuttaminen**

1. Älä kiihdytä tai rasita moottoria välittömästi sen käynnistymisen jälkeen.

Jos moottori on kylmä, käytä sitä tyhjäkäynnillä muutama sekunti, jotta turboahtimen yksikölle taataan riittävä voitelu.

2. Kovanopeuksisen tai jatkuvan ajamisen jälkeen, joka vaatii raskasta moottorin kuormittumista, anna moottorin käydä tyhjäkäynnillä noin minuutin ennen sen sammuttamista.

Tämä tyhjäkäyntiaika antaa turboahtimen jäähtyä ennen moottorin sammuttamista.

**! HUOMIO**

**Älä sammuta moottoria välittömästi sen jälkeen, kun se on altistettu raskaalle käytölle. Jos näin tehdään, saattaa moottorille tai turboahdinyksikölle aiheutua vakavaa vahinkoa.**

## MOOTTORIN START/STOP-PAINIKE (MIKÄLI VARUSTEENA)

### Valaistu moottorin käynnistys-/sammutuspainike



Aina kun etuovi avataan, moottorin käynnistys-/sammutuspainike valaistaan käytön helpottamiseksi. Valo sammuu 30 sekunnin jälkeen oven sulkemisesta. Se sammuu myös heti, kun murtohälytin viritetään.

### Moottorin start/stop -painikkeen asento

#### OFF-asento



Valo ei pala

#### Käsivaihteistolla

Sammuttaaksesi moottorin (START/RUN-asento) tai kytkeäksesi auton virran (ON-asento) pois päältä, pysäytä auto ja paina moottorin START/STOP-painiketta.

#### Automaattivaihteistolla

Sammuttaaksesi moottorin (START/RUN-asento) tai kytkeäksesi auton virran (ON-asento) pois päältä, paina moottorin START/STOP-painiketta vaihdevivun ollessa P-asennossa (pysäköinti). Kun painat moottorin START/STOP-painiketta ilman, että vaihdevipu on P-asennossa (pysäköinti), painike ei kytkeydy OFF-asentoon vaan ACC-asentoon.

### Ohjauslukolla varustetut ajoneuvot

Ohjauspyörä lukkiutuu suojatakseen varkauksilta, kun moottorin käynnistys-/sammutuspainike on OFF-asennossa.

Se lukittuu, kun ovi avataan.

Jos ohjauspyörää ei ole lukittu kunnolla, kun kuljettajan ovi avataan, varoitusmerkkiäni kytkeytyy. Yritä lukita ohjauspyörä uudelleen. Jos ongelma ei ratkea, suosittelemme tarkastuttamaan järjestelmän valtuutetussa Kia-huollossa.

Lisäksi jos moottorin START/STOP-painike painetaan OFF-asentoon vasta kuljettajan oven avaamisen jälkeen, ohjauspyörä ei lukitu, jolloin varoitusmerkkiäni kytkeytyy. Tällaisessa tilanteessa sulje ovi. Tämän jälkeen ohjauspyörä lukkiutuu ja varoitusmerkkiäni keskeytyy.

## \* HUOMAUTUS

Jos ohjauspyörän lukitus ei aukea oikein, moottorin START/STOP-painikkeessa on häiriö. Paina moottorin START/STOP-painiketta kääntäessäsi ohjauspyörää oikealle ja vasemmalle jännityksen poistamiseksi.

## \* HUOMAUTUS

Voit sammuttaa moottorin (START/RUN-asento) tai ajoneuvon virran (ON-asento) ainoastaan, kun ajoneuvo ei liiku.

## ⚠ HUOMIO

*Hätätilanteessa, jossa ajoneuvo liikkuu, voit sammuttaa moottorin ja kytkeä moottorin start/stop-painikkeen ACC-asentoon painamalla kyseistä painiketta yli 2 sekunnin ajan tai 3 kertaa peräkkäin 3 sekunnin sisällä. Jos ajoneuvo vielä liikkuu, voit käynnistää moottorin uudelleen painamatta jarrupoljinta painamalla moottorin start/stop-painiketta vaihdevivun ollessa N-asennossa (vapaa).*

## ACC-asento (Accessory)



Oranssi merkkivalo

### Käsivaihteistolla

Paina moottorin START/STOP-painiketta sen ollessa OFF-asennossa koskematta kytkinpolkimeen.

### Automaattivaihteistolla

Paina moottorin START/STOP-painiketta sen ollessa OFF-asennossa koskematta jarrupolkimeen.

Ohjauspyörän lukitus vapautuu ja sähköiset lisälaitteet ovat käytettävissä.

Jos moottorin START/STOP-painike on ACC-asennossa yli 1 tunnin ajan, painike sammuu automaattisesti estääkseen akun tyhjenemisen.

## ON-asento



Punainen  
merkkivalo

### Käsivaihteistolla

Paina moottorin START/STOP-painiketta sen ollessa ACC-asennossa koskematta kytkinpolkimeen.

### Automaattivaihteistolla

Paina moottorin START/STOP-painiketta sen ollessa ACC-asennossa koskematta jarrupolkimeen.

Varoitusvalot voidaan tarkastaa ennen moottorin käynnistymistä. Älä jätä moottorin START/STOP-painiketta ON-asentoon pitkäksi aikaa. Akku saattaa tyhjentyä, koska moottori ei ole käynnissä.

## START/RUN-asento



Valo ei pala

### Käsivaihteistolla

Käynnistääksesi moottorin, paina kytkin- ja jarrupoljinta ja paina sen jälkeen moottorin START/STOP-painiketta vaihdevivun ollessa N-asennossa (vapaa).

### Automaattivaihteistolla

Käynnistääksesi moottorin, paina jarrupoljinta ja paina sitten moottorin START/STOP-painiketta, kun vaihdevipu on P-asennossa (pysäköinti) tai N-asennossa (vapaa). Turvallisuussyistä käynnistä moottori vaihdevivun ollessa P-asennossa (pysäköinti).

## \* HUOMAUTUS

Jos painat moottorin START/STOP-painiketta painamatta kytkinpoljinta käsivaihteisessa ajoneuvossa tai painamatta jarrupoljinta automaattivaihteisessa ajoneuvossa, moottori ei käynnisty ja moottorin START/STOP-painikkeen tila vaihtuu seuraavasti:

OFF → ACC → ON → OFF tai ACC.

## \* HUOMAUTUS

Jos jätät moottorin START/STOP-painikkeen ACC- tai ON-asentoon pitkäksi ajaksi, akku saattaa tyhjentyä.

**⚠ VAROITUS**

- Älä koskaan paina moottorin START/STOP-painiketta auton liikkeessa. Tämä voi johtaa ohjauksen tai jarrujen toiminnan menettämiseen ja sitä kautta onnettomuuteen.
- Varkausyrityksiltä suojaava ohjauspylvään lukko ei korvaa seisontajarrua. Ennen kuljettajan istuimelta poistumista varmista aina, että vaihdevipu on kytketty P-asentoon (pysäköinti), seisontajarru on kunnolla kytketty ja moottori sammutettu. Auto saattaa liikkua odottamattomasti ja äkillisesti, jos näitä varotoimenpiteitä ei huomioida.

(Jatkuu)

(Jatkuu)

- Älä koskaan tavoittele moottorin käynnistys/-sammutusnäppäintä tai muita säätimiä ohjauspyörän kautta ajoneuvon ollessa liikkeessä. Jos kätesi on tällä alueella, seurauksena voi olla auton hallinnan menetyks, onnettomuus ja vakavia ruumiinvammoja tai jopa menehtyminen.
- Älä aseta mitään liikkuvia esineitä kuljettajan istuimen ympärille, sillä ne saattavat liikkua ajon aikana häiriten kuljettajaa ja aiheuttaen jopa onnettomuuden.

## Moottorin käynnistäminen

### VAROITUS

Käytä aina sopivia kenkiä käytäessäsi autoa. Sopimattomat kengät (korkokengät, hiihtomotot jne.) saattavat häiritä sinun jarru-, kaasu-, tai kytkinpolkimen käyttöä.

### \* HUOMAUTUS - Kick down -toiminto (mikäli varusteena)

Kaasupolkimen kick down -toiminnon (mikäli varusteena) tarkoituksena on estää kuljettajan tahaton kaasupolkimen pohjaan painaminen. Tällöin kaasupolkimen pohjaan painamiseen vaaditaan normaalia enemmän voimaa. Jos kuitenkin painat poljinta enemmän kuin noin 80 % sen liikeradasta, kaasupolkimen käyttö helpottuu ja autolla voidaan ajaa kaasu pohjassa. Tämä ei ole toimintahäiriö, vaan normaali ominaisuus.

## *Bensiinimoottorin käynnistäminen*

1. Pidä älyvainta mukanasasi tai jätä se ajoneuvoon.
2. Varmista, että seisontajarru on kunnolla kytketty.
3. **Käsivaihteisto** - Paina kytkinpoljin kokonaan pohjaan ja siirrä vaihde vapaalle. Pidä kytkin- ja jarrupolkimet painettuna moottoria käynnistäessäsi.

**Automaattivaihteisto** - Siirrä vaihdevipu P-asentoon (pysäköinti). Paina jarrua.

*Voit käynnistää moottorin myös, kun vaihdevipu on N-asennossa (Neutral).*

4. Paina käynnistys-/sammutuspainiketta.
5. Jos sää on erittäin kylmä (alle -18 °C) tai autoa ei ole käytetty moneen päivään, anna moottorin lämmetä painamatta kaasupolkimeen.

*Onpa moottori sitten viileä tai lämmin, se tulee käynnistää painamatta kaasupoljinta.*

## *Dieselmoottorin käynnistäminen*

Käynnistääksesi dieselmoottorin kylmänä, se täytyy hehkuttaa ennen käynnistämistä ja sen jälkeen lämmitetään ennen ajoon lähtöä.

1. Varmista, että seisontajarru on kytketty.
2. **Käsivaihteisto** - Paina kytkinpoljin kokonaan pohjaan ja siirrä vaihde vapaalle. Pidä kytkin- ja jarrupoljin painettuna painaessasi moottorin START/STOP-painikkeen START-asentoon.

**Automaattivaihteisto** - Siirrä vaihdevipu P-asentoon (pysäköinti). Paina jarrua.

*Voit käynnistää moottorin myös, kun vaihdevipu on N-asennossa (vapaa).*

Hehkutuksen merkkivalo

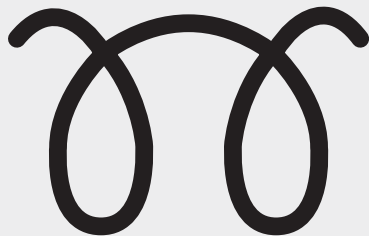

W-60

3. Paina moottorin START/STOP-painiketta samalla painaen jarrupoljinta.
4. Jatka jarrupolkimen painamista, kunnes hehkutuksen merkkivalo sammuu. (noin 5 sekunnin ajan)
5. Moottori käynnistyy, kun hehkutuksen merkkivalo sammuu.

### \* HUOMAUTUS

Jos moottorin START/STOP-painiketta painetaan uudelleen, kun moottorin hehkutus on vielä käynnissä, moottori saattaa käynnistyä.

### Turboahtimella ja välijäähdyttimellä varustetun moottorin käynnistäminen ja sammuttaminen

1. Älä kiihdytä tai rasita moottoria välittömästi sen käynnistymisen jälkeen.

Jos moottori on kylmä, käytä sitä tyhjäkäynnillä muutama sekunti, jotta turboahtimen yksikölle taataan riittävä voitelu.

2. Kovanopeuksisen tai jatkuvan ajamisen jälkeen, joka vaatii raskasta moottorin kuormittumista, anna moottorin käydä tyhjäkäynnillä noin minuutin ennen sen sammuttamista.

Tämä tyhjäkäyntiaika antaa turboahtimen jäähtyä ennen moottorin sammuttamista.

### ! HUOMIO

**Älä sammuta moottoria välittömästi sen jälkeen, kun se on altistettu raskaalle käytölle. Jos näin toimitaan, moottori tai turboahdin saattaa vahingoittua vakavasti.**

- Vaikka smart key olisi ajoneuvossa, mutta kaukana sinusta, moottori ei käynnisty.
- Jos mikä tahansa ovista on auki ja moottorin START/STOP -painike on vähintään ACC-asennossa, järjestelmä etsii smart key -avainta. Jos smart key ei ole ajoneuvossa, merkkivalo “” ja viesti “Key is not in the vehicle” ilmestyvät mittaristoon ja LCD-näytölle. Lisäksi jos kaikki ovet ovat suljettu, merkkiääni kuuluu noin 5 sekuntia. Merkkivalo tai merkkiääni kytkeytyy pois päältä ajoneuvon liikkuessa. Pidä smart key aina mukanasasi.

### ! VAROITUS

**Moottorin käynnistyy ainoastaan, kun smart key on ajoneuvossa.**

**Älä koskaan päästä lapsia tai ketään, joka ei tunne ajoneuvoa, koskemaan moottorin start/stop-painikkeeseen tai siihen liittyviin osiin.**



## **! HUOMIO**

***Jos moottori sammuu auton liikkuessa, älä yritä siirtää vaihdevivua P-asentoon (pysäköinti). Jos liikenne- ja tieolosuhteet sallivat, voit siirtää vaihdevivun N-asentoon (vapaalle) ajoneuvon vielä liikkuesssa ja painaa moottorin käynnistys-/sammutusnäppäintä yrittääksesi käynnistää moottorin uudelleen.***



## **\* HUOMAUTUS**

- Jos akku on heikko tai smart key ei toimi kunnolla, voit käynnistää moottorin painamalla moottorin start/stop-painiketta smart key -avaimella. Lukituspainikkeen sivun tulee osua suoraan moottorin start/stop-painikkeeseen. Kun painat moottorin start/stop-painiketta suoraan smart key -avaimella, smart key:n tulee osua painikkeeseen oikeassa kulmassa.

(Jatkuu)

(Jatkuu)

- Jos jarruvalon sulake on palanut, et voi käynnistää moottoria normaalisti.

Vaihda sulake uuteen. Jos tämä ei ole mahdollista, voit käynnistää moottorin painamalla moottorin START/STOP-painiketta yli 10 sekuntia sen ollessa ACC-asennossa. Moottori voidaan tällä tavalla käynnistää painamatta jarrupoljinta. Kuitenkin turvallisuussyistä paina jarru- ja kytkinpoljinta (mikäli varusteena) aina ennen moottorin käynnistämistä.

## **! HUOMIO**

***Älä paina moottorin start/stop-painiketta yli 10:ttä sekuntia pidempään paitsi, jos jarruvalopolttimon sulake on palanut.***

## KÄSIVAIHTEISTO (MIKÄLI VARUSTEENA)



### Käsivaihteiston käyttäminen

Käsivaihteistossa on 6 vaihdetta eteenpäin.

Vaihdekaavio on painettu vaihdevivun nuppiin. Vaihteiston kaikki eteenpäin vievät vaihteet on täysin synkronoidut, jotta vaihtaminen isommalle tai pienemmälle voitaisiin suorittaa helpommin.

Paina kytkinpoljin kokonaan pohjaan vaihtamisen ajaksi ja vapauta se sitten hitaasti.

Jos autosi on varustettu virtalukon kytkimellä, moottori ei käynnisty, jos sitä yritetään käynnistää painamatta kytkinpoljinta. (mikäli varusteena)

Vaihdevipu on palautettava vapaalle ennen sen siirtämistä R-asentoon (peruutus).

Vaihdenupin juuressa sijaitsevaa painiketta (1) on nostettava siirrettäessä vaihdevipua R-asentoon. (mikäli varusteena)

*Varmista, että auto on täysin pysähtynyt ennen vaihtamista R-asentoon (peruutus).*

*Älä koskaan käytä moottoria siten, että kierroslukumittari osoittaa punaista aluetta.*

### ! HUOMIO

- ***Kun siirrät vaihteen 5-vaihteelta 4-vaihteelle, ole varovainen, ettet paina vaihdevipua vahingossa sivuun tavalla, joka kytkee 2-vaihteen. Näin radikaali vaihtaminen pienemmälle saattaa aiheuttaa moottorin käyntinopeuden nousun kierroslukumittarin punaiselle alueelle. Tämänlainen liiallinen moottorin kierrättäminen voi aiheuttaa vahinkoa moottorille.***
- ***Älä vaihda pienemmälle yli 2 vaihdetta kerrallaan tai edes yhtä moottorin käydessä kovalla nopeudella (yli 5000 rpm). Tämänlainen pienemmälle vaihtaminen voi vahingoittaa moottoria.***

- Kylmässä säässä vaihtaminen voi olla tahmeaa niin kauan, kunnes voiteluaine on lämmennyt. Tämä on normaalia, eikä ole haitaksi vaihteistolle.
- Jos olet täysin pysähtynyt ja vaihteen siirtäminen 1- tai R-vaihteelle (peruutus) on vaikeaa, siirrä vaihdevipu N-asentoon (Neutral) ja vapauta kytkin. Paina kytkinpoljin takaisin pohjaan ja vaihda sitten 1- tai R-vaihteelle (peruutus).

### HUOMIO

- ***Estääksesi kytkimen ennenaikaisen kulumisen tai vahingoittumisen, älä lepuuta jalkaasi kytkinpolkimella ajon aikana. Älä myöskään käytä kytkinpoljinta pitämään ajoneuvoa paikallaan ylämäessä odottaessasi liikennevalojen vaihtumista jne.***
- ***Älä pidä kättäsi vaihdevivulla ajon aikana, sillä tämä voi aiheuttaa vaihteiston osien ennenaikaista kulumista.***

### VAROITUS

- **Aina ennen kuin poistut kuljettajan istuimelta, kytke kunnolla seisontajarru ja sammuta moottori. Varmista sitten, että vaihde on kytketty 1-vaihteelle pysäköitäessä ajoneuvoa ylämäkeen tai R-asentoon (peruutus) alamäkeen pysäköitäessä. Jos näitä varoimenpiteitä ei noudateta, auto saattaa liikkua odottamattomasti.**
- **Jos autossasi on käsivaihteisto, jossa ei ole virtalukon kytkintä, auto saattaa liikkua ja aiheuttaa vakavan onnettomuuden, jos moottoria käynnistetään painamatta kytkinpoljinta seisontajarrun ollessa vapautettuna ja vaihdevivun muussa kuin N-asennossa (vapaa).**

### ***Kytkimen käyttäminen***

Kytkin tulee painaa kokonaan pohjaan ennen vaihteen vaihtamista. Vaihtamisen jälkeen se tulee vapauttaa varovaisesti. Kytkinpolkimen tulee olla aina täysin vapautunut ajon aikana. Älä lepuuta jalkaasi kytkinpolkimen päällä ajon aikana. Tämä voi aiheuttaa tarpeetonta kulumista. Älä paina kytkintä osittain pitämään autoa mäessä. Tämä aiheuttaa tarpeetonta kulumista. Käytä jalkaa jarrulla tai kytke seisontajarru pitämään autoa mäessä. Älä käytä kytkinpoljinta nopeasti ja toistuvasti.

### ***Vaihtaminen pienemmälle***

Kun sinun on hidastettava ruuhkan tai ylämäkeen ajamisen johdosta, vaihda vaihde pienemmälle ennen kuin moottori alkaa käydä liian alhaisilla kierroksilla. Vaihtaminen pienemmälle vähentää moottorin sammumisia ja tarjoaa paremman kiihtyvyyden, kun sinun tarvitsee jälleen nostaa nopeutasi. Kun autolla ajetaan jyrkkiä alamäkiä alas, pienemmälle vaihtamisella voidaan ylläpitää helpommin turvallinen nopeus ja lisäksi jarrujen käyttöä voidaan pidentää.

## Hyvät ajokäytännöt

- Älä koskaan kytke vaihdetta pois päältä rullataksesi mäkiä alas. Tämä on erittäin vaarallista. Pidä koajan vaihde kytkettynä.
- Älä “aja jarrulla” ajon aikana. Tämä voi ylikuumentaa jarruja ja aiheuttaa toimintahäiriötä. Sen sijaan hidastaessasi pitkässä mäessä vaihda pienemmälle vaihteelle. Näin tehdessäsi moottorijarrutus auttaa auton hidastamisessa.
- Hidasta vauhtia ennen kuin vaihdat pienemmälle vaihteelle. Tällä tavoin voit välttää käyttämästä moottoria ylikierroksilla, joka voi aiheuttaa vahinkoa.
- Hidasta vauhtia kohdatessasi risti-tuulta. Tällöin auto pysyy paljon paremmin hallinnassa.
- Varmista, että auto on täysin pysähtynyt ennen kuin yrität vaihtaa peruutusvaihteelle. Vaihteisto voi rikkoutua, jos et toimi näin. Vaihtaaksesi peruutusvaihteelle, paina kytkintä, siirrä vaihdevipu vapaalle ja siirrä sitten peruutusvaihteelle.

- Kiinnitä erityistä huomiota ajaessasi liukkailla tiepinnoilla. Ole erityisen varovainen jarruttaessasi, kiihdyttäessäsi tai vaihtaessasi vaihteita. Liukkaalla tiellä äkillinen nopeuden muutos voi aiheuttaa vetävien pyörien pidon menettämisen, jolloin auto karkaa hallinnasta.

## VAROITUS

- **Kiinnitä aina turvavyö! Törmäyksessä turvavyön kiinnittämättä jättänyt matkustaja vammautuu vakavasti tai menehtyy huomattavasti todennäköisemmin kuin oikein turvavyötä käyttävä matkustaja.**
- **Vältä kovia nopeuksia kaarreajossa ja käännöksissä.**
- **Älä tee nopeita ohjausliikkeitä, kuten äkkipikaisia kaistanvaihtoja tai nopeita, teräviä käännöksiä.**
- **Nurinajon riski kasvaa huomattavasti, jos menetät auton hallinnan kovassa nopeudessa.**
- **Auton hallinnan menetyks aiheutuu usein siitä, kun kaksi rengasta tai useampi ajautuu pois tiepinnalta ja kuljettaja yrittää korjata nopealla ohjausliikkeellä auton takaisin tielle.**
- **Jos auto ajautuu pois tieltä, älä tee liian teräviä ohjausliikkeitä. Sen sijaan hidasta vauhtia ennen kuin palaat takaisin kaistalle.**
- **Älä koskaan ylitä ilmoitettuja nopeusrajoituksia.**

## AUTOMAATTIVAIHTEISTO (MIKÄLI VARUSTEENA)

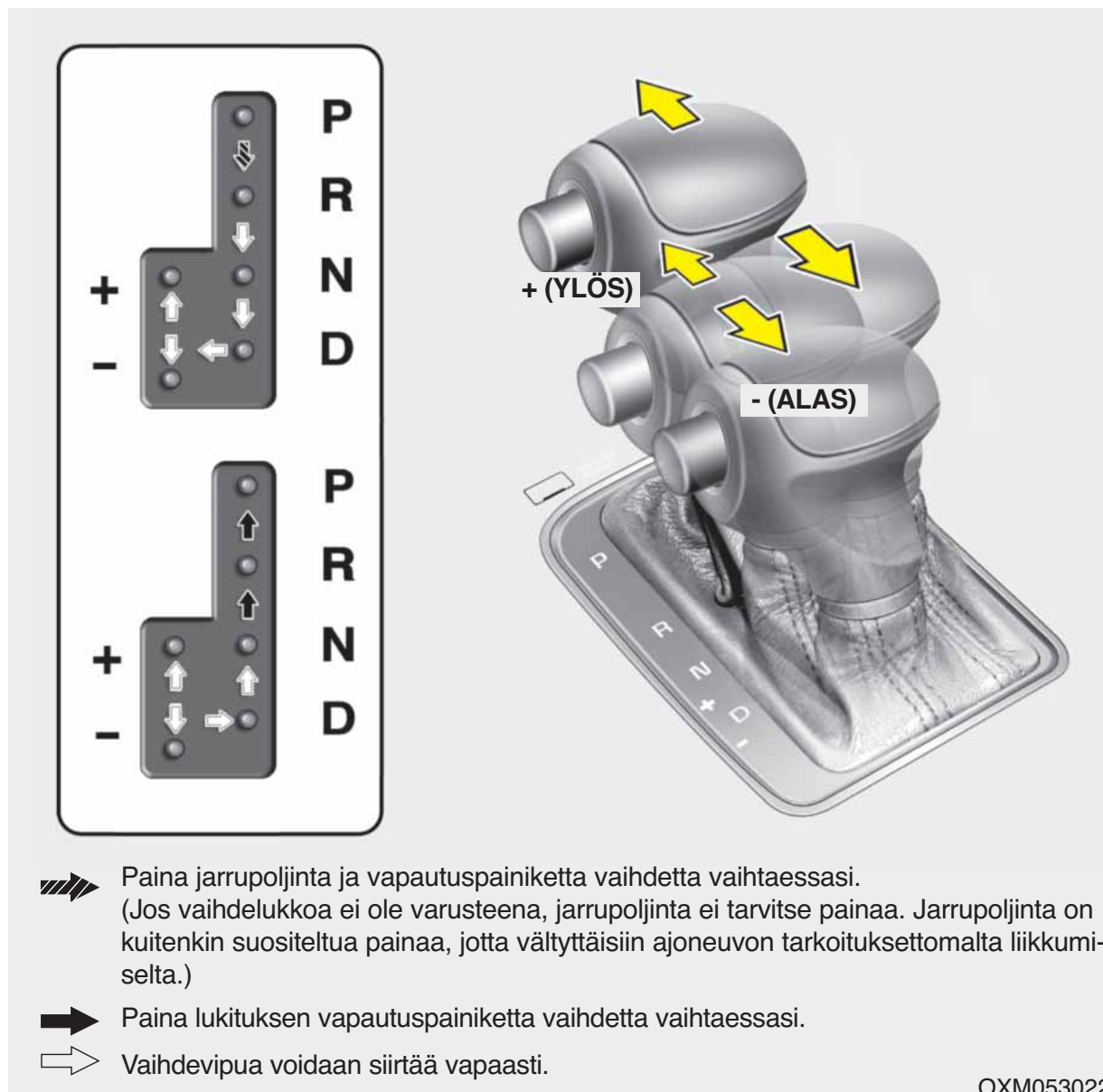

### Automaattivaihteiston käyttäminen

Automaattivaihteistossa on 6 vaihdetta eteenpäin ja yksi peruutusvaihde. Vaihto hetket valitaan automaattisesti riippuen vaihdevivun asennosta.

### \* HUOMAUTUS

Ensimmäiset vaihdot uudella autolla saattavat tapahtua jossain määrin äkkinäisesti tai mikäli akku on ollut irrotettuna. Tämä on normaalia toimintaa ja vaihtojärjestys säätyy oikein sen jälkeen, kun vaihteiston ohjausyksikkö (TCM) tai voimansiirron ohjausyksikkö (PCM) ovat käyneet vaihdekaavion läpi muutaman kerran.

Järjestelmän sujuvan toiminnan varmistamiseksi paina jarrupoljinta vaihtaessasi N-asennosta (Neutral) eteenpäinajovaihteille tai peruutusvaihteelle.

### **VAROITUS - Automaattivaihteisto**

- Tarkasta aina autosi ympäristö ihmisistä, erityisesti lapsista, ennen vaihteen siirtämistä D- (ajo) tai R-asentoon (peruutus).
- Ennen kuljettajan istuimelta poistumista varmista aina, että vaihdevipu on kytketty P-asentoon (pysäköinti). Kytke sitten seisontajarru kunnolla ja sammuta moottori. Jos näitä varotoimenpiteitä ei noudateta, auto saattaa liikkua odottamattomasti.

### **! HUOMIO**

- *Estääksesi vaihteiston vahingoittumisen, älä kaasuta moottoria vaihteen ollessa R-asennossa tai millä tahansa eteenpäinajovaihteella, kun jarrut on kytketty.*
- *Kun olet pysähtynyt mäkeen, älä pidä ajoneuvoa paikallaan moottorin voimalla. Käytä jarrupoljinta tai seisontajarrua.*
- *Älä siirrä N- (vapaa) tai P-asennosta (pysäköinti) D- (ajo) tai R-asentoon (peruutus), kun moottori käy joutokäyntiä nopeammin.*

### **! HUOMIO - Perävaunun vetäminen**

*Ajettaessa D-asennolla tulee välttää ajotapaa, jossa vaihteisto vaihtaa vaihteita jatkuvasti edestakaisin, sillä se voi aiheuttaa vaihteistoöljyn ylikuumenemisen ja vakavia vaurioita.*

### **Vaihteiston asennot**

Mittariston merkkivalo näyttää vaihdevivun asennon, kun virtalukko on ON-asennossa.

#### **P-asento (Pysäköinti)**

P-asentoon (Pysäköinti) vaihtaminen on suoritettava täysin pysähtyneenä. Tämä asento lukitsee vaihteiston ja estää etupyörien liikkumisen.

### **! VAROITUS**

- **Kun auto liikkuu, vaihteen siirtäminen P-asentoon (pysäköinti) voi aiheuttaa vetävien pyörien lukkiintumisen johtuen hallinnan menettämiseen.**
- **Älä käytä P-asentoa (pysäköinti) seisontajarrun korvikkeena. Varmista aina, että vaihdevipu on asetettu P-asentoon (pysäköinti) ja seisontajarru on kunnolla kytketty.**
- **Älä koskaan jätä lasta autoon ilman valvontaa.**

## **! HUOMIO**

***Vaihteisto voi vahingoittua, jos siirrät vaihdevivun P-asentoon (pysäköinti) auton vielä liikkessa.***

## **R-asento (Peruutus)**

Käytä tätä asentoa peruuttaaksesi autolla.

## **! HUOMIO**

***Pysähdy kokonaan ennen kuin siirrät R-asentoon (peruutus) tai pois siitä. Jos siirrät R-asentoon, kun auto vielä liikkuu, saatat vahingoittaa vaihteistoa, paitsi tilanteessa, jossa toimitaan ”Auton heijaaminen” -kappaleen ohjeiden mukaisesti.***

## **N-asento (Vapaa)**

Pyörät ja vaihteisto eivät ole lukittuneet. Auto liikkuu vapaasti pienessäkin mäessä, ellei seisontajarrua ole kytketty.

## **D-asento (Eteenpäin ajo)**

Tämä on normaali eteenpäin ajon asento. Vaihteisto vaihtaa automaattisesti kuuden vaihteen välillä tarjoten parhaan polttoainetalouden ja suorituskyvyn.

Jos tarvitset enemmän suorituskykyä toisen auton ohittamiseen tai mäen nousuun, paina kaasupoljin kokonaan pohjaan, jolloin vaihteisto vaihtaa automaattisesti pienemmälle vaihteelle.

## **\* HUOMAUTUS**

**D-asentoon (Eteenpäinajo) vaihtaminen on suoritettava täysin pysähtyneenä.**

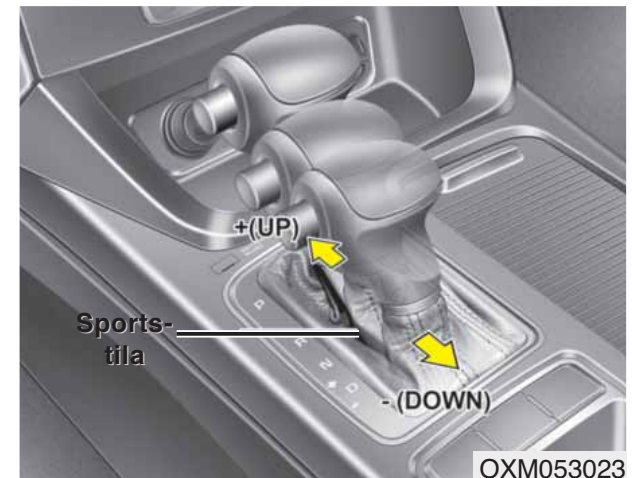

## **Sports-tila**

Riippumatta siitä, liikkuuko ajoneuvo vai ei, sports-tila voidaan valita siirtämällä vaihdevipu D-asennosta (ajo) käsivaihteistoportaaseen. Palatakseksi D-vaihdealueelle (ajo), siirrä vaihdevipu takaisin päävaihteistoportaaseen.

Sports-tilassa vaihdevivun siirtäminen eteen- ja taaksepäin mahdollista nopeiden vaihtojen tekemisen. Päinvas-  
toin kuin tavanomaisessa käsivaih-  
teistossa, sports-tilassa vaihdot voi-  
daan tehdä kaasupoljin painettuna.

Ylös (+): Paina vaihdevipua eteen  
vaihtaaksesi pykälän isom-  
malle vaihteelle.

Alas (-) : Vedä vaihdevipua taakse  
vaihtaaksesi pykälän pie-  
nemmälle vaihteelle.

### \* HUOMAUTUS

- Sports-tilassa kuljettajan on suori-  
tettava vaihtenvaihdot tieolosuh-  
teiden mukaan huolehtien siitä, et-  
tä moottorin kierrosluku ei nouse  
punaiselle alueelle.
- Sports-tilassa voidaan käyttää ai-  
noastaan kuutta eteenpäinajovaih-  
detta. Peruuttaaksesi tai pysäköi-  
däksesi ajoneuvon, sinun on siirret-  
tävä vaihdevipu R- (peruutus) tai  
P-asentoon (pysäköinti).
- Sports-tilassa vaihdot alaspäin suo-  
ritetaan automaattisesti ajoneuvon  
nopeuden hidastuessa. Kun ajo-  
neuvo pysähtyy, 1. vaihde valitaan  
automaattisesti.
- Kun moottorin kierrosluku lähes-  
tyy sports-tilassa punaista aluetta,  
vaihtenvaihto ylöspäin suorite-  
taan automaattisesti.
- Ajoneuvon riittävän suorituskyvyn  
ja turvallisuuden säilyttämiseksi  
järjestelmä ei suorita tiettyjä vaih-  
teenvaihtoja, joita vaihdevivulla  
yritetään suorittaa.

(Jatkuu)

(Jatkuu)

- Liukkaalla tiellä ajettaessa siirrä  
vaihdevipua eteenpäin kohti  
+(ylös) asentoa. Tällöin vaihteisto  
vaihtaa 2. vaihteelle, jolloin liik-  
keelle lähteminen on sujuvampaa  
liukkaalla tiellä. Vedä vaihdevipua  
-(alas) asentoa kohti vaihtaaksesi  
takaisin 1. vaihteelle.



## Vaihdelukko (mikäli varusteena)

Turvallisuussyistä automaattivaihteisto on varustettu vaihdelukolla, joka estää vaihteen vaihtamisen P- (Pysäköinti) tai N-asennosta (Vapaa) R-asentoon (Peruutus), ellei jarrupoljinta paineta.

Vaihtaaksesi vaihteen P- tai N-asennosta R-asentoon:

1. Paina ja pidä jarrupoljin pohjassa.
2. Käynnistä moottori tai kytke virta ON-asentoon.
3. Siirrä vaihdevipua.

Jos jarrupoljinta painetaan ja vapautetaan toistuvasti vaihdevivun ollessa P-asennossa (Pysäköinti), vaihdevivusta saattaa kuulua jaksottaista ääntä. Tämä on normaali ilmiö.

### **VAROITUS**

**Paina jarrupoljin kokonaan pohjaan ennen kuin vaihdat P-asennosta muuhun asentoon ja pidä se pohjassa vaihtamisen ajan. Tällöin voit välttää ajoneuvon odottamattoman liikkumisen, joka voi johtaa henkilövahinkoihin auton sisällä tai ulkopuolella.**

■ Tyyppi A

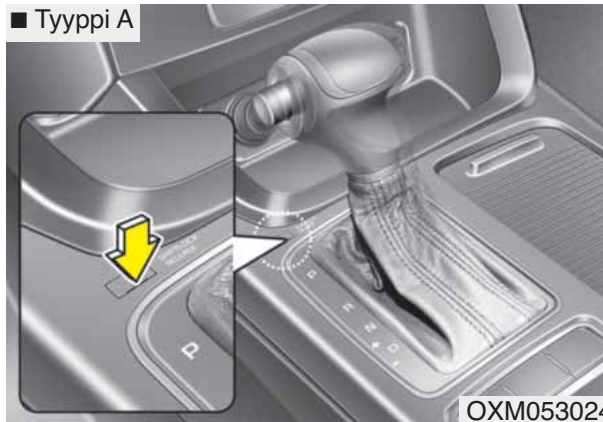

■ Tyyppi B

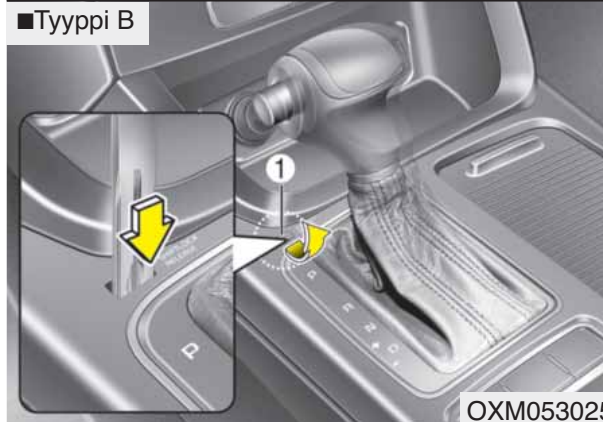

## Vaihdelukon ohittaminen

Jos vaihdevipua ei voida siirtää P- tai N-asennosta R-asentoon, kun jarrupoljin on painettuna, jatka jarrupoljimen painamista ja toimi seuraavasti:

## Tyyppi A

1. Paina vaihdelukon vapautuspainiketta.
2. Siirrä vaihdevipua.
3. Suosittelemme, että tarkastutat järjestelmän valtuutetussa Kia-huollossa.

## Tyyppi B

1. Irrota varovaisesti vaihdelukon aukkoa suojaava kansi (1).
2. Aseta avain(tai ruuvitaltta) aukkoon ja paina sitä alaspäin.
3. Siirrä vaihdevipua.
4. Suosittelemme, että tarkastutat järjestelmän valtuutetussa Kia-huollossa.

## Virta-avaimen lukitusjärjestelmä (mikäli varusteena)

Virta-avainta ei voida poistaa, ellei vaihdevipu ole P-asennossa (Pysäköinti). Jos virtalukko on muussa asennossa, avainta ei voida poistaa.

## Hyvät ajokäytännöt

- Älä koskaan siirrä vaihdevipua P-asennosta tai N-asennosta mihinkään asentoon, kun kaasupoljinta painetaan.
- Älä koskaan siirrä vaihdevipua P-asentoon (pysäköinti), jos auto liikkuu.
- Varmista, että auto on täysin pysähtynyt, ennen kuin yrität vaihtaa R- tai D-asentoon.
- Älä koskaan kytke vaihdetta pois päältä rullataksesi mäkiä alas. Tämä voi olla hyvin vaarallista. Pidä auto aina vaihteella liikkeen aikana.
- Älä “aja jarrulla” ajon aikana. Tämä voi ylikuumentaa jarruja ja aiheuttaa toimintahäiriötä. Sen sijaan hidastaessasi pitkässä mäessä vaihda pienemmälle vaihteelle. Näin tehdessäsi moottorijarrutus auttaa auton hidastamisessa.
- Hidasta vauhtia ennen kuin vaihdat pienemmälle vaihteelle. Muussa tapauksessa pienempi vaihde ei välttämättä kytkeydy.
- Käytä aina seisontajarrua. Älä jätä vaihteistoa P-asentoon (pysäköinti) pitämään autoa paikallaan.
- Kiinnitä erityistä huomiota ajaessasi liukkailla tiepinnoilla. Ole erityisen varovainen jarruttaessasi, kiihdyttäessäsi tai vaihtaessasi vaihteita. Liukkaalla tiellä äkillinen nopeuden muutos voi aiheuttaa vetävien pyörien pidon menettämisen, jolloin auto karkaa hallinnasta.
- Auton paras suorituskyky ja taloudellisuus saavutetaan painamalla ja vapauttamalla rauhallisin liikkein kaasupoljinta.

## VAROITUS

- **Kiinnitä aina turvavyö! Törmäyksessä turvavyön kiinnittämättä jättänyt matkustaja vammautuu vakavasti tai menehtyy huomattavasti todennäköisemmin kuin oikein turvavyötä käyttävä matkustaja.**
- **Vältä kovia nopeuksia kaarreajossa ja käännöksissä.**
- **Älä tee nopeita ohjausliikkeitä, kuten äkkipikaisia kaistanvaihtoja tai nopeita, teräviä käännöksiä.**
- **Nurinajon riski kasvaa huomattavasti, jos menetät auton hallinnan kovassa nopeudessa.**
- **Auton hallinnan menetyks aiheutuu usein siitä, kun kaksi rengasta tai useampi ajautuu pois tiepinnalta ja kuljettaja yrittää korjata nopealla ohjausliikkeellä auton takaisin tielle.**
- **Jos auto ajautuu pois tieltä, älä tee liian teräviä ohjausliikkeitä. Sen sijaan hidasta vauhtia ennen kuin palaat takaisin kaistalle.**
- **Älä koskaan ylitä ilmoitettuja nopeusrajoituksia.**

## **⚠ VAROITUS**

Jos autosi juuttuu lumeen, muutaan, hiekkaan tms., voit yrittää irrottaa sen heijaamalla sitä eteen- ja taaksepäin. Älä yritä suorittaa tätä toimenpidettä, jos auton lähellä on ihmisiä tai esteitä. Heijaamisen aikana auto saattaa liikkua yhtäkkiä eteen- tai taaksepäin sen irrotessa, jolloin mahdollisesti lähellä oleva ihminen saattaa loukkaantua tai tielle tuleva kohde vahingoittua. Heijaamista ei tule jatkaa pitkiä jaksoja, sillä vaihteisto voi kuumentua liikaa ja aiheuttaa vakavia vaurioita.

## ***Liikkeellelähtö ylämäessä***

Lähteäksesi liikkeelle ylämäessä, paina jarrupoljinta ja siirrä vaihdevipu D-asentoon. Valitse sopiva vaihde kuormasta ja mäen jyrkkyydestä riippuen ja vapauta seisontajarru. Paina kaasupoljinta vähitellen samalla vapauttaen jarrupolkimen.

**Kiihdyttäessäsi paikaltaan jyrkässä mäessä autolla on taipumus liikkua taaksepäin. Vaihdevivun siirtäminen 2-vaihteelle auttaa estämään auton liikkumista taaksepäin.**

## NELIVETOJÄRJESTELMÄ (4WD) (MIKÄLI VARUSTEENA)



OXM053039

Moottorin teho voidaan siirtää sekä etu- että takapyöriin pidon maksimoinemiseksi. Nelivetojärjestelmä on käytännöllinen, kun ylimääräistä pitoa tarvitaan esimerkiksi liukkailla, mutaisilla, märillä tai lumipäällysteisillä teillä. Tätä ajoneuvoa ei ole kuitenkaan suunniteltu haastavaan maastokäyttöön. Ajoittainen maastokäyttö esim. vakiintuneilla päällystämättömillä teillä tai poluilla on kuitenkin täysin suotavaa. Tärkeää poistuttaessa moottoritietä on, että kuljettaja hidastaa varovaisesti nopeuden sellaiselle tasolle, että ajaminen on turvallista vallitsevissa olosuhteissa. Yleisesti maastoajossa pito on heikompi ja jarrutus-teho huonompi kuin normaaleissa tieolosuhteissa.

Kuljettajan on oltava erityisen tarkkaavainen välttääkseen ajamasta mäkiä, jotka voivat kaataa ajoneuvon kumoon.

Nämä tekijät on otettava hyvin huomioon maastoajossa. Ajoneuvon pitäminen ajopinnalla ja hallinnan alaisena näissä olosuhteissa on aina kuljettajan vastuulla. Kuljettajan vastuulla on myös hänen ja matkustajien turvallisuus.

### **VAROITUS - Maastoajo**

**Tämä ajoneuvo on suunniteltu ensisijaisesti käytettäväksi päällystetyillä teillä, vaikka sitä voidaan käyttää tehokkaasti maastossa. Kuitenkaan sitä ei ole suunniteltu ajettavaksi haastavissa maasto-olosuhteissa. Ajaminen olosuhteissa, joihin ajoneuvoa ei ole varsinaisesti suunniteltu ajettavaksi tai joista kuljettajalla ei ole riittävästi kokemusta, voi johtaa vakaviin tai jopa kohtalokkaihin loukkaantumisiin.**

### **VAROITUS**

**Jos 4-vetojärjestelmän varoitusvalo (  ) syttyy, on kyseessä 4-vetojärjestelmän toimintahäiriö.**

**Jos näin tapahtuu, suosittelemme tarkastuttamaan järjestelmän valtuutetussa Kia-huollossa.**

### **Pyörimisvastus tiukassa kaarteessa**

#### **HUOMIO - NELIVETO**

***Ajaessasi alhaisella nopeudella tiukassa kaarteessa nelivetojärjestelmän ollessa käytössä ohjaaminen voi olla vaikeaa.***

Tiukassa kaarteessa esiin tuleva pyörimisvastus on nelivetoisille ajoneuvoille tyypillinen ominaisuus, jonka aiheuttaa jokaisen neljän pyörän välinen nopeusero sekä etupyörien ja jousituksen nollakulmainen suuntaus. Tiukat kaarteet tulee suorittaa varovaisesti matalilla nopeuksilla.

## Nelivetojärjestelmän voimansiirtotilan valitseminen

Voimansiirtotila	Valintapainike	Merkkivalo	Kuvaus
<b>4WD AUTO</b> (Nelivedon lukko kytetty pois päältä)		 (Merkkivalo ei pala)	<ul style="list-style-type: none"> <li>Ajettaessa 4WD AUTO -tilassa auto käyttäytyy kuten tavanomaiset kaksivetoiset ajoneuvot normaaleissa käyttöolosuhteissa. Jos kuitenkin järjestelmän mielestä 4WD-tilalle on tarvetta, moottorin teho välittyy automaattisesti kaikille neljälle pyörälle ilman kuljettajan puuttumista järjestelmän toimintaan.</li> <li>Ajaessasi normaaleilla teillä tai tiepäällysteellä auto käyttäytyy kuten kaksivetoiset ajoneuvot.</li> </ul>
<b>4WD LOCK</b>		 (Merkkivalo palaa)	<ul style="list-style-type: none"> <li>Tätä tilaa käytetään pidon maksimoimiseksi laskettaessa tai noustessa jyrkkiä mäkiä, maastoajossa, ajettaessa hiekkaisilla tai mutaisilla teillä jne.</li> <li>Tämä tila alkaa kytkeytyä pois päältä yli 30 km/h nopeuksissa, ja yli 40 km/h nopeudessa käytetään 4WD AUTO -tilaa. Jos ajoneuvo hidastaa nopeuden alle 30 km/h, voimansiirtotilaksi vaihtuu jälleen 4WD LOCK -tila.</li> </ul>

## \* HUOMAUTUS

- Kun ajat normaaleilla teillä, kytke 4WD LOCK -tila pois päältä painamalla 4WD LOCK -painiketta (merkkivalo sammuu). Ajaminen normaaleilla teillä 4WD LOCK -tilan ollessa käytössä saattaa aiheuttaa mekaanista melua ja värinää (erityisesti kaarteissa). Melu ja värinä katoaa, kun 4WD LOCK -tila kytketään pois päältä. Jotkut voimansiirron osat saattavat vahingoittua, mikäli autolla ajetaan melun ja värinän vaikuttaessa jatkuvasti.
- Kun 4WD LOCK -tila kytketään pois päältä, teho välitetään kokonaan etupyöriin, josta saattaa aiheutua pieni nykäisy. Tämä nykäisy ei merkitse mekaanista vikaa.

## Nelivetojärjestelmän turvallinen käyttö

### **VAROITUS - Ajaminen nelivedolla**

Tieolosuhteet, jotka vaativat nelivedon käyttöä, altistavat ajoneuvosi monet toiminnot suurelle rasitukselle. Hidasta vauhtia ja pyri olemaan valmistautunut renkaiden alla olevan tiepinnan rakenteen ja pidon muutoksiin. Jos olet yhtään epävarma tulevien olosuhteiden turvallisuudesta, pysähdy ja harkitse, mikä on paras tapa jatkaa. Älä ylitä omia taitojasi tai auton käyttöturvallisuutta.

- Älä yritä ajaa syvistä vesi- tai mutaesteistä, koska moottori voi sammua ja pakoputket tukkiutua. Älä aja jyrkkiä alamäkiä, sillä ajoneuvon pitäminen hallinnassa vaatii äärimmäistä taitoa.



HILL1

- Kun ajat ylä- tai alamäkiä, pidä auto mahdollisimman suorassa. Ole hyvin varovainen ajaessasi ylä- tai alamäkiä, sillä auto saattaa kääntyä ympäri kallistuksen, maaston tai vesi-/mutaesteen aiheuttamana.



HILL2

### **VAROITUS - Mäet**

Jyrkkien mäkien ajaminen voi olla hyvin vaarallista. Tämä vaara syntyy pienistä jousitustilan muutoksista, jotka tekevät ajoneuvon epävakaa. Ja vaikka ajoneuvo olisi vakaa etenemisen aikana, tämä vakaus voi kadota, jos ajoneuvon etenemisliike loppuu. Ajoneuvo saattaa kaatua varoittamatta ja niin nopeasti, ettei ehti tehdä korjaava ohjausliikettä. Seuraukset voivat olla vakavia ja kohtalokkaita.

- Sinun on tietoisesti harjoitettava kaarreajoa nelivetoisella ajoneuvolla. Älä luota pelkkään etu- tai takavetoisten ajoneuvojen kokemukseesi arvioidessasi turvallista kaarreajonopeutta nelivetotilassa. Aloittaessasi sinun tulee ajaa rauhallisemmin nelivedolla.
- Aja varovaisesti maastossa, sillä ajoneuvosi saattaa vahingoittua kivistä tai puiden juurista tai kannoista. Tutustu maasto-olosuhteisiin paikassa, johon aiot ajaa, ennen ajoonlähtöä.

## **VAROITUS - NELIVETO**

Hidasta nopeutta kaarteisiin. Nelivetoajoneuvojen painopiste on korkeammalla kuin etu- tai takavetoisten ajoneuvojen, jolloin niissä on suurempi kaatumisriski ajettaessa kaarteet kovalla nopeudella.



## **VAROITUS - Ohjauspyörä**

Älä tartu ohjauspyörän sisäosaan ajaessasi maastossa. Saatat satuttaa kätesi äkkipikaisesta ohjausliikkeestä tai ohjauspyörän kimmokeliikkeestä, jonka aiheuttaa maassa olevan kappaleen osuminen etupyörään. Voit myös menettää otteen ohjauspyörästä.

- Pidä tiukasti kiinni ohjauspyörästä ajaessasi maastossa.

- Varmista, että kaikki matkustajat käyttävät turvavöitä.

## **VAROITUS - Tuulen vaarat**

Jos ajat kovassa tuulessa, ajoneuvon korkea painopiste heikentää ohjausominaisuuksia, jolloin sinun on hidastettava nopeutta.

- Jos sinun on ajettava vedessä, pysäytä ajoneuvo, aseta vetotavaksi 4WD LOCK -tila ja ryhdy ajamaan alle 8 km/h nopeutta.

## **VAROITUS - Veden läpi ajaminen**

Aja hitaasti. Jos ajat liian kovaa vedessä, vesi saattaa tunkeutua moottoritilaan ja kastella sytytysjärjestelmän aiheuttaen moottorin sammumisen. Jos näin tapahtuu kallistetussa asennossa, ajoneuvo saattaa kaatua.

## \* HUOMAUTUS

- Älä aja vedessä, jos syvyys on suurempi kuin auton maavara.
- Tarkasta jarrujen kunto, kun olet lopettanut mudassa tai vedessä ajamisen. Paina jarrupoljinta useasti hitaassa vauhdissa, kunnes tunnet, että normaali jarrutusteho on palautunut.
- Lyhennä huolto-ohjelman mukaisia huoltovälejä, jos käytät autoa maastoajoon hiekassa, mudassa tai vedessä (ks. "Huoltaminen vaativassa käytössä" luvussa 7). Pese ajoneuvosi aina huolellisesti maastokäytön jälkeen. Huolehdi erityisesti ajoneuvon alustan huolellisesta pesusta.
- Koska nelivedon ollessa käytössä, vääntömomentti välittyy jatkuvasti kaikille neljälle pyörälle, nelivetoisen ajoneuvon suorituskyky riippuu huomattavasti renkaiden kunnosta. Varmista, että renkaita vaihtaessasi kaikki neljä pyörää ovat samaa kokoa ja tyyppiä.
- Jatkuvalle nelivedolla varustettua ajoneuvoa ei voi hinata tavanomaisella hinausajoneuvolla. Huolehdi, että ajoneuvo kuljetetaan hinauslavetilla.

 **VAROITUS - Ajaminen nelivedolla**

- Vältä kaarteiden ajamista kovalla nopeudella.
- Älä tee nopeita ohjausliikkeitä, kuten äkkipikaisia kaistanvaihtoja tai nopeita, teräviä käännöksiä.
- Nurinajon riski kasvaa huomattavasti, jos menetät auton hallinnan kovassa nopeudessa.
- Törmäyksessä henkilö, joka ei käytä turvavyötä, on huomattavasti suuremmassa hengenvaarassa kuin turvavyötä käyttävä henkilö.
- Auton hallinnan menetys aiheutuu usein siitä, kun kaksi rengasta tai useampi ajautuu pois tiepinnalta ja kuljettaja yrittää korjata liian suurella ohjausliikkeellä auton takaisin tielle. Jos auto ajautuu pois tiepinnalta, älä tee liian teräviä ohjausliikkeitä. Sen sijaan hidasta vauhtia ennen kuin palaat takaisin ajokaistalle.

 **HUOMIO - Muta tai lumi**

*Jos etu- tai takapyörä alkaa suhtua mudassa, lumessa tms. ajoneuvolla voidaan joissain tilanteissa edetä tehokkaammin painamalla kaasupoljinta vieläkin enemmän pohjaan. Vältä kuitenkin käyttämästä moottoria jatkuvasti korkeilla kierroksilla, sillä tämä voi aiheuttaa vahinkoa nelivetojärjestelmään.*



## Nurinajon riskin pienentäminen

Tämä monikäyttöinen ajoneuvo määritellään katumaasturiksi (SUV - Sports Utility Vehicle). Katumaastureissa on korkeampi maavara ja kapeampi raideleveys, jolloin ne pystyvät suoriutumaan monista maastotilanteista. Auton erityispiirteet aiheuttavat sen, että painopiste on korkeammalla kuin tavanomaisissa ajoneuvoissa. Korkeamman maavaran etuna on parempi näkyvyys tiehen, jolloin ongelmatilanteet voidaan ennakoita todennäköisemmin. Katumaasturia ei ole suunniteltu yhtä nopeaan kaarreajoon kuin tavanomaista henkilöautoa – aivan kuten urheiluautoa ei ole suunniteltu maasto-olosuhteisiin. Tämän riskin vuoksi kuljettajan ja matkustajien on aina käytettävä turvavyötä. Nurinajossa henkilö, joka ei käytä turvavyötä, on huomattavasti suuremmassa hengenvaarassa kuin turvavyötä käyttävä henkilö. Kuljettaja pystyy erilaisin keinoin vähentämään nurinajon riskiä. Jos ollenkaan mahdollista, pyri välttämään tiukkoja käännöksiä ja äkkipikaisia ajoliikkeitä, älä kuormaa painavia tavaroita kattotelineille, äläkä koskaan tee minäkäänlaisia muutoksia ajoneuvoon.

### **⚠ VAROITUS - Nurinajo**

**Kuten muissakin katumaastureissa (SUV), väärinkäytön seurauksena voi olla ajoneuvon hallinnan menetys, onnettomuus tai nurinajo.**

- **Tämän tyyppisillä ajoneuvoilla nurinajoja tapahtuu huomattavasti enemmän kuin muun tyyppisillä ajoneuvoilla.**
- **Erityispiirteiden (korkeampi maavara, kapeampi raideleveys jne.) johdosta ajoneuvon painopiste on tavallisia ajoneuvoja korkeammalla.**
- **Katumaasturia ei ole suunniteltu yhtä kovaan kaarreajoon kuin tavallista ajoneuvoa.**
- **Vältä nopeita ohjausliikkeitä ja muita äkkinäisiä liikkeitä.**
- **Nurinajossa henkilö, joka ei käytä turvavyötä, on huomattavasti suuremmassa hengenvaarassa kuin turvavyötä käyttävä henkilö. Varmista, että ajoneuvon kaikilla matkustajilla on turvavyö kiinnitetty.**

### **⚠ VAROITUS**

**Ajoneuvosi on varustettu renkailla, jotka tarjoavat turvalliset ajo-ominaisuudet ja hyvän hallittavuuden. Älä käytä renkaita tai vanteita, jotka ovat muunkokoisia tai -tyyppisiä, kuin alkuperäisesti ajoneuvoon asennetut. Nämä voivat vaikuttaa ajoneuvon turvallisuuteen ja suorituskykyyn, josta voi seurata ohjausvirhe tai nurinajo, joka voi johtaa vakavaan loukkaantumiseen. Kun vaihdat renkaat uusiin, varmista, että asennat renkaat ja vanteet, jotka ovat samankokoiset ja -tyyppiset ja joissa on sama kuvio, valmistaja ja kantavuus. Jos tästä huolimatta päätät varustaa ajoneuvon maastoajoa varten rengas-/vanneyhdistelmällä, jota Kia ei suosittele, sinun tulee välttää moottoritieajoa näillä renkailla.**

## **⚠ VAROITUS - Nostettu ajoneuvo**

Kun jatkuvalla nelivedolla varustettua ajoneuvoa nostetaan tunnikilla, älä missään tapauksessa käynnistä moottoria tai tee mitään, mikä aiheuttaisi renkaiden pyörimistä.

Vaarana on, että pyörivät renkaat maahan osuessaan aiheuttavat ajoneuvon putoamisen tunkilta ja nytkähtämisen eteenpäin.

- Jatkuvalla nelivedolla varustetun ajoneuvon dynamometritestit on suoritettava erityisellä, nelivetojärjestelmää tukevalla laitteistolla.

## **\* HUOMAUTUS**

Älä koskaan kytke seisontajarrua suorittaessasi näitä testejä.

- Jatkuvalla nelivedolla varustettua ajoneuvoa ei saa testata taka- tai etuvetojärjestelmien dynamometrillä. Jos etu- tai takavetojärjestelmien dynamometria on käytettävä, toimi seuraavasti:

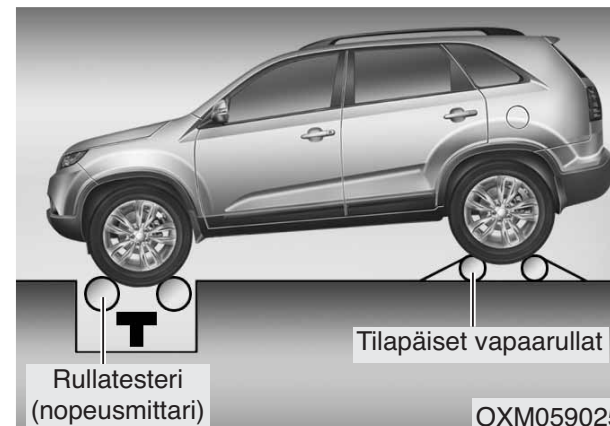

1. Tarkasta, että autosi rengaspaineet ovat suositusten mukaiset.
2. Aseta etupyörät dynamometrin nopeutta mittaaville rullille kuvan mukaisesti.
3. Vapauta seisontajarru.
4. Aseta takapyörät tilapäisille vapaa-rullille kuvan mukaisesti.

## **⚠ VAROITUS** **- Dynamometritestaus**

Pysy kaukana ajoneuvon keulasta ajoneuvon ollessa vaihde kytkettynä dynamometrissä. Tämä on vaarallinen tilanne sillä, ajoneuvo saattaa nytkähtää eteenpäin ja aiheuttaa vakavia tai kohtalokkaita loukkaantumisia.

## **⚠ HUOMIO**

- *Kun ajoneuvoa nostetaan, älä pyöritä tai käytä etu- ja takarenkaita erikseen. Kaikkia neljää rengasta tulee pyörittää.*
- *Jos sinun on pyöritettävä etu- ja takarengasta ajoneuvoa nostettaessa, sinun on vapautettava seisontajarru.*

## JARRUJÄRJESTELMÄ

### Jarrutehostin

Autosi on varustettu jarrujärjestelmän jarrutehostimella, joka säätyy automaattisesti normaalikäytön aikana.

Tilanteissa, joissa jarrutehostin menettää toimintakykynsä sammuneen moottorin tai muun syyn johdosta, voit silti pysäyttää auton käyttämällä enemmän voimaa kuin normaalisti jarrupolkimen painamiseen. Kuitenkin tällöin jarrutusmatka pitenee.

Kun moottori ei ole käynnissä, jarrujärjestelmään "varastoitunutta" tehostusta voidaan vielä hyödyntää muuttamalla jarrupolkimen painamisella. Älä "pumppaa" jarrupoljinta, kun jarrutehostin ei ole käytettävissä.

Käytä jarrupoljinta tällä tavalla ainoastaan tarpeen vaatiessa säilyttääksesi ohjaustuntuman liukkailla tiepinnoilla.

### VAROITUS - Jarrut

- Älä aja samalla lepuuttaen jalkaa jarrupolkimella. Tämä nostaa jarrujen lämpötilan epätavallisen korkeaksi, aiheuttaa liiallista kulutuspintojen ja jarrupalojen kulumista sekä pidentää jarrutusmatkaa.
- Kun ajat pitkää tai jyrkkää alamäkeä alas, vaihda pienempi vaihde ja vältä jatkuvaa jarrujen käyttöä. Jarrujen jatkuva käyttäminen aiheuttaa jarrujen ylikuumentumista, josta saattaa seurata jarrutehon tilapäistä heikkenemistä.
- Jos jarrut ovat kastuneet, autolla ei välttämättä voida jarruttaa turvallisesti. Auto saattaa myös puoltaa jarruja painettaessa. Voit tarkastaa tämän painamalla jarruja kevyesti.

(Jatkuu)

(Jatkuu)

Kokeile jarruja tällä tavalla aina, kun olet ajanut syvän vesilätäköön tms. yli. Kuivataksesi jarrut paina niitä kevyesti samalla säilyttäen turvallisen etenemisnopeuden, kunnes jarruteho palautuu normaaliksi.

- Tarkasta aina jarru- ja kaasupolkimien paikat ennen kuin ryhdyt ajamaan. Jos et tarkasta kaasu- ja jarrupolkimien paikkoja ennen ajoon ryhtymistä, saatat vahingossa painaa kaasupoljinta jarrupolkimen sijasta. Seurauksena voi olla vakava onnettomuus.

## *Jarrujen toimintahäiriön sattuessa*

Jos käyttöjarrut eivät toimi auton liikkuessa, voit tehdä hätäjarrutuksen seisontajarrun avulla. Kuitenkin tällöin jarrutusmatka pitenee huomattavasti normaalista.

### **VAROITUS - Seisontajarru**

Jos kytket seisontajarrun auton liikkuessa normaalilla nopeudella, saatat menettää sen hallinnan. Jos sinun on käytettävä seisontajarrua auton pysäyttämiseen, ole erityisen varovainen jarrua kytkiessäsi.

### **! HUOMIO**

- **Älä käytä seisontajarrua ajoneuvon liikkuessa, paitsi hätätilanteessa. Tämä voi johtaa ajoneuvon järjestelmävahinkoihin ja vaarantaa ajoturvallisuuden.**
- **Muista, että joissain ajo-olosuhteissa tai ilmastoissa jarrut saattavat vinkua tai rahista ensimmäisessä jarrutuksessa. Tämä on normaalia, eikä merkitse jarrujen ongelmaa.**

## *Levyjarrujen kuluneisuuden ilmaisin*

Kun jarrupalat ovat kuluneet ja tarvitset uudet, etu- tai takajarruista (mikäli varusteena) kuuluu korkea varoitusääni. Saatat kuulla tämän äänen vain hetkelisesti tai aina painaessasi jarrua.

Muista, että joissain ajo-olosuhteissa tai ilmastoissa jarrut saattavat vinkua tai rahista ensimmäisessä jarrutuksessa. Tämä on normaalia, eikä merkitse jarrujen ongelmaa.

### **! HUOMIO**

- **Jotta välttyisit kalliilta jarrukorjauksilta, älä jatka ajamista kuluneilla jarrupaloilla.**
- **Vaihda aina etu- ja takajarrupalat pareittain.**

### **VAROITUS - Jarrujen kuluminen**

Tämä jarrujen kulumisen varoitusääni merkitsee, että autosi tarvitsee huoltoa. Jos et huomioidi tätä varoitusääntä, saatat aikanaan menettää jarrutustehoa, joka voi johtaa vakavaan onnettomuuteen.

## Seisontajarru

### Seisontajarrun kytkeminen

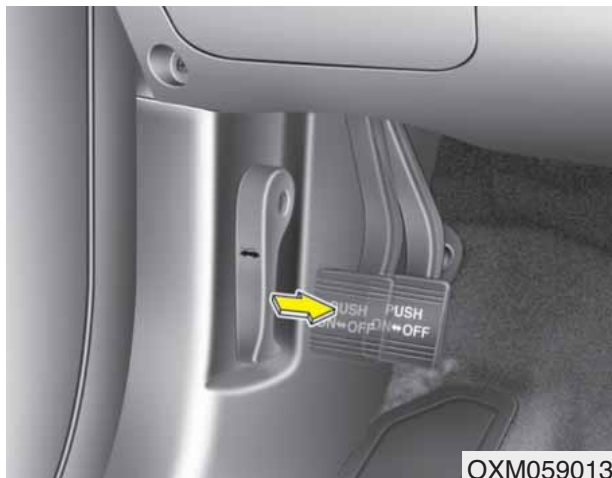

### Jalkakäyttöinen

Kytkeäksesi seisontajarrun, paina ensin normaalia jarrupoljinta ja paina sitten seisontajarrupoljin kokonaan pohjaan.

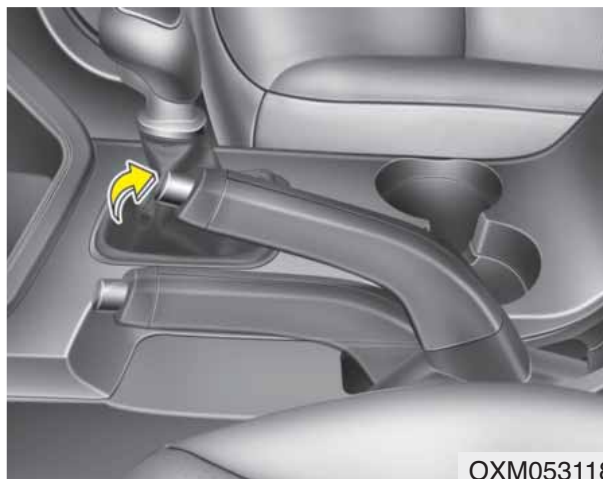

### Käsi­käyttöinen

Kytkeäksesi seisontajarrun, paina ensin normaalia jarrupoljinta ja vedä sitten seisontajarrukahva kokonaan ylös.

Lisäksi autoa mäkeen pysäköitäessä on suositeltua, että vaihdevipu asetetaan käsivaihteisissa autoissa pienelle vaihteelle tai automaattivaihteisissa P-vaihteelle (pysäköinti).

### HUOMIO

*Ajaminen seisontajarru kytketty­nä aiheuttaa liiallista jarrupalojen ja -levyjen kulumista.*

## Seisontajarrun vapauttaminen



OXM059014

### Jalkakäyttöinen

Vapauttaaksesi seisontajarrun, paina seisontajarrupoljinta toisen kerran painaen samalla normaalia jarrupoljinta. Poljin vapautuu automaattisesti kokonaan yläasentoon.

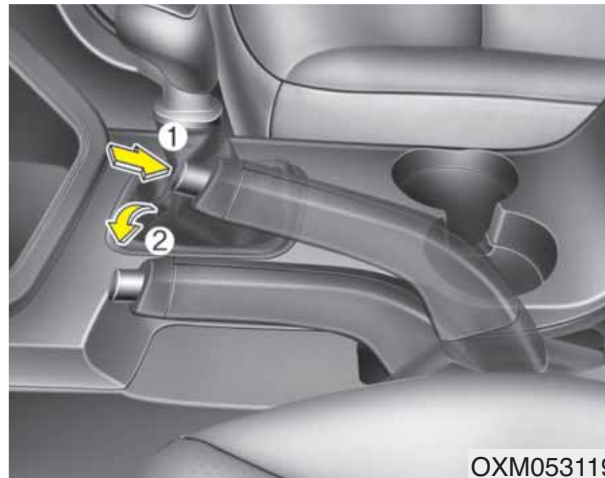

OXM053119

### Käsi käyttöinen

Vapauttaaksesi seisontajarrun, paina ensin jarrupoljinta ja vedä hieman seisontajarruvipua ylöspäin. Tämän jälkeen paina vapautuspainiketta (1) ja laske seisontajarruvipu (2) samalla painiketta painaen.

Jos seisontajarru ei vapaudu kokonaan tai vapautuu vain osittain suosittelemme, että järjestelmä tarkastetaan valtuutetun Kia-huollon toimesta.

### **VAROITUS**

- Estääksesi auton tarkoituksettoman liikkumisen pysäköitäessä ja poistuttaessa autosta, älä käytä vaihdevipua seisontajarrun korvikkeena. Kytke seisontajarru JA varmista, että vaihdevipu on asetettu kunnolla 1-vaihteelle tai R-asentoon käsivaihteisissa autoissa tai P-asentoon automaattivaihteisissa autoissa.
- Älä koskaan anna kenenkään, joka ei ole tottunut auton käyttöön, koskettaa seisontajarruun. Jos seisontajarru vapautetaan vahingossa, vakavia loukkaantumisia saattaa seurata.
- Kaikissa autoissa tulisi aina olla seisontajarru kunnolla kytkettynä pysäköinnin ajaksi, jotta estettäisiin tahaton liikkuminen, joka voi johtaa matkustajien tai jalankulkijoiden loukkaantumisiin.



WK-23\_TF

Tarkasta jarrujen varoitusvalo kytke-  
mällä virtalukko ON-asentoon (älä  
käynnistä moottoria). Tämä valo syt-  
tyy, kun seisontajarru on kytketty vir-  
ran ollessa START- tai ON-asennos-  
sa.

Ennen ajamista varmista, että seison-  
tajarru on vapautettu kokonaan ja va-  
roitusvalo on sammunut.

Jos varoitusvalo jatkaa palamista sei-  
sontajarrun vapauttamisen jälkeen  
moottorin käydessä, jarrujärjestel-  
mässä saattaa olla toimintahäiriö. Tä-  
hän on kiinnitettävä välittömästi hu-  
miota.

Jos vain mahdollista, keskeytä autol-  
la ajaminen välittömästi. Jos tämä ei  
ole mahdollista, kiinnitä äärimmäistä  
huomiota autoa käyttäessäsi ja jatka  
ajamista ainoastaan turvalliseen paik-  
kaan tai huoltoon.

## Lukkiutumattomat jarrut (ABS)

### **VAROITUS**

**ABS (tai ESC) ei estä sopimatto-  
mien tai vaarallisten ajoliikkei-  
den aiheuttamia onnettomuuksia. Vaikka auton hallintaa voi-  
daan parantaa hätäjarrutukses-  
sa, pidä aina riittävä turvaväli  
edessä olevaan kohteeseen. Ajonopeus tulee aina sovittaa  
liukkaisiin tieolosuhteisiin.**

**Jarrutusmatka lukkiutumatto-  
malla jarrujärjestelmällä (tai ajo-  
vakauden hallintajärjestelmällä)  
varustetuissa autoissa saattaa  
olla pidempi kuin tavanomaisilla  
jarruilla varustetuissa seuraavis-  
sa tieolosuhteissa.**

**Näiden olosuhteiden vallitessa  
autolla tulisi ajaa hiljempaa:**

- Epätasaiset, hiekkaiset tai lu-  
mipäällysteiset tiet.
- Lumiketjujen ollessa käytössä.

**(Jatkuu)**



## (Jatkuu)

- **Ajettaessa epätasaisilla tai pinnaltaan vaihtelevan korkuisilla teillä.**

**ABS:llä (tai ESC:llä) varustetun ajoneuvon turvallisuusominaisuuksia ei tulisi kokeilla kovassa nopeudessa tai kaarreajossa. Tämä voi vaarantaa itsesi tai muiden turvallisuuden.**

ABS-järjestelmä tarkkailee jatkuvasti pyörien nopeutta. Jos pyörät ovat lukkiutumassa, ABS-järjestelmä muuttaa toistuvasti pyöriin vaikuttavaa hydraulista jarrupainetta.

Kun painat jarrua olosuhteissa, joissa pyörät saattavat lukkiutua, voit kuulla jarruista pätkivää ääntä ja tuntea jarrupolkimessa vastaavanlaista tärinää. Tämä on täysin normaalia ja merkitsee, että ABS on toiminnassa.

Jotta saavutettaisiin ABS-järjestelmän paras toimivuus hätätilanteessa, älä yritä muuttaa jarrupolkimen painamisvoimaa äläkä pyri pumppaamaan jarruja. Paina jarrupoljinta niin kovaa kuin mahdollista tilanteen salliessa, jolloin ABS-järjestelmä säätää jarruihin välitettävän voimajaon.

## \* HUOMAUTUS

**Moottoritulasta saattaa kuulua napsahtava ääni, kun auto alkaa liikkua moottorin käynnistämisen jälkeen. Tämä on normaalia toimintaa ja tarkoittaa vain, että lukkiutumaton jarrujärjestelmä toimii oikein.**

- Vaikka lukkiutumaton jarrujärjestelmä on käytössä, autosi vaatii tietyn matkan pysähtymiseen. Pidä aina turvallinen väli edessäsi olevaan ajoneuvoon.
- Hidasta aina ennen käännöksen suorittamista. Lukkiutumaton jarrujärjestelmä ei voi estää onnettomuuksia, jotka aiheutuvat liian kovasta nopeudesta.
- Irtonaisilla tai epätasaisilla tiepinnoilla lukkiutumattoman jarrujärjestelmän toiminta saattaa aiheuttaa pidemmän jarrutusmatkan kuin tavanomaisella jarrujärjestelmällä varustetuissa ajoneuvoissa.

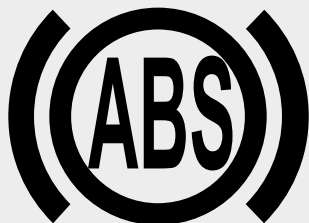

W-78

### ! HUOMIO

- Jos ABS-varoitusvalo syttyy ja jatkaa palamista, ABS-järjestelmässä saattaa olla häiriö. Tällöin kuitenkin tavanomaiset jarrut toimivat normaalisti.
- ABS-varoitusvalo palaa noin 3 sekuntia virran kytkemisen jälkeen (ON-asento). Tämän aikana ABS suorittaa itsetestausta ja valo sammuu, jos kaikki toimivat normaalisti. Jos valo jatkaa palamista, ABS-järjestelmässä voi olla häiriö. Suosittelemme, että käännyt valtuutetun Kia-huollon puoleen.

### ! HUOMIO

- Kun ajat huonokitkaisilla (esim. jäisillä) teillä ja käytät jatkuvasti jarruja, ABS on jatkuvasti toiminnassa, jolloin ABS-varoitusvalo saattaa syttyä. Aja auto tien sivuun turvalliseen paikkaan ja sammuta moottori.
- Käynnistä moottori uudelleen. Jos ABS-varoitusvalo sammuu, ABS-järjestelmä toimii normaalisti. Muussa tapauksessa ABS-järjestelmässä saattaa olla häiriö. Suosittelemme, että käännyt valtuutetun Kia-huollon puoleen.

### \* HUOMAUTUS

Jos käynnistät autosi apuakulla tyhjentyneen akun johdosta, moottori saattaa käydä epätasaisesti ja ABS-varoitusvalo saattaa syttyä samanaikaisesti. Näin tapahtuu akun alhaisen jännitteen vuoksi. Se ei tarkoita, että ABS-järjestelmässä olisi toimintahäiriö.

- Älä pumpkaa jarruja!
- Lataa akku ennen kuin ajat autolla.

## Elektroninen ajovakauden hallintajärjestelmä (ESC) (mikäli varusteena)

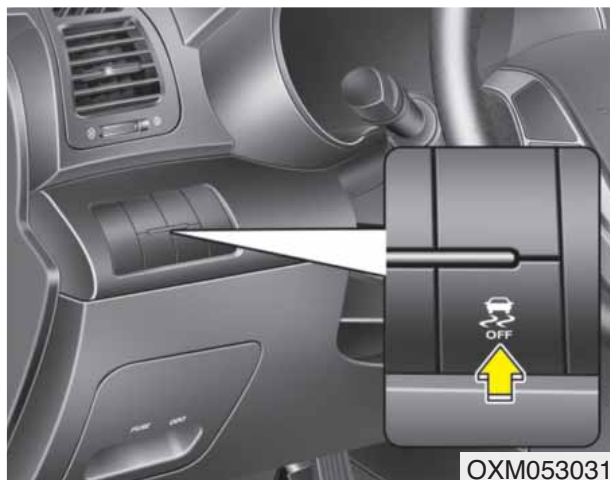

Elektroninen ajovakauden hallintajärjestelmä (ESC - Electronic Stability Control) on suunniteltu vakauttamaan auton käyttäytymistä kaarreajossa. ESC tarkkailee tekemiäsi ohjausliikkeitä ja auton varsinaista liikesuuntaa. Tarpeen vaatiessa ESC saattaa jarruttaa yksittäistä pyörää ja puuttua moottorin hallintajärjestelmän toimintaan auton vakauttamiseksi.

### **VAROITUS**

**Älä koskaan aja liian kovaa olosuhteisiin nähden. Älä aja liian kovaa mutkiin. Ajovakauden hallintajärjestelmä (ESC) ei estä onnettomuuksien syntymistä. Liian kovat kaarrenopeudet, äkkinäiset ohjausliikkeet ja vesiliirto kosteilla pinnoilla voivat johtaa vakaviin onnettomuuksiin. Tarkkaavainen ja turvallinen kuljettaja kykenee estämään onnettomuudet välttämällä liikkeitä, jotka aiheuttavat auton pidon menettämisen. Vaikka autossa olisi ESC, noudata aina kaikkia normaaleja ajamisen varotoimenpiteitä, kuten nopeuden sovittamisen olosuhteisiin.**

Elektroninen ajovakauden hallintajärjestelmä (ESC) on suunniteltu auttamaan kuljettajaa auton hallinnan säilyttämisessä liukkaissa olosuhteissa. Se ei korvaa turvallisia ajokäytäntöjä. Tekijät, kuten nopeus, tieolosuhteet ja kuljettajan ohjausliikkeet, voivat kaikki vaikuttaa siihen, kykeneekö ESC estämään auton hallinnan menettämisen. Loppujen lopuksi olet itse vastuussa sopivalla nopeudella ajamisesta ja riittävän turvavälin jättämisestä.

Kun painat jarrua olosuhteissa, joissa pyörät saattavat lukkiutua, voit kuulla jarruista pätkivää ääntä ja tuntea jarrupolkimessa vastaavanlaista tärinää. Tämä on täysin normaalia ja merkitsee, että ESC on toiminnassa.

## \* HUOMAUTUS

Moottorilasta saattaa kuulua napsahdusääni, kun auto alkaa liikkua moottorin käynnistämisen jälkeen. Tämä on normaalia toimintaa ja tarkoittaa vain, että elektroninen ajo- ja ajoväntöhallintajärjestelmä toimii oikein.

### ESC:n toiminta

-

#### ESC ON -tila

- Kun virta käännetään ON-asentoon, ESC ja ESC OFF -merkkivalot palavat noin 3 sekuntia, jonka jälkeen ESC kytkeytyy.
- Paina ESC OFF -painiketta vähintään puoli sekuntia virran kytkemisen jälkeen (ON-asento) kytkeäksesi ESC:n pois käytöstä. (ESC OFF -merkkivalo syttyy). Kytkeäksesi ESC:n päälle, paina ESC OFF -painiketta uudelleen (ESC OFF -merkkivalo sammuu).
- Moottoria käynnistettäessä saatat kuulla pientä tikitystä. Tämä tarkoittaa, että ESC suorittaa automaattista järjestelmän tarkastusta eikä merkitse ongelmaa.

### Toiminta



Kun ESC on toiminnassa, ESC -merkkivalo vilkkuu.

- Kun elektroninen ajo- ja ajoväntöhallintajärjestelmä toimii oikein, voit tuntea pientä värinää autossa. Tämä on vain jarrujen toiminnan vaikutusta eikä merkitse mitään epätavallista.
- Kiihdytettäessä mudalla tai liukkaalla tiellä, kaasupolkimen painaminen ei välttämättä aiheuta moottorin kierrosluvun nousua.

## ESC:n toiminta käytöstä poistettuna



### ESC OFF -tila

Tässä autossa on 2 erilaista ESC off -tilaa.

Jos moottori sammuu ESC:n ollessa pois päältä, ESC pysyy pois päältä. Käynnistettäessä moottori uudelleen, ESC kytkeytyy takaisin päälle automaattisesti.

### • ESC off -tila 1

Poistaaksesi ESC:n käytöstä, paina ESC OFF -painiketta (ESC OFF ) lyhyesti (ESC OFF-merkkivalo (ESC OFF ) syttyy). Tässä tilassa moottorin ohjaustoiminnot eivät ole käytössä. Tämä tarkoittaa, että luistonesto ei ole toiminnassa. Ainoastaan jarrujen ohjaustoiminto on käytössä.

### •ESC off -tila 2

Poistaaksesi ESC:n toiminnasta, paina ESC OFF -painiketta (ESC OFF ) yli 3 sekuntia. ESC OFF -merkkivalo (ESC OFF ) syttyy ja ESC OFF -varoitussääni kytkeytyy. Tässä tilassa moottorin ja jarrujen ohjaustoiminnot eivät ole käytössä. Tämä tarkoittaa, että ajovakauden hallintajärjestelmä ei ole enää käytössä.

## Merkkivalo

■ ESC-merkkivalo



■ ESC OFF -merkkivalo



Kun virtalukko käännetään ON-asentoon, merkkivalo syttyy ja sen jälkeen sammuu, jos ESC-järjestelmä toimii normaalisti.

ESC-merkkivalo vilkkuu aina, kun ESC aktivoituu toimintaan. Vastavasti se palaa jatkuvasti, jos ESC-järjestelmässä on häiriö.

ESC OFF -merkkivalo syttyy, kun ESC kytketään pois päältä sen painikkeella.

**⚠ HUOMIO**

*Ajaminen renkailla tai vanteilla, joiden koot ovat erilaisia, saattaa aiheuttaa ESC-järjestelmän vioittumisen. Kun vaihdat renkaat, varmista, että ne ovat samankokoiset kuin alkuperäiset.*

**⚠ VAROITUS**

Ajovakauden hallintajärjestelmä ainoastaan avustaa ajamista. Noudata turvallisen ajon varotoimenpiteitä hidastamalla vauhtia mutkaisilla, lumisilla tai jäisillä teillä. Aja hitaasti ja vältä kiihdyttämisestä aina, kun ESC-merkkivalo vilkkuu tai kun tiepinta on liukas.

**ESC OFF -tilan käyttö****Ajon aikana**

- ESC:n tulee olla käytössä päivittäisessä ajossa aina, kun se vain on mahdollista.
- Kytkeäksesi ESC:n pois käytöstä ajon aikana, paina ESC OFF -painiketta ajaessasi tasaisella tiepinalla.

**⚠ VAROITUS**

Älä koskaan paina ESC OFF -painiketta ESC-järjestelmän toimiessa (ESC-merkkivalo vilkkuu).

Jos ESC kytketään pois päältä ESC:n toimiessa, auto saattaa riistäytyä hallinnasta.

**\* HUOMAUTUS**

- Käytettäessä autoa jarrudynamiometrillä varmista, että ESC on kytketty pois päältä (ESC OFF -valo on syttynyt). Jos ESC jätetään päälle, se saattaa estää pyörien pyörimistä aiheuttaen virheellisen mittaustuloksen.
- ESC:n kytkeminen pois käytöstä ei vaikuta ABS -jarrujärjestelmän toimintaan.

## VSM-järjestelmä

Järjestelmä parantaa entisestään ajoneuvon vakautta ja ohjausvastetta, kun sillä ajetaan liukkailla teillä tai kun jarrutuksen aikana vasemman ja oikean puolen renkaiden välillä havaitaan kitkan muutoksia.

### *VSM:n toiminta*

Kun VSM on toiminnassa:

- ESC (Electronic Stability Control) (  ) -merkkivalo vilkkuu.
- Järjestelmä saattaa ohjata ohjauspyörää.

Kun ajoneuvon vakaudenhallintajärjestelmä toimii oikein, voit tuntea pientä värinää autossa. Tämä on vain jarrujen toiminnan vaikutusta eikä merkitse mitään epätavallista.

### **VSM ei toimi, kun:**

- Ajetaan vinolla tai kaltevalla tiellä.
- Peruutetaan.
- ESC OFF -merkkivalo (  ) palaa mittaristossa.
- EPS-merkkivalo (Electronic Power Steering) palaa mittaristossa.

### *VSM:n poistaminen käytöstä*

Jos painat ESC OFF -painiketta kytkeäksesi ESC:n pois käytöstä, myös VSM poistuu käytöstä ja ESC OFF -merkkivalo (  ) syttyy.

Kytkeäksesi VSM-järjestelmän päälle, paina painiketta uudelleen. ESC OFF-merkkivalo sammuu.

**Toimintahäiriön merkkivalo**

VSM voi poistua käytöstä, vaikka et poistaisi VSM:n toimintaa ESC OFF -painikkeella. Tämä merkitsee sitä, että jossain sähköisen ohjaustehostimen järjestelmässä (EPS) tai VSM-järjestelmässä on havaittu toimintahäiriö. Jos ESC-merkkivalo ( ) tai EPS-varoitusvalo pysyy jatkuvasti päällä, suosittelemme ottamaan yhteyden valtuutettuun Kia-huoltoon.

**\* HUOMAUTUS**

- Tämä järjestelmä on suunniteltu toimimaan mutkissa yli 15 km/h nopeuksissa.
- VSM on suunniteltu toimimaan yli 30 km/h nopeuksissa tilanteissa, joissa ajoneuvolla jarrutetaan tiepinnoilla, joilla vaikuttaa erilainen kitka vasemman ja oikean puolen renkaisiin.

**⚠ VAROITUS**

- **Ajoneuvon vakaudenhallintajärjestelmä ei korvaa turvallisia ajokäytäntöjä vaan täydentää ainoastaan niitä. Jatkuva nopeuden ja etäisyyksien arviointi muihin ajoneuvoihin on kuljettajan vastuulla. Pidä aina tiukka ote ohjauspyörästä ajon aikana.**
- **Ajoneuvo on suunniteltu käytäytymään kuljettajan aikeiden mukaan, vaikka varusteena olisi VSM. Noudata aina kaikkia normaaleja varotoimenpiteitä ajaaksesi olosuhteisiin (kuten liukas keli tai myrsky) sopivalla, turvallisella nopeudella.**
- **Ajaminen renkailla tai vanteilla, joiden koot ovat erilaisia, saattaa aiheuttaa VSM-järjestelmän vioittumisen. Kun vaihdat renkaat, varmista, että ne ovat samankokoiset kuin alkuperäiset.**

**ESS : Hätäjarruvalo (mikäli varusteena)**

Hätäjarrusignaali varoittaa takana ajavaa kuljettajaa vilkuttamalla jarruvaloa, kun ajoneuvo on äkkijarrutuksessa tai kun ABS kytkeytyy jarrutuksen aikana. Järjestelmä kytkeytyy, kun ajoneuvolla jarrutetaan yli 55 km/h nopeudesta hidastuvuudella 7 m/s<sup>2</sup> tai kun ABS kytkeytyy hätäjarrutuksessa.

Kun ajoneuvon nopeus on alle 40 km/h ja ABS kytkeytyy pois päältä tai äkkijarrutustilanne on ohi, jarruvalon vilkkuminen loppuu. Sen sijaan varoitusvilkut kytkeytyvät päälle automaattisesti.

Varoitusvilkut sammuvat, kun ajoneuvon nopeus ylittää 10 km/h ajoneuvon pysähtymisen jälkeen. Ne sammuvat myös, kun ajoneuvolla ajetaan alhaisella nopeudella jonkun aikaa. Voit sammuttaa sen käsin painamalla varoitusvilkkujen kytkintä.



## HUOMIO

*Hätäjarrutussignaali ei toimi, jos hätävilkut ovat valmiiksi päällä.*

## Mäkipidätin (HAC) (mikäli varusteena)

Ajoneuvolla on taipumus liikkua taaksepäin lähdetessä paikaltaan liikkeelle ylämäessä. Mäkipidätin (HAC) estää ajoneuvoa liikkumasta taaksepäin käyttämällä jarruja automaattisesti 2 sekunnin ajan. Jarrut vapautetaan, kun kaasupoljinta painetaan tai viimeistään noin 2 sekunnin jälkeen.

## VAROITUS

**HAC on toiminnassa ainoastaan 2 sekuntia, joten ajoneuvon alkaessa liikkumaan on heti painettava kaasupoljinta.**

## \* HUOMAUTUS

- HAC ei ole toiminnassa, kun vaihdevipu on P- tai N-asennossa.
- HAC kytkeytyy, vaikka ESC olisi pois käytöstä. HAC ei kuitenkaan ole käytettävissä, jos ESC-järjestelmässä on toimintahäiriö.

## Perävaunun vakautusavustin (TSA - Trailer stability assist)

Perävaunun vakautusavustinta hallitaan samalla tavalla kuin ajovakauden hallintajärjestelmää. Perävaunun vakautusavustin pyrkii vakauttamaan sekä ajoneuvoa että perävaunua perävaunun alkaessa heilahdella. Ajoneuvon heilahteluun on monia erilaisia syitä. Heilahtelun riski kasvaa erityisesti kovassa nopeudessa, jossa perävaunuun kohdistuu sivutuulia, iskuja tai tilanteessa, jossa sitä on ylikuormitettu.

Heilahtelua aiheuttavia tekijöitä:

- Suuri nopeus
- Voimakkaat sivutuulet
- Vääränlainen kuormaus
- Nopeat ohjausliikkeet
- Epätasaiset tiet

Perävaunun vakautusavustin tarkkailee jatkuvasti ajoneuvon ja perävaunun vakautta. Kun perävaunun vakautusavustin havaitsee jonkin verran heilahtelua, järjestelmä vakauttaa ajoneuvoa automaattisesti etujarruja käyttämällä. Jos tämä ei kuitenkaan riitä vakauttamiseen, jarruja käytetään automaattisesti kaikkiin pyöriin ja moottorin tehoa pudotetaan riittävästi. Kun ajoneuvo ei enää heilahtele, perävaunun vakautusjärjestelmä ei puutu enää toimintaan.

## Jarrujen hyvä käyttötapa

### VAROITUS

- **Aina kun pysäköit tai jätät ajoneuvosi tyhjäksi, kytke seisontajarru mahdollisimman hyvin ja siirrä vaihteisto huolellisesti P-asentoon (pysäköinti, automaattivaihteistot) tai ykköskäsi vaihteelle (käsi-vaihteisto). Jos seisontajarru ei ole kunnolla kytketty, ajoneuvo saattaa liikkua tahattomasti ja aiheuttaa vahinkoa sinulle ja lähetyvillä oleville.**
- **Kaikissa autoissa tulisi aina olla seisontajarru kunnolla kytkettynä pysäköinnin ajaksi, jotta estettäisiin tahaton liikkuminen, joka voi johtaa matkustajien tai jalankulkijoiden loukkaantumisiin.**

- Varmista, että seisontajarru ei ole kytketty ja ettei seisontajarrun merkkivalo pala ennen liikkeelle lähtemistä.
- Vesilätäköiden yli ajaminen saattaa kastella jarrut. Ne saattavat kastua myös auton pesun aikana. Kastuneet jarrut voivat olla vaaralliset! Autosi ei pysähdy niin nopeasti, jos jarrut ovat kastuneet. Kastuneet jarrut saattavat aiheuttaa auton ajautumisen vastakkaiselle kaistalle.  
Kuivataksesi jarrut, paina jarruja varovaisesti niin kauan, kunnes jarrujen normaali toiminta palautuu. Tämän aikana pidä huoli, että auto pysyy hallinnassasi koko ajan. Jos jarrujen toiminta ei palaudu normaalksi, pysähdy heti, kun se on turvallista ja soita valtuutettuun KIA-huoltoon avun saamiseksi.
- Älä rullaa mäkiä alas, kun autossa ei ole vaihde kytkettynä. Tämä on erittäin vaarallista. Pidä auto aina vaihteella ja käytä jarruja hidastaaksesi vauhtia. Siirrä aina pienemmälle vaihteelle, jotta moottorijarrutus auttaisi säilyttämään turvallisen nopeuden.
- Älä aja jalka jarrupolkimella ajon aikana. Jalan lepuuttaminen jarrupolkimella ajon aikana voi olla vaarallista, koska jarrut saattavat ylikuumentua ja tämän vuoksi menettää tehokkuuttaan. Tämä lisää myös jarrukomponenttien kulumista.
- Jos rengas puhkeaa ajon aikana, jarruta varovaisesti ja pidä auto suoraan suunnattuna hidastamisen aikana. Kun ajat riittävän hitaasti ja pysähtymisen tekeminen on turvallista, aja tien sivuun ja pysähdy turvalliseen paikkaan.
- Jos autosi on varustettu automaattivaihteistolla, älä anna sen liikkua eteenpäin itsestään. Estääksesi tämän, pidä jalkasi tiukasti jarrupolkimella, kun auto on pysähtynyt.
- Ole varovainen pysäköidessäsi mäkeen. Kytke seisontajarru tiukasti ja aseta vaihdevipu P-asentoon (automaattivaihteistoissa) tai ykkös- tai peruutusvaihteelle (käsivaihteistoissa). Jos autosi on pysäköity alamäkeen, käännä etupyörät kiinni reunakivetykseen helpottaaksesi paikallaan pysymistä. Jos autosi on pysäköity ylämäkeen, käännä etupyöriä pois päin reunakivetyksestä helpottaaksesi paikallaan pysymistä. Jos reunakivetystä ei ole tai auto on pidettävä paikallaan muiden olosuhteiden johdosta, tue pyörät kiiloilla.

- Joissain olosuhteissa seisontajarru saattaa jumittua kytkettyyn asentoon. Näin voi tapahtua todennäköisimmin silloin, kun lunta tai jäätä on kerääntynyt takajarrujen ympärille tai lähetyville tai jos jarrut ovat kastuneet. Jos vaarana on, että seisontajarru voi jumittua, kytke se vain tilapäisesti, kun siirrät vaihdevivun P-asentoon (automaattivaihteistoissa) tai ykkös- tai peruutusvaihteelle (käsivaihteistoissa). Tämän jälkeen estä takarenkaiden liike siten, että auto ei voi liikkua. Vapauta tämän jälkeen seisontajarru.
- Älä pidä autoa paikallaan ylämäessä kaasupolkimen avulla. Tämä voi aiheuttaa vaihteiston ylikuumenemista. Käytä aina jarrupoljinta tai seisontajarrua.

## VAKIONOPEUDENSÄÄDIN (MIKÄLI VARUSTEENA)

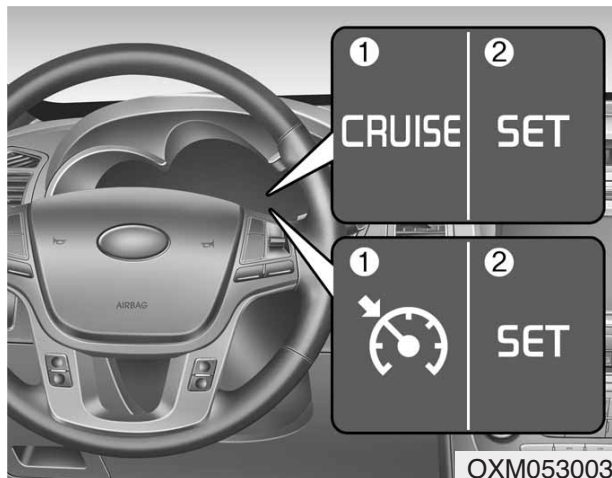

OXM053003

1. Vakionopeudensäätimen merkkivalo
2. Vakionopeudensäätimen SET-merkkivalo

Vakionopeudensäätimen avulla voit asettaa auton ylläpitämään tasaista nopeutta ilman tarvetta painaa kaasupoljinta.

Tämä järjestelmä on suunniteltu toimimaan yli 40 km/h nopeuksissa. Moottorin kierrosluvun tulee olla asetettuun nopeuteen nähden toiminnallisella alueella eikä liian alhainen, jolloin moottori ei kykene pitämään asetettua nopeutta. Pieni nopeuden vaihtelu on normaalia maaston tasaisuudesta riippuen.

### VAROITUS

- Jos vakionopeudensäädin jätetään päälle (CRUISE-merkkivalo palaa mittaristossa), se saatetaan kytkeä päälle vahingossa. Pidä vakionopeudensäädin pois päältä (CRUISE-merkkivalo sammunut), kun sitä ei käytetä, estääksesi asettamasta nopeutta vahingossa.
- Käytä vakionopeudensäädintä ainoastaan ajettaessa avoimilla moottoriteillä hyvällä säällä.
- Älä käytä vakionopeudensäädintä, kun auton pitäminen tasaisella nopeudella ei ole turvallista: esim. ajettaessa vilkkaassa tai vaihtelevassa liikenteessä, liukkailla (sateiset, jäiset tai lumiset tiet) tai mutkikkailla teillä tai kaltevuudeltaan yli 6 % ylä- tai alamäessä.
- Kiinnitä erityistä huomiota ajoolosuhteisiin aina käyttäessäsi vakionopeudensäädintä.

(Jatkuu)

(Jatkuu)

- Ole varovainen ajaessasi alamakeen vakionopeudensäätimen ollessa käytössä, sillä ajoneuvon nopeus saattaa kasvaa.

### HUOMIO

*Käyttäessäsi vakionopeudensäädintä käsivaihteisessa autossa, älä vaihda vapaalle painamatta kytkinpoljinta: moottori saattaa käydä ylikierroksilla. Jos näin käy, paina kytkinpoljinta tai vapauta vakionopeudensäätimen CRUISE-kytkin.*

### HUOMIO

*Pieni nopeuden vaihtelu maastosta ja kuormituksesta johtuen on normaalia.*

## \* HUOMAUTUS

- Jos SET-painiketta painetaan jarrujen painamisen jälkeen, vakionopeudensäädin palaa normaalisti toimiessaan toimintaan noin 3 sekunnin jälkeen. Viive kuuluu normaaliin toimintaan.
- Kytkeäksesi vakionopeudensäätimen päälle, paina jarrupoljinta vähintään kerran sen jälkeen, kun olet kääntänyt virtalukon ON-asentoon tai käynnistänyt moottorin. Tällä tarkistetaan, että vakionopeuden toiminnan keskeyttämisen kannalta tärkeä jarrukytkin toimii normaalisti.

## Vakionopeudensäätimen kyt- kin

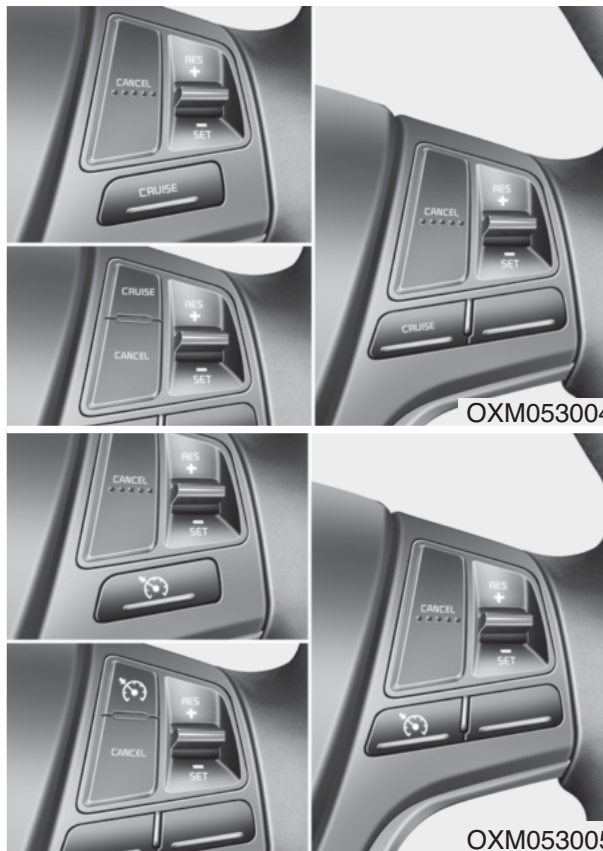

 / CRUISE : Kytkee vakionopeudensäätimen päälle tai pois päältä.

CANCEL: Peruuttaa vakionopeudensäätimen käytön.

RES+: Palaa vakionopeuteen tai kasvattaa sitä.

SET-: Asettaa vakionopeuden tai vähentää sitä.

## Vakionopeuden asettaminen:



1. Paina ohjauspyörän /CRUISE painiketta kytkeäksesi järjestelmän päälle. CRUISE-merkkivalo syttyy.
2. Kiihdytä haluttuun nopeuteen, jonka on oltava vähintään 40 km/h.

## \* HUOMAUTUS - Käsivaihteisto

Käsivaihteisissa autoissa tulee jarrupoljinta painaa vähintään kerran moottorin käynnistämisen jälkeen vakionopeudensäätimen käyttämiseksi.



3. Siirrä vipua alaspäin (SET-) ja vapauta se halutulla nopeudella. SET-merkkivalo syttyy. Vapauta kaasupoljin samanaikaisesti. Haluttua nopeutta ylläpidetään automaattisesti.

*Jyrkässä ylämäessä auton nopeus voi hidastua ja vastaavasti alamäessä se saattaa kasvaa. Pienen nopeuden vaihtelu maastosta ja kuormituksesta riippuen on normaalia.*

**Vakionopeuden kasvattaminen:**

Noudata jompaakumpaa seuraavista menettelytavoista:

- Siirrä vipua ylöspäin (RES+) ja pidä sitä pohjassa. Auto kiihtyy. Vapauta vipu haluamallasi nopeudella.
- Siirrä vipua ylöspäin (RES+) ja vapauta se välittömästi. Matkanopeus kasvaa 2,0 km/h aina, kun RES+ kytkintä siirretään ylöspäin (RES+) tällä tavalla.

**Vakionopeuden vähentäminen:**

Noudata jompaakumpaa seuraavista menettelytavoista:

- Siirrä vipua alaspäin (SET-) ja pidä sitä pohjassa. Auton nopeus vähenee asteittain. Vapauta vipu nopeudessa, jonka haluat säilyttää.
- Siirrä vipua alaspäin (SET-) ja vapauta se välittömästi. Matkanopeus vähenee 2,0 km/h aina, kun vipua siirretään alaspäin (SET-) tällä tavalla.

**Tilapäinen kiihdyttäminen vakionopeudensäätimen ollessa käytössä:**

Jos haluat kiihdyttää tilapäisesti, kun vakionopeudensäädin on käytössä, paina kaasupoljinta. Kasvanut nopeus ei häiritse vakionopeudensäätimen toimintaa tai muuta säädettyä nopeutta.

Palataksesi säädetylle nopeudelle, poista jalkasi kaasupolkimelta.



## Keskeyttääksesi vakionopeudensäätimen toiminnan, suorita yksi seuraavista toimenpiteistä:



- Paina jarrupoljinta.
- Käsivaihteisissa malleissa paina kytkinpoljinta.
- Automaattivaihteisissa malleissa siirrä vaihde vapaalle (N-asento).
- Paina CANCEL-kytkintä, joka sijaitsee ohjauspyörässä.
- Hiljennä auton nopeutta 20 km/h asetetusta nopeudesta.
- Hiljennä auton nopeus alle 40 km/h nopeuteen.

*Jokainen näistä toimenpiteistä keskeyttää vakionopeudensäätimen toiminnan (SET -merkkivalo sammuu mittaristossa), mutta ei kytke järjestelmää pois päältä. Jos haluat palauttaa vakionopeudensäätimen toimintaan, siirrä ohjauspyörässä olevaa vipua ylöspäin (RES+). Tällöin palaat aikaisemmin säätämäsi nopeuteen.*

## Palataksesi vakionopeuteen yli 40 km/h nopeudessa:



Jos muuta kuin vakionopeudensäätimen  / CRUISE -painiketta käytettiin vakionopeuden keskeyttämiseen ja järjestelmä on yhä käytössä, viimeisimpään säädettyyn nopeuteen palataan automaattisesti, kun vipua siirretään ylöspäin (RES+).

Kuitenkaan se ei palaudu, jos auton nopeus on laskenut alle 40 km/h nopeuden.

## \* HUOMAUTUS

Tarkasta aina ajo-olosuhteet, ennen kuin siirät vipua ylös (kohti RES+) palataksesi tallennettuun nopeuteen.

**Kytkeäksesi vakionopeudensäätimen pois päältä, suorita yksi seuraavista toimenpiteistä:**



- Paina  /CRUISE painiketta. (CRUISE -merkkivalo sammuu mittaristosta).
- Kytke virta pois päältä auton ollessa pysähtyneenä.

*Molemmat näistä toimenpiteistä keskeyttävät vakionopeudensäätimen toiminnan. Jos haluat palauttaa vakionopeudensäätimen toimintaan, toista edellisen sivun kappaleessa "Vakionopeuden asettaminen" esitetyt vaiheet.*

## KAISTAVAROITIN (LDWS - Lane Departure Warning System, mikäli varusteena)

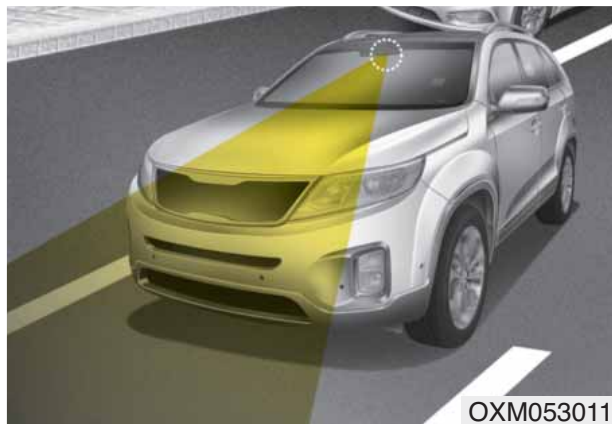

Tämä järjestelmä tunnistaa kaistan tuulilasissa olevalla tunnistimella ja varoittaa sinua, mikäli olet ajautumassa pois kaistalta.

### **VAROITUS**

- LDWS ei tee kaistanvaihtoja. Tieolosuhteiden tarkkailu on aina kuljettajan vastuulla.
- Älä käännä ohjauspyörää äkkinäisesti, kun LDWS varoittaa siitä, että ajoneuvosi poistuu kaistalta.
- Jos tunnistin ei havaitse kaistaa tai ajoneuvon nopeus ei ole yli 60 km/h, LDWS ei varoita sinua, vaikka ajoneuvo ajautuu pois kaistalta.
- Jos auton tuulilasi on tummennettu tai siinä on muun tyyppinen pinnoite tai muita lisävarusteita, LDWS ei välttämättä toimi oikein.
- Älä anna veden tai minkä tahansa nesteen olla kosketuksissa LDWS-tunnistimen kanssa.

(Jatkuu)

(Jatkuu)

- Älä poista LDWS:n osia tai kohdista kovia iskuja tunnistimeen.
- Älä aseta kojelaudalle tavaroita, jotka heijastavat valoa.
- Tarkkaile aina tieolosuhteita, koska et välttämättä kuule varoitusta äänentoiston ja ulkoisen melun kuuluessa taustalla.



OXM053046E



OXM053051

Ottaaksesi LDWS:n käyttöön, paina sen painiketta moottorin start/stop-painikkeen ollessa ON-asennossa. Merkkivalo syttyy mittaristossa. Poistaaksesi LDWS:n käytöstä, paina painiketta uudelleen.

Merkkivalon väri muuttuu LDWS:n tilanteen mukaan.

- Valkoinen väri: Tämä tarkoittaa, että tunnistin ei havaitse kaistaviivaa tai ajoneuvon nopeus ei ylitä 60 km/h.
- Vihreä väri: Tämä tarkoittaa, että tunnistin havaitsee kaistaviivan ja ajoneuvon nopeus ylittää 60 km/h.

■ Kun tunnistin havaitsee kaistaviivat



OXM053048

■ Kun tunnistin ei havaitse kaistaviivoja



OXM053047

Jos ajoneuvo poistuu kaistalta LDWS:n ollessa käytössä ja ajoneuvon nopeuden ollessa yli 60 km/h, varoitin toimii seuraavasti:

## ■ Varoitus vasemmalta kaistalta poistumisesta



OXM053049

## ■ Varoitus oikealta kaistalta poistumisesta



OXM053050

### 1. Näkyvä varoitus

Jos ajaudut pois kaistalta, ylitettävä kaistaviiva vilkkuu keltaisena LCD-näytöllä 0,8 sekunnin välein.

### 2. Kuuluva varoitus

Jos ajaudut pois kaistalta, varoitus kuuluu 0,8 sekunnin välein.

## Varoitusvalo



OXM053051

Jos LDWS-virheen varoitusvalo (keltainen) syttyy, LDWS ei toimi oikein. Jos näin tapahtuu, suosittelemme tarkastuttamaan järjestelmän valtuutetussa Kia-huollossa.

## LDWS ei toimi, kun:

- Kuljettaja kytkee suuntavilkun kais-tan vaihtamiseksi.  
Kuitenkin varoitusvilkkujen ollessa käytössä, LDWS toimii normaalisti.
- Ajetaan kaistaviivan päällä.

## \* HUOMAUTUS

Vaihtaaksesi kaistaa, käytä ensin suuntavilkkua ja vaihda sitten kais-taa.

**LDWS ei välttämättä varoita, vaikka poistut kaistalta, tai varoittaa kaistaa vaihtamatta seuraavissa tilanteissa:**

- Kaistaviiva ei ole näkyvissä lumen, sateen, lian, lätäkön tai muun syyn johdosta.
- Ulkoilman kirkkaus muuttuu nopeasti esimerkiksi tunnelin läpiajon johdosta.
- Ajovaloja ei kytketä, vaikka olisi yö tai ajettaessa tunnelissa tai valaistuksen ollessa muuten heikko.
- Kaistaviivan värin erottaminen tiestä on vaikeaa.
- Ajoneuvolla ajetaan jyrkkää mäkeä tai kaarretta.
- Valot, kuten katuvalot, auringonvalo, vastaan tulevien ajoneuvojen valojen heijastuminen tiellä olevasta vedestä.
- Linssi tai tuulilasi on tahriintunut.
- Tunnistin ei kykene havaitsemaan kaistaviivaa sumun, kovan sateen tai lumen johdosta.
- Lämpötila matkustamon taustapeilin ympärillä on korkea suoran auringonvalon johdosta.
- Kaista on hyvin leveä tai kapea.
- Kaistaviiva on kulunut tai epäselvä.
- Tien keskikorokkeen varjo asettuu kaistaviivan päälle.
- Tiellä on kaistaviivan kaltainen tiemerkki.
- Lähellä kaistaa jakava tienosa.
- Etäisyys edellä liikkuvaan ajoneuvoon on lyhyt tai edellä liikkuva ajoneuvo peittää kaistaviivan.
- Ajoneuvo heiluu voimakkaasti.
- Kaistojen lukumäärä kasvaa tai vähenee tai kaistaviivat kulkevat monimutkaisesti toistensa päältä.
- Kojelaudalle on asetettu ylimääräisiä tavaroita.
- Ajettaessa suoraan aurinkoa vastaan.
- Ajettaessa rakennusalueilla.
- Kaistaviivoja on enemmän kuin kaksi puolella tai toisella (vasemmalla/oikealla).

## KUOLLEEN KULMAN TUNNISTUSJÄRJESTELMÄ (BSD, mikäli varusteena)



Kuolleen kulman tunnistusjärjestelmä (BSD - Blind spot detection system) hyödyntää tutka-anturia varoittaakseen kuljettajaa ajon aikana.

Se tarkkailee ajoneuvon takakulmia ja tarjoaa kuljettajalle tietoa niistä.

### **VAROITUS**

- Tarkasta aina ajo-olosuhteet odottamattomien tilanteiden varalta ajon aikana, vaikka BSD-järjestelmä (kuolleen kulman tunnistus) on toiminnassa.
- BSD-järjestelmä on mukavuusvaruste. Älä luota yksinomaan järjestelmään, vaan kiinnitä aina huomiota turvalliseen ajoon.

### Toiminnan edellytykset

Kytkimen merkkivalo syttyy, kun BSD-järjestelmän kytkintä painetaan virtalukon ollessa ON-asennossa. Kun ajoneuvon nopeus ylittää 30 km/h, järjestelmä kytkeytyy.

Jos virtalukko kytkeytään OFF ja sitten ON-asentoon, järjestelmä palaa aikaisempaan tilaan.

Kun järjestelmää ei käytetä, kytke se pois päältä siirtämällä kytkin pois päältä.

Kun järjestelmä kytketään päälle, ovi-peilin varoitusvalo syttyy 3 sekunniksi.

## Varoitustyyppi

Järjestelmä kytkeytyy, kun:

1. Järjestelmä on päällä
2. Ajoneuvon nopeus on yli 30km/h
3. Muita ajoneuvoja havaitaan takana sivulla

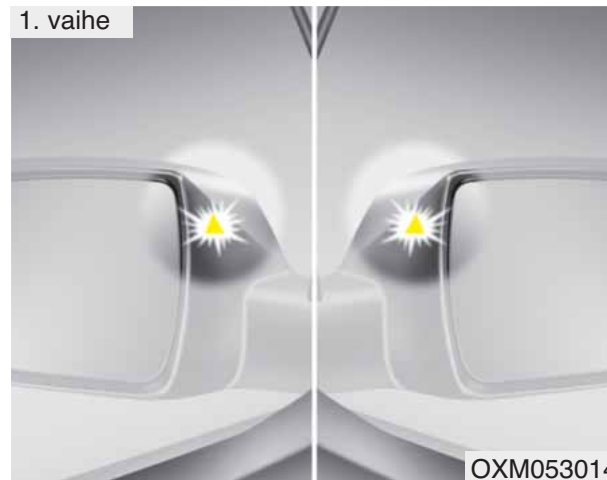

Jos ajoneuvo havaitaan järjestelmän toiminta-alueella, keltainen varoitusvalo syttyy ulkopeilin kotelossa.



Toisen vaiheen varoitusääni kytkeytyy, kun:

1. Ensimmäisen vaiheen varoitus on päällä
2. Suuntavilkku on päällä kaistan vaihtamiseksi tai varoitusvilkut ovat päällä

Kun toisen vaiheen varoitus aktivoituu, varoitusvalo syttyy ulkopeilin kotelossa ja varoitusääni kytkeytyy.



## Tunnistimet



Tunnistimet sijaitsevat takapuskurin sisällä.

Pidä takapuskuri aina puhtaana, jotta järjestelmä toimisi virheettömästi.

## Varoitusviesti



Näytölle ilmestyy viesti ilmoittamaan kuljettajalle, että takapuskurissa on likaa tai sen lähellä on kuuma. Järjestelmä ja kytkimen valo sammuvat automaattisesti.

Poista vieras aine takapuskurista.

Jos järjestelmä ei toimi normaalisti, vaikka lika ja vieraat aineet olisi poistettu, toimita ajoneuvosi valtuutettuun Kia-huoltoon järjestelmän tarkastamiseksi.

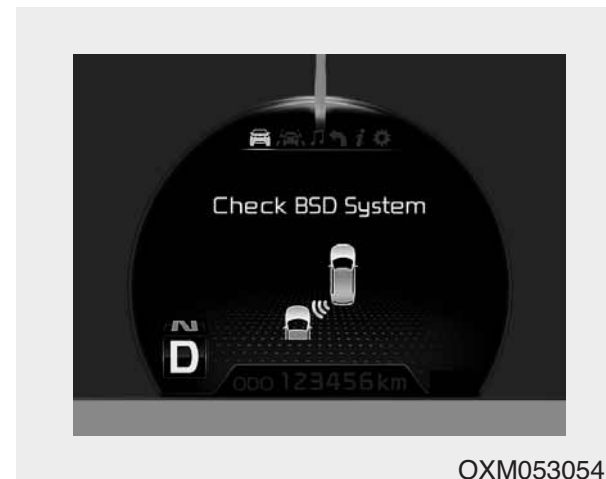

Jos järjestelmä ei toimi oikein, varoitusviesti ilmestyy ja kytkimen valo sammuu. Järjestelmä sammuu automaattisesti.

Suosittellemme, että tarkastutat järjestelmän valtuutetussa Kia-huollossa.

**⚠ VAROITUS**

- Ulkopeilikotelon varoitusvalo syttyy aina, kun järjestelmä havaitsee takasivulla ajoneuvon.

Älä kiinnitä huomiota ainoastaan varoitusvaloon ilman ajoneuvon ympäristön huomiointia välttääksesi onnettomuudet.

- Keskity turvalliseen ajotapaan, vaikka ajoneuvo olisi varustettu BSD-järjestelmällä (kuolleen kulman tunnistin). Älä luota yksinomaan järjestelmään, vaan tarkasta ympäristö itse ennen kaistan vaihtamista.

Järjestelmä ei välttämättä varoita kuljettajaa joissain tilanteissa, joten tarkkaile ympäristöä aina itse ajon aikana.

**⚠ HUOMIO**

- *Järjestelmä ei ehkä toimi oikein, jos puskuri on vaihdettu tai tunnistimen lähelle on suoritettu korjaustoimia.*
- *Tunnistusalue vaihtelee tien leveyden mukaan. Jos tie on kapea, järjestelmä saattaa tunnistaa ajoneuvot seuraavalla kaistalla.*
- *Vastaavasti, jos tie on hyvin leveä, järjestelmä ei ehkä tunnistaa muita ajoneuvoja.*
- *Järjestelmä saattaa sammua vahvojen sähkömagneettisten aaltojen aiheuttamana.*

**Tilanteet, joissa järjestelmä ei toimi*****Kuljettajan huomioitava***

Kuljettajan on oltava tarkkaavainen seuraavissa tilanteissa järjestelmää käyttäessään. Muussa tapauksessa järjestelmä ei avusta kuljettajaa tai toimi oikein.

- Kaarevat tiet, maksuportit jne.
- Tunnistimen lähialue on lumessa, kastunut, mutainen tms.
- Takapuskuri tunnistimen läheisyydeltä on peitetty vieraalla esineellä, kuten tarralla, puskurisuojuksella, pyörätelineellä tms.
- Takapuskuri on vahingoittunut tai tunnistin on poissa paikaltaan.
- Ajoneuvon korkeus on muuttunut merkittävästi esim. tavaratilan raskaan kuormauksen, epätavallisen rengaspaineen jne. johdosta.
- Huonon sään, kuten voimakkaan vesi- tai lumisateen johdosta.
- Kiinteä kappale, kuten tien suojakaidetms. on lähellä.
- Ajoneuvon lähellä on paljon metallikappaleita, esim työmaa-alueen läheisyys.

- Suuri ajoneuvo, kuten bussi tai rekka, on lähellä.
- Moottoripyörä tai polkupyörä on lähellä.
- Matala, perävaunumainen ajoneuvo on lähellä.
- Jos ajoneuvo on käynnistetty toisen ajoneuvon ollessa vieressä ja kiihdytys tapahtuu rinnakkain.
- Kun toinen ajoneuvo ohittaa hyvin suurella nopeudella.
- Kun kaistoja vaihdetaan.
- Kun ajetaan jyrkkään ylä- tai alamäkeen, jossa kaistojen korkeusero on suuri.
- Kun toinen ajoneuvo ajaa hyvin lähellä takana.
- Kun lämpötila puskurin lähellä on korkea.
- Kun perävaunu tai traileri on kiinnitetty.

### ***Ovipeili ei ehkä varoita kuljettajaa, kun:***

- Ulkopeilin kotelo on hyvin likainen
- Ikkuna on hyvin likainen
- Ikkunat on vahvasti tummennetut.

## ACTIVE ECO -JÄRJESTELMÄ

### Active ECO:n toiminta

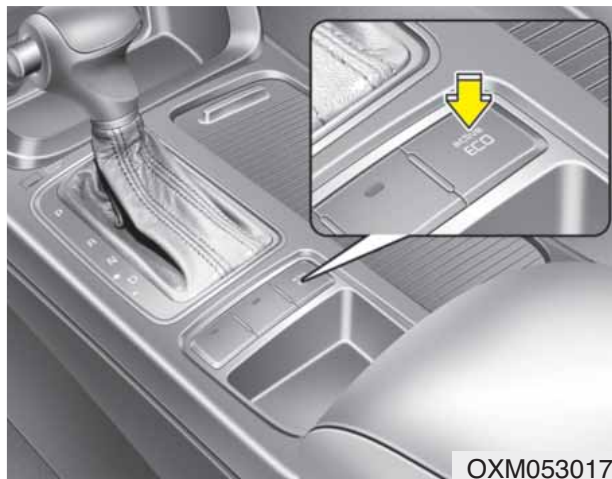

Active ECO -järjestelmä auttaa parantamaan polttoainetaloutta ohjaamalla moottorin ja vaihteiston ohjausparametreja. Polttoainetalous riippuu kuljettajan ajotavasta ja ajo-olosuhteista.

- Kun Active ECO -painiketta painetaan, vihreä ECO-merkkivalo syttyy osoittaakseen, että Active ECO -toiminto on toiminnassa.
- Kun Active ECO kytketään, se pysyy päällä, kunnes Active ECO -painiketta painetaan uudelleen. Active ECO ei sammu, moottorin uudelleenkäynnistyksen seurauksena. Sammuttaaksesi Active ECO:n, paina Active ECO -painiketta uudelleen.
- Jos Active ECO kytketään pois päältä, järjestelmä palautuu normaalitilaan.

### Kun Active ECO kytketään päälle:

- Moottorin ääni saattaa olla voimakkaampi.
- Ajoneuvon nopeus saattaa hieman hidastua.
- Ilmastointilaitteen teho saattaa muuttua.

### Rajoitukset Active ECO -järjestelmän käytössä:

Jos seuraavassa esitettyjä tilanteita tapahtuu Active ECO:n toimiessa, järjestelmän toiminta on rajoitettua, vaikka ECO-merkkivalossa ei tapahtuisi muutosta.

- Kun jäähdytysnesteen lämpötila on alhainen:  
Järjestelmän toiminta on rajoitettua, kunnes moottorin suorituskyky palaa normaaliksi.
- Ajettaessa ylämäkeen:  
Järjestelmän toimintaa rajoitetaan, jotta saataisiin lisätehoa ylämäkijätkä.
- Käytettäessä sports-tilaa:  
Järjestelmän toimintaa rajoitetaan vaihteen asennon mukaan.
- Kun kaasupoljin painetaan pohjaan muutamaksi sekunniksi:  
Järjestelmän toimintaa rajoitetaan, koska ajoneuvolla kiihdytetään. (vain bensiinimoottorit)

## TALOUDELLINEN KÄYTTÖ

Autosi polttoainetalouteen vaikuttavat pääosin ajotyyli, maantieteellinen sijainti ja vuodenaika.

Jokainen näistä tekijöistä vaikuttaa siihen, kuinka monta kilometriä pystyt ajamaan yhdellä polttoainelitralla. Käyttääksesi autoa mahdollisimman taloudellisesti, hyödynnä seuraavia ajovinkkejä säästääkseen rahaa sekä polttoainekustannusten että huoltokulujen kautta:

- Aja tasaisesti. Kiihdytä maltillisesti. Älä tee rajuja kiihdytyksiä tai kaasua pohjassa vaihteiden vaihtoja, vaan ylläpidä tasaista nopeutta. Vältä tarpeettomia pysähdyksiä (esim. liikennevalot). Pyri säätämään nopeutesi liikenteen mukaan, ettei sinun tarvitsisi muuttaa nopeutta tarpeettomasti. Vältä ruuhkia mahdollisuuksien mukaan. Pidä aina turvaväli muihin ajoneuvoihin, jotta välttyisit tarpeettomilta jarrutuksilta. Tämä vähentää myös jarrujen kulumista.
- Aja maltillisella nopeudella. Mitä kovempaa ajat, sitä enemmän polttoainetta autosi kuluttaa. Maltillisella nopeudella ajaminen - erityisesti moottoriteillä - on tehokkain tapa pienentää polttoaineenkulutusta.

- Älä aja jalka jarru- tai kytkinpolkimella ajon aikana. Tämä aiheuttaa polttoaineenkulutuksen lisääntymistä ja lisää näiden järjestelmien komponenttien kulumista. Lisäksi jalan lepuuttaminen jarrupolkimella ajon aikana saattaa aiheuttaa jarrujen ylikuumentumista, mikä johtaa jarrutustehon heikkenemiseen, josta sen sijaan voi aiheutua vakavia seurauksia.
- Pidä huolta renkaistasi. Pidä niitä täytettynä suositelluissa rengaspaineissa. Väärä täyttö, joko vähäinen tai liiallinen, saattaa aiheuttaa tarpeetonta renkaan kulumista. Tarkasta rengaspaineet vähintään kerran kuukaudessa.
- Varmista, että pyöränkulmat ovat oikeat. Pyöränkulmien muuttuminen saattaa olla seurausta reunakiiviin osumisesta tai liian kovalla nopeudella ajamisesta epätasaisilla tiepinnoilla. Väärät pyöränkulmat aiheuttavat nopeampaa renkaan kulumista ja muita ongelmia, kuten polttoaineenkulutuksen kasvua.
- Pidä autosi hyvässä kunnossa. Parantaaksesi polttoainetaloutta ja vähentääksesi huoltokustannuksia, noudata autosi huolto-ohjelmaa (ks. huoltokirja). Jos ajat vaikeissa olosuhteissa, huoltovälejä on lyhennettävä (ks. huoltokirja).
- Pidä auto puhtaana. Pitääksesi auton hyväkuntoisena, pidä se puhtaana, äläkä altista sitä syövyttävälle aineille. On erityisen tärkeää, että mutaa, likaa, jäätä jne. ei anneta kerääntyä auton alustaan. Tämä lisäpaino voi johtaa lisääntyneeseen polttoaineenkulutukseen ja se voi myös lisätä ruosteen muodostumisen riskiä.
- Pidä auto kevyenä. Älä kuljeta tarpeetonta kuormaa. Kuorma heikentää polttoainetaloutta.
- Älä anna moottorin käydä joutokäynnillä pidempään kuin on tarpeen. Jos joudut odottamaan (muualla kuin liikenteessä), sammuta moottori ja käynnistä vasta, kun olet valmis lähtemään liikkeelle.

- Muista, että autoa ei tarvitse lämmittää paikallaan pitkään. Moottorin käynnistymisen jälkeen anna moottorin käydä noin 10-20 sekuntia ennen kuin kytket vaihteen päälle. Kuitenkin erittäin kylmissä olosuhteissa anna moottorin lämmetä hie-man normaalia pidempään.
- Älä käytä moottoria liian alhaisilla tai korkeilla kierroksilla. Liian matalilla kierroksilla ajaminen tarkoittaa liian suurta vaihdetta, jolloin moottori meinaa sammua. Jos näin tapahtuu, vaihda pienempi vaihde. Moottorin liiallinen kierrättäminen tarkoittaa kierrosten nostamista turvarajan ylitse (punainen alue). Tämä voidaan välttää vaihtamalla vaihde suositelluilla kierrosnopeuksilla.
- Käytä ilmastointilaitetta säästävääsisti. Ilmastointijärjestelmää käytetään moottorin tuottamalla energialla, jolloin polttoainetalous heikenee sitä käytettäessä.
- Ikkunoiden avaaminen kovissa nopeuksissa voi heikentää polttoainetaloutta.
- Polttoaineenkulutus on korkeampi risti- ja vastatuulella. Pienentääksesi vaikutusta, hidasta nopeutta.

Auton pitäminen hyvässä toimintakunnossa on tärkeää sekä polttoainetalouden että turvallisuuden kannalta. Tämän vuoksi suosittelemme, että huollatat järjestelmän valtuutetussa Kia-huollossa.

**⚠ VAROITUS - Moottorin sammuminen ajossa**

**Älä koskaan sammuta moottoria alamäkiajossa tai muuten auton liikkeessa. Ohjaus- ja jarrutehostimet eivät toimi oikein, jos moottori ei ole käynnissä. Pidä sen sijaan moottori käynnissä ja vaihda sopivan pieni vaihde hyödyntääksesi moottorijarrutusta. Lisäksi virran poiskytkeminen ajon aikana saattaa kytkä ohjauspyörän lukituksen (mikäli varusteena), jolloin ajoneuvoa ei voida enää ohjata ja seurauksena voi olla vakavia tai jopa hengenvaarallisia vammoja.**

## ERIKOISOLOSUHTEET

### Vaaralliset ajo-olosuhteet

Vaarallisten ajo-olosuhteiden (vesi- tai lumisade, jäinen, mutainen tai hiekkainen tie jne.) vallitessa noudata seuraavia ohjeita:

- Aja varovaisesti ja jätä riittävä etäisyys pidentyneelle jarrutusmatkalle.
- Vältä äkkipikaisia jarrutuksia ja ohjauksliikkeitä.
- Jarrutettaessa tavallisilla jarruilla (ei ABS) pumpppaa jarrupoljinta kevyesti, kunnes auto on pysähtynyt.

### **VAROITUS - ABS**

**Älä pumpppaa jarrupoljinta autossa, jossa on ABS.**

- Jos olet juuttunut lumeen, mutaan tai hiekkaan, yritä lähteä 2-vaihteella. Kiihdytä hitaasti välttämällä vetävien pyörien sutimista.
- Jos olet jumissa lumisella, jäisellä tai mutaisella tiellä, käytä hiekkaa, soraa, lumiketjuja tai muuta liukumista estävää ainetta vetävien pyörien alla parantaaksesi pitoa.

### **VAROITUS - vaihtaminen pienemmälle**

**Pienemmälle vaihtaminen automaattivaihteistolla voi aiheuttaa onnettomuuden ajettaessa liukkailla tiepinnoilla. Renkaan pyörimisnopeuden nopea muutos voi johtaa renkaan liukumiseen. Ole varovainen vaihtaessasi pienemmälle liukkailla teillä.**

### Nurinajon riskin pienentäminen

Tämä monikäyttöinen ajoneuvo määritellään katumaasturiksi (SUV - Sports Utility Vehicle).

SUV-luokan ajoneuvoissa on korkea maavara ja kapeampi raideleveys, jolloin ne pystyvät suoriutumaan monissa tieolosuhteissa. Auton erityispiirteet aiheuttavat sen, että painopiste on korkeammalla kuin tavantavomaisissa ajoneuvoissa. Korkeamman maavaran etuna on parempi näkyvyys tiehen, jolloin ongelmatilanteet voidaan ennakoita todennäköisemmin. Tämän luokan ajoneuvoa ei ole suunniteltu yhtä kovaan kaarreaajoon kuin tavallista ajoneuvoa. Tämän riskin vuoksi kuljettajan ja matkustajien on aina käytettävä turvavöitä. Nurinajossa henkilö, joka ei käytä turvavöitä, on huomattavasti suuremmassa hengenvaarassa kuin turvavöitä käyttävä henkilö. Kuljettaja pystyy erilaisin keinoin vähentämään nurinajon riskiä. Jos ollenkaan mahdollista, pyri välttämään tiukkoja käännöksiä ja äkkipikaisia ajoliikkeitä, älä kuormaa painavia tavaroita kattotelineille, äläkä koskaan tee minkäänlaisia muutoksia ajoneuvoon.

**⚠ VAROITUS - Nurinajo**

Kuten muissakin katumaastureissa (SUV), väärinkäytön seurauksena voi olla ajoneuvon hallinnan menetys, onnettomuus tai nurinajo.

- Tämän tyyppisillä ajoneuvoilla nurinajoja tapahtuu huomattavasti enemmän kuin muun tyyppisillä ajoneuvoilla.
- Erityispiirteiden (korkeampi maavara, kapeampi raideleveys jne.) johdosta ajoneuvon painopiste on tavallisia ajoneuvoja korkeammalla.
- Katumaasturia ei ole suunniteltu yhtä kovaan kaarreaioon kuin tavallista ajoneuvoa.
- Vältä nopeita ohjausliikkeitä ja muita äkkinäisiä liikkeitä.
- Nurinajossa henkilö, joka ei käytä turvavyötä, on huomattavasti suuremmassa hengenvaarassa kuin turvavyötä käyttävä henkilö. Varmista, että ajoneuvon kaikilla matkustajilla on turvavyö kiinnitetty.

**⚠ VAROITUS**

Ajoneuvosi on varustettu renkailla, jotka tarjoavat turvalliset ajo-ominaisuudet ja hyvän hallittavuuden. Älä käytä renkaita tai vanteita, jotka ovat muunkokoisia tai -tyyppisiä, kuin alkuperäisesti ajoneuvoon asennetut. Nämä voivat vaikuttaa ajoneuvon turvallisuuteen ja suorituskykyyn, josta voi seurata ohjausvirhe tai nurinajo, joka voi johtaa vakavaan loukkaantumiseen. Kun vaihdat renkaat uusiin, varmista, että asennat renkaat ja vanteet, jotka ovat samankokoiset ja -tyyppiset ja joissa on sama kuvio, valmistaja ja kantavuus. Jos tästä huolimatta päätät varustaa ajoneuvon maastajoa varten rengas-/vanneyhdistelmällä, jota Kia ei suosittele, sinun tulee välttää moottoritieajoa näillä renkailla.

**Auton heijaaminen**

Jos autoa pitää heijata sen irrottamiseksi lumesta, jäältä tai mudasta, käännä ohjauspyörää ensin oikealle ja vasemmalle tehdäksesi etupyörille tilaa. Vaihda sitten edestakaisin 1- ja R-vaihteen (peruutus) välillä käsivaihteistolla tai R-vaihteen (peruutus) ja minkä tahansa eteenpäin vievän vaihteen välillä automaattivaihteistolla. Älä kiihdytä liikaa, vaan pyri hyödyntämään renkaiden pitoa ilman suttimista. Jos olet yhä jumissa muuttaman yrityksen jälkeen, hanki hinausapua estääksesi moottorin ylikuumentumisen ja vaihteiston mahdollisen vahingoittumisen.

**⚠ HUOMIO**

*Pitkään kestänyt heijaaminen voi ylikuumentaa moottorin, vahingoittaa tai rikkoa vaihteiston tai aiheuttaa rengasrikon.*



## **⚠ VAROITUS - Renkaiden sutiminen**

Älä anna renkaiden pyöriä tyhjiin, etenkin 56 km/h suuremmissa nopeuksissa. Kun auto on paikallaan, kovalla nopeudella sutivat pyörät voivat ylikuumentaa renkaita, joka voi johtaa renkasrikkoon ja sivullisten loukkaantumisiin.

## **\* HUOMAUTUS**

ESC-järjestelmä on kytkettävä pois päältä ennen kuin autoa heijataan.

## **⚠ VAROITUS**

Jos autosi juuttuu lumeen, mutaan, hiekkaan tms., voit yrittää irrottaa sen heijaamalla sitä eteen- ja taaksepäin. Älä yritä suorittaa tätä toimenpidettä, jos auton lähellä on ihmisiä tai esteitä. Heijaamisen aikana auto saattaa liikkua yhtäkkiä eteen- tai taaksepäin sen irrotessa, jolloin mahdollisesti lähellä oleva ihminen saattaa loukkaantua tai tielle tuleva kohde vahingoittua. Heijaamista ei tule jatkaa pitkiä jaksoja, sillä vaihteisto voi kuumentua liikaa ja aiheuttaa vakavia vaurioita.

## Varovainen kaarreajo



Vältä jarruttamasta tai vaihtamasta vaihdetta ajaessasi kaarteessa erityisesti, jos tie on kostea. Kaarteet tulisi aina ajaa pienellä kiihdytyksellä. Jos noudatat näitä ohjeita, renkaan kuluminen pystytään pitämään vähäisenä.

## Ajaminen yöllä



OCM053010

Koska yöllä ajamisessa vallitsee enemmän riskejä kuin päiväajossa, on hyvä noudattaa seuraavia ohjeita:

- Aja hiljempaa ja pidä pidempää turvaväliä muihin ajoneuvoihin, koska näkyvyys yöllä on heikompi, erityisesti teillä, joilla ei ole katuvaloja.
- Säädä peilit siten, että muiden ajoneuvojen valot eivät häikäise.

- Pidä ajovalosi puhtaina ja jos autosasi ei ole automaattista ajovalojen korkeudensäätöä, suuntaa ne myös oikein. Likaiset ja väärin säädetyt ajovalot heikentävät yöllä näkyvyyttä entisestään.
- Vältä tuijottamasta suoraan vastaan tulevien ajoneuvojen ajovaloja. Silmäsi saattavat häikäistyä hetkeksi, jolloin silmien tottuminen pimeyteen saattaa kestää useita sekunteja.

## Sateessa ajaminen



1VQA3003

Sade ja märkä tie voivat tehdä ajamisesta vaarallista erityisesti, jos et ole valmistautunut liukkauteen. Tässä on muutamia muistettavia asioita ajattaessa sateella:

- Rankkasade heikentää huomattavasti näkyvyyttä ja lisää autosi jarrutusmatkaa. Hidasta vauhtia.
- Pidä tuulilasin pyyhkijät hyvässä kunnossa. Vaihda tuulilasin pyyhkijöiden sulat, jos niissä on havaittavissa kulumisen merkkejä tai mikäli pyyhintä on vajaata.

- Jos renkaasi eivät ole hyvässä kunnossa, äkkinäinen jarrutus liukkaalla voi aiheuttaa renkaiden luistoa, joka voi johtaa onnettomuuteen. Varmista, että renkaasi ovat hyvässä kunnossa.
- Pidä ajovalot aina päällä, jotta muiden olisi helpompi nähdä sinut.
- Liian kovaa ajaminen suurien lätköiden yli voi vaikuttaa jarrujesi toimintaan. Jos joudut ajamaan lätköiden yli, pyri ajamaan niistä hiljaa.
- Jos epäilet jarrujen kastuneen, jarruta kevyesti ajon aikana, kunnes jarrujen normaali toimintateho palautuu.

### Ajaminen tulvivalla alueella

Vältä ajamasta tulvivalla alueella, ellei ole täysin varma, että veden pinta ei ole korkeampi kuin auton maavara. Aja hitaasti vetisillä tiepinnoilla. Varmista riittävän pitkä jarrutusmatka, koska jarrujen toiminta on saattanut heikentyä.

Kun olet ajanut vedessä, kuivaa jarrut painamalla varovaisesti jarruja useita kertoja auton liikkeessä hitaasti.

### Maastoajo

Aja varovaisesti maastossa, sillä ajoneuvosi saattaa vahingoittua kivistä tai puiden juurista tai kannoista. Tutustu maasto-olosuhteisiin paikassa, johon aiot ajaa, ennen ajoonlähtöä.

### Ajaminen moottoritiellä

#### Renkaat

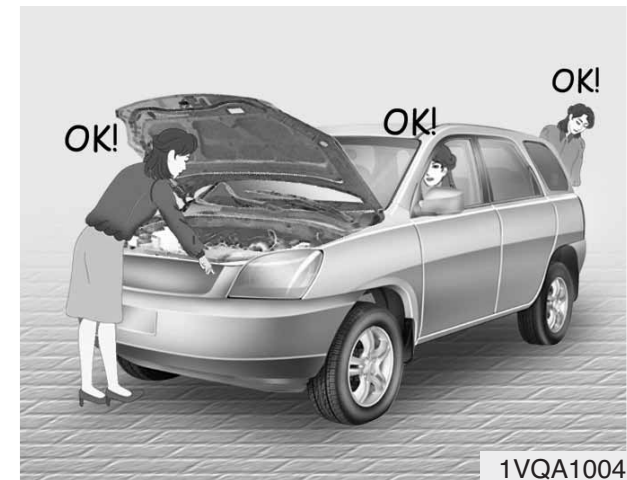

Säädä rengaspaineet teknisten tietojen mukaisiksi. Alhaiset rengaspaineet aiheuttavat renkaiden ylikuumentumista ja voivat jopa vahingoittaa niitä.

Vältä käyttämästä kuluneita tai vahingoittuneita renkaita, jotka saattavat aiheuttaa pidon menettämisen tai renkaan rikkoutumisen.

#### \* HUOMAUTUS

Älä koskaan ylitä renkaisiin merkittyä suurinta täyttöpainetta.

**⚠ VAROITUS**

- Ali- tai ylipaineiset renkaat voivat aiheuttaa heikentyneen ajettavuuden, auton hallinnan menettämisen tai äkkinäisen rengasrikon, jotka kaikki saattavat johtaa onnettomuuksiin ja loukkaantumisiin – jopa hengenvaarallisiin. Tarkasta aina rengaspaineet ennen ajamista. Suositellut rengaspaineet löydät luvun 8 kappaleesta ”Renkaat ja vanteet”.
- On vaarallista ajaa renkailla, joissa ei ole kulutuspintaa tai sitä on vain vähän. Loppuun kuluneet renkaat voivat johtaa auton hallinnan menettämiseen, kolareihin ja loukkaantumisiin – jopa hengenvaarallisiin. Kuluneita renkaita ei tulisi käyttää, vaan ne tulisi vaihtaa mahdollisimman nopeasti uusiin. Tarkasta aina ennen ajamista ajoneuvon renkaiden kulutuspinta. Lisätietoihin ja kulumisilmaisimiin voit tutustua luvun 7 kappaleessa ”Renkaat ja vanteet”.

***Polttoaine, moottorin jäähdytysneste ja moottoriöljy***

Ajaminen kovalla nopeudella kuluttaa enemmän polttoainetta kuin ajaminen maltillisella nopeudella. Älä unohda tarkastaa sekä moottorin jäähdytysnesteen että moottoriöljyn tasoa.

***Käyttöhihna***

Löysä tai vahingoittunut käyttöhihna saattaa aiheuttaa moottorin ylikuumentumista.

## TALVIAJO



1VQA3005

Normaaliin käyttöön verrattuna talven vaativat olosuhteet voivat aiheuttaa enemmän osien kulumista ja muita ongelmia. Noudata seuraavia ohjeita vähentääksesi talviajon ongelmia:

### ! HUOMIO

*Kylmissä olosuhteissa jäähyttävä ajoviima voi aiheuttaa häiriöitä auton toiminnassa (mm. moottorin huohotusjärjestelmään saattaa muodostua jäätä. Moottorin jäähdytysilmanottoa voidaan tilapäisesti talvikäytössä rajoittaa käyttämällä lisävarusteena hankittavaa maskipeittoa. Maskipeitto nopeuttaa myös moottorin normaalin toimintalämpötilan saavuttamista. Kysy lisää KIA-huollosta.*

### Lumiset tai jäiset olosuhteet

Jos aiot ajaa autolla syvässä lumesa, talvirenkaiden käyttäminen tai lumiketjujen asentaminen renkasiin voi olla välttämätöntä. Jos aiot asentaa talvirenkaat, on välttämätöntä valita renkaat, jotka ovat vastaavan kokoiset ja tyyppiset kuin alkuperäiset renkaat. Tämän ohjeen noudattamatta jättäminen saattaa heikentää ajoneuvon turvallisuutta ja ajettavuutta. Lisäksi ylinopeus, rajut kiihdytykset, äkkinäiset jarrutukset ja nopeat ohjausliikkeet voivat aiheuttaa erittäin vaarallisia tilanteita tai jopa onnettomuuksia.

Hidastuksen aikana hyödynnä moottorijarrutusta. Äkkinäiset jarrutukset lumisilla tai jäisillä teillä saattavat aiheuttaa luisumista. Sinun on pidettävä riittävä turvaväli edessä olevaan ajoneuvoon. Käytä jarrua mahdollisuuksien mukaan varoen. On huomattava, että lumiketjujen asentaminen renkaalle tarjoaa paremman etenemiskyvyn, mutta ne eivät estä sivuluisujen tapahtumista.

### \* HUOMAUTUS

Lumiketjut eivät ole laillisia kaikissa maissa. Tutustu maan lainsäädäntöön ennen lumiketjujen asentamista.

### Talvirenkaat

Jos aiot asentaa talvirenkaat autoosi, varmista, että ne ovat samankokoiset ja samaa painoluokkaa olevat vyörenkaat kuin alkuperäiset. Jokaisen neljän pyörän on oltava talvirengas, jotta auto käyttäytyisi tasapainoisesti kaikissa sääolosuhteissa. Muista, että talvirenkaiden tarjoama pito kuivalalla tiellä ei ole niin hyvä kuin auton alkuperäisrenkaiden. Sinun on ajettava varovaisesti, vaikka tie olisi puhdas. Tarkasta rengasmyyjän kanssa renkaiden nopeusluokitukset.

### ! VAROITUS - Talvirenkaan koko

**Talvirenkaiden tulisi olla vastaavan kokoiset ja tyyppiset kuin auton vakiorenkaat. Muussa tapauksessa ajoneuvosi turvallisuus ja ajettavuus saattavat heikentyä huomattavasti.**

*Älä asenna nastarenkaita ennen kuin olet tutustunut paikallisiin määräyksiin ja rajoituksiin niiden käytöstä.*

## Lumiketjut



1VQA3007

Koska vyörenkaiden sivupinnat ovat ohuempia, ne voivat vahingoittua väärytyypisistä lumiketjuista. Tämän vuoksi talvirenkaiden käyttöä suositellaan lumiketjujen sijasta. Älä asenna lumiketjuja autoon, joka on varustettu alumiinivanteilla: lumiketjut saattavat aiheuttaa vahinkoa vanteisiin. Jos lumiketjuja on käytettävä, käytä ohutlenkkisiä ketjuja, joiden paksuus on alle 12 mm. Autosi valmistajan takuu ei kata väärin lumiketjujen käytöstä aiheutuneita vahinkoja.

Kun lumiketjuja aiotaan käyttää, kiinnitä vetäviin pyöriin seuraavasti.

2WD : Etupyörät

4WD : Kaikki neljä pyörää

Jos kaikkia lumiketjuja ei ole saatavilla nelivetoajoneuvoon, lumiketjut voidaan asentaa ainoastaan etupyöriin.

### HUOMIO

- **Varmista, että lumiketjut ovat renkaillesi oikean kokoiset ja tyyppiset. Väärät lumiketjut voivat aiheuttaa vahinkoa auton koriin ja jousitukseen, eikä niitä korvaa valmistajan takuu. Lisäksi lumiketjujen kiinnityksen lenkit voivat vahingoittua osuessaan auton osiin aiheuttaen lumiketjujen löystymisen renkaalla. Varmista, että lumiketjuilla on SAE-luokan "S"-hyväksyntä.**
- **Tarkasta lumiketjujen kiinnitys noin 0,5-1 km ajon jälkeen varmistaaksesi virheettömästä asennuksesta. Kiristä tai asenna lumiketjut uudelleen, jos ne ovat löysällä.**

## Ketjujen asentaminen

Ketjut tulee asentaa valmistajan ohjeiden mukaisesti niin kireälle kuin mahdollista. Aja hitaasti ketjuilla. Jos kuulet, että ketjut koskevat koriin tai alustaan, pysähdy ja kiristä niitä. Jos ne koskevat tämänkin jälkeen, hidasta vauhtia kunnes se lakkaa. Poista ketjut heti, kun aiot ajaa paljaalla tiellä.

### **VAROITUS - Lumiketjujen asentaminen**

**Kun asennat lumiketjut, pysäköi auto tasaisella alustalle pois liikenteen tieltä. Kytke auton varoitusvilkut ja aseta tarvittaessa varoituskolmio auton taakse. Aseta vaihde P-asentoon (pysäköinti), kytke seisontajarru ja sammuta moottori aina ennen asennuksen aloittamista.**

### **VAROITUS - Lumiketjut**

- Lumiketjujen käyttö heikentää auton ajettavuutta.
- Älä ylitä 30 km/h nopeutta tai lumiketjujen valmistajan suosittelemaa nopeusrajoitusta, kumpi sitten on alhaisempi.
- Aja varovaisesti ja vältä töyssyjä, kuoppia, tiukkoja käännöksiä tai muita epätasaisuuksia.
- Vältä nopeita ohjausliikkeitä ja renkaiden lukkiintumista.

### **HUOMIO**

- *Vääränkokoiset tai virheellisesti asennetut lumiketjut voivat vahingoittaa auton jarrupintoja, jousitusta, korja tai pyöriä.*
- *Keskeytä ajaminen ja kiristä lumiketjuja aina, jos kuulet niiden osuvan autoon.*

## Käytä korkealaatuista etyleeniglykoli-pohjaista jäähdytysnestettä

Autosi jäähdytysjärjestelmässä on tehtaalta tullessaan korkealaatuista etyleeniglykoli-pohjaista jäähdytysnestettä. Se on ainoa jäähdytysnestettä, jota järjestelmässä tulee käyttää, sillä se estää korroosion muodostumista, voitelee vesipumppua ja estää jäätymisen. Muista vaihtaa tai lisätä jäähdytysnestettä huolto-ohjelman mukaisesti (ks. huoltokirja). Ennen talvikäyttöä tarkastuta jäähdytysneste, jotta varmistuisit sen pakkaskestävyydestä talven lämpötiloja ajatellen.

## Tarkasta akku ja kaapelit

Talvi asettaa erityisvaatimuksia akkujärjestelmälle. Tarkasta akku ja kaapelit luvun 7 ohjeiden mukaisesti. Suosittelemme, että akun varaustason tarkastus jätetään valtuutetun Kia-huollon tehtäväksi.

### **Vaihda tarpeen vaatiessa talveen soveltuva öljy**

Joissain ilmastoissa on suositeltua käyttää alemman viskositeetin omaavaa öljyä kylminä kausina. Tutustu luvun 8 suosituksiin. Jos et ole varma, minkä tyyppistä öljyä sinun tulisi käyttää, suosittelemme ottamaan yhteyden valtuutettuun Kia-huoltoon.

### **Tarkasta sytytystulpat ja sytytysjärjestelmä**

Tarkasta sytytystulpat luvun 7 ohjeiden mukaisesti ja vaihda ne tarvittaessa. Tarkasta myös sytytysjärjestelmän johdot ja komponentit, etteivät ne ole haljenneet, kuluneet tai vahingoittuneet millään tavalla.

### **Lukkojen jäätyksen estäminen**

Estääksesi lukkojen jäätyksen, suihkuta hyväksyttyä lukkoöljyä tai glyseriiniä lukon avainreikään. Jos lukko on peittynyt jäällä, suihkuta jäänpoistainetta poistaaksesi jään. Jos lukko on jäänyt kokonaan sisältä, voit yrittää sulattaa sen käyttämällä lämmintä avainta. Käsittele lämmintä avainta varoen välttyäksesi vammoilta.

### **Käytä hyväksyttyä tuulilasin pesunestettä**

Estääksesi veden jäätyksen pesunestesäiliössä, lisää hyväksyttyä tuulilasin pakkasnestettä valmistajan ohjeiden mukaisesti. Talvikäyttöön soveltuvaa pesunestettä on saatavilla KIA-jälleenmyyjillä ja useimmilla autotarvikemyyjillä. Älä käytä moottorin jäähdytysnestettä tai muun tyyppisiä pakkasnesteitä, sillä ne saattavat vahingoittaa maalipintaa.

### **Älä anna seisontajarrun jäätyä**

Joissain olosuhteissa seisontajarru saattaa jumittua kytkettyyn asentoon. Näin voi tapahtua todennäköisimmin silloin, kun lunta tai jäätä on kerääntynyt takajarrujen ympärille tai lähettyville tai jos jarrut ovat kastuneet. Jos vaarana on, että seisontajarru voi jumittua, kytke se vain tilapäisesti, kun siirrät vaihdevivun P-asentoon (automaattivaihteistoissa) tai ykkös- tai peruutusvaihteelle (käsivaihteistoissa). Tämän jälkeen estä takarenkaiden liike siten, että auto ei voi liikkua. Vapauta tämän jälkeen seisontajarru.

### **Älä anna lumen tai jään kerääntyä alustaan**

Joissain olosuhteissa lunta tai jäätä saattaa kerääntyä lokasuojiin, jolloin se häiritsee ohjauksen toimintaa. Jos ajat vaikeissa talvisissa olosuhteissa, jossa näin saattaa tapahtua, tarkasta säännöllisesti ajoneuvon alaosat varmistuaksesi siitä, että etupyörät ja ohjaus pystyy toimimaan esteettömästi.



### **Sopivien tarvikkeiden kuljetaminen hätätilanteiden varalta**

Riippuen säästä sinun on pidettävä mukana sopivia tarvikkeita hätätilanteiden varalle. Tavaroita, joita ehkä tarvitset voi olla muun muassa: lumiketjut, hinauslenkit ja -köydet, hiekkaa, lapio, apukaapelit, ikkunakaavin, hansikkaat, maa-alustasuoja, haalarit, huopa jne.

## PERÄVAUNUN VETÄMINEN

Jos aiot hinata tai vetää perävaunua autollasi, sinun on ensin tutustuttava maassasi vallitseviin moottoriajoneuvoihin liittyviin määräyksiin.

Koska määräykset ovat erilaisia eri maissa, perävaunujen vetoon ja hinaukseen liittyvät vaatimukset vaihtelevat. Suosittelemme, että käännyt valtuutetun Kia-huollon puoleen.

### VAROITUS - Perävaunun vetäminen

Jos sinulla ei ole oikeaa välineistöä ja/tai ajat virheellisesti perävaunua vetäessäsi, voit menettää yhdistelmän hallinnan. Näin voi käydä, jos esimerkiksi perävaunu on liian raskas, jarrut eivät toimi kunnolla tai jopa eivät ollenkaan. Sinä ja matkustajasi saatatte loukkaantua vakavasti tai jopa hengenvaarallisesti. Noudata kaikkia tässä osassa esitettyjä ohjeita, kun vedät perävaunua.

### VAROITUS - Kuormarajoitukset

Ennen perävaunun vetämistä varmista, että perävaunun, yhdistelmän (CGW), ajoneuvon (GVW), akseleiden (GAW) ja vetoisan kokonaiskuormat ovat sallituissa rajoissa.

### \* HUOMAUTUS - Euroopassa

- Taka-askelin teknisesti sallittu enimmäiskuorma voi ylittyä enintään 15 % ja auton teknisesti sallittu kokonaiskuorma saa ylittyä enintään 10 % tai 100 kg. Tässä tapauksessa M1-luokan ajoneuvolla ei saa ylittää 100 km/h nopeutta tai N1-luokan ajoneuvolla yli 80 km/h nopeutta. Suomessa suurin sallittu nopeus perävaunua vedettäessä on 80 km/h.

(Jatkuu)

(Jatkuu)

- Kun M1-luokan ajoneuvolla vedetään perävaunua, perävaunun vetokoukkuun kohdistuva lisäkuorma saattaa aiheuttaa renkaiden painoluokituksen ylittymisen, joka ei kuitenkaan saa ylittyä 15 %:lla. Tällöin lisää rengaspaineita noin 0,2 barilla.

### HUOMIO

*Perävaunun vetäminen väärin voi vahingoittaa autoasi aiheuttaen kalliita korjauksia, joita takuu ei kata. Vetääksesi perävaunua oikein, noudata tässä osiossa annettuja ohjeita.*

Autollasi voidaan vetää perävaunua. Ottaaksesi selvää, mikä on autosi perävaunun vetokyky, lue tämän luvun kappaleessa ”Perävaunun massa (paino)” esitetyt tiedot.

Muista, että perävaunun vetäminen eroaa huomattavasti normaalista ajamisesta. Perävaunua vedettäessä käsiteltävyys, kestävyys ja polttoainetalous muuttuvat. Onnistunut ja turvallinen perävaunun vetäminen vaatii oikeita välineitä, joita on osattava käyttää oikein.

Tässä luvussa esitetään monia ajan saatossa hyväksi havaittuja, tärkeitä perävaunun veto-ohjeita ja turvallisuussääntöjä. Monet niistä ovat tärkeitä itsesi ja matkustajiesi turvallisuuden kannalta. Pyydämme lukemaan tämän luvun huolellisesti ennen kuin alat vetämään perävaunua.

Kuorman liikuttamiseksi työtä tekevät järjestelmät, kuten moottori, vaihteisto, voimansiirto ja renkaat rasittuvat enemmän lisäkuorman vaikutuksesta. Moottoria on käytettävä suhteellisesti kovemmillä nopeuksilla ja suurempien kuormien alaisena. Tämä lisäkuorma aiheuttaa lisääntyntä lämmöntuottoa. Perävaunu lisää myös huomattavasti ilmanvastusta, joka lisää vedettävää kuormaa.

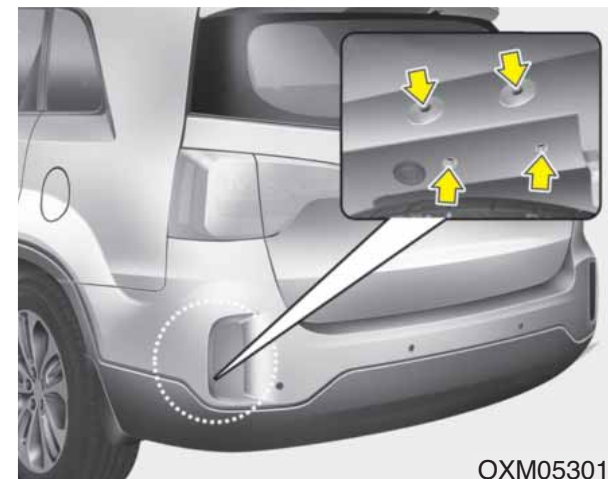

### \* HUOMAUTUS - Vetokoukun kiinnityskohta

Vetokoukun kiinnitysreiät sijaitsevat takarenkaiden molemminpuolin korin suojassa.

## Vetokoukut

Oikea varustus vetämiseen on hyvin tärkeässä asemassa. Ristituulet, vastaantulevat rekat ja epätasaiset tiet ovat hyviä syitä oikean vetokoukun valintaan. Tässä on muutamia ohjeita noudatettavaksi:

- Onko auton koriin tehtävä reikiä vetokoukun asentamiseksi? Jos näin on, varmista, että tiivistät reiät vetokoukun irrottamisen jälkeen.

Jos et tiivistä niitä, pakoputkesta vapautuva hengenvaarallinen hiilimonoksidi (CO) sekä liika ja vesi voivat kulkeutua autoosi.

- Auton puskureita ei ole suunniteltu vetokoukkujen kiinnittämiseen. Älä kiinnitä vuokrakoukkuja tai muita puskurikiinnitteisiä vetokoukkuja niihin. Käytä ainoastaan runkoon kiinnitettäviä vetokoukkuja, jotka eivät kiinnity puskuriin.
- Valtuutetun Kia-jälleenmyyjän lisävarustemallistossa on tarjolla KIA-vetokoukkuja.

## Turvavaijerit

Sinun tulisi aina perävaunua vetäessäsi kiinnittää turvavaijeri auton ja vaunun väliin. Aseta turvavaijeri kulkemaan ristikkäin perävaunun aisan alla siten, että aisa ei voi pudota maahan, jos se irtoaa vetokoukusta.

Vetokoukun tai perävaunun mukana saattaa olla toimitettu turvavaijerin käyttöohjeet. Noudata valmistajan suosituksia turvavaijerin kiinnityksessä. Jätä aina vaijeri sen verran löysälle, että perävaunulla kääntyminen ei tuota ongelmia. Älä missään tapauksessa anna turvavaijerin laahata maata.

## Perävaunun jarrut

Jos perävaunusi on varustettu jarrujärjestelmällä, varmista, että se mukalle maasi määräyksiä ja että se on oikein asennettu ja toimii virheettömästi.

Jos perävaunun paino ylittää suurimman sallitun painon ilman perävaunun jarruja, perävaunu vaatii myös omat jarrunsa. Muista lukea ja noudattaa huolellisesti perävaunun jarrujen käyttöohjeita, jotta pystyt asentamaan, säätämään ja huoltamaan niitä oikein.

- Älä koske äläkä tee muutoksia autosi jarrujärjestelmään.

### **⚠ VAROITUS - Perävaunun jarrut**

**Älä käytä perävaunua sen omilla jarruillaan, ellet ole täysin varma, että olet asentanut jarrujärjestelmän oikein. Tämä tehtävä ei sovi kokemattomille. Käänny kokeneen, kyvykkään asiantuntijan puoleen tämän suorittamiseksi.**

## **Perävaunun vetäminen**

Perävaunun vetäminen vaatii hieman käytännön kokemusta. Ennen liikenteeseen lähtemistä sinun on tutustuttava perävaunun ominaisuuksiin. Perehdy kuormatun perävaunun käsittelemiseen ja jarruttamiseen. Pidä aina mielessä, että ajamasi yhdistelmä on nyt huomattavasti pidempi eikä lähellekään yhtä nopeasti reagoiva kuin auto itsenään.

Ennen aloittamista tarkasta perävaunun vetokoukku ja -aisa, turvavaijeri, sähköpistoke, valot, renkaat ja peilien säädöt. Jos perävaunussa on sähköjarrut, käynnistä moottori ja kokeile ajamista perävaunulla ja kytke sitten perävaunun jarru käsin varmistaksesi sen toiminnasta. Tällöin sähköliitos tulee tarkastettua samanaikaisesti.

Tarkasta ajoittain matkan aikana, että kuormat ovat tiukasti kiinnittyneet ja että valot ja kaikki jarrut toimivat edelleen.

## ***Etäisyyden seuraaminen***

Varaa vähintään kaksinkertainen etäisyys edessä olevaan ajoneuvoon kuin ajaessasi autolla ilman perävaunua. Tällä tavoin pystyt välttämään tilanteet, jotka vaativat kovia jarrutuksia ja äkkiäkäisiä ohjausliikkeitä.

## ***Ohittaminen***

Tarvitset pidemmän ohitusmatkan perävaunua vetäessäsi. Koska yhdistelmä on pidempi, sinun tarvitsee ajaa pidemmälle ohitettavan ajoneuvon eteen ennen kuin voit palata takaisin kaistallesi. Kun ajoneuvolla ajetaan ylämäkeen, moottorin kuormituksen lisääntymisen johdosta ohitukset saattavat kestää pidempään kuin tasisaisella tiepinnalla.

## ***Peruuttaminen***

Pidä ohjauspyörän alaosa toisella kädellä. Kääntääksesi sitten perävaunua vasemmalle, siirrä kättäsi vasemmalle. Kääntääksesi perävaunua oikealle, siirrä kättäsi oikealle. Peruuta aina hitaasti ja pyri käyttämään mahdollisuuksien mukaan ohjausapua.

## ***Käännöksien tekeminen***

Kun kääntynyt perävaunulla, tee loivempia käännöksiä kuin normaalisti. Suorita tämä siten, ettei vaunu osuisi pientareille, reunakiviin, liikennemerkkeihin, puihin tai muihin tiereunan lähellä oleviin esteisiin. Vältä nykiviä ja äkkiäkäisiä liikkeitä. Anna merkinanto riittävän aikaisin etukäteisen kääntymistä tai kaistanvaihtoa.

### ***Suuntavilkut perävaunua vedettäessä***

Kun vedät perävaunua, autossasi on oltava erilaiset suuntavilkut ja tarkoituksenmukaiset johtosarjat. Mittariston vihreät nuolet vilkkuvat aina, kun annat merkin käännöksestä tai kais-tan vaihdosta. Oikein liitettynä perävaunun valot myös vilkkuvat varoitta-maan muita tienkäyttäjiä kääntymis-, kaistanvaihto- tai jarrutusaikeestasi.

Kun vedät perävaunua, mittariston vihreät nuolet vilkkuvat käännöksen aikana, vaikka perävaunun polttimot olisivat palaneet. Tällöin saatat luulla, että takana olevat tienkäyttäjät näke-vät merkinantosi, vaikka tosiasias-sa näin ei ole. On tärkeää ajoittain tarkastaa, että perävaunun polttimot toimivat yhä varmasti. Sinun tulee myös tarkastaa valot aina, kun irrotat ja lii-tät johdot takaisin kiinni.

Älä liitä perävaunun valojärjestelmää suoraan autosi valojärjestelmään. Käytä ainoastaan hyväksytyjä perävaunun liitäntäsarjoja.

Valtuutettu Kia-huolto kykenee autta-maan johtosarjan asennuksessa.

### **VAROITUS**

**Jos perävaunussa ei käytetä hyväksytyä johtosarjaa, seurauksena voi olla auton sähköjärjestelmän vahingoittuminen ja/tai henkilövahinkoja.**

### ***Ajaminen mäessä***

Vähennä nopeutta ja vaihda pienem-mälle vaihteelle ennen kuin alat aja-maan pitkää tai jyrkkää alamäkeä. Jos et vaihda pienemmälle, saatat joutua käyttämään jarruja niin paljon, että ne ylikuumenevat eivätkä tämän jälkeen toimi tehokkaasti.

Pitkässä ylämäessä vaihda pienem-mälle ja aja noin 70 km/h nopeutta pienentääksesi moottorin ja vaihteis-ton ylikuumenemisriskiä.

Jos perävaunusi painaa enemmän kuin jarruttoman perävaunun suurin sallittu paino (massa) ja autossasi on automaattivaihteisto, sinun tulee käyt-tää D-asentoa (eteenpäin ajo) perävaunun vedossa.

D-asennon käyttäminen perävaunun vetämiseen vähentää lämmön tuottoa ja pidentää vaihteistosi käyttöikää. Vältä kuitenkin ajotapaa, missä vaihteisto vaihtaa vaihteita edestakaisin jatkuvasti, sillä vaihteistoöljy voi yli-kuumentua ja aiheuttaa vakavia vau-rioita.

 **HUOMIO**

- *Kun perävaunua vedetään jyrkissä mäissä (jyrkkyys > 6 %), kiinnitä erityistä huomiota moottorin jäähdytysnesteen lämpömittariin varmistaaksesi, ettei moottori ylikuumene.*

*Jos jäähdytysnesteen lämpömittarin osoitin liikkuu "130/H (HOT)" -lukeman puolelle, aja tien sivuun ja pysähdy välittömästi, kun niin on turvallista tehdä ja anna moottorin käydä joutokäynnillä, kunnes se jäähtyy. Voit jatkaa heti, kun moottori on jäähtynyt riittävästi.*

- *Sinun on sovittava ajonopeus perävaunun painon ja ylämäen jyrkkyyden mukaan pienentääksesi moottorin ja vaihteiston ylikuumenemisen mahdollisuutta.*

**Pysäköiminen mäkiin**

Jos autoosi on kiinnitetty perävaunu, sinun ei tulisi yleisesti ottaen pysäköidä mäkeen. Ihmiset voivat loukkaantua vakavasti tai jopa hengenvaarallisesti ja sekä auto että perävaunu voivat vahingoittua, jos yhdistelmä lähtee vierimään odottamattomasti mäkeä.

 **VAROITUS - Pysäköiminen mäkeen**

**Auton pysäköiminen mäkeen perävaunu kiinnitettynä voi aiheuttaa vakavia tai hengenvaarallisia vammoja, jos perävaunu irta-aa tai jarrut pettävät.**

Jos kuitenkin sinun on pysäköitävä perävaunu mäkeen, toimi seuraavasti:

1. Aja auto pysäköintipaikkaan. Käänä ohjauspyörää reunakivetyksen suuntaan (oikealle pysäköitäessä alamäkeen, vasemmalle pysäköitäessä ylämäkeen).
2. Jos autossa on käsivaihteisto, aseta vaihde vapaalle. Jos autossa on automaattivaihteisto, aseta vaihde P-asentoon (pysäköinti).

3. Kytke seisontajarru ja sammuta moottori.

4. Aseta kiilat perävaunun pyörien alle alamäen puolelle.

5. Käynnistä moottori, paina jarruja, siirrä vapaalle, vapauta seisontajarru ja vapauta hitaasti jarruja, kunnes perävaunun kiilat vastaanottavat kuorman.

6. Paina jälleen jarruja, kytke seisontajarru ja siirrä vaihde R-asentoon (peruutus) käsivaihteistoissa tai P-asentoon (pysäköinti) automaattivaihteistoissa.

7. Sammuta moottori ja vapauta jarrut, mutta jätä seisontajarru päälle.

 **VAROITUS - Seisontajarru**

**Autosta poistuminen voi olla vaarallista, jos seisontajarrua ei ole kunnolla kiinnitetty.**

**Jos olet jättänyt moottorin käyntiin, auto saattaa liikkua odottamattomasti. Tällöin sinä ja muut altistutte hengenvaaraan.**

### Liikkeelle lähteminen mäestä

1. Paina jarrua käsivaihteiston ollessa vapaalla tai automaattivaihteiston P-asennossa (pysäköinti) ja pidä jarrupoljin painettuna samalla, kun suoritat seuraavat:
  - Käynnistä moottori.
  - Kytke vaihde päälle; ja
  - Vapauta seisontajarru.
2. Poista jalkasi varovaisesti jarrupolkimelta.
3. Aja hitaasti, kunnes perävaunu on irti kiiloista.
4. Pysäytä ja pyydä joku keräämään pyöräkiilat talteen.

### Huolto perävaunukäytössä

Autosi tarvitsee huoltoa useammin, kun käytät perävaunua säännöllisesti. Osat, jotka vaativat erityistä huomiota kiinnittämistä ovat moottoriöljy, automaattivaihteiston öljy, akselistojen öljyt ja jäähdytysneste. Jarrujen kunnon säännöllinen tarkastaminen on myös tärkeää. Jokaisen kohdan tarkastusohjeet voidaan löytää tästä oppaasta, ja hakemisto helpottaa näiden löytämisessä. Jos vedät perävaunua, on hyvä kerrata nämä kohdat ennen matkan aloittamista.

Älä myöskään unohda huoltaa perävaunua ja vetokoukkuja. Noudata perävaunusi huolto-ohjelmaa ja tarkasta se säännöllisesti. Suorita tarkastus mieluiten joka päivä ennen ajon aloittamista. Ja tärkeintä on varmistaa, että vetokoukun mutterit ja pultit ovat kiireillä.



### HUOMIO

- ***Perävaunun vetämisestä liisääntyneestä kuormasta saattaa aiheutua ylikuumenemista kuumina päivinä tai ylämäkijäähdytysneste mittari osoittaa ylikuumenemista, kytke ilmastointilaite pois päältä ja sammuta moottori turvallisessa paikassa jäähdyttääksesi moottorin.***
- ***Perävaunua vedettäessä vaihteistoöljy tulee tarkastaa useammin.***



## Jos aiot vetää perävaunua

Tässä on muutamia tärkeitä seikkoja, jos aiot vetää perävaunua:

- Harkitse perävaunun hallintajärjestelmän (sway control) käyttöä. Voit kysyä perävaunun hallintajärjestelmästä vetokoukun jälleenmyyjältä.
- Älä suorita minkäänlaista hinaamista tai vetämistä auton ensimmäisen 2000 kilometrin aikana antaaksesi moottorin ajautua sisään kunnolla. Tämän varoituksen huomiotta jättäminen saattaa aiheuttaa vakavia vaurioita moottoriin tai vaihteistoon.
- Kun aiot vetää perävaunua, suosittelemme kysymään valtuutetulta Kia-jälleenmyyjältä lisävaatimuksista, kuten vetokoukkusarjasta yms.
- Aja aina maltillisilla nopeuksilla (alle 100 km/h).
- Älä ylitä 70 km/h nopeutta tai määrättyä hinauksen tai perävaunun vetämisen nopeusrajoitusta (kumpi sitten on alhaisempi) pitkässä ylämäkinousussa.
- Taulukossa on tärkeitä painoon liittyviä huomioita:

Kohta			Bensiini		Diesel	
			2.4L	3.5L	2.0L	2.2L
Perävaunun suurin massa, kg	Ilman jarrujärjestelmää		750	750	750	750
	Jarrujärjestelmällä	M/T	2000		2500	2500
		A/T	2000	2000	-	2000
Suurin sallittu staattinen pystykuorma vetokoukussa, kg		M/T	100			
		A/T				
Suositeltu etäisyys takapyörän keskikohdan ja kiinnityspisteen välillä, mm			1115			

M/T : Käsivaihteisto

A/T : Automaattivaihteisto

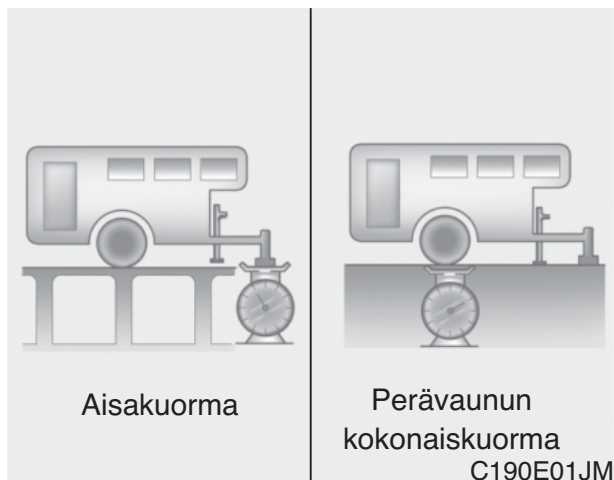
**Perävaunun paino**

Mikä on perävaunun turvallinen enimmäispaino? *Perävaunu ei saa koskaan painaa enempää kuin jarrullisen perävaunun suurin sallittu paino (massa). Mutta tällöinkin se voi olla liian painava.*

Siihen vaikuttaa, millaiseen käyttöön olet suunnitellut perävaunua käytettäväksi. Esimerkiksi nopeus, vaunun korkeus, mäki- ja kivet, ilmasto ja se, kuinka usein aiot käyttää autoa perävaunun vetämiseen, ovat kaikki tärkeitä tekijöitä. Lisäksi auton erikoisvarusteet saattavat myös vaikuttaa perävaunun ihannepainoon.

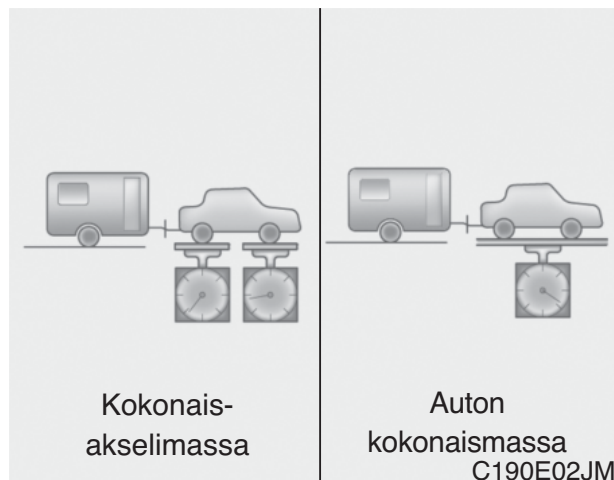
**Perävaunuaisan massa**

Perävaunun aisan massa on tärkeä mitattava kohde, sillä se vaikuttaa auton kokonaismassaan (Gross Vehicle Weight - GVW). Kokonaismassaan sisältyy auton omamassa, mahdolli-

**⚠ VAROITUS - Perävaunu**

- Älä koskaan kuormita perävaunua siten, että takana painoa on enemmän kuin edessä. Etuosaan tulisi kuormata noin 60 % perävaunun kokonaiskuormasta, jolloin perävaunun takaosaan jää noin 40 % kuormasta.
- Älä koskaan ylitä suurimpia sallittuja perävaunun tai vetovälineistön massoja. Väärin suoritettu kuormaus voi aiheuttaa auton vahingoittumisen ja/tai henkilövahinkoja. Voit tarkastaa kuormat ja painot yleisellä vaakasemalla tai mahdollisesti poliisin toimipisteessä olevalla autovaa'alla.
- Väärin kuormattu perävaunu voi aiheuttaa auton hallinnan menettämisen.

## AUTON MASSA

Tässä osiossa tutustutaan auton ja/tai perävaunun oikeanlaiseen kuormaus-tapaan, jotta auton massa pysyisi suunnitelluissa rajoissa joko perävau-nulla tai ilman. Auton oikeanlaisen kuormaamisen avulla autosta voi-daan saada irti parempi suorituskyky. Ennen kuormaamista tutustu seuraa-viin käsitteisiin ottaaksesi selvää au-tosi (perävaunullinen tai ei) painora-joituksista. Tiedot voit löytää auton teknisistä tiedoista tai tunnistetietokil-vestä.

### Ajoneuvomallin omamassa

Tämä on massa vakiovarusteiselle autolle, jonka polttoainesäiliö on täyn-nä. Siihen ei lasketa matkustajia, kuormaa tai lisävarusteita.

### Ajoneuvokohtainen omamassa

Tämä on uuden auton massa sisältä-en mahdolliset lisävarusteet.

### Kantavuus

Tämä luku sisältää kaiken massan, joka on lisätty ajoneuvomallin mas-saan sisältäen kuorman ja matkata-varat sekä lisävarusteet.

### Akselimassa (GAW - Gross axle weight)

Tämä on kokonaismassa, joka kuor-mittaa kumpaakin akselia sisältäen ajoneuvon omamassan ja kaiken kuorman.

### Akselimassa (GAWR - Gross axle weight rating)

Tämä on suurin sallittu massa, joka voidaan kuormittaa yhdelle akselille (etu- tai taka-akseli). Nämä luvut nä-kyvät tunnistetietokilvessä.

Yhden akselin kokonaiskuorma ei saa koskaan ylittää sen suurinta ak-selimassaa.

### Kokonaismassa (GVW - Gross vehicle weight)

Tämä on ajoneuvomallin omamassa sekä matkustajien ja kuorman massa.

### Kokonaismassaluokitus (GVWR - Gross vehicle weight rating)

Tämä on täysin kuormatun ajoneuvon suurin sallittu massa (sisältäen kaikki lisävarusteet ja -tarvikkeet, matkusta-jat sekä kuorman). GVWR on ilmoit-tettu tunnistetietokilvessä.

### Ylikuormittaminen

#### VAROITUS - Ajoneuvon massa

Ajoneuvosi akselimassa (GAWR) ja kokonaismassaluokitus (GVWR) löytyvät hyväksyntäta-rasta, joka on kiinnitetty kuljet-tajan (tai etumatkustajan) oveen. Näiden arvojen ylittäminen voi aiheuttaa onnettomuuden tai ajoneuvon vahingoittumisen. Voit määrittää kuorman massan punnitsemalla tavarat (ja mat-kustajat) ennen niiden asetta-mista ajoneuvoon. Varo, ettet yli-kuormita ajoneuvoasi.

# Ongelmatilanteessa

<b>Liikenteen varoittaminen</b> .....	6-2
• Varoitusvilkut .....	6-2
<b>Ongelmatilanteessa</b> .....	6-3
• Jos moottori sammuu risteykseen .....	6-3
• Renkaan tyhjeneminen ajon aikana .....	6-3
• Jos moottori sammuu ajon aikana .....	6-3
<b>Jos moottori ei käynnisty</b> .....	6-4
• Jos moottori ei käynnisty tai käynnistyy huonosti... ..	6-4
• Jos käynnistysmoottori toimii normaalisti, mutta moottori ei käynnisty .....	6-4
<b>Hätäkäynnistäminen</b> .....	6-5
• Käynnistäminen apuakulla .....	6-5
• Käynnistäminen työntämällä .....	6-6
<b>Moottorin ylikuumentuminen</b> .....	6-7
<b>Rengaspaineiden valvontajärjestelmä (TPMS)</b> ...	6-8
• Alhaisen rengaspaineen merkkivalo .....	6-9
• Alhaisen rengaspaineen merkkivalo .....	6-9
• TPMS-häiriön (Tire Pressure Monitoring System) merkkivalo .....	6-10
• Pyörän vaihtaminen TPMS-järjestelmän autossa ..	6-11
<b>Rengasrikko (vararengas)</b> .....	6-14
• Tunkki ja työkalut .....	6-14
• Varapyörän irrottaminen ja säilyttäminen .....	6-15
• Pyörän vaihtaminen .....	6-17
<b>Rengasrikko (pikakorjaussarja)</b> .....	6-23
• Johdanto .....	6-23
• Renkaan pikakorjaussarjan osat .....	6-24
• Renkaan pikakorjaussarjan käyttö .....	6-25
• Tiivisteaineen jakaminen tasaisesti .....	6-26
• Täyttöpaineen tarkastaminen .....	6-27
• Huomioita pikakorjaussarjan turvalliseen käyttöön .	6-27
• Tekniset tiedot .....	6-28
<b>Hinaaminen</b> .....	6-29
• Hinauspalvelu .....	6-29
• Irrotettava hinauskoukku .....	6-30
• Hinaaminen hätätilanteessa .....	6-31
<b>Hätävarusteet</b> .....	6-34
• Palosammutin .....	6-34
• Ensiapupakkaus .....	6-34
• Varoituskolmio .....	6-34
• Rengaspainemittari .....	6-3

## LIIKENTEEN VAROITTAMINEN

### Varoitusvilkut

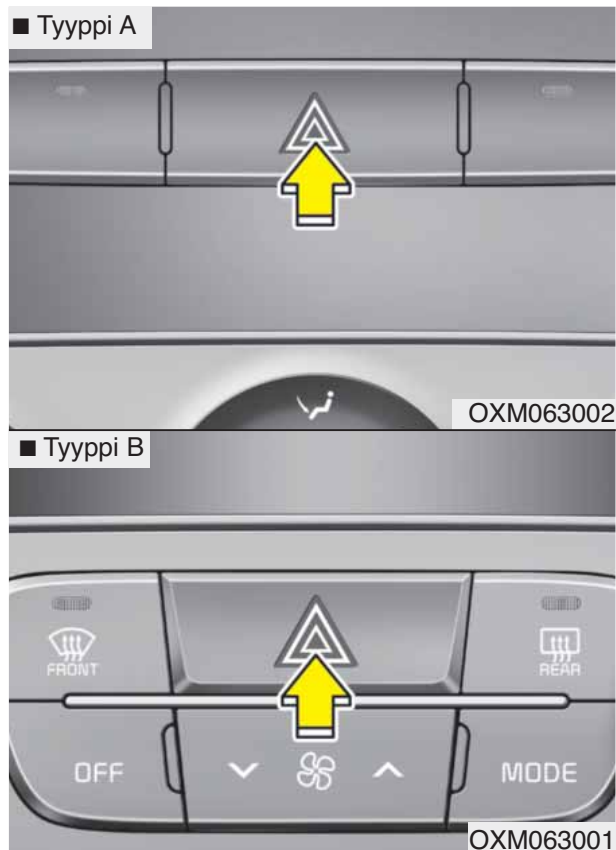

Varoitusvilkuilla voidaan varoittaa muita tienkäyttäjiä olemaan erityisen varovaisia lähestyessään tai ohittaessaan autoasi.

Sitä on käytettävä aina suoritettaessa hätäkorjauksia tai kun auto pysäytetään tien pientareelle.

Paina vilkkukytkintä. Virtalukko voi olla missä tahansa asennossa. Vilkkukytkin sijaitsee kojelaudan keskikonsolissa. Kaikki suuntavilkut vilkkuvat tällöin samanaikaisesti.

- Varoitusvilkut toimivat riippumatta siitä, onko moottori käynnissä vai ei.
- Suuntavilkkuja ei voi käyttää, kun varoitusvilkut ovat käytössä.
- Käytä varoitusvilkkuja vain niitä koskevien määräysten mukaan (laki ei salli hätävilkkujen käyttöä hinaustilanteessa eikä liikkuvassa ajoneuvossa).

## ONGELMATILANTEEN TAPAHTUESSA AJON AIKANA

### Jos moottori sammuu risteykseen

- Jos moottori sammuu risteykseen, siirrä vaihde vapaalle (N-asento) ja työnnä auto turvalliseen paikkaan.

### Renkaan tyhjeneminen ajon aikana

Jos rengas tyhjenee ajon aikana:

1. Irrota jalka kaasupolkimelta ja anna auton vauhdin hidastua ajaessasi suoraan eteenpäin. Älä paina jarrua välittömästi, äläkä aja tien sivuun, sillä auto saattaa karata hallinnasta. Kun auton vauhti on hidastunut sellaiselle nopeudelle, että pysähtymisen suorittaminen on turvallista, paina varovaisesti jarrua ja ohjaa tien sivuun. Aja mahdollisimman kauas tiestä ja pysäköi kiinteälle, tasisaiselle pinnalle. Jos ajat monikaistaisella moottoritiellä, älä pysäköi kahden kaistan väliselle alueelle.
2. Kun ajoneuvo pysäytetään, paina varoitusvilkut päälle, kytke seison-tajarru ja siirrä vaihde peruutus-asentoon (käsivaihteistoissa) tai P-asentoon (automaattivaihteistoissa).
3. Pyydä kaikkia matkustajia poistumaan autosta. Varmista, että he poistuvat auton siltä puolelta, joka on turvassa liikenteeltä.

4. Kun vaihdat tyhjentyneitä rengasta, seuraa ohjeita, jotka on annettu myöhemmin tässä luvussa.

### Jos moottori sammuu ajon aikana

1. Hidasta vähitellen vauhtia pitäen auto samalla suorassa linjassa. Siirry varovaisesti tien sivuun turvalliseen paikkaan.
2. Kytke varoitusvilkut päälle.
3. Yritä käynnistää moottori. Jos ajoneuvo ei käynnisty, suosittelemme kääntymään valtuutetun Kia-huollon puoleen.

## JOS MOOTTORI EI KÄYNNISTY

### Jos moottori ei käynnisty tai käynnistyy huonosti

1. Jos autossasi on automaattivaihteisto varmista, että vaihdevipu on N- tai P-asennossa ja seisontajarru on kytketty.
2. Tarkasta akun liitännät sekä niiden puhtaus ja kireys.
3. Kytke sisävalo. Jos valo himmenee tai sammuu, kun käynnistät moottoria, akku on tyhjentynyt.
4. Tarkasta käynnistysmoottorin liitännät ja niiden kireys.
5. Älä työnnä tai vedä autoa sen käynnistämiseksi. Katso ohjeet kappaleessa ”Käynnistäminen apuakulla”.

### VAROITUS

**Jos moottori ei käynnisty, älä työnnä tai vedä autoa yrittääksesi käynnistää moottoria. Älä siirrä autoa käynnistinmoottorin avulla. Tästä voi seurata kolari tai muu vahinko. Lisäksi käynnistäminen työntämällä tai vetämällä ylikuormittaa katalysaattoria, josta seuraa tulipalovaara.**

### Jos käynnistysmoottori toimii normaalisti, mutta moottori ei käynnisty

1. Tarkasta polttoainemäärä
2. Kun virtalukko on LOCK-asennossa, tarkasta kaikki sytytystulppien ja -puolan liittimet. Kiinnitä mahdollisesti irronnut tai löystynyt liitin uudelleen.
3. Tarkasta moottorin tilan polttoaineen syöttö.
4. Jos moottori ei käynnisty vielä, suosittellemme ottamaan yhteyden valtuutettuun Kia-huoltoon.

## HÄTÄKÄYNNISTÄMINEN

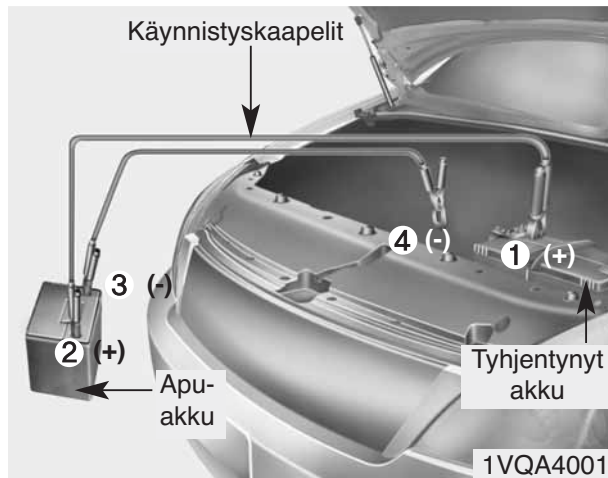

Liitä kaapelit numerojärjestyksessä ja irrota käänteisessä järjestyksessä.

### ! HUOMIO

*Hätäkäynnistämistä ei tule suorittaa, jos akun tyhjenemiseen johtanut syy ei ole ilmeinen. Mahdollinen vika auton sähköjärjestelmässä voi johtaa hätäkäynnistämisen yhteydessä vakaviin vaurioihin autolle.*

### Käynnistäminen apuakulla

Käynnistäminen apuakulla voi olla vaarallista väärin suoritettuna. Tämän vuoksi noudata apuakulla käynnistämisen ohjeita välttääksesi aiheuttamasta vahinkoa itsellesi, autolle tai akulle. Mikäli tunnet epävarmuutta, suosittelemme kääntymään pätevän asentajan tai hinauspalvelun puoleen auton käynnistämiseksi apuakulla.

### ! HUOMIO

*Käytä ainoastaan 12 V käynnistysjärjestelmää. 12 V käynnistysmoottori, sytytysjärjestelmä ja muut sähkökomponentit voivat vahingoittua korvauskelvottomiksi esim. 24 V virtalähteen käytöstä (joko kaksi 12 V akkua sarjassa tai 24 V latausjärjestelmä).*

### ! VAROITUS - Akku

Älä koskaan yritä tarkastaa akunesteen määrää, sillä akku saattaa murtua tai räjähtää aiheuttaen vakavia vammoja.

### ! VAROITUS - Akku

- Pidä akku kaukana avotulesta ja kipinälähteistä. Akku muodostaa vetykaasua, joka voi räjähtää altistuessaan liekeille tai kipinöille.

Jos näitä ohjeita ei noudateta tarkasti, saattaa seurata vakavia henkilövammoja ja ajoneuvovahinkoja! Jos et ole varma kuinka tämä toimenpide suoritetaan, etsi ammattiapua. Autoteollisuuden akut sisältävät rikkihappoa. Tämä on myrkyllistä ja erittäin syövyttävää. Kun käynnistät apuakulla, käytä suojalaseja ja varo, ettei happoa osu itseesi, vaatteisiisi tai ajoneuvoon.

- Älä yritä käynnistää moottoria apuakulla, jos tyhjentyntä akku on jäänyt tai sen akunesteen taso on alhainen: akku saattaa murtua tai räjähtää.



### **Käynnistäminen apuakulla**

1. Varmista, että apuakun jännite on 12 volttia ja negatiivinen napa on maadoitettu.
2. Jos apuakku on toisessa ajoneuvossa, älä anna ajoneuvojen koskettaa toisiaan.
3. Sammuta kaikki tarpeettomat sähkölaitteet.
4. Liitä käynnistyskaapelit tarkassa järjestyksessä kuvan mukaisesti. Kytke ensin ensimmäisen käynnistyskaapelin pää tyhjentyneen akun (1) positiiviseen napaan ja liitä sitten toinen pää apuakun (2) positiiviseen napaan.

Jatka kytkemällä toisen käynnistyskaapelin ensimmäinen pää apuakun (3) negatiiviseen napaan ja sitten toinen pää käynnistettävän auton moottorin kiinteään, liikkuuttomaan, metalliseen kohtaan (esim. moottorin nostokorvake), joka on kaukana akusta. Älä liitä sitä mihinkään osaan, joka liikkuu moottoria käynnistettäessä, tai sellaisen lähelle.

Älä anna käynnistyskaapeleiden koskea mihinkään muuhun kuin akun oikeisiin napoihin ja oikeaan maadoituspisteeseen. Älä kumarru akun ylitse liitoksia tehdessäsi.

#### **HUOMIO - Akkukaapelit**

**Älä liitä käynnistyskaapelia apuakun negatiivisesta navasta suoraan tyhjentyneen akun negatiiviseen napaan. Tämä voi aiheuttaa tyhjentyneen akun ylikuumentumisen ja murtumisen vapauttaen akkuhappoa.**

5. Käynnistä moottori ajoneuvosta, jonka apuakku käytetään, ja käytä sitä noin kierrosnopeudella 2000 rpm. Käynnistä sitten moottori ajoneuvosta, jonka akku on tyhjentynyt.

*Jos akun tyhjentymisen syy ei ole ilmeinen, suosittelemme, että tarkastutat järjestelmän valtuutetussa Kia-huollossa.*

### **Käynnistäminen työntämällä**

Käsivaihteistolla varustettua autoa ei saa käynnistää työntämällä, sillä päästöjen hallintajärjestelmät saattavat vahingoittua.

Automaattivaihteista autoa ei ole mahdollista käynnistää työntämällä.

Noudata tässä luvussa esitettyjä apuakulla käynnistämisen ohjeita.

#### **VAROITUS**

**Älä koskaan hinaa autoa käynnistääksesi moottoria, sillä moottorin käynnistymisestä seuraava äkillinen liike eteenpäin voi aiheuttaa törmäyksen hinaavaan ajoneuvoon.**

## MOOTTORIN YLIKUUMENEMINEN

Jos lämpömittari ilmaisee ylikuumentumista, tunnet tehon alenemista tai kuulet kovaäänistä nakutusääntä, moottori saattaa olla ylikuumentunut. Jos näin käy, toimi seuraavasti:

1. Siirry tien sivuun heti, kun se on turvallista.
2. Siirrä vaihdevipu vapaalle (N-asento - käsivaihteistoissa) tai P-asentoon (automaattivaihteistoissa) ja kytke seisontajarru. Jos ilmastointilaite on päällä, sammuta se.
3. Jos jäähdytysnestettä valuu auton alta tai konepellin alta nousee höyryä, sammuta moottori. Älä avaa konepeltiä ennen kuin jäähdytysnesteen valuminen tai höyryäminen loppuu. Jos jäähdytysnestettä ei näytä olevan kulunut ja höyryä ei esiinny, jätä moottori käyntiin ja tarkasta, että moottorin jäähdyttimen tuuletin toimii. Jos tuuletin ei toimi, sammuta moottori.
4. Tarkasta katsomalla, että vesipumpun käyttöhihna on paikallaan. Jos se on paikallaan, tarkasta myös sen kireys. Jos käyttöhihna näyttäisi olevan kunnossa, etsi mahdollisia jäähdytysnesteen vuotoja jäähdytti-

mestä, letkuista ja auton alta. (Jos ilmastointilaite on ollut käytössä, on täysin normaalia, että kylmää vettä valuu maahan, kun olet pysähtynyt).

5. Jos vesipumpun käyttöhihna on vahingoittunut tai jäähdytysnestettä vuotaa, sammuta moottori välittömästi. Suosittelemme ottamaan yhteyden valtuutettuun Kia-huoltoon.

### VAROITUS

**Kun moottori on käynnissä, pidä hiukset, kädet ja vaatekappaleet kaukana liikkuvista osista, kuten tuulettimesta ja käyttöhihnoista, välttyäksesi loukkaantumisilta.**

### VAROITUS

**Älä koske paisuntasäiliön korkiin, kun moottori on lämmin. Tällöin jäähdytysnestettä saattaa suihkuta ulos täyttöaukosta aiheuttaen vakavia palovammoja.**

6. Jos et kykene paikallistamaan ylikuumentumisen aiheuttajaa, odota kunnes moottorin lämpötila on palautunut normaaliksi. Jos tämän jälkeen jäähdytysnesteen taso on alentunut, lisää varovaisesti jäähdytysnestettä säiliöön nostaaksesi nestetason säiliön puolivälin merkinnän kohdalle.
7. Toimi varovaisesti ja tarkkaile muita ylikuumentumisen merkkejä. Jos ylikuumentumista tapahtuu uudelleen, suosittelemme ottamaan yhteyden valtuutettuun Kia-huoltoon.

### HUOMIO

***Jäähdytysnesteen huomattava hävikki on merkki jäähdytysjärjestelmän vuodosta. Suosittelemme tarkastuttamaan järjestelmän valtuutetussa KIA-huollossa.***

***Mikäli jäähdytysnesteen määrä putoaa äkillisesti, niin autolla ajoa ei tule jatkaa mahdollisten lisävaurioiden ehkäisemiseksi.***

## RENGASPAINEIDEN VALVONTAJÄRJESTELMÄ (TPMS) (MIKÄLI VARUSTEENA)

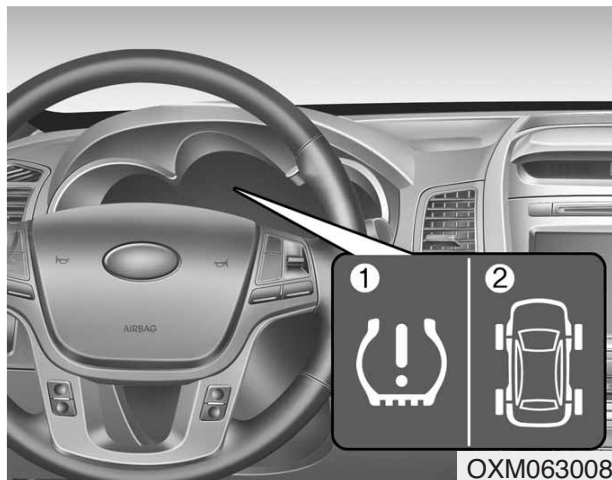

- (1) Alhaisen rengaspaineen merkkivalo / TPMS-häiriön ilmaisin
- (2) Alhaisen rengaspaineen paikan merkkivalo (näkyvä LCD-näytössä)

Jokainen rengas (myös vararengas, mikäli varusteena) tulisi tarkastaa kuukausittain. Renkaan on oltava kylmä ja täytettynä auton valmistajan suosittelemaan paineeseen (löytyy teknisistä tiedoista tai rengaspainetarrasta).

(Jos autossasi on renkaat, jotka ovat erikokoisia kuin teknisiin tietoihin tai rengaspainetarraan merkityt, tulee sinun itse määrittää näiden renkaiden oikea paine).

Ajoneuvossasi on turvavarusteena lisävarusteinen rengaspaineiden valvontajärjestelmä (TPMS), joka ilmoittaa alhaisen rengaspaineen merkkivalolla, kun yhden tai useamman renkaan paine on merkittävästi alentunut. Niinpä jos alhaisen rengaspaineen merkkivalo syttyy, sinun tulee pysähtyä ja tarkastaa renkaasi mahdollisimman pian ja täyttää ne oikeisiin paineisiin. Liian alhaisilla rengaspaineilla ajaminen saattaa aiheuttaa renkaiden ylikuumentumista ja johtaa niiden vahingoittumiseen. Lisäksi alhaiset paineet nostavat polttoainekulutusta, pienentävät renkaan kuvio-pinnan käyttöikä ja voivat vaikuttaa auton käyttäytymiseen ja jarrutusmatkaan.

Huomaa, ettei TPMS-järjestelmä korvaa renkaan huoltotoimenpiteitä tai kuljettajan vastuuta ylläpitämään oikeita rengaspaineita, vaikka rengaspaineet eivät olisi alentuneet alhaisen rengaspaineen merkkivalon kytkeytymisen tasolle.

Ajoneuvossasi on lisäksi varusteena TPMS-häiriön merkkivalo, jolla voidaan ilmoittaa, jos järjestelmä ei toimi oikein. TPMS-häiriön ilmaisin on yhdistetty alhaisen rengaspaineen merkkivaloon. Kun järjestelmä havaitsee häiriön, merkkivalo vilkkuu noin minuutin, jonka jälkeen jatkaa palamista jatkuvana. Tämä toiminta toistuu aina moottorin käynnistyksestä niin kauan, kunnes häiriö poistuu. Jos TPMS-toimintahäiriön merkkivalo jatkaa palamista noin minuutin vilkkumisen jälkeen, järjestelmä ei välttämättä kykene tunnistamaan alhaisinta rengaspainetta niin kuin pitäisi.

TPMS-toimintahäiriöitä saattaa esiintyä erilaisista syistä, kuten renkaan tai vanteen asennuksesta, joka estää TPMS-järjestelmän virheettömän toiminnan. Tarkasta aina TPMS-toimintahäiriön merkkivalo yhden tai useamman renkaan tai vanteen vaihdon jälkeen. Tällöin voidaan varmistaa, että vaihdettu rengas tai vanne antaa TPMS-järjestelmän jatkaa virheetöntä toimintaa.

### \* HUOMAUTUS

Jos jokin alla esitetyistä tapahtuu, suosittelemme tarkastuttamaan järjestelmän valtuutetussa Kia-huollossa.

1. Alhaisen rengaspaineen/TPMS-häiriön merkkivalo ja alhaisen rengaspaineen paikan merkkivalo ei syty.
2. TPMS-häiriön merkkivalo jatkaa palamista noin minuutin vilkkumisen jälkeen.
3. Alhaisen rengaspaineen paikan merkkivalo jatkaa palamista.



### Alhaisen rengaspaineen merkkivalo

### Alhaisen rengaspaineen paikan merkkivalo

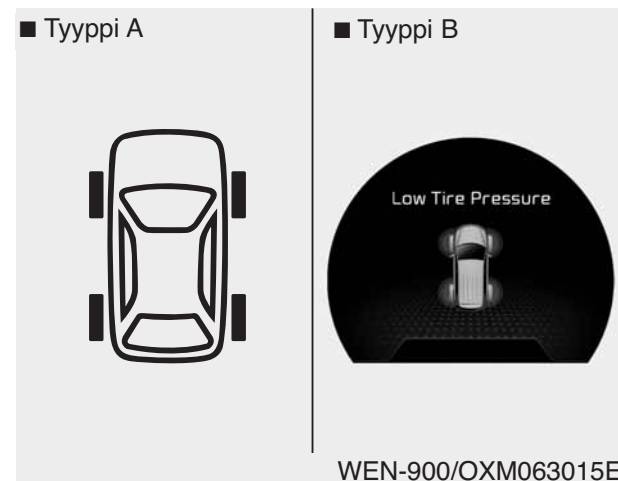

Kun rengaspaineiden valvontajärjestelmän varoitusvalot syttyvät ja varoitusviesti näytetään mittariston LCD-näytöllä, yhden tai useamman renkaan paine on laskenut merkittävästi. Alhaisen rengaspaineen paikan merkkivalo osoittaa, mikä rengas on menettänyt merkittävästi painetta kytkemällä vastaavan renkaan merkkivalon.

Jos kumpi tahansa merkkivaloista syttyy, vähennä välittömästi nopeutasi välttämättä kaarteiden ajamista kovalla nopeudella ja ennakoivien pidettyneen jarrutusmatkan. Sinun tulisi pysähtyä ja tarkastaa renkaat mahdollisimman pian. Täytä renkaat oikeisiin paineisiin, kuten teknisiin tietoihin tai kuljettajan keskisivupilarin ulkopaneelissa sijaitsevaan rengaspainetarraan on merkitty. Jos et pysty ajamaan huoltoasemalle asti tai rengas ei pysty ylläpitämään juuri lisättyä painetta, vaihda matalapaineinen pyörä varapyörään.

Jos ajat ajoneuvolla noin 10 minuuttia yli 25 km/h nopeuksilla sen jälkeen, kun olet vaihtanut tyhjentyneen renkaan varapyörään, jokin seuraavista voi tapahtua:

- TPMS-häiriön merkkivalo saattaa vilkkua noin 1 minuutin ja jatkaa sen jälkeen jatkuvaa palamista, koska TPMS-anturia ei ole kiinnitetty varapyörään. (uutta anturilla varustettua pyörää ei ole ajoneuvossa)

- TPMS-häiriön merkkivalo palaa jatkuvasti ajon aikana, koska TPMS-anturia ei ole kiinnitetty varapyörään (uusi anturilla varustettu pyörä on ajoneuvossa).

### HUOMIO

*Talvella tai kylmällä säällä alhaisen rengaspaineen merkkivalo saattaa syttyä, jos rengaspaineet on säädetty suositeltuihin täytöpaineisiin lämpimällä säällä. Tämä ei merkitse TPMS-järjestelmän toimintahäiriötä, sillä laskeutunut lämpötila aiheuttaa renkaiden paineiden putoamista.*

*Kun ajat autollasi lämpimältä alueelta kylmälle tai päinvastoin, tai ulkoilman lämpötila muuttuu, sinun tulisi tarkastaa rengaspaineet ja säätää ne tarvittaessa suositeltuihin paineisiin.*

### VAROITUS - Alhaisen rengaspaineen aiheuttamat vahingot

**Merkittävästi alentunut rengaspaine tekee auton käyttäytymisen epävakaaksi ja voi lisätä auton hallinnan menettämisen riskiä ja jarrutusmatkan pituutta.**

**Jatkuva ajaminen alhaisilla rengaspaineilla voi aiheuttaa renkaiden ylikuumenemista, joka johtaa niiden vahingoittumiseen.**



### TPMS-järjestelmän toimintahäiriön ilmaisin

Jos TPMS-häiriön merkkivalo jatkaa palamista, kun se on vilkkunut noin minuutin, rengaspaineiden valvontajärjestelmässä on toimintahäiriö.

Suosittelimme, että järjestelmä tarkastetaan valtuutetussa Kia-huollossa ongelman aiheuttajan määrittämiseksi.

### \* HUOMAUTUS

Jos TPMS-järjestelmässä on toimintahäiriö, alhaisen rengaspaineen sijainnin merkkivaloa ei näytetä, vaikka ajoneuvossa olisi tyhjentynyt rengas.

**⚠️ HUOMIO**

- *TPMS-häiriön merkkivalo saattaa vilkkua noin 1 minuutin ja jatkaa sen jälkeen palamista, jos autolla ajetaan voimakaspeleiden tai radiolähettimien, kuten poliisiasemien, julkis-hallintorakennuksien, radioasemien, armeijavälineistön, lentokenttien tai radiomastojen jne. lähetyvillä. Nämä voivat häiritä rengaspaineiden valvontajärjestelmän (TPMS) normaalia toimintaa.*
- *TPMS-häiriön merkkivalo saattaa vilkkua noin 1 minuutin ja sen jälkeen jatkaa palamista, jos käytössä on renkaiden lumiketjut tai joitain erillisiä elektronisia sähkölaitteita, kuten kannettavaa tietokonetta, matkapuhelimen laturia, kauko-ohjainta, navigointia jne.*

*(Jatkuu)**(Jatkuu)**Tämä voi häiritä TPMS-rengaspaineiden valvontajärjestelmän normaalia toimintaa.***Pyörän vaihtaminen TPMS-järjestelmän autossa**

Jos renkaasi on tyhjentynyt, alhaisen rengaspaineen ja sen paikan merkkivalot syttyvät. Suosittelemme, että tarkastutat järjestelmän valtuutetussa Kia-huollossa.

**⚠️ HUOMIO**

*Suosittelimme käyttämään Kian hyväksymää tiivistysainetta.*

*Rengaspaineanturissa ja vanteessa olevat tiivisteainejäämät tulee poistaa uutta rengasta asennettaessa.*

Jokainen pyörä on varustettu rengaspainetunnistimella, joka on asennettu renkaan sisään venttiilirungon alle. Sinun tulee käyttää TPMS-yhteensopivia vanteita. Suosittelemme huollattamaan renkaat valtuutetussa Kia-huollossa.

Jos ajat ajoneuvolla noin 10 minuuttia yli 25 km/h nopeuksilla sen jälkeen, kun olet vaihtanut tyhjentyneen renkaan varapyörään, jokin seuraavista voi tapahtua:

- TPMS-häiriön merkkivalo saattaa vilkkua noin 1 minuutin ja jatkaa sen jälkeen jatkuvaa palamista, koska TPMS-anturia ei ole kiinnitetty varapyörään (uutta anturilla varustettua pyörää ei ole ajoneuvossa).
- TPMS-häiriön merkkivalo palaa jatkuvasti ajon aikana, koska TPMS-anturia ei ole kiinnitetty varapyörään (uusi anturilla varustettu pyörä on ajoneuvossa).

Et välttämättä kykene tunnistamaan tyhjentyntä rengasta ainoastaan silmä määräisesti. Käytä aina hyvälaatuisia rengaspainemittareita renkaan täyttöpaineiden mittaamiseen. Huomaa, että renkaan ollessa lämmin (ajon jälkeen) siinä vallitsee korkeampi paine kuin kylmässä renkaassa (seissyt paikallaan vähintään 3 tuntia ja ajettu alle 1,5 km tämän 3 tunnin aikana).

Anna renkaan jäähtyä ennen rengaspainemittauksen suorittamista. Varmista aina, että rengas on kylmä ennen sen täyttämistä suositeltuun paineeseen.

Kylmällä renkaalla tarkoitetaan, että auto on seissyt paikallaan 3 tuntia ja että sen aikana ei ole ajettu yli 1,5 kilometriä.

### HUOMIO

***Suosittelimme käyttämään Kian hyväksymää tiivistysainetta, jos ajoneuvosi on varustettu renkaspaineiden valvontajärjestelmällä. Renkaan tiivistysaine saattaa vahingoittaa rengaspainetunnistimia.***

### VAROITUS - TPMS

- **TPMS-järjestelmä ei pysty varoittamaan sinua ulkoisen tekijän aiheuttamasta vakavasta ja yhtäkkisestä rengasvauriosta (esim. naula tai muut jäänneet).**
- **Jos havaitset epävakausta auton käyttäytymistä, irrota jalkasi heti kaasupolkimelta, lisää jarrua vähitellen kevyellä voimalla ja hidasta turvalliseen paikkaan tien sivuun.**

**⚠ VAROITUS - TPMS:n suo-  
jaaminen**

Jos muutat tai vaurioitat TPMS-järjestelmän osia tai puutut niiden toimintaan, järjestelmä ei välttämättä pysty varoittamaan kuljettajaa alhaisesta rengaspaineesta ja/tai TPMS-toimintahäiriöstä. Jos muutat tai vaurioitat rengaspaineiden valvontajärjestelmän osia tai puutut niiden toimintaan, ajoneuvon takuu saattaa tältä osin mitätöityä.



## RENGASRIKKO (VARARENGAS, MIKÄLI VARUSTEENA)

### Tunkki ja työkalut



Tunkkia, tunkin vartta ja pyöränmutteriavainta säilytetään tavaratilassa.

Nosta tavaratilan lattia ylös päästäksesi näihin käsiksi.

- (1) Tunkin varsi
- (2) Tunkki
- (3) Pyöränmutteriavain
- (4) Hylsy

### Tunkin käyttöohjeet

Tunkki on tarkoitettu ainoastaan varapyörän vaihtamiseen hätätilanteessa. Itse suoritettavia talvi-/kesäpyörien kausivaihtoja varten tulee hankkia toistuvaan käyttöön tarkoitettu erillinen SFS-EN 1494 -standardin mukainen tunkki (esim. hallitunkki) ja varmistua ajoneuvon oikeista nostokohdista.

Estääksesi tunkin kolisemisen ajon aikana, säilytä sitä ohjeiden mukaisesti.

Noudata tunkin käyttöohjeita vähentääksesi loukkaantumisriskiä.

### ! HUOMIO

*Tunkki on tarkoitettu ainoastaan varapyörän vaihtamiseen hätätilanteessa. Itse suoritettavia talvi-/kesäpyörien kausivaihtoja varten tulee hankkia toistuvaan käyttöön tarkoitettu erillinen SFS-EN 1494 -standardin mukainen tunkki (esim. hallitunkki) ja varmistua ajoneuvon oikeista nostokohdista.*

### ! VAROITUS - Renkaiden vaihtaminen

- Älä koskaan suorita auton korjauksia yleisen tien tai moottoritien kaistalla.
- Siirrä auto aina kokonaan pois tieltä tien pientareelle ennen renkaan vaihtamista. Tunkkia tulee käyttää kiinteällä, tasaisella maa-alustalla. Jos et pysty löytämään kiinteää ja tasainta paikkaa tien sivusta, ota yhteys hinauspalveluun avunsaamiseksi.
- Muista käyttää oikeita auton etu- ja takapään nostokohtia. Älä koskaan käytä puskuria tai muuta korin osaa nostokohtana.

(Jatkuu)

**(Jatkuu)**

- Auto saattaa vieriä pois tunkilta aiheuttaen vakavia tai jopa hengenvaarallisia vammoja.
- Älä mene nosturilla tuetun ajoneuvon alle.
- Älä käynnistä moottoria, kun auto on tunkin varassa.
- Älä anna kenenkään jäädä autoon, kun se on tunkin varassa.
- Varmista, että lapset ovat turvallisessa paikassa kaukana tiestä ja tunkilla nostettavasta autosta.

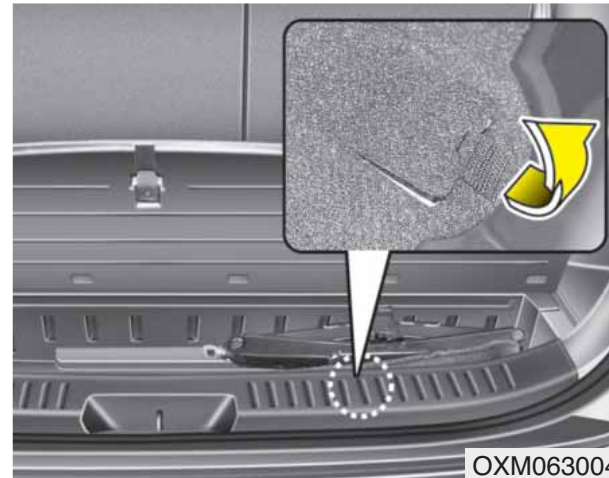
**Varapyörän irrottaminen ja säilyttäminen**

Vararengas sijaitsee ajoneuvon alla suoraan tavaratilan alla.

Vararenkaan irrottaminen:

1. Avaa takaluukku.
2. Etsi pultin suojus ja taita se taakse.

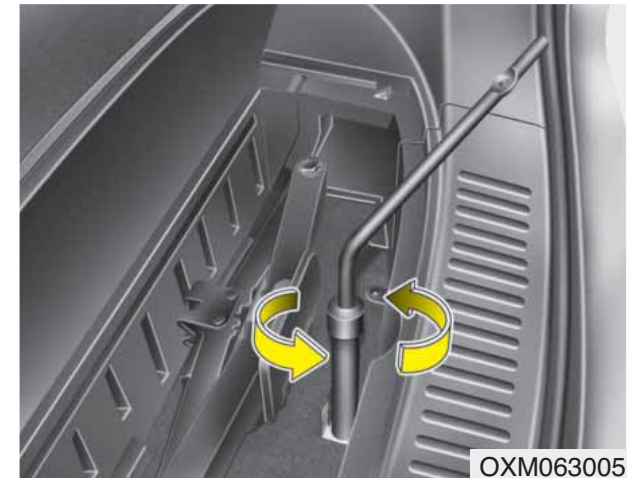

3. Kiinnitä hylsy pyöränmutteriavaimen.

4. Käytä pyöränmutteriavainta avataksesi pulttia, jotta vararengas laskeutuisi.

Kierrä mutteriavainta vastapäivään, kunnes vararengas osuu maahan.

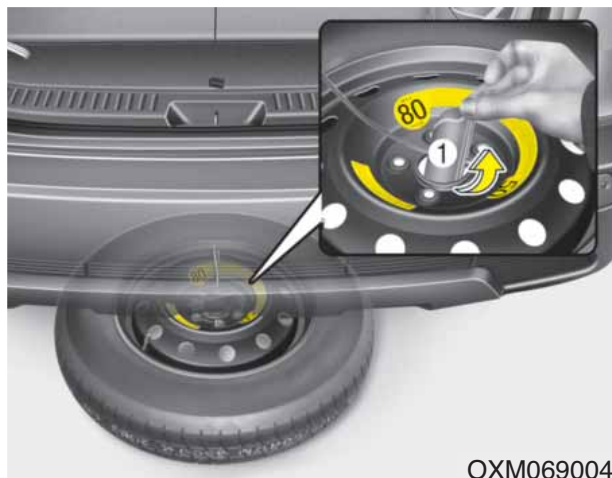

5. Kun vararengas on osunut maahan, jatka avaimen kääntämistä vastapäivään ja vedä vararengas auton ulkopuolelle. Älä koskaan käännä avainta liian voimakkaasti, sillä vararenkaan pidike saattaa vahingoittua.
6. Poista kiinnitin (1) vararenkaan keskiöstä.

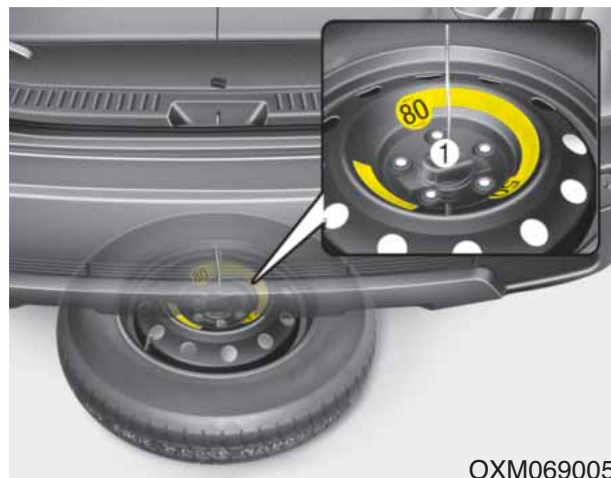

Vararenkaan säilyttäminen:

1. Aseta rengas maahan siten, että sen vanteen ulkopuoli osoittaa ylöspäin.
2. Aseta pyörä ajoneuvon alle ja asenna kiinnitin (1) vanteen keskiöön.
3. Käännä avainta myötäpäivään, kunnes vanne kiinnittyy.

## **VAROITUS**

Varmista, että varapyörän kiinnitin on suunnattu oikein keskiöön estääksesi varapyörän heilumisen.

Muussa tapauksessa varapyörä saattaa pudota pidikkeestään ja aiheuttaa onnettomuuden.

## Pyörän vaihtaminen



1. Pysäköi tasaiselle pinnalle ja kytke seisontajarru tiukasti päälle.
2. Siirrä vaihdevipu R-asentoon käsi-vaihteistoissa tai P-asentoon auto-maattivaihteistoissa.
3. Kytke varoitusvilkut päälle.



4. Poista pyöränmutteriavain, tunkki, tunkin varsi ja varapyörä autosta.
5. Estä nostettavan pyörän vastakkaisessa kulmassa oleva pyörä kii- lalla etu- tai takapuolelta.

### **VAROITUS - Renkaan vaihtaminen**

- Jotta auto ei liikkuisi renkaan- vaihdon aikana, kytke aina kunnolla seisontajarru ja estä vaihdettavan pyörän vastak- kaisessa kulmassa olevan pyörän liike.
- Suosittelemme, että auton pyöriin asetetaan kiilat ja että kaikki matkustajat poistuvat nostettavasta autosta.



6. Avaa jokaista pyörän kiinnitysmutteria yksi kierros, mutta älä poista ensimmäistäkään ennen kuin pyörä on nostettu ilmaan.

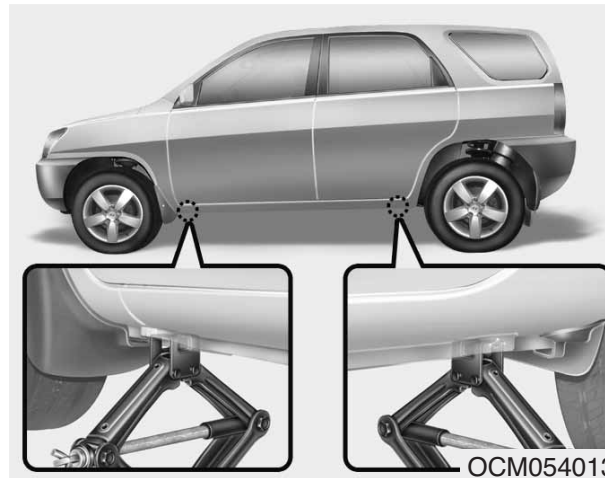

7. Aseta nosturi vaihdettavan etu- tai takapyörän viereiseen, lähimpänä olevaan nostokohtaan. Aseta tunkki sille tarkoitettuun kohtaan alustan alle. Nostokohtien tuennat on hitsattu kiinni alustaan kahdella korvakkeella ja korokkeella, jotta tunkin sijoittaminen olisi helpompaa.



8. Kiinnitä nosturin varsi nosturiin ja kierrä sitä myötäpäivään nostaksesi ajoneuvoa, kunnes rengas juuri irtoaa maasta. Tämä mitta on noin 30 mm. Ennen pyörän kiinnitysmuttereiden irrottamista varmista, että auto on vakaasti paikoillaan ja ettei se voi liikkua tai pudota.

**⚠ VAROITUS - Nostokohta**  
Pientääksesi loukkaantumisriskiä, käytä ainoastaan auton mukana toimitettua tunkkia ja nosta oikeista nostokohdista. Älä koskaan käytä auton muuta osaa nostokohtana.

9. Avaa pyöränmutterit ja poista ne käsin. Liu'uta pyörä irti pulteista ja aseta se maahan makuulleen, ettei se lähtisi kierimään. Asettaaksesi uuden pyörän napaan, ota vara-pyörä esiin, kohdista sen reiät navan pultteihin ja liu'uta pyörä paikoilleen. Jos tämä tuntuu vaikealta, kallista pyörää hieman ja pyri ohjaamaan pyörän ylin reikä navan ylimpään pulttiin. Heiluta sitten pyörää hieman edestakaisin, kunnes pyörä voidaan liu'uttaa muihin pultteihin.

**⚠ VAROITUS**

**Vanteissa saattaa olla teräviä reunoja. Käsittele niitä varoen vahinkojen välttämiseksi. Ennen kuin kiinnität vanteen paikoilleen varmista, ettei navassa tai vanteessa ole mitään tiellä (esim. mutaa, öljyä, hiekkaa jne.), joka häiritsisi vanteen asettumista tiukasti napaan.**

**Jos näin on, poista se. Jos vanteen ja navan väliset pinnat eivät ole kunnolla kiinnittyneet, pyöränmutterit saattavat löystyä, jolloin pyörä voi irrota. Pyörän irtoaminen voi johtaa auton hallinnan menettämiseen. Tämä saattaa aiheuttaa vakavia tai jopa hengenvaarallisia vammoja.**

10. Kiinnittääksesi pyörän, pidä sitä pulteilla, aseta pyöränmutterit kierteisiin ja kiristä ne alustavasti käsin. Heiluta pyörää varmistaaksesi, että se on asettunut kokonaan paikoilleen, ja kiristä mutteireita jälleen niin kireälle kuin käsillä on mahdollista.
11. Laske auto maahan kiertämällä tunkin vartta vastapäivään.



Aseta sitten avain kuvan mukaisesti ja kiristä pyöränmutterit. Varmista, että avaimen hylsy on kiinnittynyt oikein mutterin päälle. Älä astu avaimen varren päälle tai käytä avaimen jatkovartta. Kiristä joka toista mutteria niin kauan, kunnes ne ovat kaikki kireällä. Tarkasta sitten kahdesti jokaisen mutterin kireys. Suosittelemme, että tarkastutat järjestelmän valtuutetussa Kia-huollossa pyörien vaihtamisen jälkeen.

### **Pyöränmutterin kiristysmomentti:**

Teräs- ja alumiininen kevytmetallivanne: 9 - 11 kg·m

Jos sinulla on rengaspainemittari, poista venttiilihattu ja tarkasta ilmanpaine. Jos paine on suositeltua alhaisempi, aja hitaasti lähimmälle huoltoasemalle ja täytä rengas oikeaan paineeseen. Jos se on liian korkea, säädä se oikeaksi. Kiinnitä venttiiliin hattu aina rengaspaineen tarkastamisen tai täyttämisen jälkeen. Jos hattua ei kiinnitetä, renkaasta saattaa vuotaa ilmaa. Jos kadotat venttiilihatun, hanki uusi ja kiinnitä se mahdollisimman pian.

Aina pyörän vaihtamisen jälkeen kiinnitä tyhjentyneet renkaat takaisin paikoilleen ja aseta tunkki ja työkalut niiden oikeisiin säilytyspaikkoihin.

### **⚠ HUOMIO**

***Autosi pyöränpulttien ja -muttereiden kierteet ovat metriset. Varmista pyörää irrottaessasi, että samoja irrotettuja muttereita käytetään myös asennuksen yhteydessä. Jos mutterit vaihdetaan uusiin, varmista, että niissä on metrinen kierre ja sama kierrerakenne. Väärän mutterin asentaminen rikkoo vaarnaruuvien kierteet niin, että vaarnaruuvi on uusittava, eikä vanne kiinnity napaan oikein.***

***Huomaa, että useissa muttereissa ei ole metristä kierrettä. Ole hyvin huolellinen kierrerakennetta tarkastaessasi ennen kuin asennat tarvikemuttereita tai -vanteita. Epävarmassa tilanteessa ota yhteys KIA-huoltoon.***

**⚠ VAROITUS - Pyörän vaarnaruuvit**

Jos vaarnaruuvit ovat vahingoittuneet, ne eivät välttämättä pysy pitämään pyörää paikoillaan. Tämä voi johtaa pyörän irtoamiseen, josta voi seurata vakavia loukkaantumisia.

Estääksesi tunkin, tunkin varren, pyöränmutteriavaimen ja varapyörän kolisemisen ajoneuvon liikkeessä, säilytä niitä ohjeiden mukaisesti.

**⚠ VAROITUS - Vararenkään väärä paine**

Tarkasta rengaspaineet välittömästi varapyörän asentamisen jälkeen. Säädä tarpeen vaatiessa määrättyyn paineeseen. Ks. "Renkaat ja vantet" luvussa 8.

**Tärkeää - pienen varapyörän käyttäminen (mikäli varusteena)**

Autosi on varustettu pienikokoisella varapyörällä. Tämä pieni varapyörä vie vähemmän tilaa kuin normaalikokoinen pyörä. Tämä rengas on normaalia pienempi ja se on suunniteltu ainoastaan väliaikaiseen käyttöön.

**⚠ HUOMIO**

- *Sinun tulee ajaa varovaisesti, kun pieni varapyörä on käytössä. Pieni varapyörä tulisi vaihtaa tavanomaiseen pyörään heti, kun mahdollista.*
- *Tässä autossa ei suositella käytettäväksi useampaa kuin yhtä varapyörää samanaikaisesti.*

**⚠ VAROITUS**

Pieni varapyörä on tarkoitettu ainoastaan hätätilanteisiin. Älä aja autollasi yli 80 km/h, kun pieni varapyörä on käytössä. Alkuperäinen rengas tulisi korjauttaa ja vaihtaa mahdollisimman pian, jotta välttyttäisiin varapyörän rikkoutumiselta, joka voi johtaa hengenvaarallisiin henkilövahinkoihin.

Pieni varapyörä tulee täyttää 4,2 bariin paineeseen.

**\* HUOMAUTUS**

Tarkasta rengaspaineet varapyörän asentamisen jälkeen. Säädä tarpeen vaatiessa määrättyyn paineeseen.



Käyttäessäsi pientä varapyörää, noudata seuraavia varotoimenpiteitä:

- Älä missään tapauksessa ylitä 80 km/h nopeutta. Suurempi nopeus voi vahingoittaa rengasta.
- Muista ajaa riittävän hitaasti vältyäksesi vaaroilta. Mitkä tahansa tiellä olevat vaarat, kuten kuopat tai roskat, voivat vahingoittaa vakavasti pientä varapyörää.
- Tämän renkaan jatkuva käyttö saattaa johtaa renkaan rikkoutumiseen, auton hallinnan menettämiseen ja mahdollisiin henkilövahinkoihin.
- Älä ylitä auton suurinta sallittua kuormaa tai pienen varapyörän sivuun merkittyä kantavuutta.
- Vältä ajamasta esteiden yli. Pienen varapyörän halkaisija on pienempi kuin normaalin pyörän, jolloin auton maavara laskee noin 2,5 cm, josta voi seurata ajoneuvovahinkoja.
- Älä aja autoa automaattiseen auto-pesulaan, kun pieni varapyörä on kiinnitettyinä.
- Älä käytä lumiketjuja tilapäisessä varapyörässä. Pienestä koostaan johtuen lumiketju ei asetu oikein pyörälle. Tämä saattaa aiheuttaa vahinkoa autolle tai lumiketjun irtoamisen.
- Tilapäistä varapyörää ei tulisi asentaa etuakselille, jos autolla on ajettava lumella tai jäällä.
- Älä käytä tilapäistä varapyörää muissa ajoneuvoissa, sillä tämä pyörä on erityisesti suunniteltu tähän autoon.
- Tilapäisen varapyörän kuviopinnan käyttöikä on lyhyempi kuin normaalin pyörän. Tarkasta tilapäisen varapyörän rengas säännöllisesti ja vaihda kulunut uuteen vastaavaanlaiseen, joka on samaa kokoa, kuviota ja asennetaan samalle vannteelle.
- Tilapäisen varapyörän rengasta ei saa käyttää muissa pyörissä, eikä normaaleja renkaita, talvirenkaita, pölykapseleita tai keskiöitä tule käyttää tilapäisessä varapyörässä. Jos näin yritetään, nämä varusteet tai muut auton osat saattavat vahingoittua.
- Älä käytä useampaa kuin yhtä pientä varapyörää kerrallaan.
- Älä vedä perävaunua, kun pieni varapyörä on asennettu.

## RENGASRIKKO (PIKAKORJAUSSARJA, MIKÄLI VARUSTEENA)



OXM063006

Pyydämme lukemaan renkaan pikakorjaussarjan (Tire Mobility Kit) ohjeet ennen sen käyttämistä.

- (1) Kompressori
- (2) Tiivisteainesäiliö

Pikakorjaussarjalla voidaan korjata rengas tilapäisesti, jonka vuoksi suosittelemme tarkastuttamaan renkaan valtuutetun Kia-huollon toimesta mahdollisimman pian.

**⚠ HUOMIO - Yksi tiivisteaine yhdelle renkaalle**

*Jos puhjenneita renkaita on useampi kuin yksi, älä käytä pikakorjaussarjaa, koska se on tarkoitettu ainoastaan yhden puhjonneen renkaan korjaamiseen.*

**⚠ VAROITUS- Renkaan kyljet**

**Älä käytä pikakorjaussarjaa renkaan kyljissä olevien vaurioiden korjaamiseen. Tämä voi johtaa onnettomuuteen renkaan rikkoutuessa.**

**⚠ VAROITUS - Tilapäinen korjaus**

**Vie rengas korjattavaksi mahdollisimman pian. Rengas saattaa menettää paineen milloin tahansa sen jälkeen, kun sitä on täytetty pikakorjaussarjalla.**

### Johdanto

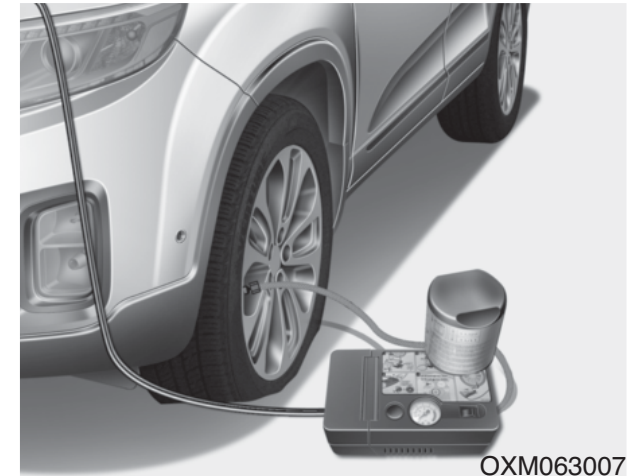

OXM063007

Pikakorjaussarjan (TireMobilityKit) avulla pystyt jatkamaan ajamista vaikka rengas puhkeaisi.

Järjestelmä, joka sisältää kompressorin ja tiivisteaineen, pystyy helposti ja tehokkaasti tiivistämään ja täyttämään henkilöauton puhjonneen (esim. naulasta tai vastaavasta kappaleesta) renkaan lähes kaikissa tapauksissa.

Kun olet varmistanut renkaan turvallisen tiivistymisen, voit ajaa renkaalla varovaisesti (alle 200 km) alle 80 km/h nopeuksilla ajaaksesi huoltoon renkaan vaihtamiseksi.

On myös mahdollista, erityisesti suurimmassa rengasrikoissa tai renkaan kyljen vaurioitumisissa, että rengasta ei voida tiivistää kokonaan.

Renkaan paineen katoaminen heikentää renkaan suorituskykyä.

Tästä syystä sinun tulee välttää äkki-pikaisia ohjausliikkeitä tai muita epätavallisia liikkeitä erityisesti, jos ajoneuvo on raskaasti kuormitettu tai sillä vedetään perävaunua.

Pikakorjaussarjaa ei ole suunniteltu tai tarkoitettu renkaan lopullisen korjauksen tekemiseen ja sitä voidaan käyttää ainoastaan yhteen renkaaseen.

Nämä ohjeet opastavat sinua vaiheittain tiivistämään tilapäisesti puhjennut renkaan helposti ja luotettavasti.

### **VAROITUS**

**Älä käytä pikakorjaussarjaa, jos rengas on vahingoittunut pahoin tyhjänä tai alhaisella paineella ajamisesta.**

**Ainoastaan renkaan kulutuspinnan alueella olevat puhkeamat voidaan tiivistää pikakorjaussarjan avulla.**

### Renkaan pikakorjaussarjan osat

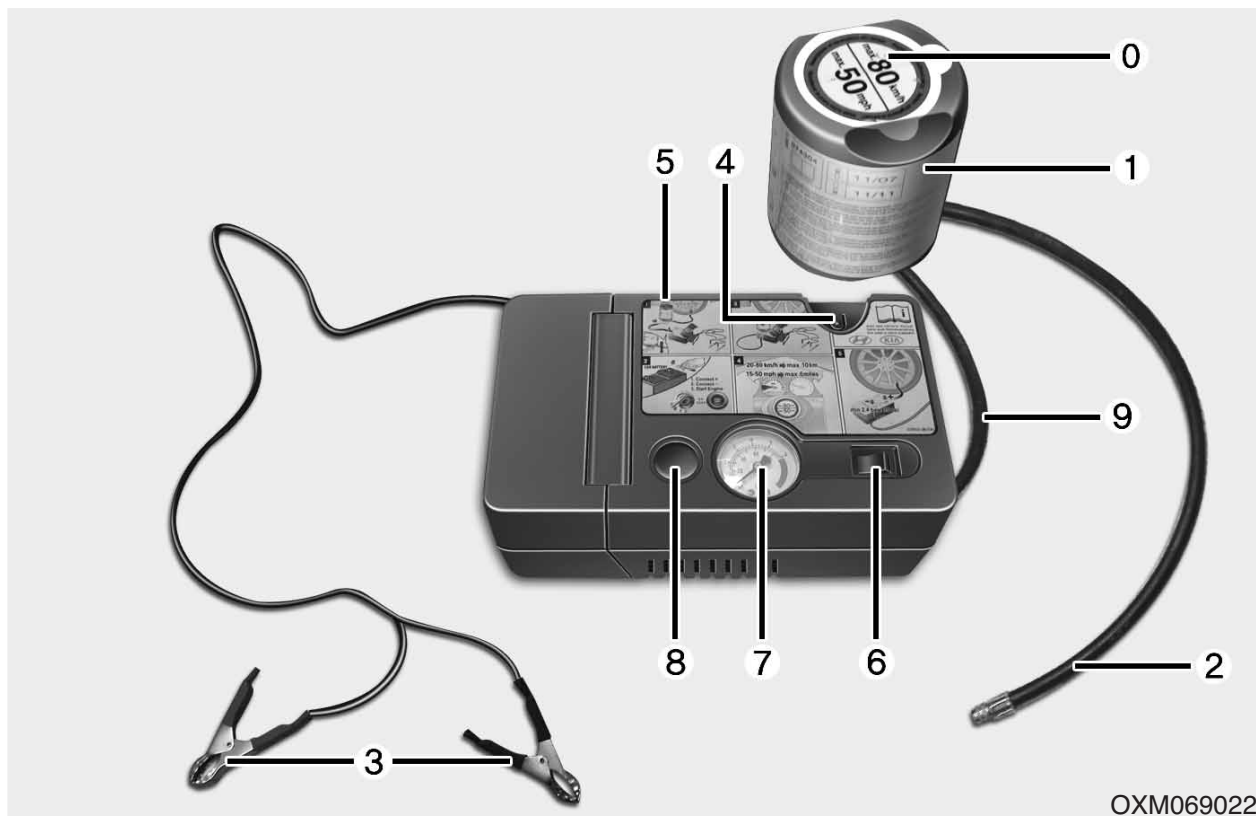

Lue myös luku "Huomioita pikakorjaussarjan turvalliseen käyttöön".

0. Nopeusrajoitustarra

1. Tiivisteainesäiliö, jossa nopeusrajoitustarra

2. Tiivisteainesäiliöstä lähtevä täyttöletku renkaan venttiiliin

3. Liittimet ja kaapelit suoraan akun kiinnitykseen

4. Tiivisteainesäiliön pidike

5. Kompressori

6. On/off-kytkin

7. Painemittari, joka näyttää renkaan täyttöpaineen

8. Painike, jolla voidaan vähentää täyttöpainetta
9. Letku, joka liittää kompressorin tiivisteainesäiliöön tai renkaan venttiiliin

Liittimiä, kaapeleita ja letkuja säilytetään kompressorin kotelossa.

### **VAROITUS - Vanhentunut tiivisteaine**

**Älä käytä tiivisteainetta viimeisen käyttöpäivämäärän (merkitty tiivisteainesäiliöön) jälkeen. Tämä heikentää aineen toimivuutta ja voi aiheuttaa paikaton renkaan rikkoutumisen.**

### **VAROITUS - Tiivisteaine**

- Pidä poissa lasten ulottuvilta.
- Vältä kosketusta silmien kanssa.
- Ei saa niellä.

Noudata tarkasti esitettyjä vaiheita. Muussa tapauksessa tiivisteaine saattaa vuotaa esim. korkean paineen vaikutuksesta.

## **Renkaan pikakorjaussarjan käyttö**

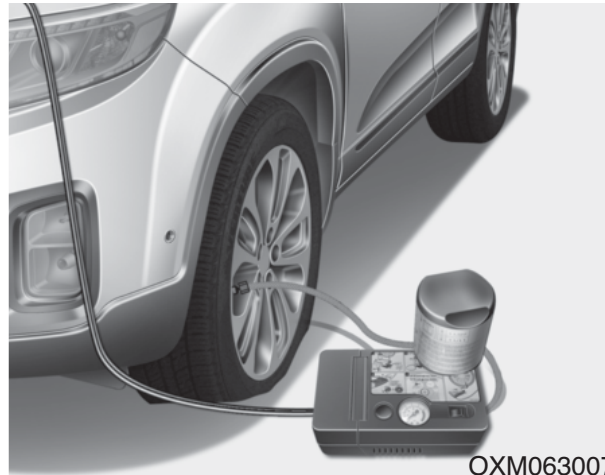

OXM063007

1. Irrota nopeusrajoitustarra (0) tiivisteainesäiliöstä (1) ja aseta se hyvin näkyvään paikkaan matkustamossa (esim. ohjauspyörään), jolloin se muistuttaa ajamaan sopivalla nopeudella.
2. Ruuvaa liitosletku (9) tiivisteainesäiliön liitântään.
3. Huolehdi, ettei kompressorin painiketta 8 paineta.
4. Ruuvaa rikkoutuneen pyörän venttiilikorkki auki ja ruuvaa tiivisteainesäiliön täyttöletku (2) venttiiliin.

5. Kiinnitä tiivisteainesäiliö kompressorissa olevaan koteloon (4) siten, että säiliö pysyy pystyasennossa.
6. Huolehdi, että kompressorin virtajohto ajoneuvon sähköpistokkeeseen.
7. Liitä kompressorin virtajohto ajoneuvon sähköpistokkeeseen.
8. Kun moottori on käynnistetty tai ajoneuvon virta kytketty päälle start/stop-painikkeella, kytke kompressorin virtajohto ajoneuvon sähköpistokkeeseen. Käytä sitä enintään 5-7 minuuttia täyttääksesi tiivisteaineen ja asettaaksesi riittävän paineen. (noudata kappaletta "Renkaat ja vanteet" luvussa 8). Rengaspaine tiivisteaineen täytön yhteydessä ei ole olennaista, vaan se kannattaa tarkastaa/säätää sopivaksi myöhemmin.

Ole varovainen, ettet täytä rengasta liikaa ja pysy poissa renkaan läheisyydestä täytön aikana.

Kun sekä rengas että vanne on vahingoittunut, älä käytä pikakorjaussarjaa turvallisuussyistä.

### **HUOMIO - Rengaspaine**

*Älä aja ajoneuvolla, jos rengaspaine on alle 2 bar. Tämä voi johtaa onnettomuuteen renkaan äkillisesti rikkoutuessa.*

9. Sammuta kompressori.

10. Irrota letkut tiivisteainesäiliöstä ja pyörän venttiilistä.

Laita pikakorjaussarja takaisin sen säilytystilaan ajoneuvossa.

### **VAROITUS - Hiilimonoksidi**

Jos moottori on jätetty käyntiin huonosti tuuletetussa tai suljetussa tilassa (kuten rakennuksen sisällä), hiilimonoksidi voi aiheuttaa myrkytyksen tai tukehtumisen.

### **Tiivisteaineen jakaminen tasaisesti**

11. Aja välittömästi noin 7-10 km tai 10 minuuttia antaaksesi tiivisteaineen jakautua tasaisesti renkaassa.

### **HUOMIO**

*Älä ylitä 60 km/h nopeutta. Mahdollisuuksien mukaan pyri välttämään alle 20 km/h nopeuksia.*

*Jos havaitset ajon aikana epätavallista värinää, häiriötä tai melua, vähennä nopeuttasi ja aja varoen, kunnes pystyt turvallisesti pysähtymään tien sivuun. Ota yhteys tie- tai hinauspalveluun.*

*Kun käytät renkaan pikakorjaussarjaa, rengaspaineanturi ja vanne saattavat vahingoittua tiivisteaineesta. Poista rengaspaineanturiin ja vanteeseen jääneet tiivisteainetahrat. Suosittelemme myös, että tarkastutat järjestelmän valtuutetussa Kia-huollossa.*

## Täyttöpaineen tarkastaminen

1. Kun olet ajanut noin 7-10 km (tai noin 10 minuuttia), pysähdy sopivaan paikkaan.
2. Kiinnitä kompressorin liitosletku (9) suoraan renkaan venttiiliin.
3. Liitä kompressorin ajoneuvon akkuun käyttämällä tarkoituksenmukaisia kaapeleita ja liittimiä.
4. Säädä rengaspainearvoksi 2 bar. Kun virta on kytketty päälle, toimi seuraavasti.

- **Lisätäksesi rengaspainetta:** Kytke kompressorin päälle asentoon I. Tarkastaaksesi nykyisen rengaspainearvon, sammuta kompressorin hetkeksi.

### VAROITUS

Älä anna kompressorin toimia 10 minuuttia pidempään. Muussa tapauksessa laite ylikuumentuu ja voi vahingoittua.

- **Vähentääksesi rengaspainetta:** Paina kompressorin painiketta (8).

### HUOMIO

*Jos rengaspaine ei säily, kokeile suorittaa ajo, joka ohjeistettiin kappaleessa "Tiivisteaineen jakaminen tasaisesti". Toista sitten vaiheet 1-4.*

*Pikakorjaussarjan käyttäminen saattaa olla tehotonta, jos vahinko on läpimitaltaan suurempi kuin 4 mm.*

*Suosittellemme ottamaan yhteyden valtuutettuun Kia-huoltoon, jos rengasta ei voida paikata ajokelpoiseksi renkaan pikakorjaussarjalla.*

### VAROITUS

Rengaspaineen on oltava vähintään 2,0 baria. Jos näin ei ole, älä jatka ajamista.

Ota yhteys tie- tai hinauspalveluun.

## Huomioita pikakorjaussarjan turvalliseen käyttöön

- Pysäköi auto tien sivuun, jotta pystyisit työskentelemään pikakorjaussarjalla turvallisesti poissa liikenteen tieltä. Aseta varoituskolmio silmiinpistäväan paikkaan, jotta ohittavat ajoneuvot pystyisivät varoamaan sinua.
- Kytke aina seisontajarru varmistaaksesi siitä, ettei ajoneuvosi liiku edes tasaisella pinnalla.
- Käytä pikakorjaussarjaa ainoastaan henkilöauton renkaiden tiivistämiseen/täyttämiseen. Älä käytä sitä moottoripyörien, polkupyörien tai muun tyyppisten ajoneuvojen renkasiin.
- Älä poista mitään vieraita esineitä, kuten nauvoja tai ruuveja, joita on työntynyt renkaaseen.
- Ennen pikakorjaussarjan käyttämistä lue tiivisteainesäiliöön kiinnitetty varoitustekstit!
- Jos auto on ulkoilmassa, jätä moottori käyntiin. Muussa tapauksessa kompressorin tyhjentää ajanmyötä auton akun.

- Älä koskaan jätä pikakorjaussarjaa ilman valvontaa, kun se on käytössä.
- Älä jätä kompressoria käyntiin yli 10 minuutiksi kerrallaan tai se saattaa ylikuumentua.
- Älä käytä pikakorjaussarjaa, jos ulkoilman lämpötila on alle -30 °C.
- Kun sekä rengas että vanne on vahingoittunut, älä käytä pikakorjaussarjaa turvallisuussyistä.

### **Tekniset tiedot**

Järjestelmän jännite: DC 15 V

Käyttöjännite: DC 10 - 15 V

Ampeeriarvo: max. 20 A

Soveltuu käytettäväksi seuraavissa lämpötiloissa: -30 ~ +70°C

Suurin käyttöpaine: 6 bar

### **Koko**

Kompressori: 220 x 130 x 80 mm

Tiivisteainesäiliö: 165 x Ø 85.5 mm

Kompressorin paino: 1,8 kg

Tiivisteaineen määrä: 620 ml

✱ Tiivisteainetta ja varaosia voidaan hankkia valtuutetulta jälleenmyyjältä tai rengaskorjaamolta. Tyhjät tiivisteainesäiliöt voidaan hävittää kotona. Tiivisteaineen nesteylijäämät tulee hävittää ajoneuvosi jälleenmyyjällä tai rengaskorjaamolla tai paikallisten jätteen hävitysmääräysten mukaisesti.

## HINAAMINEN

### Hinauspalvelu

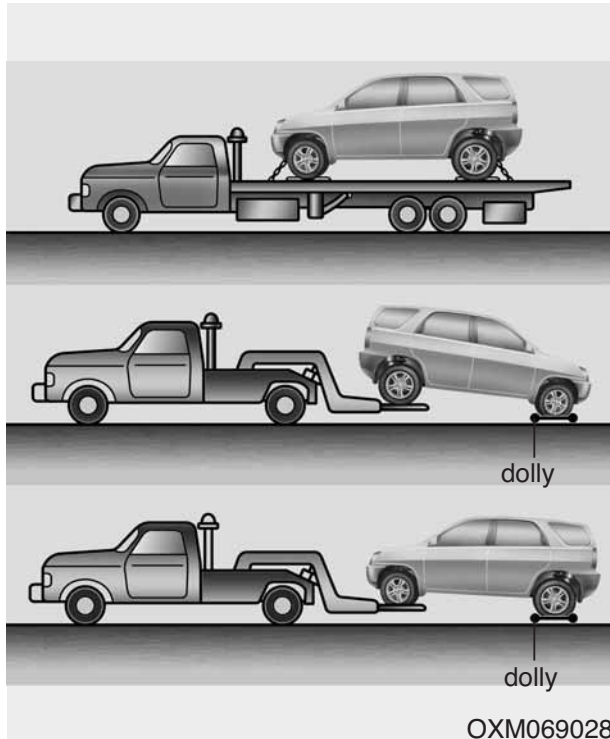

Jos hätätilanteen johdosta auto on hinattava, suosittelemme kääntymään hinauksen suorittamiseksi valtuutetun KIA-huollon tai ammattihinauspalvelun puoleen. Hinaus- ja nostotoimenpiteet on suoritettava oikealla tavalla, jotta estettäisiin auton vahingoittuminen. Henkilöautolavetin tai avolava-kuorma-auton käyttö on suositeltua.

Nelivetoajoneuvot on hinattava siten, että pyörät ovat irti tiestä “dollyn” ja nosturin avulla tai lavetilla.

#### ⚠ HUOMIO

**Nelivetoajoneuvoa ei saa koskaan hinata pyörien ollessa kiinni tiessä. Tämä voi aiheuttaa vakavia vahinkoja vaihteistoon tai nelivetojärjestelmään.**

Etuvetoista ajoneuvoa voidaan hinata (ilman henkilöautodollya) takapyörien ollessa maassa ja etupyörien ilmassa.

Jos kuormittuvan pyörän tai ripustuksen osat ovat vahingoittuneet tai ajoneuvoa hinataan etupyörät maassa, etupyörien alla on käytettävä dollya.

Kun hinaus suoritetaan hinauspalvelun rekalla ja pyörädollya ei käytetä, etupyörien on aina oltava ilmassa (takapyörien ei tarvitse).

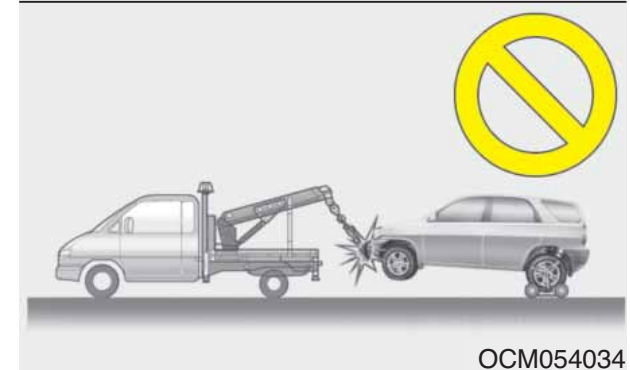
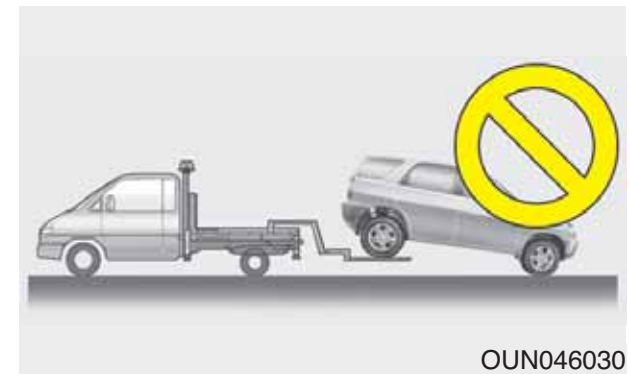

#### ⚠ HUOMIO

- **Älä hinaa autoa perä edellä etupyörien ollessa maassa, sillä tämä saattaa vahingoittaa autoa.**
- **Älä hinaa autoa hinausköydellä tai vastaavalla välineistöllä. Käytä pyörät nostavaa hinausajoneuvoa tai lavettia.**



Kun autoa hinataan hätätilanteessa ilman dollya:

1. Aseta virtalukko ACC-asentoon.
2. Siirrä vaihdevipu vapaalle (N-asentoon).
3. Vapauta seisontajarru.

### ⚠ HUOMIO

*Jos vaihteistoa ei aseteta N-asentoon (vapaa), vaihteiston sisäosat saattavat rikkoutua.*

### Irrotettava hinauskoukku (mikäli varusteena)

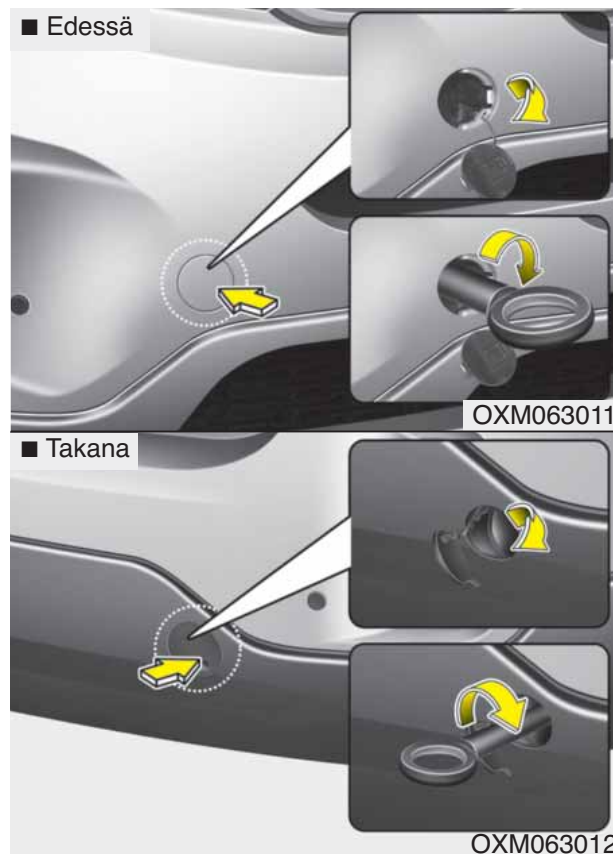

1. Avaa takaluukku ja irrota hinauskoukku työkalurasiasta.
2. Poista puskurin reiän kansi painamalla kannen alaosasta.

3. Kiinnitä hinauskoukku kiertämällä koukku myötäpäivään reiässä, kunnes se on kunnolla kiinnittynyt.
4. Käytön jälkeen irrota hinauskoukku ja asenna kansi takaisin paikoilleen.

## Hinaaminen hätätilanteessa

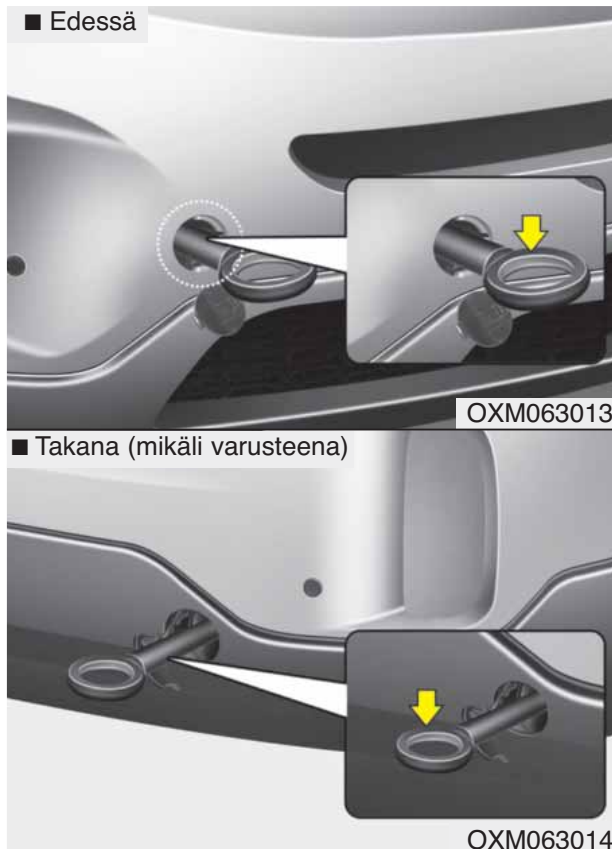

**Jos hätätilanteen johdosta auto on hinattava, suosittelemme kääntymään hinauksen suorittamiseksi valtuutetun KIA-huollon tai ammattihinauspalvelun puoleen.**

Jos hinauspalvelu ei ole hätätilanteessa käytettävissä, autoasi voidaan tilapäisesti hinata kaapelilla tai ketjulla, joka kiinnitetään auton etu- tai takapäähän alaosan hinauskoukkuun. Ole äärimmäisen varovainen, kun hinaat autoa. Kuljettajan on oltava autossa ohjaamassa ja käyttämässä jarruja.

Tällä tavalla hinaaminen voidaan suorittaa ainoastaan kovapäällysteisillä teillä lyhyitä matkoja hitaalla nopeudella. Lisäksi pyörien, akseleiden, voimansiirron, ohjauksen ja jarrujen on oltava hyvässä kunnossa.

- Älä käytä hinauskoukkuja auton vetämiseen pois mudasta, hiekasta tai vastaavista paikoista, joista autoa ei voi ajaa omin voimin pois.
- Vältä hinaamasta autoa, joka on raskaampi kuin hinauksen suorittava ajoneuvo.
- Kummankin auton kuljettajien tulee olla jatkuvassa yhteydessä keskenään.

### **! HUOMIO**

- **Kiinnitä hinausköysi hinauskoukkuun.**
- **Jos muuta auton osaa kuin hinauskoukkuja käytetään hinaamiseen, auton kori saattaa vahingoittua.**
- **Käytä kaapelia tai ketjua, joka on erityisesti suunniteltu ajoneuvojen hinaamiskäyttöön. Kiinnitä hinauskaapeli tai -ketju kunnolla mukana tulleeseen hinauskoukkuun.**
- Ennen hinauksen suorittamista tarkasta, ettei hinauskoukku ole rikkoutunut tai vahingoittunut.
- Kiinnitä hinauskaapeli tai -ketju kunnolla hinauskoukkuun.
- Älä nykäise koukusta. Kiinnitä se tukevasti paikoilleen tasaisella voiman käytöllä.
- Vältääksesi vahingoittamasta koukkuja, älä vedä sitä sivu- tai pystysuunnasta. Vedä aina suoraan eteenpäin.

## **VAROITUS**

Ole äärimmäisen varovainen, kun hinaat autoa.

- Vältä äkkinäisiä kiihdytyksiä ja arvaamattomia ajoliikkeitä, joista voi kohdistua liiallista jännitystä hinauskoukkuun ja hinausköyteen tai -ketjuun. Hinauskoukku ja hinausköysi tai -ketju saattaa rikkoutua, jonka seurauksena voi olla vakavia vammoja tai vahinkoja.
- Jos vahingoittunut ajoneuvo ei pysty liikkumaan, älä jatka hinaamista pakolla. Suosittelemme ottamaan yhteyden valtuutettuun Kia-huoltoon tai hinauspalveluun avun saamiseksi.
- Hinaa autoa mahdollisimman suoraan eteenpäin.
- Pysy kaukana autosta hinauksen alkaessa ja sen aikana.

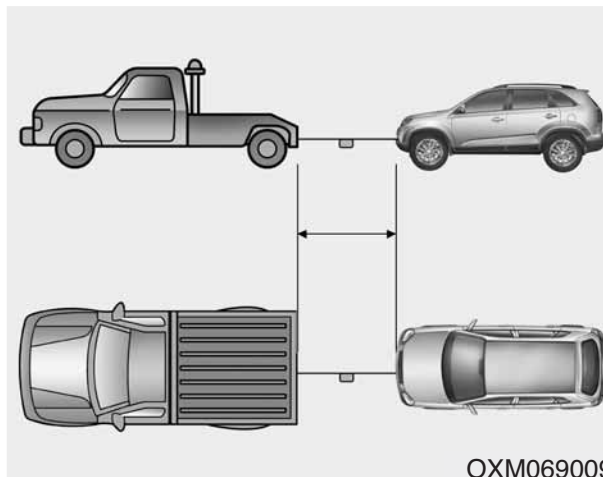

- Käytä hinausköyttä, jonka pituus on alle 5 metriä. Kiinnitä valkoinen tai punainen merkki (noin 30 cm leveä) köyden keskiosaan helpottaaksesi näkyvyyttä.
- Aja varovaisesti, jottei hinausköysi löystyisi hinauksen aikana.

## **Hinauksen varotoimenpiteet**

- Käännä virtalukko ACC-asentoon siten, että ohjauspyörä ei ole lukossa.
- Siirrä vaihdevipu vapaalle (N-asento).
- Vapauta seisontajarru.
- Käytä jarrupolkimen painamiseen enemmän voimaa kuin normaalisti, koska jarrutehostus ei ole käytössä.
- Ohjaamiseen tarvitaan enemmän voimaa, koska ohjaustehostin ei ole käytössä.
- Jos ajat alamäkeen, jarrut saattavat ylikuumentua menettäen tehoaan. Pysähdy usein ja anna jarrujen jäähtyä.



### **HUOMIO - Automaattivaihteisto**

- *Jos autoa hinataan siten, että kaikki neljää pyörää ovat maassa, hinaus voidaan suorittaa ainoastaan nokka edellä. Varmista, että vaihteisto on vapaalla. Varmista, että ohjaus ei ole lukossa asettamalla virtalukko ACC-asentoon. Kuljettajan on oltava hinattavassa autossa ohjaamassa ja käyttämässä jarruja.*
- *Välttyäksesi automaattivaihteiston suurilta vahingoilta, aja autolla hinauksen aikana alle 15 km/h, äläkä aja yli 1,5 km.*
- *Ennen hinaamista tarkasta mahdolliset automaattivaihteistoöljyn vuodot ajoneuvon alta. Jos automaattivaihteistoöljyä on vuotanut, hinauslavettia tai -dollya on käytettävä.*

## VARUSTEET ONGELMATILANTEEN SATTUESSA (MIKÄLI VARUSTEENA)

Ajoneuvossa on varusteena hätätilanteen varalta erilaisia tarvikkeita.

### Palosammutin

Pienen tulipalon sattuessa noudata seuraavia ohjeita huolellisesti, jos osaat käyttää palosammutinta.

1. Vedä irti sammuttimen päässä oleva sokka, joka estää kahvan vahingollisen painamisen.
2. Tähtää suutin tulipalon lähteeseen.
3. Pysy noin 2,5 metrin päässä tulesta ja purista kahvasta käyttäaksesi sammutinta. Jos vapautat kahvan, sammutusaineen tulo lakkaa.
4. Liikuta suutinta edestakaisin palon lähteessä. Tulipalon sammumisen jälkeen tarkkaile sitä, ettei se syty uudelleen.

### Ensiapupakkaus

Tämä pakkaus sisältää tarvikkeita, kuten sakset, siteen, teippiä jne. antamaan ensiapua loukkaantuneelle henkilölle.

### Varoituskolmio

Aseta varoituskolmio tien varteen varoittamaan tulevaa liikennettä hätätilanteissa, joissa ajoneuvo on esimerkiksi pysäköity pientareelle ongelman vuoksi.

### Rengaspainemittari (mikäli varusteena)

Renkaat menettävät hieman ilmaa jokapäiväisessä ajossa, jolloin sinun tulee lisätä sitä säännöllisesti. Tämä ei yleensä ole merkki vuotavasta renkaasta, vaan normaalista kulumisesta. Tarkasta rengaspaineet aina renkaiden ollessa kylmänä, koska lämpötilan nousu nostaa painetta.

Tarkastaaksesi rengaspaineet, noudata seuraavia vaiheita:

1. Avaa täyttöventtiilin korkki, joka sijaitsee vanteessa.
2. Paina mittaria rengasventtiiliä vasten. Hieman ilmaa saattaa karata tätä suorittaessasi ja enemmän, jos et paina mittaria tiukasti.
3. Mittari antaa lukeman, kun painat sitä tiukasti.
4. Lue rengaspaine mittarista ottaaksesi selvää, onko paine alhainen vai korkea.
5. Säädä rengaspaineet määritettyyn paineeseen. Ks. "Renkaat ja vanteet" luvussa 8.
6. Kiinnitä täyttöventtiilin korkki takaisin paikoilleen.

# Huolto

<b>Moottoritila</b> .....	7-3	<b>Polttoainesuodatin (Diesel)</b> .....	7-23
<b>Huoltopalvelut</b> .....	7-5	• Veden poistaminen polttoainesuodattimesta .....	7-23
• Omistajan vastuu.....	7-5	• Polttoainesuodattimen vaihtaminen .....	7-23
• Omistajan huollon varotoimet .....	7-5	<b>Ilmansuodatin</b> .....	7-24
• Moottoritilan varotoimenpiteet (Dieselmoottorit) ...	7-6	• Suodattimen vaihtaminen.....	7-24
<b>Omistajan huolto</b> .....	7-7	<b>Ilmastointilaitteen raitisilmasuodatin</b> .....	7-26
• Omistajan huolto-ohjelma .....	7-7	• Suodattimen tarkastaminen .....	7-26
<b>Määräaikaishuolto</b> .....	7-9	<b>Pyyhkijän sulat</b> .....	7-28
<b>Huoltotoimenpiteiden selitykset</b> .....	7-10	• Sulkien tarkastaminen .....	7-28
<b>Moottoriöljy</b> .....	7-14	• Sulan vaihtaminen.....	7-28
• Moottoriöljyn määrän tarkastaminen .....	7-14	<b>Akku</b> .....	7-32
• Moottoriöljyn ja -suodattimen vaihtaminen.....	7-15	• Akun käyttöiän parantaminen.....	7-32
• Jäähdytysnesteen määrän tarkastaminen.....	7-16	• Akun kapasiteetin tarra .....	7-33
<b>Moottorin jäähdytysneste</b> .....	7-16	• Akun lataaminen .....	7-34
• Jäähdytysnesteen vaihtaminen.....	7-16	• Kohteiden nollaus .....	7-35
<b>Jarru-/kytkinneste</b> .....	7-19	<b>Renkaat ja vanteet</b> .....	7-36
• Jarru-/kytkinnesteen määrän tarkastaminen.....	7-19	• Renkaiden huolenpito .....	7-36
<b>Ohjaustehostimen neste</b> .....	7-20	• Suositellut rengaspaineet kylminä.....	7-36
• Ohjaustehostimen nesteen määrän tarkastaminen .	7-20	• Rengaspaineiden tarkastaminen .....	7-37
• Ohjaustehostimen letkujen tarkastaminen.....	7-20	• Renkaan kiertovaihto .....	7-38
<b>Pesuneste</b> .....	7-21	• Pyöränkulmat ja renkaan tasapainotus .....	7-39
• Pesunesteen määrän tarkastaminen .....	7-21	• Renkaan vaihtaminen .....	7-40
<b>Seisontajarru</b> .....	7-22	• Vanteen vaihtaminen.....	7-41
• Seisontajarrun tarkastaminen .....	7-22	• Renkaan pito .....	7-41
		• Renkaan hoito ja huolto .....	7-41
		• Renkaan kylkimerkinnot .....	7-42

<b>Sulakkeet</b> .....	<b>7-46</b>
• Sisätilan sulakerasian sulakkeen vaihtaminen .....	7-47
• Moottoritilan sulakerasian sulakkeen vaihtaminen.	7-48
• Sulake-/relerasian kuvaus. ....	7-50
<b>Valopolttimot</b> .....	<b>7-63</b>
• Ajovalon, etuseisontavalon, etusuuntavilkun, etusumu- valon ja kaarreajovalon polttimon vaihtaminen .....	7-63
• Ajovalojen ja etusumuvalojen suuntaus (Euroopassa) .....	7-66
• Sivusuuntavilkun polttimon vaihtaminen .....	7-72
• Takavaloumpion polttimon vaihtaminen .....	7-73
• Lisäjarruvalopolttimon vaihtaminen .....	7-75
• Takasumuvalopolttimo .....	7-76
• Rekisterivalopolttimon vaihtaminen .....	7-77
• Oven kynnyshalopolttimon vaihtaminen .....	7-77
• Sisävalopolttimon vaihtaminen .....	7-78
<b>Ulkopuolen hoito</b> .....	<b>7-79</b>
• Ulkopuolen hoito .....	7-79
• Sisätilojen hoito .....	7-84
<b>Päästöjen hallintajärjestelmä</b> .....	<b>7-86</b>
• 1. Kampikammion päästöjen hallintajärjestelmä ..	7-86
• 2. Haihtumiskaasupäästöjen hallintajärjestelmä ...	7-86
• 3. Pakokaasupäästöjen hallintajärjestelmä .....	7-87

## MOOTTORITILA

### ■ Bensiinimoottori (Theta II 2.4L) - GDI

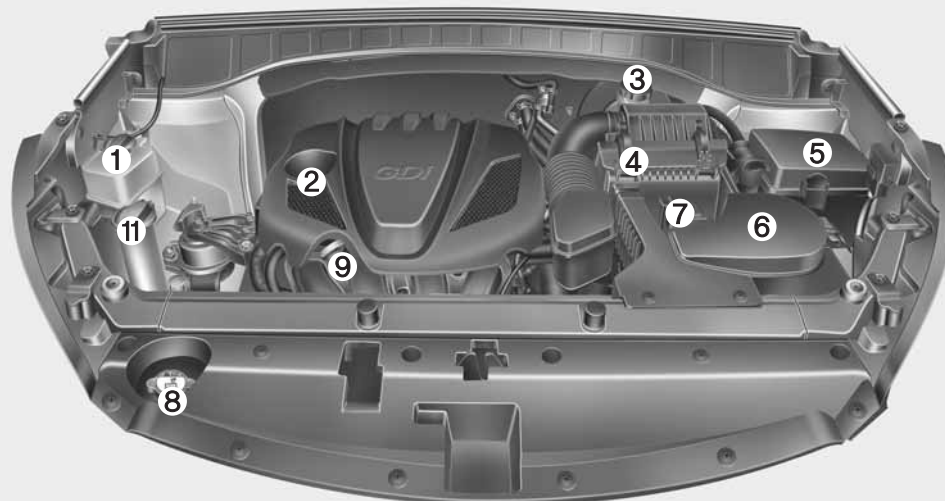

### ■ Bensiinimoottori (Theta II 2.4L) - MPI

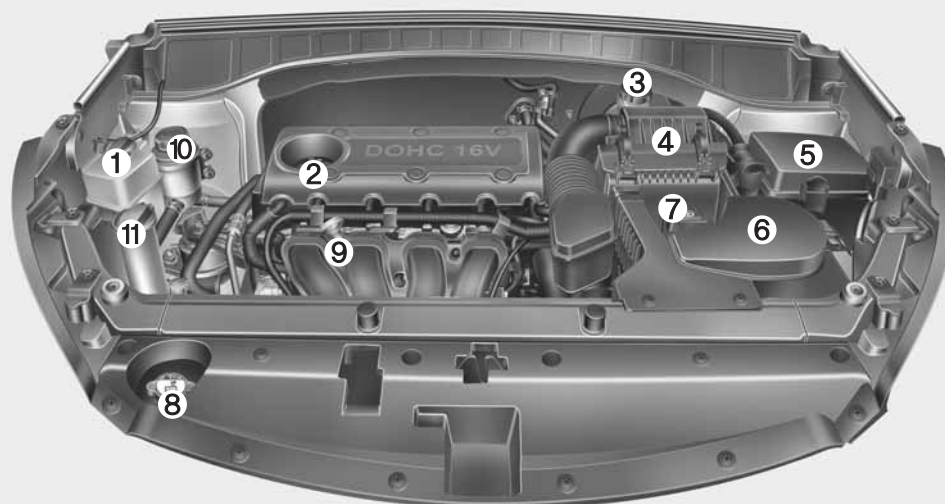

1. Jäähdytysnestesäiliö
2. Moottoriöljyn täyttöaukon korkki
3. Jarru-/kytkinnestesäiliö
4. Ilmansuodatin
5. Sulakerasia
6. Akun negatiivinen napa
7. Akun positiivinen napa
8. Jäähdyttimen korkki
9. Moottoriöljyn mittatikku
10. Ohjaustehostimen nestesäiliö (mikäli varusteena)
11. Tuulilasin pesunestesäiliö

\* Auton varsinainen moottoritila saattaa poiketa kuvan mukaisesta.

ODMEMC2001/ODMNM2020



## ■ Bensiinimoottori (Lambda II 3.5L) - MPI

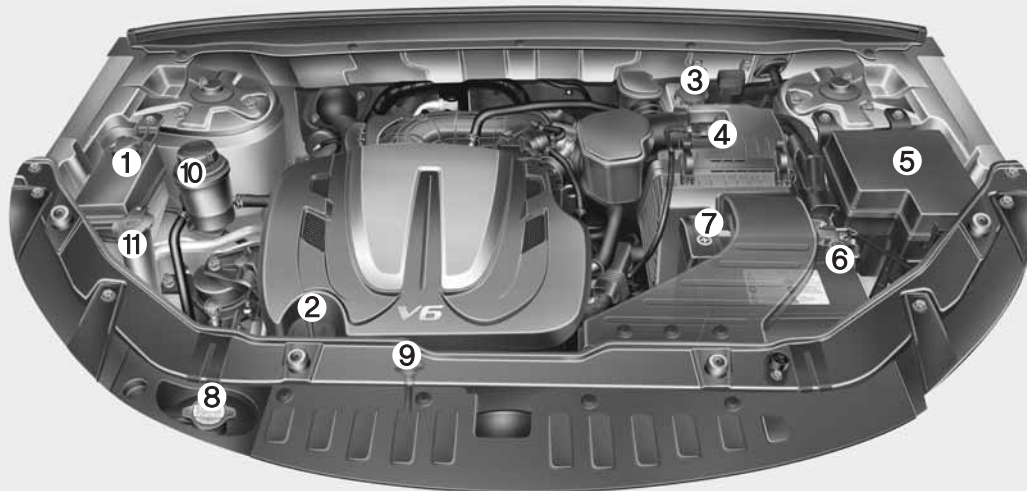

## ■ Dieselmoottori (R2.0/R2.2)

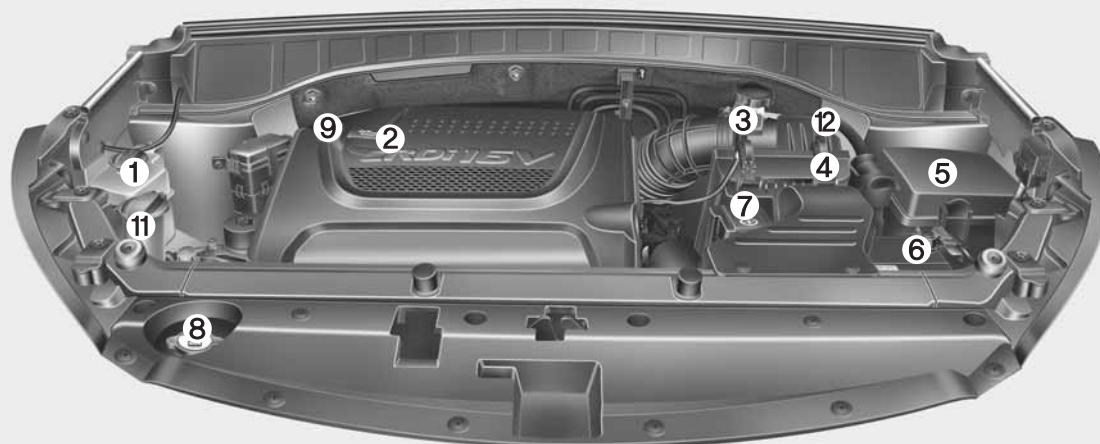

1. Jäähdytysnestesäiliö
2. Moottoriöljyn täyttöaukon korkki
3. Jarru-/kytkinnestesäiliö
4. Ilmansuodatin
5. Sulakerasia
6. Akun negatiivinen napa
7. Akun positiivinen napa
8. Jäähdyttimen korkki
9. Moottoriöljyn mittatikku
10. Ohjaustehostimen nestesäiliö (mikäli varusteena)
11. Tuulilasin pesunestesäiliö
12. Polttoainesuodatin (mikäli varusteena)

\* Auton varsinainen moottoritila saattaa poiketa kuvan mukaisesta.

OXM079100/odm012005

## HUOLTO

Sinun tulee olla erityisen varovainen suorittaessasi mitä tahansa huolto- tai tarkastustoimenpiteitä, ettet vahingoita itseäsi tai autoasi.

Sopimaton, viimeistelemätön tai puutteellinen huolto saattaa aiheuttaa autoosi käyttöongelmia, jotka voivat johtaa auton vahingoittumiseen, onnettomuuteen tai henkilövahinkoon.

### Omistajan vastuu

#### \* HUOMAUTUS

**Huoltojen ja tietojen kirjaamisen suorittaminen on omistajan vastuulla.**

Suosittellemme, että huollatat ajoneuvosi valtuutetussa Kia-huollossa.

Sinun tulee säilyttää asiakirjat, joista ilmenee, että autosi oikea huolto on suoritettu huolto-ohjelman vaatimusten mukaisesti (ks. huoltokirja). Tarvitset näitä tietoja tositteena oikeasta, vaatimukset täyttävästä huollosta mahdollisissa takuutapauksissa.

Yksityiskohtaiset takuehdot on esitetty takuu- ja huoltokirjassa.

Takuu ei kata korjauksia ja säätöjä, jotka ovat aiheutuneet sopimattomasta huollosta tai vaadittujen huoltojen puuttumisesta.

### Omistajan huoltojen varotoimenpiteet

Sopimaton tai viimeistelemätön huolto saattaa johtaa ongelmiin. Tämä luku antaa ohjeita ainoastaan huoltöille, jotka ovat helposti suoritettavissa.

#### \* HUOMAUTUS

**Sopimaton omistajan suorittama huolto takuun aikana saattaa vaikuttaa takuun voimassaoloon. Lisätietoja löydät erillisestä Takuu- ja huoltokirjasta, joka on toimitettu auton mukana. Jos olet yhtään epävarma huolloista tai huoltotoimenpiteistä, suosittelemme kääntymään Kia-huollon puoleen.**

## **⚠ VAROITUS - Huoltotyöt**

- **Auton huoltotoimenpiteiden suorittaminen voi olla vaarallista. Joidenkin huoltotoimenpiteiden suorittamiseen sisältyy vakavan loukkaantumisen riski. Jos sinulla ei ole riittävästi tietämystä ja kokemusta tai oikeita työkaluja ja välineistöä työn suorittamiseen, suosittelemme huollattamaan järjestelmän valtuutetussa Kia-huollossa.**
- **Työskenteleminen moottoritilassa moottorin ollessa käynnissä on vaarallista. Se on vielä vaarallisempaa, jos päälläsi on löysät vaatteet tai koruja. Nämä voivat takertua liikkuviin osiin aiheuttaen vammoja. Tämän vuoksi, jos sinun on pakko pitää moottori käynnissä työskennellessäsi moottoritilassa, poista kaikki korut (erityisesti sormukset, rannekorut, rannekellot ja kaulaketjut) sekä solmiot, kaulaliinat ja vastaavat vaatekappaleet ennen kuin menet moottorin tai jäähdytintuuletin lähetyville.**

## **Moottoritilan varotoimenpiteet (Dieselmoottorit)**

- **Pietso-suuttimet toimivat korkealla jännitteellä (enintään 200V). Tämän vuoksi seuraavanlaisia onnettomuuksia voi sattua.**
  - **Suora kosketus suuttimeen tai sen johdotukseen voi aiheuttaa sähköiskun, josta voi seurata lihaskärsä- tai hermostovaurioita.**
  - **Toiminnassa olevasta suuttimesta vapautuva sähkömagneettinen aalto voi aiheuttaa sydämentahdistimen toimintahäiriötä.**
- **Noudata alla esitettyjä turvallisuusohjeita tarkastaessasi moottoritilaa moottorin ollessa käynnissä.**
  - **Älä koske suuttimiin, niiden johdotuksiin tai moottorin ohjausyksikköön moottorin käydessä.**
  - **Älä irrota suuttimen liitintä, kun moottori on käynnissä.**
  - **Sydämentahdistinta käyttävien henkilöiden ei tule olla moottorin lähetyvillä sen ollessa käynnissä tai sitä käynnistettäessä.**

## **⚠ VAROITUS - Dieselmoottori**

**Älä koskaan suorita toimenpiteitä ruiskutusjärjestelmään, kun moottori on käynnissä tai 30 sekunnin sisällä sen sammuttamisesta. Korkeapainepumpussa, jakoputkessa, suuttimissa ja korkeapaineputkissa vallitsee korkea paine moottorin sammuttamisenkin jälkeen. Vuodon aiheuttama polttoainesuihku voi aiheuttaa vakavia vammoja osuessaan vartaloon. Tahdistinta käyttävien henkilöiden tulisi pysyä yli 30 cm päässä moottorin ohjausyksiköstä (ECU) ja moottorin johtosarjoista, kun moottori on käynnissä. Moottorin ohjausjärjestelmässä vaikuttavat suuret sähkövirrat voivat aiheuttaa voimakkaita magneettikenttiä.**

## OMISTAJAN HUOLTO

Seuraavat luettelot sisältävät ajoneuvon tarkastuksia, jotka tulisi suorittaa ilmoitetuin aikaväleihin, jotta varmistetaan ajoneuvon turvallinen ja luotettava toiminta.

Jos sinulla on mitä tahansa kysymyksiä, suosittelemme kääntymään valtuutetun Kia-huollon puoleen.

Nämä omistajan huoltotarkastukset eivät ole takuun piirissä ja niiden vaatimasta työajasta, osista ja nesteistä saatetaan veloittaa.

### Omistajan huolto-ohjelma

#### *Kun pysähdyt tankkaamaan:*

- Tarkasta moottoriöljyn määrä.
- Tarkasta jäähdytysnesteen määrä jäähdytysnestesäiliöstä.
- Tarkasta tuulilasin pesunesteen määrä.
- Tarkasta, onko renkaat menettäneet painetta.

#### VAROITUS

**Ole varovainen tarkastaessasi moottorin jäähdytysnesteen määrää moottorin ollessa lämmin. Tulikuuma jäähdytysnestettä tai höyryä saattaa suihkuta kovalla paineella. Tämä voi aiheuttaa palovammoja tai muita vakavia loukkaantumisia.**

#### *Kun käytät autoa:*

- Huomioi muutokset auton pakoputken äänessä tai pakokaasujen hajussa.
- Tarkkaile, ettei ohjauspyörä värise. Kiinnitä huomiota, jos ohjauspyörän kääntämiseen vaadittava voima vaihtelee tai sen keskityskohta muuttuu.
- Huomaa, jos autosi ”puoltaa” voimakkaasti puolelle tai toiselle ajatessasi tasaisella, suoralla tiepinalla.
- Kun jarrutat, kuuntele ja tarkkaile epätavallisia ääniä, ajoneuvon puoltamista, lisääntyntä polkimen liikettä tai vaikeasti painettavaa jarrupoljinta.
- Jos vaihteistossa tapahtuu luistoa tai muita muutoksia, tarkasta vaihteistoöljyn määrä.
- Tarkasta automaattivaihteiston P-asennon (pysäköinti) toiminta.
- Tarkasta seisontajarru.
- Tarkasta nestevuodot auton alta (vesipisaroiden tippuminen ilmastointijärjestelmästä sen käytön aikana tai jälkeen on normaalia).

## ***Vähintään kuukausittain:***

- Tarkasta jäähdytysnesteen määrä säiliössä.
- Tarkasta kaikkien ulkovalojen, kuten jarruvalojen, suuntavilkkujen ja varoitusvilkkujen toiminta.
- Tarkasta kaikkien pyörien rengaspaineet (mukaan lukien varapyörän).

## ***Vähintään kahdesti vuodessa (esim. keväisin ja syksyisin):***

- Tarkasta jäähdyttimen, lämmittimen ja ilmastoinnin letkut mahdollisista vuodoista tai vahingoista.
- Tarkasta tuulilasin pesunesteen ja pyyhkijöiden toiminta. Puhdista pyyhkimien sulat puhtaalla kankaalla, joka on kostutettu pesunesteellä.
- Tarkasta ajovalojen suuntaus.
- Tarkasta äänenvaimennin, pako-putket, suojukset ja kiinnittimet.
- Tarkasta olka- ja lantiovöiden toiminta ja kuluneisuus.
- Tarkasta renkaiden kuluneisuus ja pyöränmutterien kireys.

## ***Ainakin kerran vuodessa:***

- Puhdista korin ja ovien vedenpoistokanavat.
- Tarkasta ja voitele ovien ja luukkujen saranat.
- Voitele ovien ja luukkujen lukot ja salvat.
- Voitele ovien kumitiivisteet.
- Tarkasta ilmastointijärjestelmä.
- Tarkasta ohjaustehostinnesteen määrä.
- Tarkasta ja voitele automaattivaih-teiston vivustot.
- Puhdista akku ja navat.
- Tarkasta jarrunesteen taso.

## MÄÄRÄAIKAISHUOLTO

Noudata normaalia huolto-ohjelmaa, jos mikään seuraavista olosuhteista ei liity autosi käyttötapaan. Jos jokin seuraavista olosuhteista pätee, noudata vaativan käytön huolto-ohjelmaa.

- Toistuva lyhyiden matkojen ajaminen.
- Pölyisissä olosuhteissa tai hiekkaisilla alueilla ajaminen.
- Jarrujen vaativa käyttö.
- Ajaminen alueilla, joilla käytetään tiesuolausta tai muita syövyttäviä aineita.
- Ajaminen epätasaisilla tai mutaisilla teillä.
- Ajaminen vuoristoisilla alueilla.
- Jatkuva käyttäminen joutokäynnillä tai alhaisilla nopeuksilla.
- Ajaminen pitkään kylmissä lämpötiloissa ja/tai erittäin kosteissa ilmas-  
toissa.
- Yli 50 % ajosta tapahtuu kovassa ruuhkassa kuumalla säällä (yli 32 °C).

*Jos autoasi käytetään edellä esitetyissä olosuhteissa, sinun tulee tehdä tarkastuksia, osien vaihtoja ja neste-täyttöjä useammin kuin normaalissa huolto-ohjelmassa esitetään (ks. huoltokirja). Huolto-ohjelman aikajaksojen tai ajomäärien ylityttyä jatka määrättyjen huoltovälien noudattamista.*

## MÄÄRÄAIKAISHUOLLON KOHTIEN SELITTEET

### Moottoriöljy ja -suodatin

Moottoriöljy ja -suodatin on vaihdettava huolto-ohjelman mukaisin väliajoin. Jos autoa käytetään raskaissa olosuhteissa, öljy ja suodatin on vaihdettava useammin.

### Käyttöhihnat

Tarkasta kaikki käyttöhihnat mahdollisilta leikkautumisilta, murtumilta, kulumisilta tai öljyn vaikutuksilta. Vaihda tarvittaessa. Käyttöhihnojen oikean kireyden tarkastus on suoritettava säännöllisesti ja tarpeen vaatiessa säätö.

### Polttoainesuodatin (patruuna)

Tukkeutunut suodatin voi heikentää auton tehoa, vahingoittaa päästöjärjestelmää ja aiheuttaa erilaisia ongelmia, kuten vaikeaa käynnistyvyyttä. Jos polttoainesäiliöön kerääntyy liikaa vierasperäistä ainetta, suodatin on vaihdettava useammin.

Uuden suodattimen asentamisen jälkeen anna moottorin käydä useita minuutteja ja tarkasta liitokset mahdollisista vuodoista.

Suosittelimme, että polttoainesuodatin vaihdetaan valtuutetussa Kia-huollossa.

### Polttoaineletkut ja -liittimet

Tarkasta polttoainelinjat, -letkut ja -liittimet mahdollisista vuodoista ja vahingoista. Suosittelemme, että polttoainelinjat, -putket ja -liittimet vaihdetaan valtuutetussa Kia-huollossa.

### **⚠ VAROITUS - Ainoastaan Diesel**

**Älä koskaan suorita toimenpiteitä ruiskutusjärjestelmään, kun moottori on käynnissä tai 30 sekunnin sisällä sen sammuttamisesta. Korkeapainepumpussa, jakoputkessa, suuttimissa ja korkeapaineputkissa vallitsee korkea paine moottorin sammuttamisenkin jälkeen. Vuodon aiheuttama polttoainesuihku voi aiheuttaa vakavia vammoja osuessaan vartaloon. Tahdistinta käyttävien henkilöiden tulisi pysyä vähintään 30 cm päässä moottorin ohjausyksiköstä (ECU) ja moottoritilan johtosarjoista, kun moottori on käynnissä. Common Rail -järjestelmässä vaikuttavat suuret sähkövirrat voivat aiheuttaa voimakkaita magneettikenttiä.**

### **Huohotinputki ja polttoaineen täyttöaukon korkki**

Huohotinputki ja polttoaineen täyttöaukon korkki on tarkastettava huolto-ohjelman määräämin väliajoin. Varmista, että uusi huohotinputki tai polttoainekorkki vaihdetaan oikein.

### **Kampikammion ilmanvaihdon letkut (mikäli varusteena)**

Tarkasta letkujen pinnat mahdollisista lämpö- ja/tai mekaanisista vahingoista. Kova ja hauras kumi, murtumat, halkeamat, leikkaumat, kulumat ja pullistumat ovat merkkejä kulumisesta. Erityistä huomiota on kiinnitettävä niiden putkien pintoihin, jotka sijaitsevat lähimpänä lämmön lähteitä, kuten pakosarjaa.

Tarkasta letkujen reititys, jotta varmistuisit siitä, etteivät ne tulisi kosketuksiin lämpölähteiden, terävien kulumien tai liikkuvien osien kanssa. Nämä voivat aiheuttaa lämpövahinkoja tai mekaanista kulumista. Tarkasta kaikki letkuliitokset, kuten puristimet ja liittimet: niiden on oltava oikein kiinnittyneet ja niissä ei saa esiintyä vuotoja. Letkut tulee vaihtaa välittömästi, jos niissä on vahingon tai kulumisen merkkejä.

### **Ilmansuodatin**

Suosittelimme, että ilmansuodatin vaihdetaan valtuutetussa Kia-huollossa.

### **Sytytystulpat (bensinimoottorit)**

Varmista uusia sytytystulppia asentessasi, että niiden lämpöarvo on oikea.

### **Venttiilivällys (bensinimoottoreissa)**

Tutki liialliset venttiiliäänät ja/tai moottorin värinät ja säädä tarpeen vaatiessa. Suosittelemme, että huollatat järjestelmän valtuutetussa Kia-huollossa.



## Jäähdytysjärjestelmä

Tarkasta jäähdytysjärjestelmän osat, kuten jäähdytin, jäähdytysnestesäiliö, letkut ja liittimet, mahdollisista vuodoista ja vahingoista. Vaihdata vahingoittuneet osat uusiin. Jäähdytysnesteen häviämisen syy tulee aina selvittää mahdollisten lisävaurioiden ehkäisemiseksi.

## Jäähdytysneste

Jäähdytysneste on vaihdettava huolto-ohjelman mukaisin väliajoin.

## Käsivaihteistoöljy (mikäli varusteena)

Tarkasta käsivaihteiston öljy huolto-ohjelman mukaisesti.

## Automaattivaihteistoöljy (mikäli varusteena)

Automaattivaihteiston öljyä ei tarvitse vaihtaa, jos autoa käytetään normaaleissa olosuhteissa. Suosittelemme, että automaattivaihteistoöljy vaihdetaan valtuutetussa Kia-huollossa huolto-ohjelman mukaisesti.

### \* HUOMAUTUS

**Automaattivaihteistoöljy on yleensä väriltään punaista.**

**Kun autolla ajetaan, automaattivaihteistoöljy alkaa tummua. Tämä on normaalia, eikä sinun tule tehdä öljyn vaihtopäätöstä värin muuttumisen perusteella.**

### HUOMIO

***Väärän tyyppisen nesteen käyttäminen saattaa johtaa vaihteiston toimintahäiriöihin ja vioittumiseen.***

***Käytä ainoastaan määrättyä automaattivaihteistoöljyä. (Noudata luvun 8 kappaletta ”Tilavuudet ja suositellut voiteluaineet”).***

## Jarruletkut ja kulutuspinnat

Tarkasta silmämääräisesti asennuksen virheettömyys, mahdollinen hankaaminen, kuluneisuus ja vuodot. Vaihdata kuluneet tai vahingoittuneet osat uusiin välittömästi.

## Jarruneste

Tarkasta jarrunesteen määrä jarrunestesäiliössä. Tason tulee olla säiliön sivun ”MIN” ja ”MAX” -merkkien välissä. Käytä ainoastaan jarrujen hydraulinestettä, joka täyttää DOT 3 tai DOT 4 -määräyksen.

## Seisontajarru

Tarkasta seisontajarrujärjestelmä mukaan lukien seisontajarruvipu (tai poljin) ja kaapelit.

### **Jarrulevyt, -palat, -satulat ja -navat**

Tarkasta jarrupalojen ja -levyjen kuluneisuus sekä satulat mahdollisista nestevuodoista.

Saadaksesi lisätietoja jarrupalojen tai kosketuspintojen kulumisrajoista, suosittelemme tutustumaan Kian Internet-sivustoon.

(<http://brakemanual.kia.co.kr>)

### **Jousituksen kiinnityspultit**

Tarkasta jousituksen kiinnitykset mahdollisilta löystymisiltä tai vahingoilta. Kiristä määritettyyn kiristysmomenttiin.

### **Ohjausvaihte, vivusto ja suojakumit/pallonivelet**

Kun auto on paikoillaan ja moottori sammutettu, tarkasta ohjauspyörän liiallinen vapaaliike.

Tarkasta vivusto taipumilta ja vahingoilta. Tarkasta suojakumit ja pallonivelet kulumisilta, murtumilta tai vahingoilta. Vaihddata vahingoittuneet osat uusiin.

### **Ohjaustehostimen pumppu, hihna ja letkut**

Tarkasta ohjaustehostimen pumppu ja letkut mahdollisista vuodoista ja vahingoista. Vaihddata vahingoittuneet tai vuotavat osat uusiin välittömästi. Tarkasta ohjaustehostimen hihna (tai käyttöhihna) mahdollisista leikkauksista ja murtumisista. Tarkasta myös sen kuluneisuus, mahdollinen öljyyntyminen sekä oikea kireys. Vaihda se uuteen tai säädä tarpeen vaatiessa.

### **Vetoakselit ja suojakumit**

Tarkasta vetoakselit, suojakumit ja kiinnikkeet murtumilta, kulumisilta ja vahingoilta. Vaihddata vahingoittuneet osat uusiin ja lisää tarpeen vaatiessa rasvaa.

### **Ilmastointilaitteen kylmäaine (mikäli varusteena)**

Tarkasta ilmastointijärjestelmän letkut ja liittimet mahdollisista vuodoista ja vahingoista.

## MOOTTORIÖLJY

### Moottoriöljyn määrän tarkastaminen

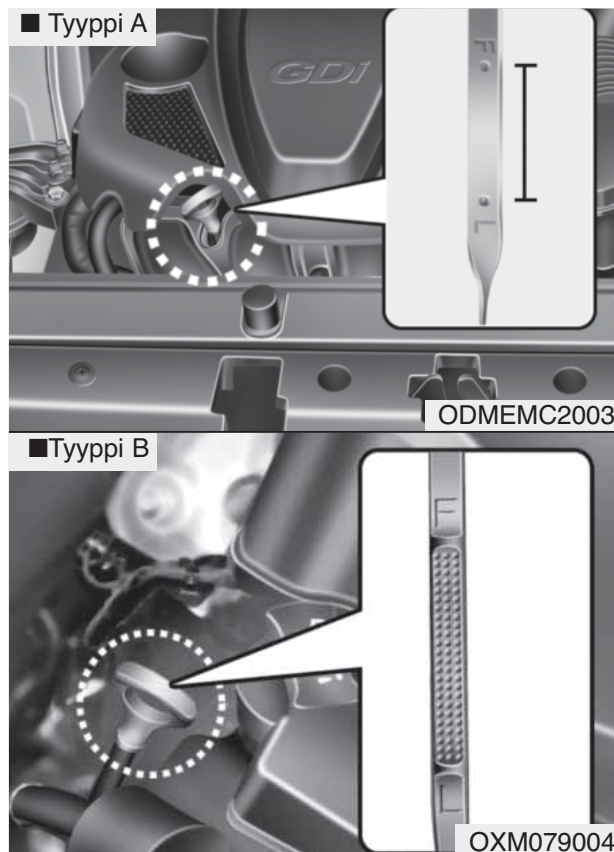

1. Varmista, että auto on tasaisella pinnalla.
2. Käynnistä moottori ja anna sen saavuttaa normaali toimintalämpötila.

3. Sammuta moottori ja odota muutama minuutti (noin 5 minuuttia), että öljy ehtii asettua takaisin öljypohjaan.
4. Vedä mittatikku ulos, pyyhi se puhtaaksi ja aseta se kokonaan takaisin paikoilleen.

#### **VAROITUS - Jäähdyttimen letku**

Varo, ettet kosketa jäähdyttimen letkuun tarkastaessasi tai lisätessäsi moottoriöljyä, sillä se saattaa olla riittävän kuumaa aiheuttaakseen palovammoja.

5. Vedä mittatikku uudelleen ulos ja tarkasta pinnan taso. Pinnan tulisi olla "F" ja "L" -merkkien välissä.

#### **! HUOMIO**

- *Älä täytä moottoriöljyä liikaa. Se saattaa vahingoittaa moottoria ja pakokaasujen puhdistusjärjestelmää.*
- *Älä läikytä moottoriöljyä lisätessäsi tai vaihtaessasi sitä. Jos moottoriöljyä putoaa moottoritilaan, pyyhi se pois välittömästi.*

#### **! HUOMIO - Dieselmoottori**

*Moottoriöljyn liiallinen täyttäminen voi aiheuttaa ns. sammutuksen jälkeistä jälkipolttoa, koska tällöin palotilaan jää ylimääräistä moottoriöljyä. Tämä voi johtaa moottorin vahingoittumiseen ja aiheuttaa katkonaista, äänekästä käyntiä sekä vaalean pakokaasun lisääntymistä.*

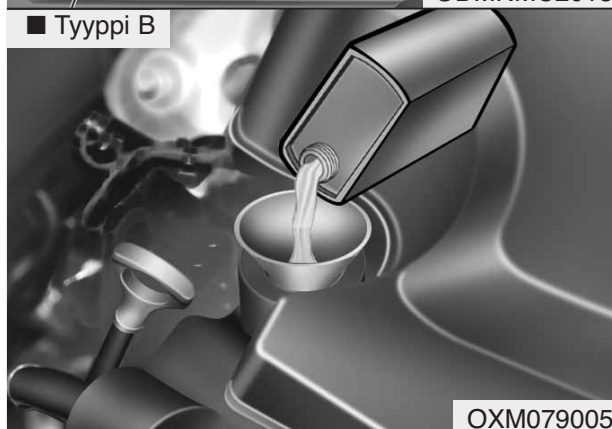
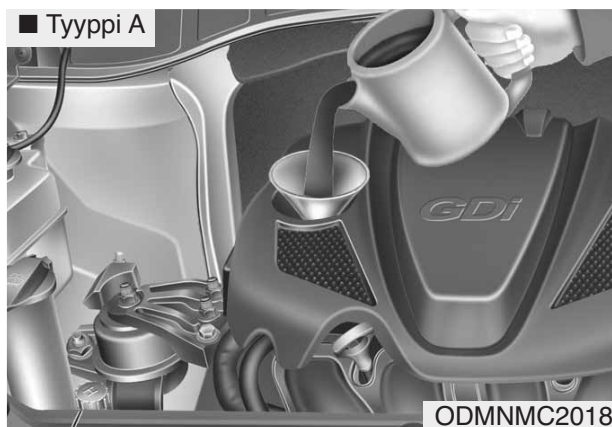

Jos se on lähellä "L"-merkkiä, lisää sen verran öljyä, että pinnan taso asettuu "F"-merkin kohdalle. **Älä täytä liikaa.**

**Käytä suppiloa, jotta öljyä ei läikkyisi moottorin osiin.**

*Käytä ainoastaan määrättyjä moottoriöljyjä. (Noudata luvun 8 kappaletta "Tilavuudet ja suositellut voiteluaineet").*

## **Moottoriöljyn ja -suodattimen vaihtaminen**

Suosittelimme, että moottoriöljy ja polttoainesuodatin vaihdetaan valtuutetussa Kia-huollossa.

### **⚠ VAROITUS**

**Käytetty moottoriöljy saattaa aiheuttaa ihon ärtymistä tai syöpää pitempiaikaisen ihokosketuksen seurauksena. Käytetty moottoriöljy sisältää kemikaaleja, jotka ovat aiheuttaneet syöpää koe-eläimille laboratorioolosuhteissa. Suojaa aina ihosi pesemällä kädet huolellisesti saippualla ja lämpimällä vedellä välittömästi käytetyn öljyn käsittelyn jälkeen.**

## MOOTTORIN JÄÄHDYTYSNESTE

Korkeapaineisessa jäähdytysjärjestelmässä on säiliö, joka on täytetty ympärivuotiseen käyttöön tarkoitetulla pakkasnesteseoksella. Säiliö on täytetty tehtaalla.

Tarkasta nesteen pakkaskestävyys ja sen taso vähintään kerran vuodessa, ennen talvikauden alkamista ja ennen kylmempään ilmastoon matkustamista.

### Jäähdytysnesteen määrän tarkastaminen

#### VAROITUS



#### Jäähdyttimen korkin avaaminen

- Älä koskaan yritä avata jäähdyttimen korkkia, kun moottori on käynnissä tai lämmin. Näin toimimalla jäähdytysjärjestelmä ja moottori voivat vahingoittua. Lisäksi kuuma jäähdytysnestettä ja höyryä voivat aiheuttaa vakavia henkilövahinkoja.
- Sammuta moottori ja odota, kunnes se on jäähtynyt. Ole erittäin huolellinen avatessasi jäähdyttimen korkkia. Aseta paksu pyyhe sen ympärille ja käännä sitä hitaasti vastapäivään ensimmäiseen rajoitukseen. Poistu kauemmaksi paineen vapautuessa jäähdytysjärjestelmästä.

(Jatkuu)

(Jatkuu)

Kun olet varma, että kaikki paine on vapautunut, paina korkkia alaspäin käyttämällä paksua pyyhettä ja jatka kääntämistä vastapäivään avataksesi sen.

- Vaikka moottori ei olisi käynnissä, älä avaa jäähdyttimen korkkia tai kuivaa tulppaa moottorin ja jäähdyttimen ollessa lämpimiä. Kuumaa jäähdytysnestettä tai höyryä saattaa silti suihkuta paineella aiheuttaen vakavia vammoja.

**VAROITUS**

Sähkömoottori (jäähdyttimen tuuletin) ohjautuu moottorin jäähdytysnesteen lämpötilan, ilmastoinnin kylmäaineen paineen ja ajoneuvon nopeuden mukaan. Joissain tilanteissa se saattaa toimia, vaikka moottori ei olisi käynnissä. Ole äärimmäisen varovainen työskennellessäsi jäähdytintuuletin lähetyvillä, ettet loukkaa itseäsi pyöriviin tuuletinsiipiin. Kun moottorin jäähdytysnesteen lämpötila laskee, sähkömoottori sammuu automaattisesti. Tämä on normaali ilmiö.

Jos autossasi on bensiinin suorasuikutus (GDI), jäähdyttimen tuuletin saattaa toimia, kunnes irrotat akun negatiivisen kaapelin.

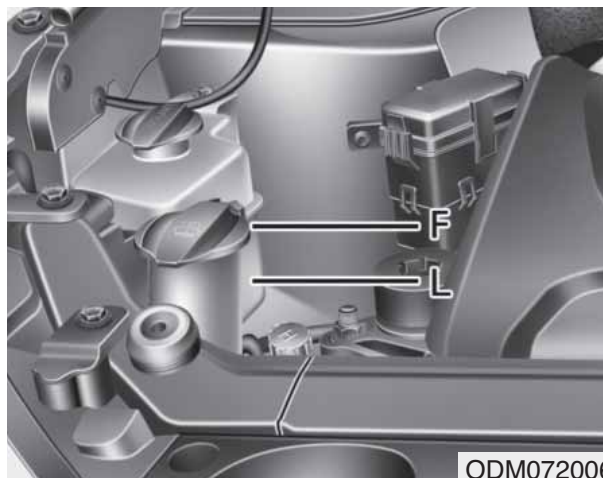

Tarkasta kaikkien jäähdytys- ja lämmitysjärjestelmän letkujen kunto ja liitos. Vaihda turvonneet tai kuluneet letkut uusiin.

Jäähdytysnesteen taso tulee täyttää jäähdytysnestesäiliön sivun ”F” ja ”L”-merkkien väliin, kun moottori on viileä.

Jos jäähdytysnesteen taso on alhainen, lisää määrättyä jäähdytysnestettä, jotta saavutettaisiin riittävä suoja pakkaselta ja korroosiolta. Täytä taso ”F”-merkkiin asti, mutta älä täytä sen yli. Jos täyttöjä joudutaan suorittamaan usein, suosittelemme tarkastuttamaan järjestelmän valtuutetussa Kia-huollossa.

**Suosittelut jäähdytysneste**

- Kun lisäät jäähdytysnestettä ajoneuvoosi, käytä ainoastaan ionivaihdettua tai pehmeää vettä äläkä koskaan sekoita kovaa vettä tehtaan täyttämään jäähdytysnesteseen. Väärä jäähdytysnesteseos voi johtaa vakaviin toimintahäiriöihin ja moottoririkkoon.
- Autosi moottorissa on alumiinisia osia, jotka on suojattava korroosiolta ja jäätymiseltä etyleeniglykolipohjaisella jäähdytysnesteellä.
- ÄLÄ KÄYTÄ alkoholia tai metanolia sisältävää nestettä tai sekoita niitä suositeltuihin nesteisiin.
- Älä käytä liuosta, joka sisältää yli 60 % tai alle 35 % pakkasnestettä. Tällöin liuoksen vaikutus heikkenee.

Seossuhteet selviävät seuraavasta taulukosta.

Ulkoilman lämpötila	Seossuhde (tilavuus)	
	Pakkasneste	Vesi
-15 °C	35	65
-25 °C	40	60
-35 °C	50	50
-45 °C	60	40

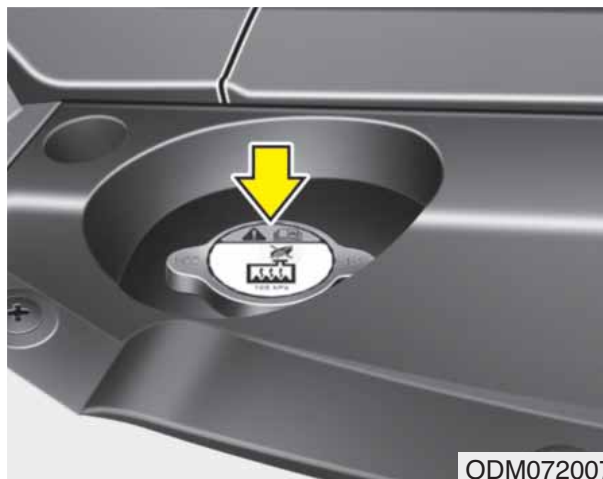

## ⚠ VAROITUS



### Jäähdyttimen korkki

Älä avaa jäähdyttimen korkkia, kun moottori ja jäähdytin ovat lämpimiä. Tulikuumaa jäähdytysnestettä tai höyryä saattaa suihkuta paineella aiheuttaen vakavia vammoja.

## Jäähdytysnesteen vaihtaminen

Suosittelemme, että jäähdytysneste vaihdetaan valtuutetussa Kia-huollossa.

## ⚠ HUOMIO

*Aseta paksu kangas jäähdyttimen korkin ympärille ennen jäähdytysnesteen lisäämistä estääksesi jäähdytysnesteen läikymisen moottorin osiin, kuten laturiin.*

## ⚠ VAROITUS - Jäähdytysneste

- Älä lisää jäähdytys- tai pakkasnestettä pesunestesäiliöön.
- Jäähdytysneste voi heikentää näkyvyyttä, kun sitä suihkutaan tuulilasille, jolloin seurauksena voi olla auton hallinnan menettäminen tai maalipinnan ja korin vahinkoja.

## JARRU-/KYTKINNESTE (MIKÄLI VARUSTEENA)

### Jarru-/kytkinnesteen määrän tarkastaminen

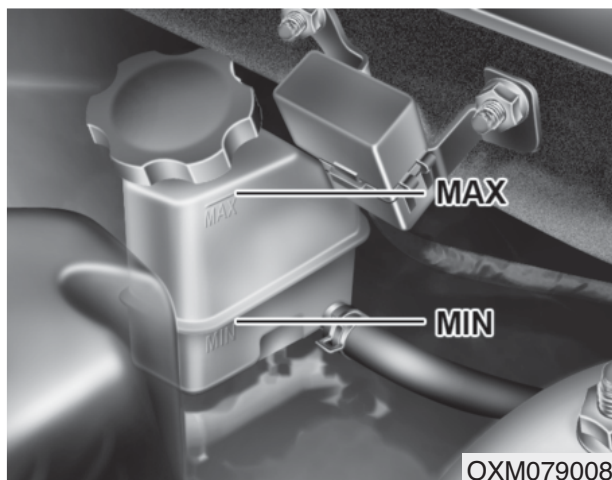

Tarkasta säiliön nestemäärä säännöllisesti. Nestetason tulee olla säiliön sivun "MIN" ja "MAX" -merkkien välissä.

Ennen säiliön korkin poistamista ja jarru-/kytkinnesteen lisäämistä puhdista säiliön korkin ympäröimä alue huolellisesti, jotta neste ei likaantuisi.

Jos taso on alhainen, lisää nestettä "MAX"-merkintään asti. Taso laskee ajokilometrien myötä. Tämä on normaali ilmiö, joka liittyy jarrupintojen kulumiseen.

Jos nestetaso on liian alhainen, suosittelemme, että järjestelmä tarkastetaan valtuutetussa Kia-huollossa.

*Käytä ainoastaan määrättyjä jarrunesteitä. (Noudata luvun 8 kappaletta "Tilavuudet ja suositellut voiteluaineet").*

### **VAROITUS - Jarru-/kytkinnesteen väheneminen**

**Jos jarru-/kytkinjärjestelmään on jatkuvasti lisättävä nestettä, suosittelemme tarkastuttamaan järjestelmän valtuutetussa Kia-huollossa.**

*Älä koskaan sekoita erityyppisiä nesteitä keskenään.*

### **VAROITUS - Jarru-/kytkinneste**

**Käsittele jarru-/kytkinnestettä varovaisesti sitä vaihtaessasi tai lisätessäsi. Varo, ettei sitä joudu silmiin. Jos jarru-/kytkinnestettä joutuu silmiin, puhdista välittömästi runsaalla juoksevalla vedellä. Tarkastuta silmäsi lääkärillä mahdollisimman pian.**

### **HUOMIO**

**Älä anna jarru-/kytkinnesteen kulkeutua auton maalipinnalle, koska maali saattaa vahingoittua. Ilmalle pidempään altistuneena ollutta jarru-/kytkinnestettä ei tulisi koskaan käyttää, koska sen laatu voi olla heikentynyt. Tämä tulee hävittää asianmukaisesti. Älä lisää vääränlaista nestettä. Pieni määrä mineraalipohjaista öljyä, kuten moottoriöljyä, voi vahingoittaa jarru-/kytkinjärjestelmän osia.**



## OHJAUSTEHOSTIMEN NESTE (MIKÄLI VARUSTEENA)

### Ohjaustehostimen nesteen määrän tarkastaminen

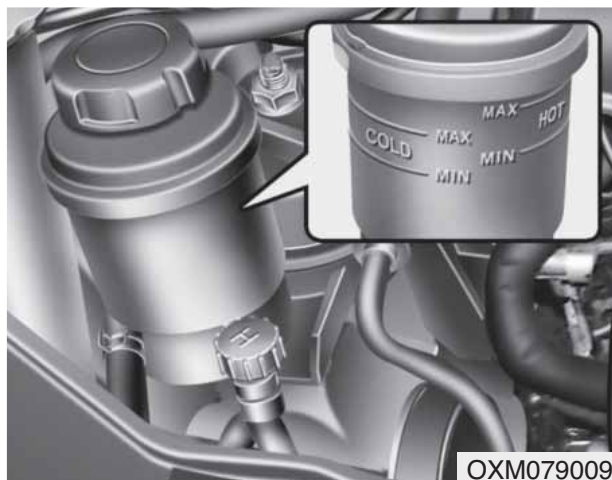

Kun ajoneuvo on tasaisella tiepinnalla, tarkasta säännöllisesti ohjaustehostimen nestesäiliön pinnan taso. Nestetason tulee olla normaalissa lämpötilassa säiliön sivun ”MIN” ja ”MAX” -merkkien välissä.

Ennen kuin lisäät ohjaustehostimen nestettä, puhdista huolellisesti säiliön korkkia ympäröivä alue, ettei neste likaantuisi.

Jos taso on alhainen, lisää nestettä ”MAX”-merkintään asti.

### \* HUOMAUTUS

Tarkasta, että nesteen taso on säiliön ”HOT” -alueella. Jos neste on kylmää, tarkasta, että se on ”COLD” -alueella.

Jos ohjaustehostinjestelmään on jatkuvasti lisättävä nestettä, suosittelemme tarkastuttamaan järjestelmän valtuutetussa Kia-huollossa.

### ⚠ HUOMIO

- **Vältäaksesi ohjaustehostimen pumpun vahingoittumisen, älä käytä ajoneuvoa jatkuvasti, kun ohjaustehostimen nestemäärä on alhainen.**
- **Älä koskaan käynnistä moottoria, kun säiliö on tyhjä.**
- **Nestettä lisätessäsi varo, ettei likaa pääse säiliöön.**
- **Liian alhainen nestemäärä voi vaatia enemmän voimaa ohjaamiseen ja/tai aiheuttaa ohjausjärjestelmästä häiriöäniä.**

(Jatkuu)

(Jatkuu)

- **Muiden kuin määrättyjen nesteiden käyttäminen voi heikentää ohjaustehostimen tehokkuutta ja aiheuttaa siihen vahinkoa.**

Käytä ainoastaan määrättyjä ohjaustehostinnesteitä. (Noudata luvun 8 kappaletta ”Tilavuudet ja suositellut voiteluaineet”).

### Ohjaustehostimen letkujen tarkastaminen

Tarkasta ohjaustehostimen letkujen liitoskohdat mahdollisista vuodoilta, vahingoilta tai vääntymiltä, ennen kuin lähdet ajamaan.

## PESUNESTE

### Pesunesteen määrän tarkastaminen

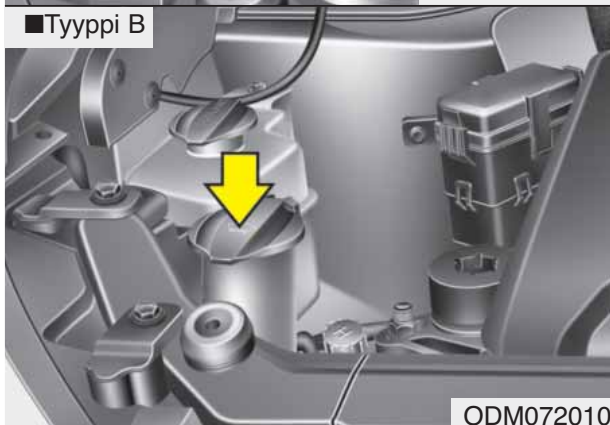
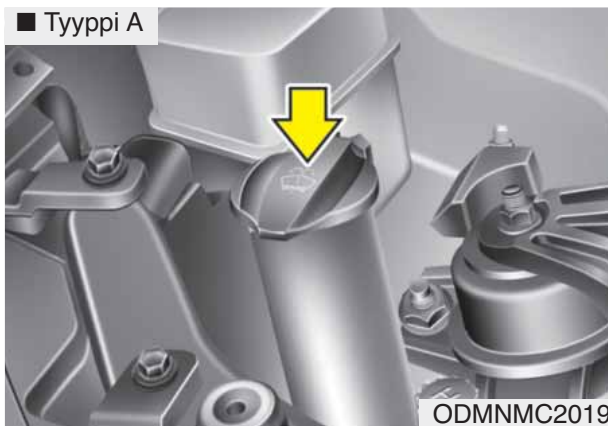

Säiliö on läpinäkyvä, jotta pystyisit tarkastamaan tason nopealla silmäyksellä.

Tarkasta nesteen määrä pesunestesäiliössä ja lisää nestettä tarvittaessa. Jos pesunestettä ei ole saatavilla, korvikkeena voidaan käyttää puhdasta vettä. Kuitenkin kylmissä ilmastossa on käytettävä pesunesteliuosta, jossa on jäätymisenestoainetta, jotta jäätyminen estettäisiin.

### **VAROITUS - Jäähdytysneste**

- Älä lisää jäähdytys- tai pakasnestettä pesunestesäiliöön.
- Jäähdytysneste voi heikentää näkyvyyttä, kun sitä suihkutaan tuulilasille, jolloin seurauksena voi olla auton hallinnan menettäminen tai maali-pinnan ja korin vahinkoja.
- Tuulilasin pesuneste sisältää alkoholia, jonka seurauksena se voi syttyä joissain olosuhteissa. Älä päästä kipinälähteitä tai avotulta pesunesteen tai pesunestesäiliön lähelle. Auto saattaa vahingoittua tai matkustajat loukkaantua.
- Tuulilasin pesuneste on ihmisille ja eläimille myrkyllistä. Älä koske pesunesteeseen, äläkä päästä sitä suuhusi. Tämä voi olla terveydelle hengenvaarallista.

## SEISONTAJARRU

### Seisontajarrun tarkastaminen

#### Tyyppi A



Tarkasta, onko liikemäärä ohjearvojen mukainen, kun seisontajarrupoljinta painetaan 294N (30 kg) voimalla. Lisäksi seisontajarrun tulisi yksinään pystyä pitämään auto paikallaan kohtalaisen jyrkässä mäessä. Jos liike on pidempi tai lyhyempi kuin suositeltu, suosittelemme huollattamaan järjestelmän valtuutetussa Kia-huollossa.

**Liikemäärä : 8-9 pykälää**

#### Tyyppi B

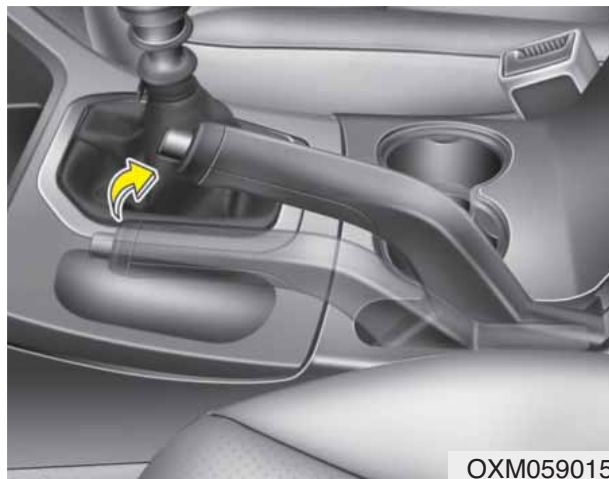

Tarkasta seisontajarruvivun liike laskeamalla kuuluvien napsahdusäänten määrä, kun nostat vivun kokonaan ylös vapautetusta asennosta. Lisäksi seisontajarrun tulisi yksinään pystyä pitämään auto paikallaan kohtalaisen jyrkässä mäessä. Jos liike on pidempi tai lyhyempi kuin suositeltu, suosittelemme huollattamaan järjestelmän valtuutetussa Kia-huollossa.

**Liikemäärä : 5-6 napsahdusta 196 N voimalla (20 kg).**

## POLTTOAINESUODATIN (DIESELMOOTTORIT)

### Veden poistaminen polttoainesuodattimesta

Dieselmoottorin polttoainesuodatin on tärkeässä asemassa, kun polttoaineesta erotellaan vesi, jolloin ylimääräinen vesi kerääntyy suodattimen pohjalle.

Jos vettä kerääntyy polttoainesuodattimeen, varoitusvalo syttyy, kun virta kytketään ON-asentoon.



Jos varoitusvalo syttyy, vie autosi valtuutettuun Kia-huoltoon, jossa vesi poistetaan ja järjestelmä tarkastetaan.

### ! HUOMIO

*Jos polttoainesuodattimeen kerääntynyttä vettä ei tyhjennetä sopivin väliajoin, sen kulkeutuminen saattaa aiheuttaa keskeisten osien, kuten polttoainejärjestelmän, vahinkoja.*

### Polttoainesuodattimen vaihtaminen



### \* HUOMAUTUS

Kun vaihdat polttoainesuodatinta, suosittelemme käyttämään valtuutetun Kia-huollon käyttämiä varaosia.

## ILMANSUODATIN

### Suodattimen vaihtaminen

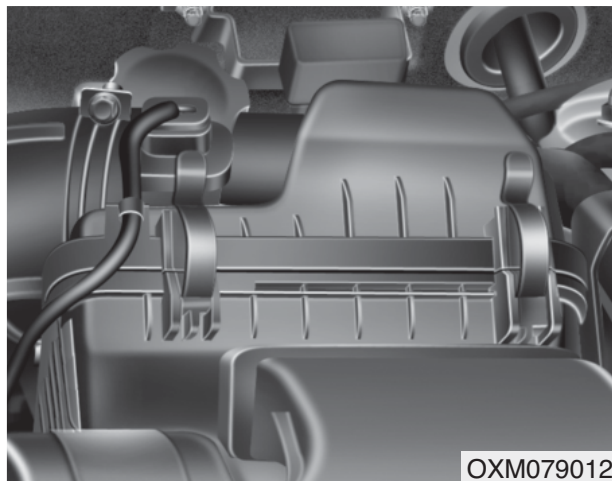

Tämä tulee vaihtaa tarpeen vaatiessa, ei pestä.

Voit puhdistaa suodattimen tarkastessasi ilmansuodatinelementtiä.

Puhdista suodatin käyttämällä paineilmaa.

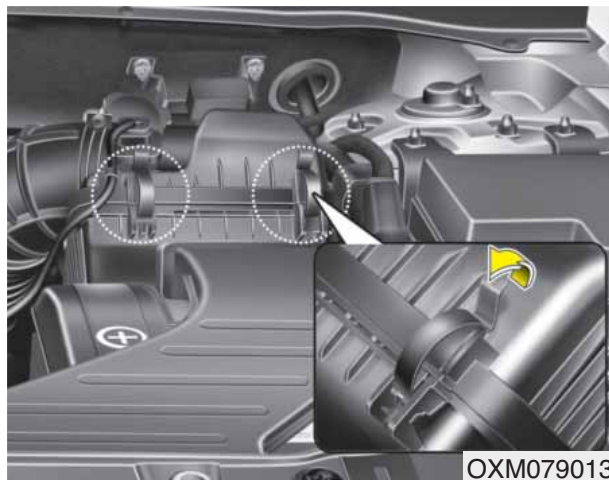

1. Avaa ilmansuodattimen kannen kiinnittimet ja avaa kansisuojaus.

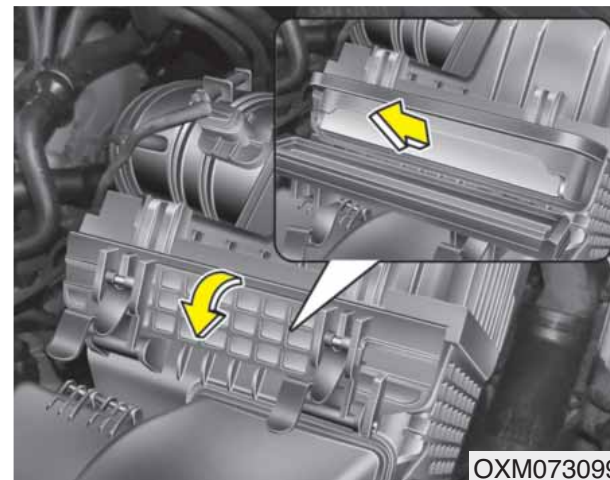

2. Pyyhi ilmansuodattimen sisäosat.
3. Nosta ilmansuodattimen yläkansi ja vedä ilmansuodattimen suojuksesta.
4. Vedä ilmansuodatin irti vaihtaaksesi sen.
5. Lukitse suojakansi kannen kiinnittimillä.

Vaihda suodatin huolto-ohjelman mukaisesti.

*Jos ajoneuvoa käytetään erittäin pölyisillä tai hiekkaisilla alueilla, vaihda elementti suositeltuja vaihtovälejä useammin. (Ks. huoltokirjan “Vaativan käytön huolto-ohjelma”).*

 **HUOMIO**

- **Älä aja, kun ilmansuodatin on irrotettu. Tällöin moottori kuluu nopeasti.**
- **Kun poistat ilmansuodatinta, ole varovainen, ettei pölyä tai likaa kulkeudu imukanavaan. Muussa tapauksessa seurauksena voi olla vahinkoja.**
- **Suosittellemme käyttämään valtuutetun Kia-huollon käyttämiä varaosia.**

## RAITISILMASUODATIN

### Suodattimen tarkastaminen

Ilmastointilaitteen raitisilmasuodatin tulee vaihtaa huolto-ohjelman mukaisesti. Jos autoa käytetään jatkuvasti hyvin saastuneissa kaupungeissa tai pölyisillä, vaikeakulkuisilla teillä, tulee se tarkastaa useammin ja vaihtaa aikaisemmin. Kun vaihdat ilmastointilaitteen raitisilmasuodattimen, noudata seuraavia toimenpiteitä ja varo, ettet vahingoita muita osia.

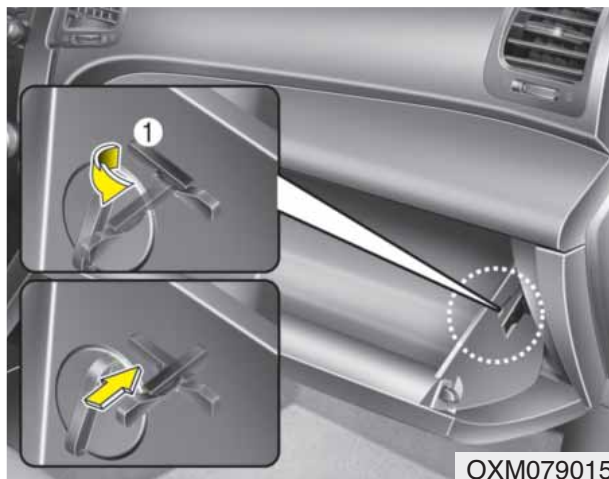

1. Avaa hansikaslokeri ja vedä tukikiinnikkeestä (1).

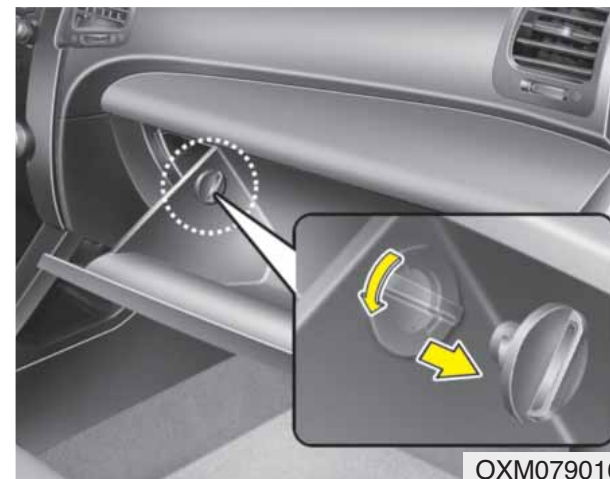

2. Kun hansikaslokeri on avoinna, poista molemminpuoliset pysäyttimet.

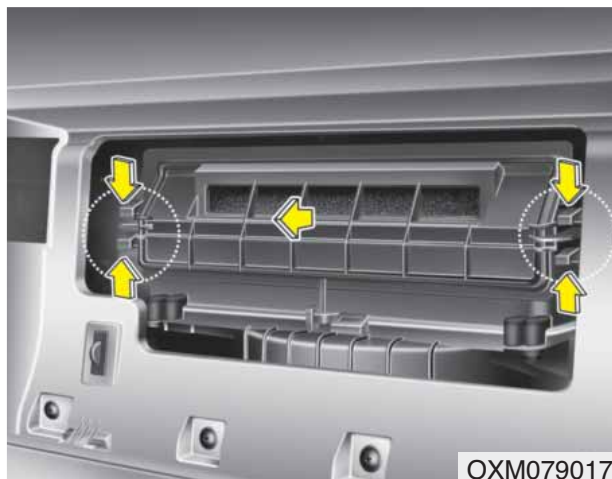

3. Poista raitisilmansuodattimen kotelo vetämällä kuoren kummaltakin puolelta.

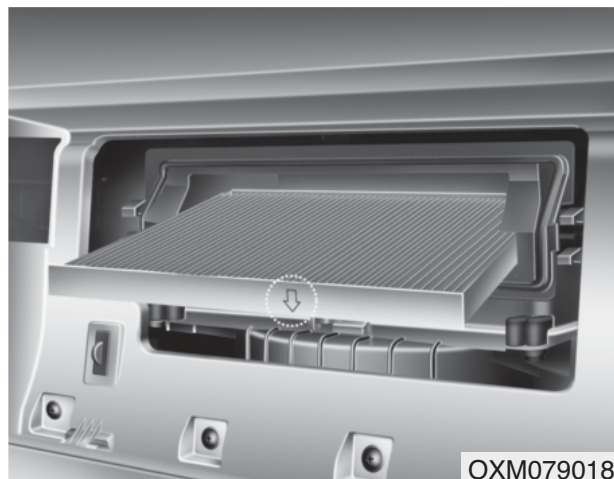

4. Vaihda raitisilmasuodatin uuteen.  
5. Suorita asennus käänteisessä järjestyksessä.

### \* HUOMAUTUS

Vaihtaessasi ilmastointilaitteen raitisilmasuodatinta huolehdi, että asennat sen oikein. Muuten järjestelmästä saattaa kuulua melua ja suodattimen teho saattaa heikentyä.



## PYYHKIJÄN SULAT

### Sulan tarkastaminen

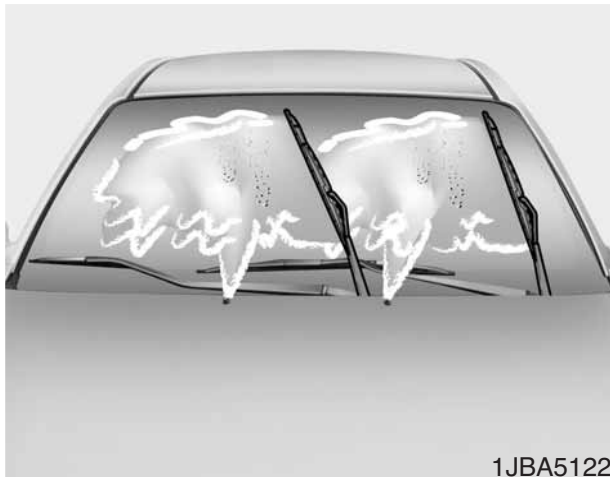

1JBA5122

### \* HUOMAUTUS

Kaupallisten kuumavahojen, joita käytetään automaattisissa autopesuloissa, tiedetään tekevän tuulilasin vaikeaksi puhdistaa.

Joko tuulilasin tai pyyhkijän sulan liikaantuminen vieraalla aineella voi heikentää tuulilasin pyyhkimien tehokkuutta. Likaantumista voivat aiheuttaa hyönteiset, mahla ja kaupallisissa autopesuloissa käytettävät kuumavahat. Jos sulat eivät pyyhi kunnolla, puhdista sekä ikkuna että sulat hyvällä puhdistusaineella tai miedolla liuoksella ja huuhtelee huolellisesti puhtaalla vedellä.

### ⚠ HUOMIO

*Estääksesi pyyhkimien vahingoittumisen, älä käytä bensiiniä, kerosiinia, maalitinneriä tai muuta liuotinta niissä tai niiden lähellä.*

### Sulan vaihtaminen

Jos pyyhkijät eivät enää pyyhi riittävästi hyvin, sulat ovat ehkä kuluneet tai murtuneet, jolloin ne on vaihdettava.

### ⚠ HUOMIO

*Älä yritä siirtää pyyhkimiä käsin, sillä pyyhkijän varsi tai muut osat voivat vahingoittua.*

### ⚠ HUOMIO

*Vääräntyyppisen pyyhkijäsulan käyttäminen saattaa johtaa pyyhkijöiden toimintahäiriöihin ja vioittumisiin.*

## Tuulilasin pyyhkijän sulka



### Tyyppi A

1. Nosta pyyhkijän varsi ja käännä pyyhkijän sulka siten, että muovinen lukitsin tulee esiin.

#### **! HUOMIO**

**Älä anna pyyhkijän pudota tuulilasille, sillä tuulilasi voi rikkoutua.**

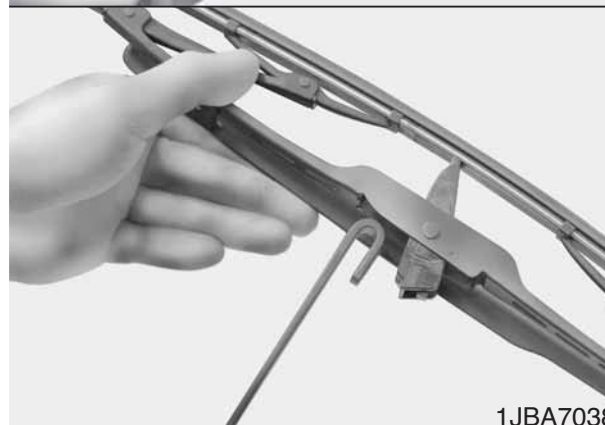
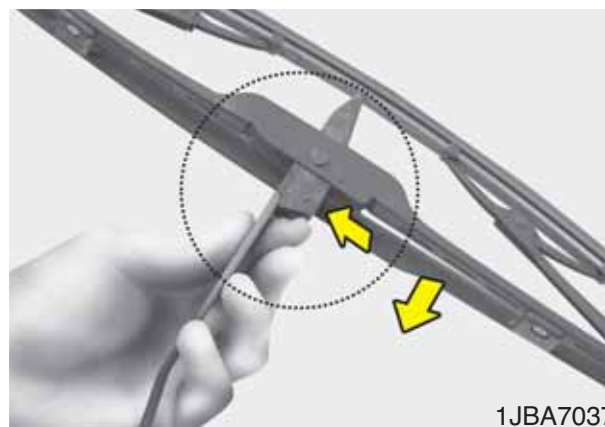

2. Purista lukitsinta ja liu'uta sulkaa alaspäin.
3. Nosta se irti varresta.
4. Asenna uusi sulka irrotukseen nähden käänteisessä järjestyksessä.

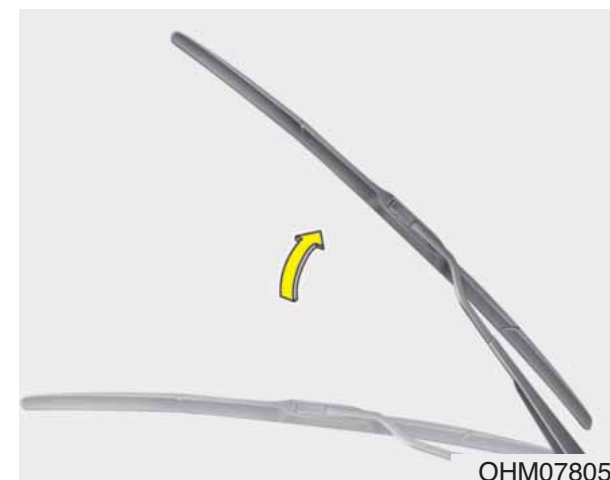

### Tyyppi B

1. Nosta pyyhkijän varsi.

#### **! HUOMIO**

**Älä anna pyyhkijän pudota tuulilasille, sillä tuulilasi voi rikkoutua.**

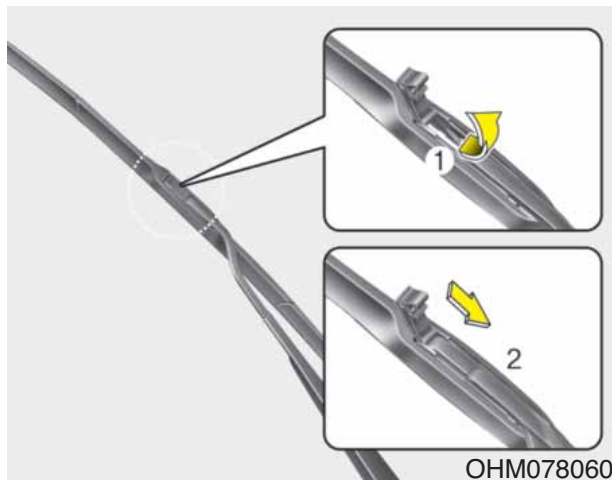

2. Nosta pyyhkijän lukitsin ylös. Vedä sitten pyyhkijän kokoonpanoa alas ja poista se.

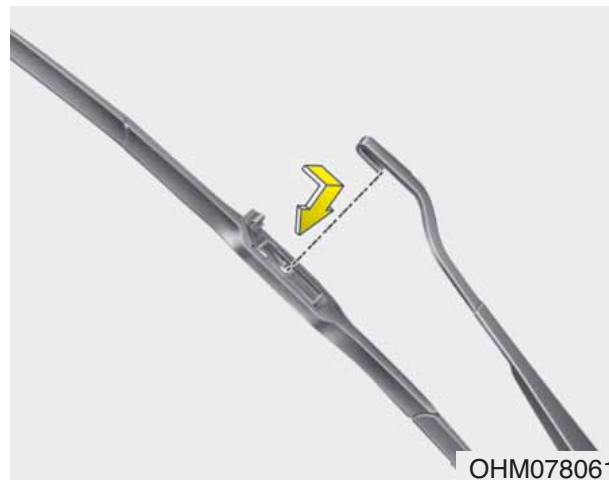

3. Asenna uusi sulka irrotukseen nähden käänteisessä järjestyksessä.

## Takalasin pyyhkijän sulka

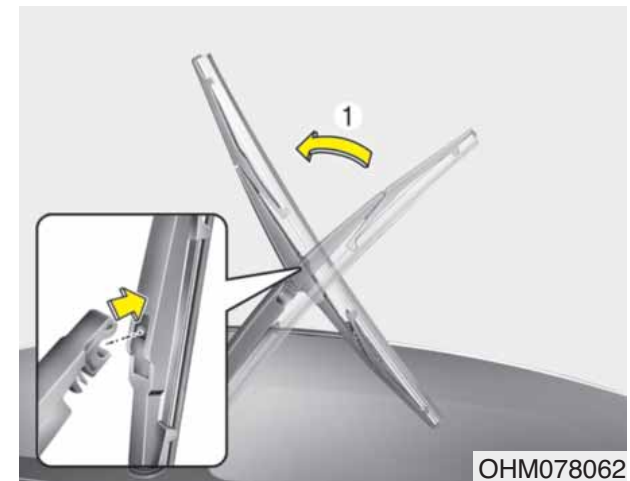

1. Nosta pyyhkijän vartta ja vedä sulka irti.



2. Asenna uusi sulka asettamalla sen keskiosa pyyhkijän varren aukkoon siten, että se lukittuu paikoilleen.
3. Varmista, että sulka on kiinnittynyt kunnolla yrittämällä vetää sitä kevyesti.

Estääksesi pyyhkijän varsien tai muiden osien vahingoittumisen, suosittelemme, että pyyhkijänsulat vaihdetaan valtuutetussa Kia-huollossa.

## AKKU

### Akun käyttöiän parantaminen

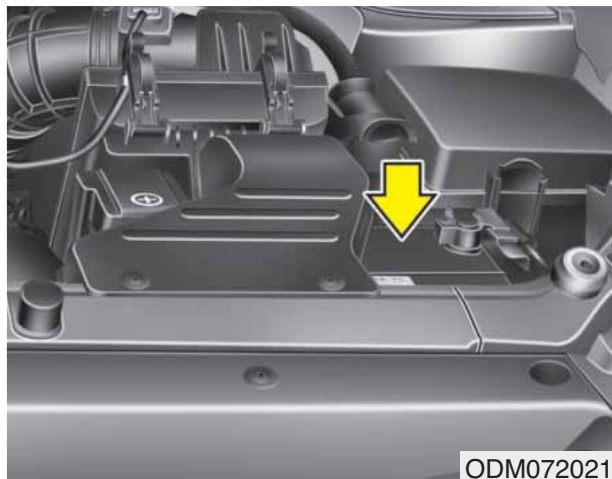

- Pidä akku hyvin kiinnittyneenä.
- Pidä akun kansi puhtaana ja kuivana.
- Pidä navat ja liittimet puhtaana, kiivistettynä ja voideltuna akkurasvala.
- Huuhtelee roiskunut akkuneste välittömästi akun päältä veden ja soodan liuoksella.
- Jos autoa ei aiota käyttää pitkään aikaan, irrota akkukaapelit.

### VAROITUS - Akun vaarat



Lue ohjeet ja noudata niitä huolellisesti aina akkua käsitellessäsi.



Pidä sytytetyt savukkeet, avotulet ja kipinälähteet kaukana akusta.



Akkukenoissa on räjähdysriskiä vetykaasua, joka voi räjähtää syttyessään.



Pidä akut lasten ulottumattomissa, koska ne sisältävät hyvin syövyttävää RIKKIHAPPOA. Älä anna akkuhapon kulkeutua iholle, silmiin, vaatteisiin tai maalipinnalle.

(Jatkuu)

(Jatkuu)



Jos akkunestettä joutuu silmiin, huuhtelee silmiä puhtaalla vedellä vähintään 15 minuuttia ja ota heti yhteys lääkäriin.

Jos akkunestettä joutuu iholle, pese altistuneet kohdat huolellisesti. Jos tunnet kipua tai polttavaa tunnetta, ota välittömästi yhteys lääkäriin.



Käytä suojalaseja, kun lataat akkua tai toimit sen lähellä. Huolehdi ilmanvaihdosta työskennellessäsi suljetuissa tiloissa.

(Jatkuu)

## (Jatkuu)



Väärin hävitetty akku voi olla ympäristöllisesti ja terveydellisesti haitallinen. Hävitä paristo maan lain ja määräysten mukaisesti.

- Kun nostat muovikuorista akkua, liiallinen koteloon kohdistuva paine saattaa johtaa akkuhapon vuotoon aiheuttaen henkilövahinkoja. Nosta akku erityisellä nostolaitteella tai pidä kätesi vastakkaisissa kulmissa.
- Älä koskaan yritä ladata akkua, kun akkukaapelit ovat kiinni.
- Sähköinen sytytysjärjestelmä toimii korkealla jännitteellä. Älä koskaan koske näihin osiin moottorin käydessä tai virran ollessa päällä.

Jos et noudata yllä esitettyjä varoituksia, vakavia tai jopa hengenvaarallisia ruumiinvammoja voi seurata.

**HUOMIO**

*Jos liität hyväksymättömiä sähkölaitteita akkuun, se saattaa tyhjentyä. Älä koskaan käytä hyväksymättömiä laitteita.*

## Akun kapasiteetin tarra

## ■ Esimerkki



OJD072039

\* Auton varsinainen akkutarra saattaa poiketa kuvan mukaisesta.

1. CMF60L-BCI : Kian mallinimi akulle
2. 12V : nimellisjännite
3. 60Ah(20HR) : nimelliskapasiteetti (ampeertunteina)
4. 92RC : nimellinen varastointikapasiteetti (minuutteina)
5. 550CCA : SAE:n mukaisen kylmätestin virta ampeereina
6. 440A : EN:n mukaisen kylmätestin virta ampeereina

## Akun lataaminen

Autossasi on kalsium-pohjainen, huoltovapaa akku.

- Jos akku on tyhjentynyt lyhyessä ajassa (esim. ajo- tai sisävalot ovat unohtuneet päälle), lataa sitä alhaisella virralla 10 tunnin ajan.
- Jos akku on tyhjentynyt vähitellen auton käytössä raskaan sähkökuormituksen johdosta, lataa sitä 20-30 A virralla 2 tunnin ajan.

### **VAROITUS - Akun lataaminen**

**Kun lataat akkua, noudata seuraavia varotoimenpiteitä:**

- **Akku on irrotettava autosta ja asetettava hyvin ilmastoituun paikkaan.**
- **Älä päästä savukkeita, kipinä- tai avotulilähteitä akun lähelle.**
- **Valvo akkua sen latautuessa ja pysäytä lataus tai pienennä latausvirtaa, jos akku alkaa rajusti kaasuuntua (kiehua) tai jos akunesteen lämpötila ylittää 49 °C.**
- **Käytä suojalaseja, kun tarkastat akkua sen latauksen aikana.**

**(Jatkuu)**

**(Jatkuu)**

- **Irrota akku laturista seuraavassa järjestyksessä.**

- 1. Sammuta akkulaturin pääkytkin.**
- 2. Irrota negatiivinen liitin akun negatiivisesta navasta.**
- 3. Irrota positiivinen liitin akun positiivisesta navasta.**

**⚠ VAROITUS**

- Ennen kuin aloitat huoltotoimenpiteitä tai akun lataamista, kytke kaikki sähkölaitteet pois päältä ja sammuta moottori.
- Akun irrotuksessa negatiivinen kaapeli on irrotettava ensin ja asennuksessa se on kiinnitettävä viimeisenä.

**Kohteiden ohjelmoiminen uudelleen**

Jotkut laitteet on ohjelmoitava uudelleen toimintaan akun tyhjentymisen tai irrottamisen jälkeen.

- Ikkunan automaattinen avaus-sulkutoiminto (ks. luku 4)
- Kattoluukku (ks. luku 4)
- Ajotietokone (ks. luku 4)
- Ilmastointijärjestelmä (ks. luku 4)
- Kello (ks. luku 4)
- Äänentoisto (ks. luku 4)



## RENKAAT JA VANTEET

### Renkaiden huolenpito

Renkaat on pidettävä suositelluissa rengaspaineissa, niiden kuormarajoituksia ei saa ylittää ja auton painojakauman on oltava määräysten mukainen, jotta renkaiden ikä, turvallisuus ja polttoainetalous säilyisivät hyvinä.

### Suosittelut rengaspaineet kylminä

Kaikki rengaspaineet (mukaan lukien vararengas) tulee tarkastaa renkaiden ollessa kylminä. Kylmillä renkaila tarkoitetaan, että autolla ei ole ajettu vähintään 3 tuntiin tai sillä on ajettu alle 1,5 km.

Suositteluja paineita tulee ylläpitää, jotta saavutettaisiin mahdollisimman hyvä ajomukavuus ja ajettavuus sekä mahdollisimman alhainen renkaiden kuluminen.

Suosittelut rengaspaineet löydät luvun 8 kappaleesta ”Renkaat ja vanteet”.



Kaikki tekniset tiedot (koot ja paineet) voit löytää autoon kiinnitetystä tarrasta.

### **VAROITUS - Renkaan liian alhainen paine**

**Liiallinen paineen putoaminen (0,7 baria tai enemmän) voi johtaa voimakkaaseen lämmön muodostumiseen. Seurauksena voi olla renkaan irtoaminen vanteelta, pintakuvioinnin vahingoittuminen tai muu rengasvahinko, joka voi johtaa auton hallinnan menettämiseen, josta voi seurata vakavia tai hengenvaarallisia vammoja. Tämä riski on suurempi helteillä ja ajettaessa jatkuvasti kovalla nopeudella.**

### **! HUOMIO**

- *Liian alhainen paine aiheuttaa myös liiallista kulumista, huonoa ajettavuutta ja heikentynyttä polttoainetaloutta. Vannerikot ovat myös mahdollisia. Pidä aina oikeat rengaspaineet. Jos rengas vaatii jatkuvaa täyttöä, suosittelemme tarkastuttamaan järjestelmän valtuutetussa Kia-huollossa.*
- *Liiallinen täyttäminen aiheuttaa ajossa värinää ja liiallista renkaan kulutuspinnan keski-osan kulumista sekä lisää liikenneonnettomuuksien riskiä.*

**! HUOMIO**

- *Normaalisti lämpimät renkaat ylittävät suositellut rengaspaineet noin 0,3-0,4 barilla. Älä päästä ilmaa lämpimistä renkaista säätääksesi renkaiden painetta. Muuten renkaista tulee alipaineiset.*
- *Varmista, että kiinnitöt täyttöventtiilien korkit. Jos venttiilikorkkia ei ole kiinnitetty, likaa tai kosteutta saattaa kulkeutua venttiilin sisään aiheuttaen ilmavuotoa. Jos venttiilikorkki on kadonnut, asenna uusi mahdollisimman pian.*

**! VAROITUS - Renkaan täyttäminen**

**Liiallinen tai liian vähäinen täyttäminen lyhentää renkaan käyttöikää, huonontaa auton käytettävyyttä ja voi johtaa renkaan odottamattomaan rikkoutumiseen. Tästä voi seurata auton hallinnan menetys ja mahdollisia henkilövahinkoja.**

**! HUOMIO - Rengaspaine**

**Huomioi aina seuraavat ohjeet:**

- *Tarkasta rengaspaineet, kun renkaat ovat kylmät. (kun auto on ollut pysäköitynä vähintään 3 tuntia tai sillä ei ole ajettu yli 1,5 km käynnistämisestä).*
- *Tarkasta vararenkaan paine aina, kun tarkastat muiden renkaiden paineet.*
- *Älä koskaan ylikuormita autoasi. Varo, ettet ylikuormita autosi tavaratelinettä, mikäli sellainen on varusteena.*
- *Vanhat, kuluneet renkaat ovat turvallisuusriski. Jos kulutus-pinta on kulunut epätasaisesti tai renkaasi ovat vahingoittuneet, vaihda ne uusiin.*

**Rengaspaineiden tarkastaminen**

Tarkasta renkaasi kerran kuussa tai useammin.

Tarkasta myös vararenkaan rengaspaine.

**Tarkastaminen**

Käytä hyvälaatuista mittaria rengaspaineiden tarkastamiseen. Et kykene näkemään oikeaa rengaspainetta ainoastaan katsomalla renkaiden. Vyörenkaat saattavat näyttää hyväpaineisilta, vaikka niiden paine olisi alhainen.

Tarkasta rengaspaineet, kun renkaat ovat kylmät. Renkaat ovat kylmät, kun auto on seissyt vähintään 3 tuntia tai sillä ei ole ajettu yli 1,5 km.

Poista venttiilikorkki renkaan venttiilin päästä. Paina painemittari tiukasti kiinni venttiiliin saadaksesi tarkan lukeman. Jos kylmän renkaan paine on suositellun paineen mukainen sopivalla kuormalla, täyttäminen ei ole tarpeen. Jos paine on alhainen, lisää ilmaa, kunnes saavutat suositellun lukeman.

Jos täytät rengasta liikaa, päästä ilmaa painamalla renkaan venttiilin keskiosan metallista pinnaa. Tarkasta rengaspaine uudelleen painemittarilla. Muista kiinnittää venttiilikorkit takaisin venttiilien päihin. Ne estävät lian ja kosteuden aiheuttamat ilmauodot.

## VAROITUS

- **Tarkasta rengaspaineet, renkaiden kulumisen ja mahdolliset rengasvahingot säännöllisesti. Käytä aina rengaspainemittaria.**
- **Ali- tai ylipaineiset renkaat kulumat epätasaisesti aiheuttaen huonontunutta ajettavuutta ja voivat johtaa auton hallinnan menettämiseen tai äkkinäiseen rengasrikkoon. Seurauksena voi olla onnettomuuksia ja loukkaantumisia – jopa hengenvaarallisia. Suositellut rengaspaineet kylmille renkaille voit löytää tästä käyttöohjekirjasta tai kuljettajan sivun keskipilarissa olevasta rengastarasta.**
- **Kuluneet renkaat ovat turvallisuusriski. Vaihda renkaat uusiin, jos ne ovat kuluneet epätasaisesti tai liikaa tai ne ovat vahingoittuneet.**
- **Muista tarkastaa vararenkaan paine. KIA suosittelee, että tarkastat varapyörän aina, kun tarkastat auton muiden renkaiden paineita.**

## Renkaan kiertovaihto

Tasoiittaaksesi kulumista, on suositeltua kiertovaihtaa renkaita 12 000 km:n välein tai aikaisemmin, jos epätasaista kulumista voidaan havaita.

Kiertovaihdon yhteydessä tarkasta renkaiden oikea tasapainotus.

Kun kiertovaihdat renkaita, tarkastane epätasaisista kulumisista ja vaurioista. Epätavallinen kulumisen joutu usein vääristä rengaspaineista, virheellisistä pyöräkulmista, tasapainottomista pyöristä, äkkijarrutuksista tai kovasta kaarreajosta. Etsi kolhuja tai pullistumia renkaan kulutuspinnalta tai sivulta. Jos löydät näitä, vaihda rengas uuteen. Vaihda rengas, jos kangasta tai kudosta on näkyvissä. Kiertovaihdon jälkeen varmista etu- ja takarenkaiden oikeat rengaspaineet ja tarkasta pulttien kireys.

Ks. “Renkaat ja vanteet” luvussa 8.

Täysikokoisella varapyörällä (mikäli varusteena)

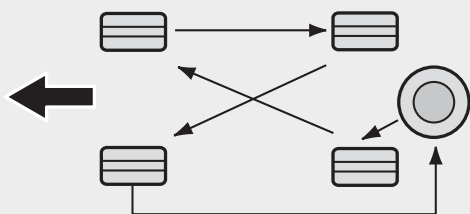

CBGQ0706

Ilman varapyörää

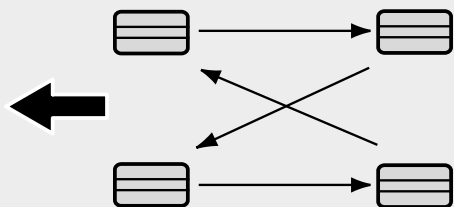

S2BLA790A

Suunnatut renkaat (mikäli varusteena)

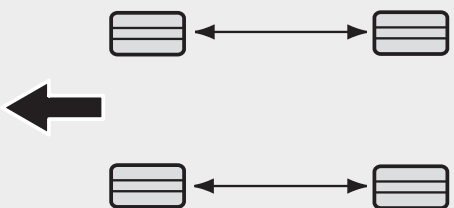

CBGQ0707A

*Jarrupalojen kuluneisuus tulee tarkastaa aina kiertovaihtojen yhteydessä.*

## \* HUOMAUTUS

Kiertovaihda epäsymmetrisesti kuvioidut renkaat ainoastaan edestä taakse, älä oikealta vasemmalle.

### ⚠ VAROITUS

- Älä käytä pienikokoista varapyörää (mikäli varusteena) pyörän kiertovaihdossa.
- Älä sekoita missään tapauksessa keskenään vyö- ja ristikudosrenkaita. Tämä voi aiheuttaa auton epätavallista käyttäytymistä, joka voi johtaa ainevahinkoihin tai vakaviin ja jopa hengenvaarallisiin loukkaantumisiin.

## Pyöränkulmat ja renkaan tasapainotus

Autosi vanteet ovat huolellisesti suunnatut ja tasapainotetut tehtaalla, jotta renkaiden kulutuskestävyys ja suorituskyky olisi mahdollisimman hyvä.

Useimmiten pyöränkulmia ei tarvitse säätää uudelleen. Kuitenkin jos epätasaista renkaan kulumista ilmenee tai auto puoltaa suuntaan tai toiseen, pyöränkulmien säätö saattaa olla tarpeen.

Jos havaitset värinää ajaessasi tasaisella tiellä, vanteidesi tasapainotus on ehkä suoritettava uudelleen.

### ⚠ HUOMIO

***Vääränlaiset vannepainot voivat vahingoittaa auton alumiinivanteita. Käytä hyväksytyjä vannepainoja.***

## Renkaan vaihtaminen

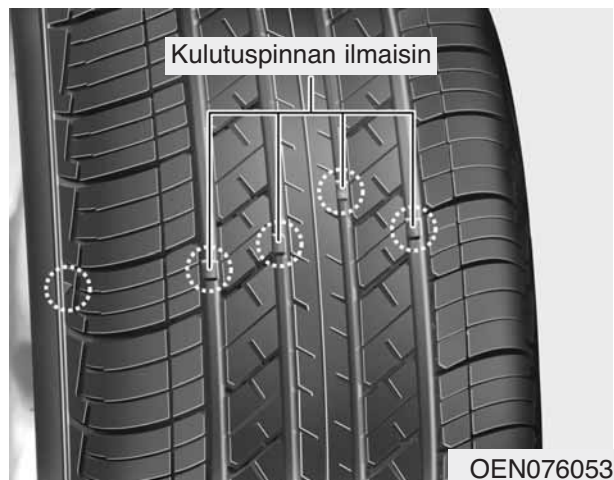

Jos rengas on kulunut tasaisesti, kulumisilmaisoin ilmestyy yhtenäisenä nauhana kulutuspinnan poikki. Tämä näyttää, että renkaassa on jäljellä alle 1,6 mm kulutus pintaa. Kun näin tapahtuu, vaihda rengas uuteen.

Älä odota, että nauha ilmestyy koko kulutuspinnan poikki ennen renkaan vaihtamista.

### **VAROITUS** - Renkaiden vaihtaminen

Pientääksesi rengasrikon tai auton hallinnan menetyksen aiheuttaman onnettomuuden vakavan tai hengenvaarallisen loukkaantumisen riskiä, toimi seuraavasti:

- Vaihda renkaat uusiin, jos ne ovat kuluneet epätasaisesti tai liikaa tai ne ovat vahingoittuneet. Kuluneet renkaat voivat heikentää jarrutustehoa, ohjattavuutta ja pito-ominaisuuksia.
- Älä aja autollasi liian alhaisilla tai korkeilla rengaspaineilla. Tämä voi johtaa renkaan epätasaiseen kulumiseen tai rengasrikkoon.
- Renkaita vaihtaessasi älä sekoita keskenään vyö- ja ristikudosrenkaita. Sinun on vaihdettava kaikki renkaat (myös vararengas), jos siirryt käyttämään ristikudosrenkaita vyörenkaista.

(Jatkuu)

(Jatkuu)

- Muun kuin suositellun kokoisrenkaan tai vanteen käyttäminen voi aiheuttaa auton epätavallista käyttäytymistä ja huonoa hallittavuutta, joka voi johtaa vakavaan onnettomuuteen.
- Vanteet, jotka eivät täytä Kian määräyksiä, eivät välttämättä kiinnity hyvin ja voivat vahingoittaa autoa tai aiheuttaa epätavallista käyttäytymistä ja huonoa hallittavuutta.
- ABS:n toiminta perustuu pyörien nopeuksien vertailuun. Renkaan koko vaikuttaa pyörän pyörimisnopeuteen. Kun vaihdat renkaita, kaikkien neljän renkaan on oltava samaa kokoa kuin auton alkuperäisrenkaat. Erikokoisten renkaiden käyttäminen voi aiheuttaa ABS- ja ESP-järjestelmän epäsuunnollista toimivuutta.

### ***Pienen varapyörän vaihtaminen (mikäli varusteena)***

Pienellä vararenkaalla on lyhyempi käyttöikä kuin normaalikokoisella renkaalla. Vaihda se, kun näet kulumisilmaisimen palkit renkaan kulutuspinalla. Pienen vararenkaan on oltava samankokoinen ja -laatuinen kuin alkuperäinen ja se tulisi asentaa samalle pienellä varapyörän vanteelle. Pientä vararengasta ei ole tarkoitettu asennettavaksi normaalikokoiselle vanteelle, eikä pienellä varapyörän vanteella ole suunniteltu normaalikokoisen renkaan asentamiselle.

### **Vanteen vaihtaminen**

Jos jostain syystä vaihdat metalliset vanteet, varmista, että uudet vanteet ovat läpimitaltaan, leveydeltään ja vanteen keskiösyvyydeltään samalaiset kuin alkuperäiset tehdasvanteet.

#### **⚠ VAROITUS**

**Pyörä, joka ei ole oikean kokoinen, voi vaikuttaa heikentävästi vanteen/renkaan ja laakerin käyttöikään, jarrutus- ja pysähtymiskykyyn, ajo-ominaisuuksiin, maavaraan, renkaan ja lokasuojan väliseen etäisyyteen, lumiketjun liikkumavaraan, nopeus- ja matkamittarin kalibrointiin, ajovalojen korkeussäätöön ja puskurin korkeuteen.**

### **Renkaan pito**

Renkaan pito saattaa heikentyä kulu-neilla tai vääräpaineisilla renkailla ajettaessa tai liukkaisten olosuhteiden vallitessa. Renkaat tulisi vaihtaa, kun kulumisilmaisimet ilmestyvät kulutuspinalle. Hidasta vauhtia, jos tiellä on vettä, lunta tai jäätä, pienentääksesi auton hallinnan menettämisen riskiä.

### **Renkaan huolto**

Oikean rengaspaineen lisäksi virheettömät pyöränkulmat auttavat ehkäisemään renkaan kulumista. Jos havaitset epätasaista renkaan kulumista, tarkastuta pyöränkulmat huollossa.

Jos aiot vaihtaa uudet renkaat, varmista niiden tasapainotus. Tämä parantaa ajomukavuutta ja renkaan kulutuskestävyyttä. Lisäksi rengas tulisi aina tasapainottaa uudelleen, jos se poistetaan vanteelta.

## Renkaan sivupinnan merkinnät

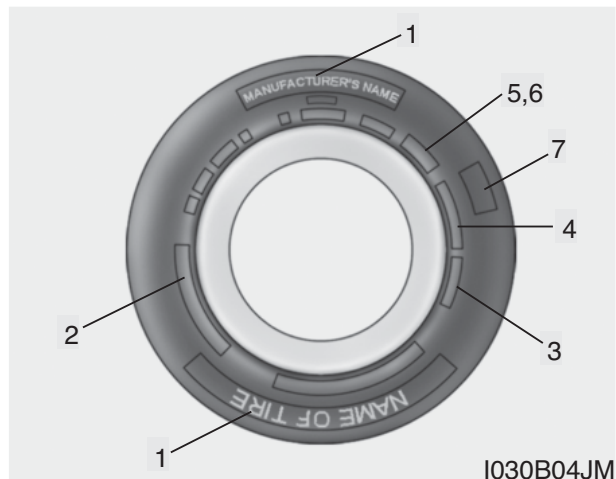

Näiden tietojen avulla rengas voidaan tunnistaa ja siitä saadaan selville renkaan keskeiset ominaisuudet sekä turvastandardin mukainen valmistenumero (TIN). Valmistenumeron avulla rengas voidaan tunnistaa mahdollisen takaisinkutsun varalta.

### 1. Valmistajan tai tuotteen nimi

Tästä ilmenee renkaan valmistajan tai tuotteen nimi.

### 2. Renkaan kokomerkintä

Renkaan sivuun on merkitty renkaan kokomerkinnät. Tarvitset tätä tietoa, kun valitset autoosi uusia renkaita. Seuraavassa opastetaan, mitä renkaan kokomerkinnän kirjaimet ja numerot tarkoittavat.

Esimerkki renkaan kokomerkinnästä: (Nämä numerot ovat ainoastaan esimerkkinä, kokomerkintä saattaa vaihdella ajoneuvosta riippuen).

### P235/55R19 108T

P - Soveltuva ajoneuvotyyppi ("P"-merkinnällä varustetut renkaat on tarkoitettu käytettäväksi henkilöautoissa tai kevyissä kuorma-autoissa; kuitenkin kaikissa renkaissa ei ole tätä merkintää).

235 - Renkaan leveys millimetreinä.

55 - Profiilisuhde. Renkaan korkeuden osuus prosentteina leveydestä.

R - Renkaan valmistuskoodi (vyörengas).

19 - Vanteen halkaisija tuumina.

108 - Kantavuusindeksi. Koodi, joka on yhteydessä suurimpaan kuormaan, jonka rengas kykenee kantamaan.

T - Nopeusluokka. Katso tämän osion nopeusluokitustaulukko saadaksesi lisätietoa.

**Vanteen kokomerkinnyt**

Vanteissa on myös tärkeitä merkintöjä, joita tarvitset aina vanteita vaihtaessasi. Seuraavassa opastetaan, mitä vanteen kokomerkinnyt kirjaimet ja numerot tarkoittavat.

Esimerkki vanteen kokomerkinnyttä:

**7,5JX19**

7,5 - Vanteen leveys tuumina.

J - Vanteen muotomerkinnyt.

19 - Vanteen halkaisija tuumina.

**Renkaiden nopeusluokat**

Alla oleva taulukko erittelee erilaisia, nykyisin käytössä olevia henkilöauto- renkaiden nopeusluokkia. Nopeusluokka on osa renkaan sivussa olevaa kokomerkinnyt. Tämä merkintä viittaa kyseisen renkaan suurimpaan suunniteltuun turvalliseen käyttönopeuteen.

Nopeusluokan tunnus	Huippunopeus
S	180 km/h
T	190 km/h
H	210 km/h
V	240 km/h
Z	Yli 240 km/h

**3. Renkaan iän tarkastaminen (valmistenumero)**

Rengas, joka on yli 6 vuotta vanha valmistuspäivästä, tulee korvata uudella (myös vararengas). Voit löytää valmistuspäivämäärän renkaan sivun (mahdollisesti sisäpuolelta) DOT-merkinnästä. Renkaan DOT-merkintä sisältää numerosarjan, jossa on sekä numeroita että kirjaimia. Valmistuspäivämäärä selviää neljästä viimeisestä DOT-merkinnän numerosta.

**DOT : XXXX XXXX OOOO**

DOT-merkinnän alkuosa tarkoittaa tehtaan koodinumeroa, renkaan kooka ja kulutuspinnan kuviointia. Neljä viimeistä numeroa osoittaa valmistusviikon ja -vuoden.

Esimerkiksi:

DOT XXXX XXXX 1612 -merkinnän mukaan rengas on valmistettu 16. viikolla vuonna 2012.



**⚠ VAROITUS - Renkaan ikä**  
Renkaiden toiminta heikkenee ajan myötä, vaikka niitä ei edes käytettäisi.

Riippumatta jäljellä olevasta kulutuspinnasta suosittelemme, että renkaat vaihdetaan 6 vuoden välein normaalikäytössä. Helteiden aiheuttama lämmön nousu tai jatkuva auton kuormittaminen voi kiihdyttää ikääntymistä. Näiden varoitusten noudattamatta jättäminen voi aiheuttaa äkillisiä rengasrikkoja, jotka voivat johtaa hallinnan menettämisiin ja vakaviin onnettomuuksiin, joihin voi liittyä vakavia tai hengenvaarallisia loukkaantumisia.

#### **4. Renkaan kerrosrakenne ja materiaali**

Kumipäälysteisten kudoskerrosten määrä renkaassa. Rengasvalmistajan on myös ilmoitettava renkaassa käytetyt materiaalit, kuten teräs, nailon, polyesteri yms. Kirjain ”R” tarkoittaa vyörengasrakennetta, kirjain ”D” vinokerrosrakennetta ja kirjain ”B” vinoa vyörengasrakennetta.

#### **5. Suurin sallittu rengaspaine**

Tämä luku kertoo suurimman ilmanpaineen, joka renkaaseen voidaan laittaa. Älä ylitä suurimpia sallittuja rengaspaineita. Katso rengas- ja kuormatietojen tarrasta suositellut rengaspaineet.

#### **6. Suurin kantavuusluokka**

Tämä luku kertoo suurimman kantavuuden kilogrammoina, jonka rengas kykenee kantamaan. Kun vaihdat auton renkaat, käytä aina renkaita, joilla on samat kantavuusluokitukset kuin alkuperäisillä renkailla.

#### **7. Yhdenmukainen renkaan laatu- luokitus**

Laatuluokitukset voidaan löytää renkaan sivulta (mikäli on).

Esimerkiksi:

TREADWEAR 200

TRACTION AA

TEMPERATURE A

**Tread wear - kulutuspinnan kestävyys**

Kulutuspinnan kestävyysarvo vertailuarvo renkaan kulumiselle, joka on testattu valvotuissa olosuhteissa hyväksytyllä testiradalla. Esimerkiksi, jos renkaan kestävyysarvo on 150, se on testiradalla 1,5 kertaa kestävämpi kuin kestävyysarvon 100 rengas.

Kuitenkin renkaiden suhteellinen suorituskyky riippuu varsinaisista käyttöolosuhteista. Ne saattavat poiketa merkittävästi testimallista ajotottumusten, huoltokäytäntöjen, tietyyppien ja ilmastojen vaihteluiden seurauksena.

Nämä arvot on merkitty henkilöauton renkaiden sivuun. Autoosi saatavilla olevien vakio- tai lisävarusterenkaiden arvot saattavat poiketa toisistaan.

**Traction - Pito (AA, A, B ja C)**

Pitoarvot ovat suuruusjärjestyksessä: AA, A, B ja C. Nämä arvot kuvaavat renkaan kykyä pysähtyä määrällä tiepäälysteellä, ja niiden mittaukset on suoritettu valvotuissa olosuhteissa määrätyillä asfaltti- ja betonipinnoilla. C:llä merkityssä renkaassa on huono pitokyky.

**Lämpötila - A, B ja C**

Lämpötila-arvoja ovat A (korkein), B ja C. Ne kuvaavat renkaan kykyä estää lämmön kehittymistä ja kykyä vapauttaa sitä. Mittaukset on suoritettu valvotuissa olosuhteissa määrätyillä sisälaboratorion testivanteella.

Jatkuvat korkeat lämpötilat voivat aiheuttaa renkaan materiaalin rappeutumista ja käyttöiän alenemista. Liian suuret lämpötilat voivat myös johtaa renkaan äkilliseen rikkoutumiseen. Arvot B ja A kuvaavat korkeampaa suorituskykytasoa kuin lain vaatimat laboratorion testivanteella.

**⚠ VAROITUS**

**Tämän auton renkaille myönnettyt pitoarvot pohjautuvat suoran ajon jarrutuskokeisiin, joihin ei sisälly kiihdytyksiä, kaarreajoja, vesiliirtoa tai maksimipidon testejä.**

**⚠ VAROITUS - Renkaan lämpötila**

**Tämän auton renkaille annetut lämpötila-arvot koskevat oikein täytettyjä ja kuormitettuja renkaita. Liiallinen nopeus, alhainen rengaspaine tai liiallinen kuormaus (yhteensä tai erikseen) voi lisätä lämmöntuottoa ja äkillisen rengasrikon riskiä. Tästä voi aiheutua auton hallinnan menettäminen ja vakavia tai jopa hengenvaarallisia loukkaantumisia.**

## SULAKKEET

### ■ Litteä sulake



Normaali



Palanut

### ■ Kasettisulake



Normaali



Palanut

### ■ Pitkä sulake

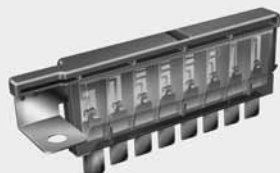

Normaali

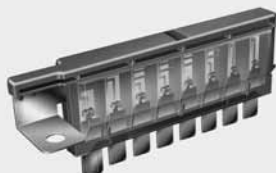

Palanut



Normaali



Palanut

OLM079051N

Auton sähköjärjestelmä on suojattu sulakkeiden avulla mahdollisen sähköisen ylikuormituksen aiheuttamilta vahingoilta.

Tässä ajoneuvossa on 2 (tai 3) sulakerasiaa, jotka sijaitsevat kuljettajan kojelaudan sivussa ja moottoritilassa akun lähetyvillä.

Jos auton valot, sähkölaitteet tai hallintapainikkeet tai -säätimet eivät toimi, tarkasta vastaavan piirin sulake. Jos sulake on palanut, sen sisällä oleva lankaelementti on katkennut.

Jos sähköjärjestelmät eivät toimi, tarkasta ensin kuljettajan puolen sulakerasiaa.

Ennen palaneen sulakkeen vaihtamista, irrota negatiivinen akkukaapeli. Korvaa aina palanut sulake samanarvoiseen.

Jos tämäkin sulake palaa, on kyseessä sähköjärjestelmän toimintahäiriö. Vältä kyseisen järjestelmän käyttöä ja ota välittömästi yhteys valtuutettuun KIA-huoltoon.

*Sulakkeita on kolmea eri tyyppiä: malliltaan litteä sulake on tarkoitettu alhaisille virroille, kasettimaiset ja pitkät sulakkeet on vastaavasti tarkoitettu suuremmille virroille.*

### ⚠ VAROITUS - Sulakkeen vaihtaminen

- Älä koskaan korvaa sulaketta millään muulla kuin toisella samanarvoisella sulakkeella.
- Suurempi sulake voi aiheuttaa vahinkoja ja jopa tulipaloja.
- Älä koskaan asenna johtoa tai alumiinikelaa oikean sulakkeen sijasta – edes tilapäisasennuksena. Tämä voi aiheuttaa laajamittaisia sähkövahinkoja ja mahdollisen tulipalon.

### ⚠ HUOMIO

**Älä koskaan käytä ruuvitalttaa tai muuta metalliesinettä sulakkeen poistamiseen, koska se saattaa aiheuttaa oikosulun ja vahingoittaa järjestelmää.**

### \* HUOMAUTUS

Varsinainen sulakerasian tarra saattaa poiketa varusteena olevista sulakkeista.

## ! HUOMIO

- **Kun vaihdat palanutta sulaketta tai releitä uuteen varmista, että uusi sulake tai rele kiinnittyy tiukasti kiinnikkeisiin. Sulakkeen tai releen huolimaton kiinnittäminen voi aiheuttaa ajoneuvon johto- ja sähköjärjestelmiin vahinkoa ja jopa tulipalon.**
- **Älä irrota sulakkeita, releitä tai liittimiä, jotka on kiinnitetty ruuvein tai mutterein. Jos sulake, rele tai liitin ei ole kiinnitetty kokonaan, se saattaa aiheuttaa tulipalon. Jos ruuvilla tai mutterilla kiinnitetty sulake, rele tai liitin on palanut, suosittelemme käyntymään valtuutetun Kia-huollon puoleen.**
- **Älä kiinnitä mitään muita esineitä (esim. ruuvaria tai johtoja) kuin sulakkeita tai releitä niille tarkoitettuihin paikkoihin. Tämä voi aiheuttaa liitospintojen rikkoutumisen ja järjestelmän vahingoittumisen.**

## Sisätilan sulakerasian sulakkeen vaihtaminen



1. Sammuta moottori ja kaikki muut laitteet.
2. Avaa sulakerasian kansi kojetaulun päästä.



3. Vedä epäilty sulake irti. Käytä varusteena olevaa irrotustyökalua, joka sijaitsee moottoritilan pääsulakerasiassa.
4. Tarkasta irrotettu sulake. Jos se on palanut, vaihda uuteen.  
*Mittariston (tai moottoritilan) sulakerasiassa on varasulakkeita.*
5. Paina uusi, samanarvoinen sulake paikoilleen varmistaen, että se asettuu tiukasti kiinnikkeisiin.

Jos se kiinnittyy heikosti, suosittelemme ottamaan yhteyden Kia-huoltoon.

*Jos sinulla ei ole varasulaketta, käytä samanarvoista sulaketta jostain muusta piiristä, jota sinun ei ehkä tarvitse käyttää, kuten savukkeen sytyttimen sulaketta.*

Jos ajovalot tai muut sähkökomponentit eivät toimi ja kojelaudan sulakkeet ovat kunnossa, tarkasta moottoritilan sulakerasia. Jos sulake on palanut, se on vaihdettava uuteen.

## Sulakekytkin (varastosulake)



Aseta sulakekytkin aina ON-asentoon.

Jos siirrät kytkimen OFF-asentoon, kauko-ohjain (tai smart key) ei ehkä toimi oikein ja laitteet, kuten äänentoisto ja digitaalikello on säädettävä uudelleen.

### HUOMIO

***Aseta sulakekytkin aina ON-asentoon ennen kuin ajat autolla.***

## Moottoritilan sulakkeen vaihtaminen

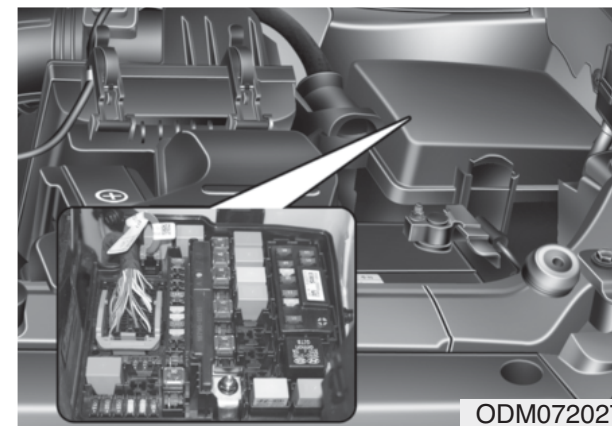

Vain Diesel



1. Sammuta moottori ja kaikki muut laitteet.
2. Irrota sulakerasian kansi painamalla kielekkeistä ja vetämällä kanta ylöspäin.

3. Tarkasta irrotettu sulake. Vaihda palanut uuteen. Käytä moottoritalan sulakerasiassa sijaitsevaa sulaketyökälua sulakkeen poistamiseen ja kiinnittämiseen.
4. Paina uusi, samanarvoinen sulake paikoilleen varmistaen, että se asettuu tiukasti kiinnikkeisiin. Jos se kiinnittyy heikosti, suosittelemme ottamaan yhteyden Kia-huoltoon.

### ! HUOMIO

***Moottoritalan sulakerasian tarkastamisen jälkeen kiinnitä sulakerasian kansi kunnolla kiinni. Jos näin ei toimita, sähköhäiriöitä saattaa ilmetä johtuen veden pääsemisestä sulakerasiaan.***

### Pitkä sulake



Jos pitkä sulake on palanut, on se irrotettava seuraavasti:

1. Irrota akun negatiivinen kaapeli.
2. Avaa mutterit yllä olevan kuvan mukaisesti.
3. Korvaa palanut sulake uudella samanarvoisella.
4. Suorita asennus käänteisessä järjestyksessä.

### \* HUOMAUTUS

**Jos pitkä sulake on palanut, suosittelemme kääntymään valtuutetun Kia-huollon puoleen.**

## Sulake-/relerasian kuvaus



Sulake-/relerasian sisältä löydät sulaketaulukon, josta ilmenee sulakkeen tai releen nimi ja koko.

### \* HUOMAUTUS

Kaikki tämän käyttöoppaan sulakerasian kuvaukset eivät ehkä ole sovellettavissa autoosi. Tiedot ovat olleet tarkkoja painatushetkellä. Kun tarkastelet autoasi sulakerasiaa, noudata sen omaa sulaketaulukkoa.

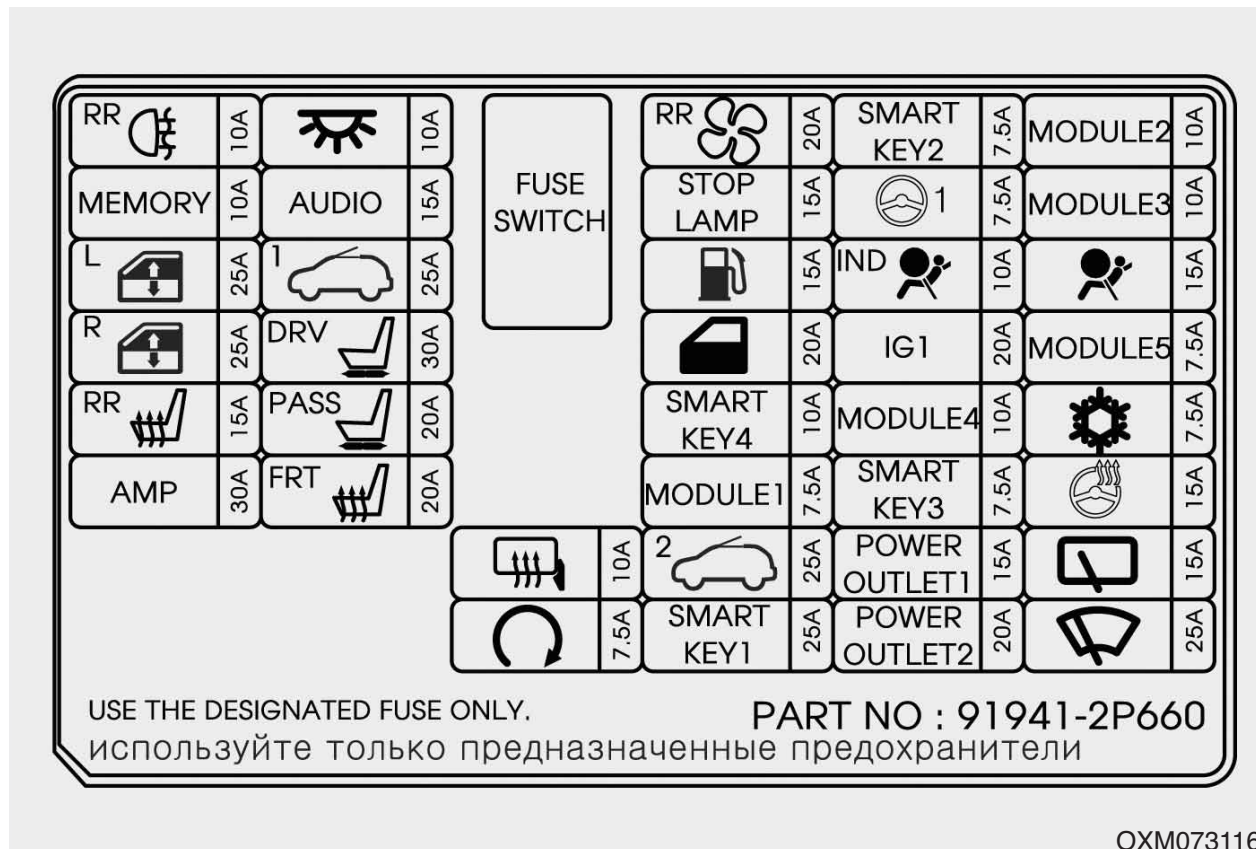





OXM073116L

Kuvaus	Tunnus	Sulakekoko	Suojattu komponentti
REAR FOG LAMP		10A	ICM-relerasia (takasumuvallon rele)
INTERIOR LAMP		10A	Tavaratilan valo, ehostuspeilien valot, matkustamon valoyksikkö, sisävalo, takamatkustajien valot, virtalukon valaistus ja oven varoituskytkin, kuljettajan/etumatkustajan ovikynnyksen valo, poislukien Eurooppa: sähköikkunoiden pääkytkin, kuljettajan/etumatkustajan ovivalo
RR BLOWER		20A	ICM-relerasia (takatilan puhaltimen rele)
SMART KEY 2	<b>SMART KEY 2</b>	7,5A	Smart Key -ohjausyksikkö
MODULE 2	<b>MODULE 2</b>	10A	Kääntyvien ajovalojen ohjausyksikkö, ajovalot (vas./oik.), laturi, aktiivisen konepellin ohjausyksikkö, jarruvalokytkin, ajovalojen korkeussäädön käyttölaite (vas./oik.) ja kytkin, elektrokromaattinen peili, pysäköintitutkan etuosan tunnistimet (vas./oik/keski), kaistavaroittimen ohjausyksikkö, ajovalojen automaattisen korkeussäädön ohjausyksikkö, mittaristo, A/V- ja navigointijärjestelmän keskusyksikkö; Diesel: polttoainesuodattimen vedentunnistin, dieselrasia (rele 1), hehkutuksen releyksikkö
MEMORY	<b>MEMORY</b>	10A	Rengaspaineidenvalvonnan (TPMS) ohjausyksikkö, ohjauspylvään säätöyksikkö, ultraääni-tunnistin, mittaristo (B+), OBD-testipistoke, kello, ilmastoinnin ohjausyksikkö, kuljettajan/etumatkustajan istuimen CCS-katkaisija, istuinlämmittimen kytkin (vas./oik.), sireenin ohjausyksikkö, kuljettajan IMS-yksikkö, sähköikkunoiden pääkytkin, etumatkustajan sähköikkunakytkin, sähköisten ulkopeilien kytkin
AUDIO	<b>AUDIO</b>	15A	Äänentoisto, AV- ja navigointikeskusyksikkö, MTS-yksikkö
STOP LAMP	<b>STOP LAMP</b>	15A	Hätäjarrusignaalin elektroninen yksikkö
MDPS		7,5A	MDPS-yksikkö























Kuvaus	Tunnus	Sulakekoko	Suojattu komponentti
MODULE 3	MODULE 3	10A	Mittaristo (IG), ilmastoinnin ohjausyksikkö, 4WD ECM, ESP Off -kytkin, DBC-kytkin, rengaspaineidenvalvonnan (TPMS) ohjausyksikkö, ohjauksen asentotunnistin, pysäköintiavustimen ohjausyksikkö, sähköikkunoiden pääkytkin, etumatkustajan sähköikkunan kytkin, MTS-yksikkö, kuolleen kulman tunnistin (vas./oik), peruutustutkan tunnistin (vas./oik./kesk.), kuljettajan/etumatkustajan istuimen CCS-ohjausyksikkö, kuljettajan/matkustajan istuinlämmittimen yksikkö
P/WDW LH		25A	Sähköikkunoiden rele (vas.), LHD-ohjauksella: kuljettajan sähköikkunan turvatoiminto ja ohjausyksikkö, takasähköikkunoiden turvatoiminnon yksikkö (vas.)
SUNROOF 1		25A	Kattoluukun moottori ja pääohjausyksikkö
FUEL LID		15A	Polttoainesäiliön kannen kytkin
A/BAG IND		10A	Mittaristo (IND.), matkustajan turvavyömuistutin, kello
A/BAG		15A	SRS-ohjausyksikkö (IG)
P/WDW RH		25A	Sähköikkunoiden rele (oik.), LHD-ohjauksella: matkustajan sähköikkunan turvatoiminto ja ohjausyksikkö, takasähköikkunoiden turvatoiminnon yksikkö (oik.)
P/SEAT DRV		30A	Kuljettajan IMS-yksikkö, sähkösäätöisen kuljettajan istuimen katkaisija, kuljettajan ristiseläntuen kytkin
DR LOCK		20A	Oven lukituksen/avauksen rele, ICM-relerasia (takaluukun kytkimen rele, turvalukituksen rele)
IG1	IG1	20A	Moottoritilan sulake- ja relerasia (sulakkeet: F36, F37, F38)

Kuvaus	Tunnus	Sulakekoko	Suojattu komponentti
MODULE 5	MODULE 5	7,5A	Moottoritilan sulake- ja relerasia (rele 4), Smart key -ohjausyksikkö, peruutustutkan merkkiääni, sadetunnistin, kattoluukun moottori ja pääohjausyksikkö, kuljettajan IMS-yksikkö, kuljettajan/etumatkustajan ilmastoidun istuimen CCS-ohjausyksikkö, kuljettajan/matkustajan istuinlämmittimen yksikkö
S/HEATER RR		15A	ICM-relerasia (takaistuininlämmittimen rele, vas./oik.)
P/SEAT PASS		20A	Etumatkustajan sähkösäätöisen istuimen katkaisija
SMART KEY 4	SMART KEY 4	10A	Start/stop-painike, Smart Key -ohjausyksikkö
MODULE 4	MODULE 4	10A	Äänentoisto, A/V- ja navigointijärjestelmän keskusyksikkö, MTS-yksikkö, AMP, kello, sähköisten ulkopeilien kytkin, sähköikkunoiden pääkytkin, matkustajan sähköikkunan kytkin
A/CON		7,5A	ICM-relerasia (takaosan puhaltimen rele), Diesel-rasia (releet 3/4), Moottoritilan sulake- ja relerasia (rele 14), ilmastoinnin ohjausyksikkö, ilmastointijärjestelmän ionisaattori, sisätilan lämpötila-anturi
AMP	AMP	30A	AMP
S/HEATER FRT		20A	Kuljettajan/etumatkustajan istuimen CCS-ohjausyksikkö ja istuinlämmittimen yksikkö
MODULE 1	MODULE 1	7,5A	Sport-tilan kytkin (vaihdelukon solenoidi), virtalukon solenoidi
SMART KEY 3	SMART KEY 3	7,5A	Smart Key -ohjausyksikkö
HANDLE HTD		15A	Kellojousi (ohjauspyörän lämmitin)
HTD MIRROR		10A	Ilmastoinnin ohjausyksikkö, kuljettajan/matkustajan sähköinen ovipeili





Kuvaus	Tunnus	Sulakekoko	Suojattu komponentti
SUNROOF 2	<sup>2</sup> 	25A	Kattoluukun aurinkoverhon moottori ja toisiopuolen ohjausyksikkö
P/OUTLET1	POWER OUTLET1	15A	Keskikonsolin sähköpistoke, etummainen
WIPER RR		15A	ICM-relerasia (takalasinpyyhkijän rele), takalasinpyyhkijän moottori, monitoimikytkin
START		7,5A	Käynnistyksenestolla: ECM/PCM, vaihdealueen kytkin, moottoritilan sulake- ja relerasia (rele 1)
SMART KEY 1	SMART KEY 1	25A	Smart Key -ohjausyksikkö
P/OUTLET2	POWER OUTLET2	20A	Keskikonsolin savukkeensytytin, keskikonsolin sähköpistoke takaosassa
WIPER FRT		25A	ICM-relerasia (sadetunnistimen rele), monitoimikytkin, moottoritilan sulake- ja relerasia (rele 5), tuulilasin pyyhkijän moottori



Relenro.	Tunnus	Releen nimi	Reletyyppi
E01	<sup>1</sup> 	KÄYNNISTYSRELE 1	ISO MICRO
E02-A	<sup>2</sup> 	KÄYNNISTYSRELE 2 (ilman ajonestoa/smart key:tä)	ISO MICRO
E02-B	<b>ACC</b>	ACC-RELE (Smart key:llä)	ISO MICRO
E03		TUULILASIN JÄÄNPOISTON RELE	ISO MICRO
E04		AJOVALOJEN PESULAITTEEN RELE	ISO MICRO
E05	<sup>LO</sup> 	PYYHKIJÄN (LO) RELE	ISO MICRO
E06	<sup>LO</sup> 	JÄÄHDYTINTUULETTIMEN (LO) RELE	ISO MICRO
E07		MURTOHÄLYTTIMEN ÄÄNIMERKIN RELE	ISO MICRO
E08		OIKEAN AJOVALON RELE	ISO MICRO
E09	<b>IG1</b>	IG1 RELAY	ISO MICRO
E10	<b>IG2</b>	IG2 RELAY	ISO MICRO
E11	<sup>HI</sup> 	JÄÄHDYTINTUULETTIMEN (HI) RELE	ISO MINI
E12	<b>RR HTD</b>	TAKALASIN LÄMMITTIMEN RELE	ISO MICRO
E13		ÄÄNIMERKIN RELE	ISO MICRO
E14		LÄMMITYSLAITTEEN PUHALTIMEN RELE	ISO MICRO

	Kuvaus	Tunnus	Sulakekoko	Suojattu komponentti
PITKÄ SULAKE	MDPS	 <sup>1</sup>	80A	MDPS-yksikkö
	B+2	<sup>B+2</sup> 	60A	Sulakerasia (IPS 1, IPS 2, ARISU LH, sulakkeet: F12/F17/F22/F27)
	BLOWER		40A	Rele 14 (puhaltimen rele)
	REAR DEFOGGER	<b>RR HTD</b>	40A	Rele 12 (takalasin lämmittimen rele)
	ABS1	<sup>1</sup> 	40A	ABS-ohjausyksikkö, ESP-ohjausyksikkö, moottoritilan testipistoke
	ABS2	<sup>2</sup> 	40A	ABS-ohjausyksikkö, ESP-ohjausyksikkö, moottoritilan testipistoke
	C/FAN		60A	310W - Rele 10 (jäähdytintuulettimen (HI) rele)
	B+3	<sup>B+3</sup> 	60A	Sulakerasia (sulakkeet: F23/F28/F32/F36, vuotovirran automaattinen katkaisija)
SULAKE	B+4	<sup>B+4</sup> 	50A	Sulakerasia (IPS 3, IPS 4, ARISU RH, sulakkeet: F3/F8/F13/F18)
	EMS	<sup>8</sup> 	40A	EMS-rasia
	C/FAN		50A	Rele 6 (jäähdytintuulettimen (LO) rele), 250W rele 10 (jäähdytintuulettimen (HI) rele)
	IG1	<b>IG1</b>	40A	Virtalukko (ilman smart key:tä), rele 2/9 (ACC/IG1-rele, Smart key:llä)
	IG2	<b>IG2</b>	40A	Virtalukko (ilman smart key:tä), rele 1 (Start1-rele)/rele 11 (IG2-rele, Smart key:llä)

	Kuvaus	Tunnus	Sulakekoko	Suojattu komponentti
SULAKE	B+1	<sup>B+1</sup> 	50A	Sulakerasia (sulakkeet: F1/F11/F16/F21/F26)
	HORN		15A	Rele 13 (äänimerkin rele)
	ACTIVE HOOD2	ACTIVE HOOD2	30A	Aktiivisen konepellin noston ohjausyksikkö
	ACTIVE HOOD1	ACTIVE HOOD1	30A	Aktiivisen konepellin noston ohjausyksikkö
	ALT	ALT	10A	G6DC - Laturi
	B/A HORN		10A	Rele 7 (murtohälyttimen äänimerkin rele)
	DEICER		15A	Rele 3 (tuulilasin jäänpoiston rele)
	H/LP WASHER		20A	Rele 4 (ajovalojen pesulaitteen rele)
	BRAKE SWITCH	BRAKE SWITCH	10A	Jarruvalokytkin, Smart Key -ohjausyksikkö
	4WD		20A	4WD ECM
	SENSOR3	<sup>3</sup> 	10A	Akkutunnistin
	HEAD LAMP RH		10A	Rele 8 (oikean ajovalon rele)
AMS	AMS	10A	PCM/ECM, rele 5 (pyyhkijän (LO) rele)	

	Kuvaus	Tunnus	Sulakekoko	Suojattu komponentti
SULAKE	A/CON		10A	Ilmastoinnin ohjausyksikkö (automaattinen)
	B/UP LAMP	<b>B/UP LAMP</b>	10A	Käsivaihteisto: peruutusvalon kytkin; Automaattivaihteisto: takavaloumpio (IN, oik./vas.), elektrokromaattinen peili, A/V- ja navigointijärjestelmän keskusyksikkö
	ABS3	<sup>3</sup> 	7,5A	ABS-ohjausyksikkö, ESP-ohjausyksikkö, moottoritilan testipistoke
	SENSOR5	<sup>5</sup> 	7,5A	G4KE/G4KJ/G6DC : PCM, laturi (G6DC), D4HA/D4HB : ECM, ilmamassa-anturi
	TCU	<sup>9</sup> 	15A	M/T : F35 (peruutusvalo); A/T: vaihdealueen kytkin, TCM (D4HB)



## Moottoritalan sulakerasia (ainoastaan dieselmoottorit)





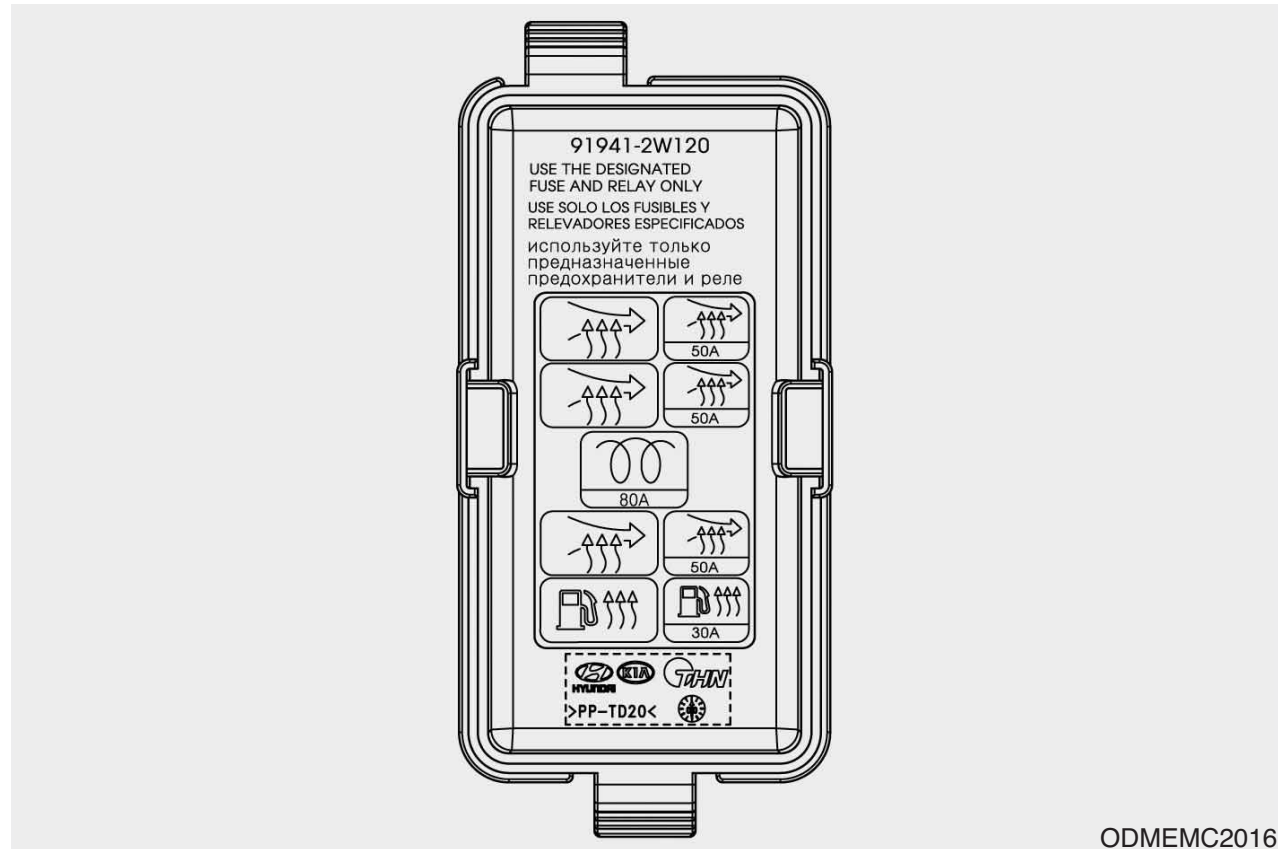

ODM072049







ODMEMC2016

**Piiri**

Tunnus	Sulakekoko	Suojattu komponentti
	30A	Rele 1 (polttoainesuodattimen lämmittimen rele)
	50A	Rele 2 (PTC-lämmittimen rele #1)
	50A	Rele 3 (PTC-lämmittimen rele #2)
	50A	Rele 4 (PTC-lämmittimen rele #3)
	80A	Hekkutuksen releyksikkö

**Reletyyppi**

Tunnus	Releen nimi	Reletyyppi
	Rele 1 (polttoainesuodattimen lämmittimen rele)	MICRO PLUG
	Rele 2 (PTC-lämmittimen rele #1)	MICRO PLUG
	Rele 3 (PTC-lämmittimen rele #2)	MICRO PLUG
	Rele 4 (PTC-lämmittimen rele #3)	MICRO PLUG

## POLTTIMOT

### **VAROITUS** - Valoihin liittyvät toimet

Ennen kuin ryhdyt valoihin liittyviin toimiin, kytke seisontajarru kunnolla, varmista, että virtalukko on käännetty LOCK-asentoon ja sammuta ajovalot estääksesi auton liikkumisen ja välttyäksesi palovammoilta ja sähköiskuilta.

*Käytä ainoastaan teholtaan määrätyn tyyppisiä polttimoita.*

### **VAROITUS**

Varmista, että vaihdat palaneen polttimon samantehoiseen uuteen. Muussa tapauksessa tämä voi aiheuttaa laajamittaisia sähkövahinkoja ja mahdollisen tulipalon.

### **HUOMIO**

*Jos sinulla ei ole tarvittavia työkaluja, oikeita polttimoita ja ammattitaitoa, käänny valtuutetun KIA-huollon puoleen. Monissa tapauksissa auton polttimoiden vaihtaminen on vaikeaa, koska muita osia on poistettava ennen kuin päästään käsiksi vaihdettavaan polttimoon. Tämä on erityisen tyypillistä, kun sinun on poistettava ajovaloumpio päästäkseen sen lamppuihin käsiksi. Ajovaloumpion irrotuksesta/asennuksesta saattaa aiheutua vahinkoa ajoneuvoon.*

### **\* HUOMAUTUS**

Kovan sadeajon tai pesun jälkeen ajo- tai takavalojen linsseihin saattaa muodostua huurretta. Tämän aiheuttaa umpion sisäosan ja ulkopuolen välinen lämpötilaero. Tämä on samantyyppinen ilmiö kuin matkustamon ikkunoiden huurtuminen sadeajon aikana, eikä tarkoita auton vikaa. Jos vettä vuotaa polttimoiden piireihin, tarkastuta auto valtuutetussa KIA-huollossa.

## Ajovalon, etuseisontavalon, etusuuntavilkun, etusumuvalon ja kaarreajovalon polttimon vaihtaminen

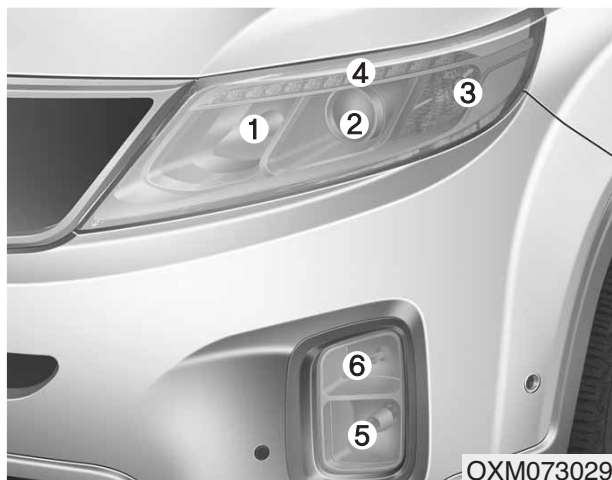

- (1) Ajovalo (kauko)
- (2) Ajovalo (lähi)
- (3) Etusuuntavilkku
- (4) Etuseisontavalon (LED)/ Päivävalo
- (5) Etusumuvalo (mikäli varusteena)
- (6) Kaarreajovalo (mikäli varusteena)

## Ajovalopolttimo



### **VAROITUS - Halogeenipolttimet**

- Halogeenipolttimoissa on paineistettua kaasua. Lasin rikkoutuessa lasin sirpaleet saattavat sinkoutua.
- Käsittele huolellisesti. Älä naarmuta tai hankaa. Jos polttimo palaa, älä päästä kosketuksiin nesteen kanssa. Älä koske lasiin paljain käsin. Rasvan jäänteet saattavat ylikuumentaa ja rikkoa polttimon.

(Jatkuu)

(Jatkuu)

Polttimoita ei saa käyttää muuten kuin ajovaloumpioon kiinnitettyinä.

- Jos polttimo vahingoittuu tai murtuu, vaihda se heti uuteen ja huolehdi sen oikeasta hävittämisestä.
- Käytä suojalaseja, kun vaihdat polttimoa. Anna polttimon jäähtyä ennen sen käsittämistä.

## Ajovalo (polttimotyyppi) - kauko/lähi

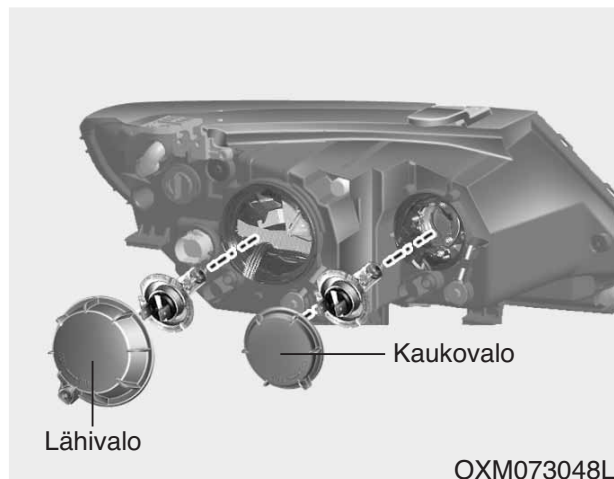

1. Avaa konepelti.
2. Poista ajovalopolttimon kansi kääntämällä sitä vastapäivään.
3. Irrota ajovalopolttimon sähköliitin.
4. Poista polttimon kanta umpiosta kääntämällä sitä vastapäivään, kunnes kannan kielekkeet ovat umpion urien kohdilla.
5. Poista lamppu vetämällä ulospäin.

6. Aseta uusi polttimo kiinnittämällä se kantaan.
7. Asenna kanta umpioon kohdistamalla kielekkeet umpion uriin. Paina kanta umpioon ja käännä sitä myötäpäivään.
8. Asenna ajovalopolttimon kansi kääntämällä sitä myötäpäivään.



## Suuntavilkut

1. Poista polttimon kanta umpiosta kääntämällä sitä vastapäivään, kunnes kannan kielekkeet ovat umpion urien kohdilla.
2. Poista polttimo kannasta painamalla ja kääntämällä sitä vastapäivään, kunnes polttimon kielekkeet ovat kohdakkain kannan urien kanssa. Vedä polttimo irti kannasta.
3. Asenna uusi polttimo kantaan kääntämällä sitä, kunnes se lukittuu paikoilleen.

- Asenna kanta umpioon kohdistamalla kielekkeet umpion uriin. Paina kanta umpioon ja käännä sitä myötäpäivään.

### *Etusumuvalojen/kaarreajovalojen polttimot (mikäli varusteena)*

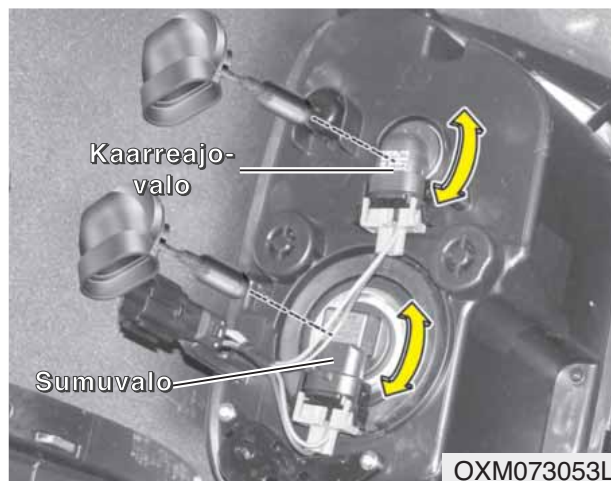

- Irrota etupuskurin alasuojus.
- Ohjaa kätesi etupuskurin taakse.
- Irrota virtajohto polttimon kannasta.
- Poista polttimon kanta kotelostaan kääntämällä sitä vastapäivään, kunnes kannan kielekkeet ovat kotelon urien kohdilla.

- Asenna uuden polttimon kanta koteloon kohdistamalla sen kielekkeet kotelon uriin. Paina kanta koteloon ja käännä sitä myötäpäivään.
- Liitä virtajohto polttimon kantaan.
- Asenna etupuskurin alasuojus takaisin paikoilleen.

### **\* HUOMAUTUS**

Jos ajovalojen suuntausta on säädettävä ajovaloumpion asennuksen jälkeen, ota yhteys valtuutettuun Kia-huoltoon.

## Ajovalon (XENON-tyyppi) ja etuseisontavalon (LED) polttimon vaihtaminen

Jos valopolttimo ei toimi, suosittelemme tarkastuttamaan järjestelmän valtuutetussa Kia-huollossa.

### **VAROITUS - XENON-lähi-valot (mikäli varusteena)**

Älä yritä itse vaihtaa tai tarkastaa XENON-lähi-valoa sähköiskuvaaran vuoksi. Jos valopolttimo ei toimi, suosittelemme tarkastuttamaan järjestelmän valtuutetussa Kia-huollossa.

## \* HUOMAUTUS

HID-kaasupurkausvalot ovat tehokkaampia kuin halogeenivalot. Kaasupurkausvalot kestävät valmistajan arvion mukaan vähintään kaksi kertaa pidempään kuin halogeenivalot riippuen niiden käyttötaajuudesta. Nekin saattavat vaatia vaihtoa josain vaiheessa ajoneuvon elinkaaren aikana. Ajovalojen kytkeminen päälle ja pois päältä normaalikäyttöä useammin lyhentää kaasupurkausvalojen ikää. Kaasupurkausvalot eivät kulu loppuun samalla tavalla kuin halogeeni- ja polttimotyyppiset valot. Jos ajovalo sammuu tietyn käyttöajan seurauksena, mutta syttyy uudelleen ajovalojen uudelleen kytkemisen jälkeen, on todennäköistä, että kaasupurkausvalo on tarpeen vaihtaa. Kaasupurkausvalojen rakenne on monimutkaisempi kuin perinteisten halogeenien, jonka vuoksi niiden vaihtokustannukset ovat korkeammat.

## Ajovalojen ja etusumuvalojen suuntaus (Euroopassa)

### Ajovalojen suuntaus

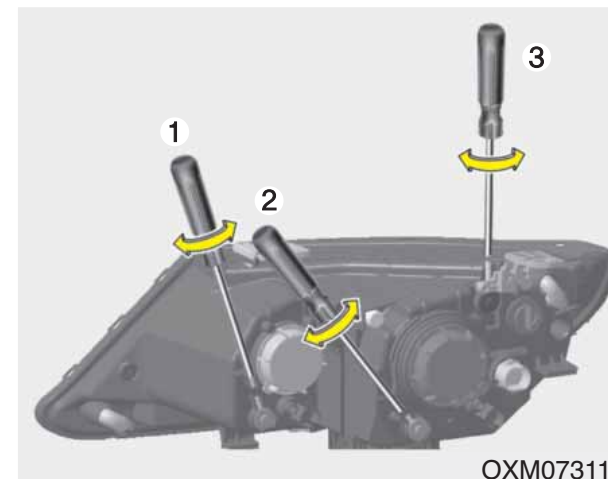

### Ilman kääntyviä ajovaloja (AFLS)

1. Täytä renkasiin määrätty rengaspaineet ja poista kaikki ylimääräinen kuorma ajoneuvosta, paitsi kuljettaja, pieni varapyörä ja työkalut.
2. Ajoneuvon tulisi olla tasaisella pinnalla.
3. Piirrä pystyviivat (kulkee vastaavan ajovalon heijastuksen keskipisteen kautta) sekä vaakaviiva (kulkee ajovalojen heijastuksien keskipisteiden kautta) seinälle.

4. Kun ajovalot ja akku ovat normaali-tilassa, suuntaa ajovalot siten, että kirkkain osa heijastuksesta asetuu vaaka- ja pystyviivoille.
5. Säätääksesi kaukovaloa ylös- ja alaspäin, käännä ruuvitalttaa (1) myötä- tai vastapäivään. Säätääksesi lähivaloa ylös- ja alaspäin, käännä ruuvitalttaa (2) myötä- tai vastapäivään. Säätääksesi lähivaloa vasemmalle ja oikealle, käännä ruuvitalttaa (3) myötä- tai vastapäivään.

#### **Kääntyvillä ajovaloilla (AFLS)**

1. Sammuta moottori
2. Kytke valokytkin lähivalojen asentoon.
3. Suorista renkaat ohjauspyörää kääntämällä.
4. Käynnistä moottori.
5. Täytä renkaisiin määrättyt rengaspaineet ja poista kaikki ylimääräinen kuorma ajoneuvosta, paitsi kuljettaja, pieni varapyörä ja työkalut.
6. Ajoneuvon tulisi olla tasaisella pinnalla.
7. Piirrä pystyviivat (kulkee vastaavan ajovalon heijastuksen keskipisteen kautta) sekä vaakaviiva (kulkee ajovalojen heijastuksien keskipisteiden kautta) seinälle.
8. Kun ajovalot ja akku ovat normaali-tilassa, suuntaa ajovalot siten, että kirkkain osa heijastuksesta asetuu vaaka- ja pystyviivoille.

9. Säätääksesi kaukovaloa ylös- ja alaspäin, käännä ruuvitalttaa (1) myötä- tai vastapäivään. Säätääksesi lähivaloa ylös- ja alaspäin, käännä ruuvitalttaa (2) myötä- tai vastapäivään. Säätääksesi lähivaloa vasemmalle ja oikealle, käännä ruuvitalttaa (3) myötä- tai vastapäivään.



## *Etusumuvalon suuntaus*



Etusumuvalon polttimoa voidaan suunnata samalla tavalla kuin ajovalojen polttimoa.

Suuntaa etusumuvalopolttimot, kun etusumuvalot ja akku ovat normaali-tilassa. Säätääksesi etusumuvaloa ylös- tai alaspäin, käännä ruuvitalttaa myötä- tai vastapäivään.

## Suuntauspiste

<Etäisyys maasta>

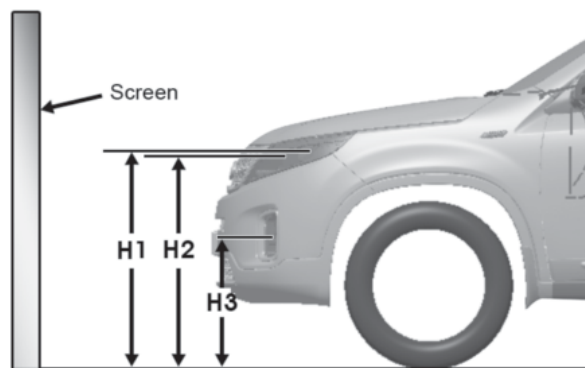

<Valojen etäisyys>

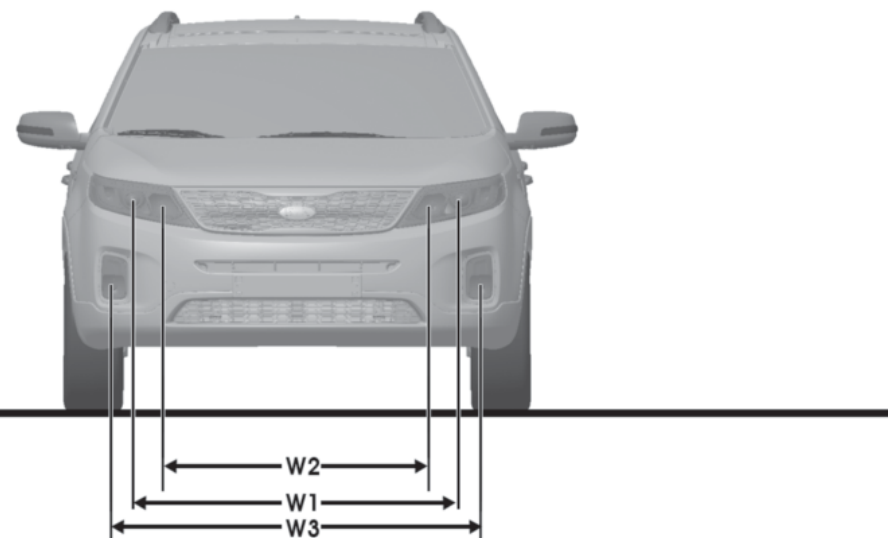

- H1 : Ajovalopolttimon keskikohtan ja maan välinen korkeus (lähivalo)  
 H2 : Ajovalopolttimon keskikohtan ja maan välinen korkeus (kaukovalo)  
 H3 : Sumuvalopolttimon keskikohtan ja maan välinen korkeus  
 W1 : Kahden ajovalopolttimon keskikohtan välinen etäisyys (lähivalo)  
 W2 : Kahden ajovalopolttimon keskikohtan välinen etäisyys (kaukovalo)  
 W3 : Kahden sumuvalopolttimon keskikohtan välinen etäisyys

OXM073110

Yksikkö: mm

Ajoneuvon tila	H1	H2	H3		W1	W2	W3	
			Sumu	Sumu+Kaarre			Sumu	Sumu+Kaarre
Ilman kuljettajaa	898	880	521	523	1 312	1 084	1 467	1 464
Kuljettajalla	890	872	513	515				

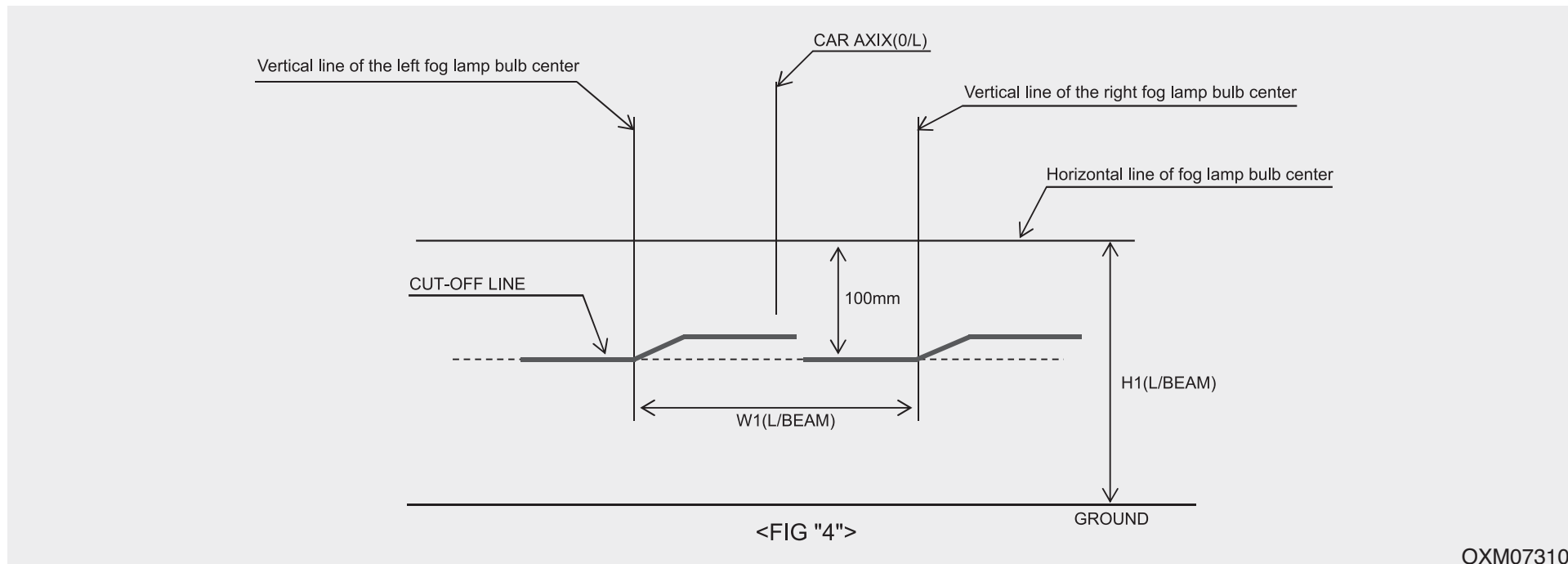

## Lähiajovalo (LHD-ohjauksella)

1. Kytke lähivalot päälle ja poistu kuljettajan istuimelta.
2. Valon rajapinnan (CUT-OFF) tulisi heijastua kuvan mukaisesti.
3. Kun lähivaloa suunnataan, pystysuuntaus (vertical) tulee säätää vasta vaakasuuntauksen (horizontal) jälkeen.
4. Jos varusteena on ajovalojen korkeussäätö, aseta korkeussäädin 0-asentoon.

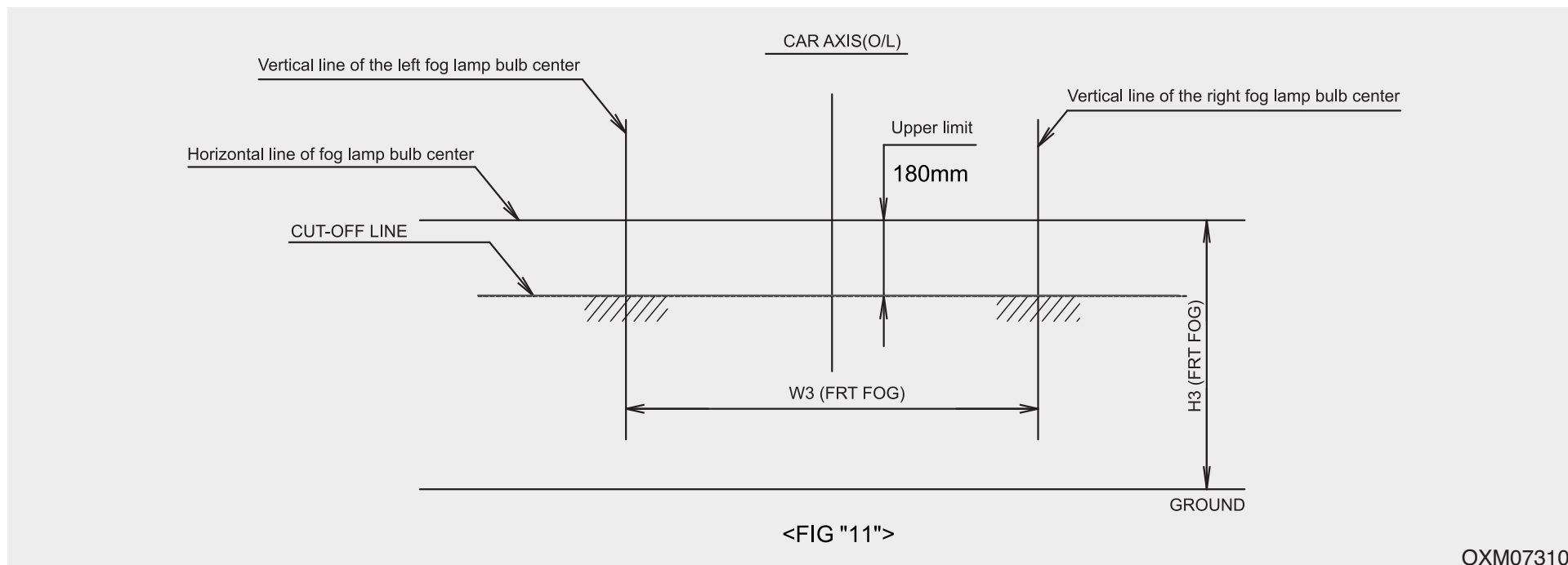

### ***Etusumuvalo***

1. Kytke etusumuvalot päälle ja poistu kuljettajan istuimelta.
2. Valojen rajapinnan tulisi heijastua sallitulle alueelle (varjostettu alue).

## Sivuvilkkujen vaihtaminen

### Tyyppi A



Jos valopolttimo ei toimi, suosittelemme tarkastuttamaan järjestelmän valtuutetussa Kia-huollossa.

### Tyyppi B

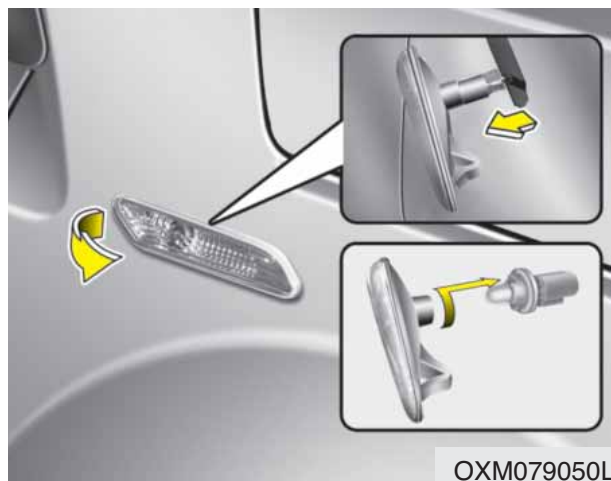

1. Poista valoumpio ajoneuvosta painamalla ja vetämällä sitä ulos.
2. Irrota polttimon sähköliitin.
3. Irrota polttimon kanta linssistä kääntämällä sitä vastapäivään, kunnes kannan kielekkeet ovat linssin urien kohdilla.
4. Poista polttimo suoraan vetämällä.
5. Kiinnitä uusi polttimo kantaan.
6. Asenna kanta linssiosaan.

7. Kiinnitä polttimon sähköliitin paikalleen.
8. Asenna valoumpio takaisin kiinni auton koriin.

## Takavaloumpion polttimon vaihtaminen

### ■ Typpi A

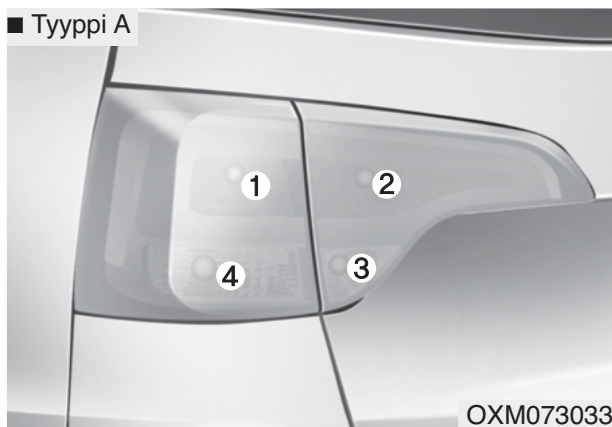

### ■ Typpi B

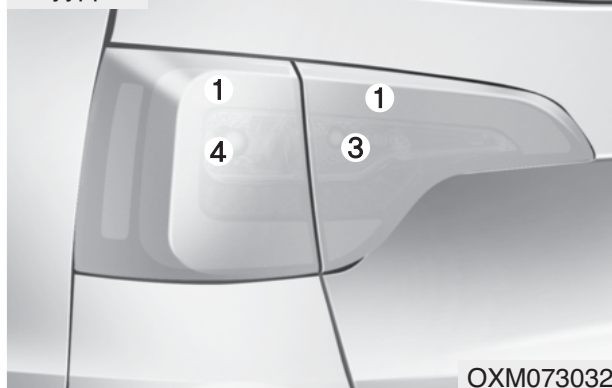

- (1) Jarru- ja takavalvo
- (2) Takaseisontavalvo
- (3) Peruutusvalvo
- (4) Takasuuntavilkku

## Ulompi valoumpio

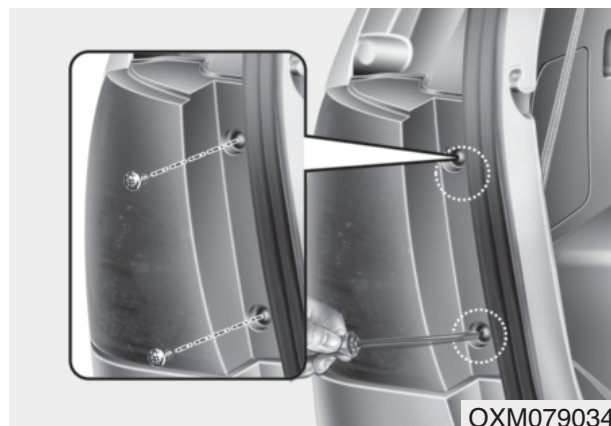

### Tyyppi A

1. Avaa takaluukku.
2. Avaa valoumpion kiinnitysruuvit ristipääruuvimeisselillä.
3. Poista takavaloumpio ajoneuvon korista.

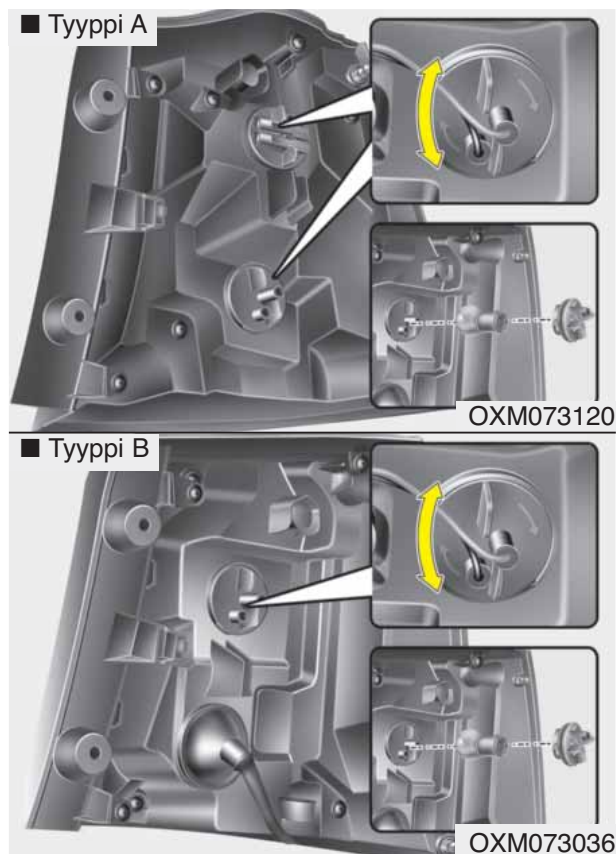

4. Poista polttimon kanta umpiosta kääntämällä sitä vastapäivään, kunnes kannan kielekkeet ovat umpion urien kohdilla.

5. Poista polttimo kannasta painamalla ja kääntämällä sitä vastapäivään, kunnes polttimon kielekkeet ovat kohdakkain kannan urien kanssa. Vedä polttimo irti kannasta.
6. Asenna uusi polttimo kantaan kääntämällä sitä, kunnes se lukittuu paikoilleen.
7. Asenna kanta umpioon kohdistamalla kielekkeet umpion uriin. Paina kanta umpioon ja käännä sitä myötäpäivään.
8. Asenna valoumpio takaisin kiinni auton koriin.

### Tyyppi B (jarru- ja seisontavalo)

Jos valopolttimo ei toimi, tarkastuta auto valtuutetussa KIA-huollossa.

### Sisempi valoumpio

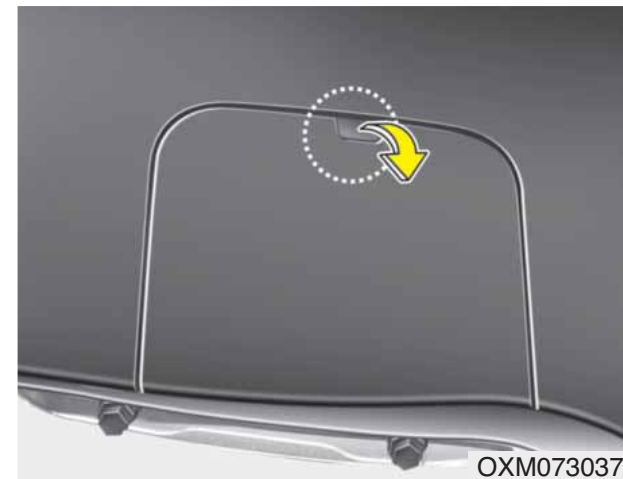

1. Avaa takaluukku.
2. Poista huoltokansi.
3. Poista polttimon kanta umpiosta kääntämällä sitä vastapäivään, kunnes kannan kielekkeet ovat umpion urien kohdilla.
4. Poista polttimo kannasta painamalla ja kääntämällä sitä vastapäivään, kunnes polttimon kielekkeet ovat kohdakkain kannan urien kanssa. Vedä polttimo irti kannasta.

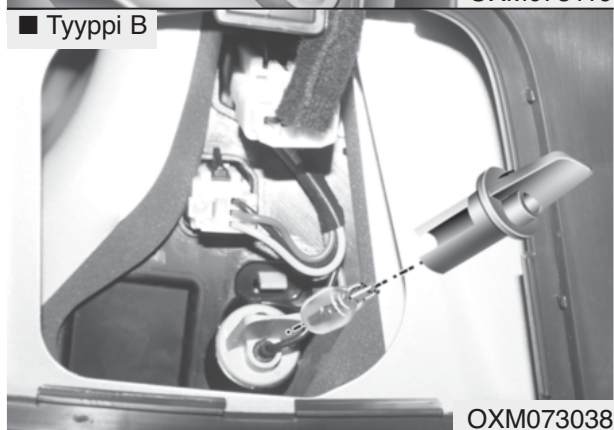
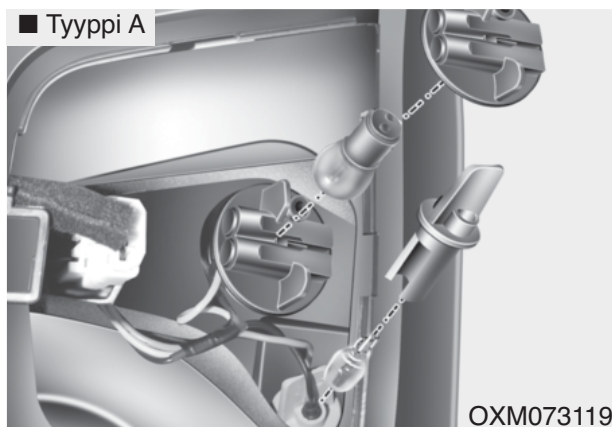

**Tyyppi B (jarru- ja seisontavalo)**  
Jos valopolttimo ei toimi, tarkastuta auto valtuutetussa KIA-huollossa.

### Lisäjarruvalon vaihtaminen (mikäli varusteena)



1. Avaa takaluukku.
2. Poista varovaisesti tavaratilan takosan keskisuoja.
3. Irrota sähköliitin.

5. Asenna uusi polttimo kantaan kääntämällä sitä, kunnes se lukittuu paikoilleen.
6. Asenna kanta umpioon kohdistamalla kielekkeet umpion uriin. Paina kanta umpioon ja käännä sitä myötäpäivään.
7. Kiinnitä huoltokansi asettamalla se huoltoaukkoon.



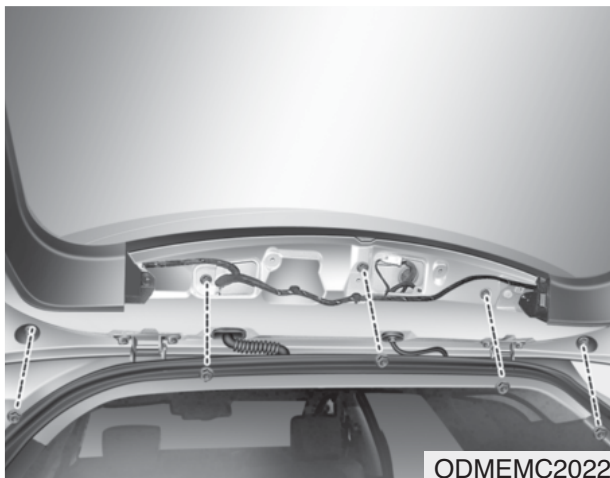

4. Avaa kiinnitysmuttereita ja irrota spoileri.

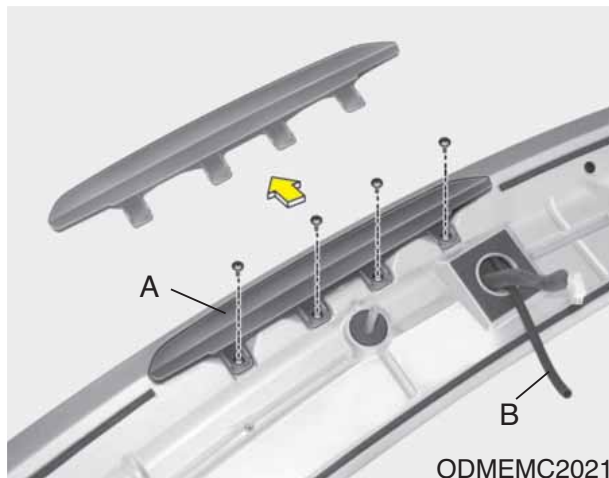

5. Poista lisäjarruvaloumpio (A), kun olet avannut mutterit ja pesulaitteen suuttimen (B).

6. Asenna uusi valoumpio takaisin irrotukseen nähden käänteisessä järjestyksessä.

## Takasumuvalo

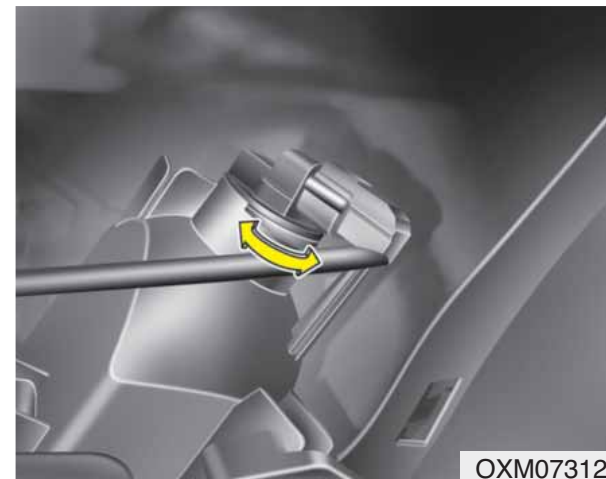

1. Irrota sähköliitos kääntämällä polttimon kantta vastapäivään ja poista polttimo kannestaan kääntämällä sitä myötäpäivään.
2. Vaihda uusi polttimo.

## Rekisterivalopolttimon vaihtaminen

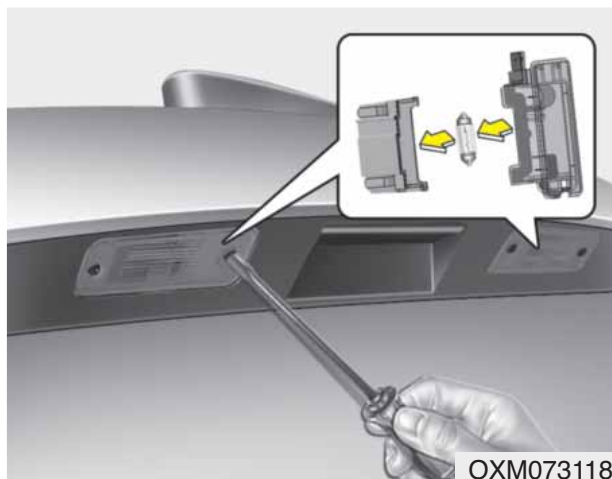

1. Avaa linssin kiinnitysruuvit ruuvitaltalla.
2. Poista linssi.
3. Poista polttimo suoraan vetämällä.
4. Asenna uusi polttimo.
5. Kiinnitä linssi takaisin huolellisesti linssin kiinnitysruuveilla.

## Oven kynnyksivalopolttimon vaihtaminen

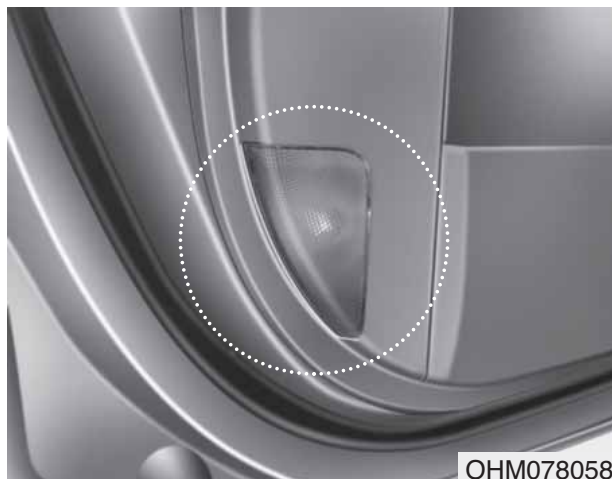

Jos valopolttimo ei toimi, suosittelemme tarkastuttamaan järjestelmän valtuutetussa Kia-huollossa.

Karttavalvo

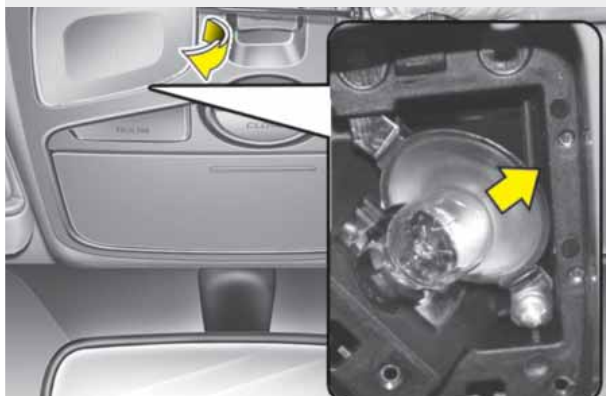

Matkustamon valo

■ Typpi A



■ Typpi B



OXM073040/OXM049225/OXM073117

Hansikaslokeron valo

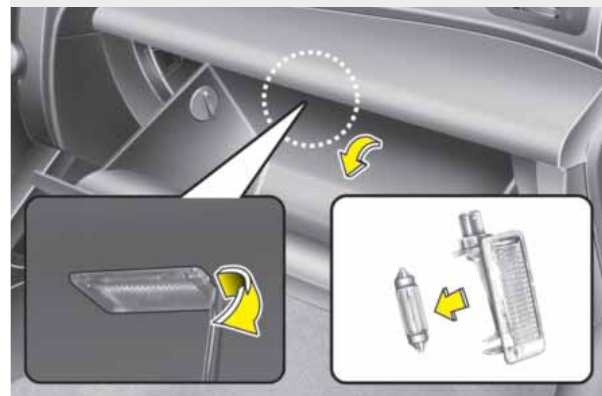

Tavaratilan valo

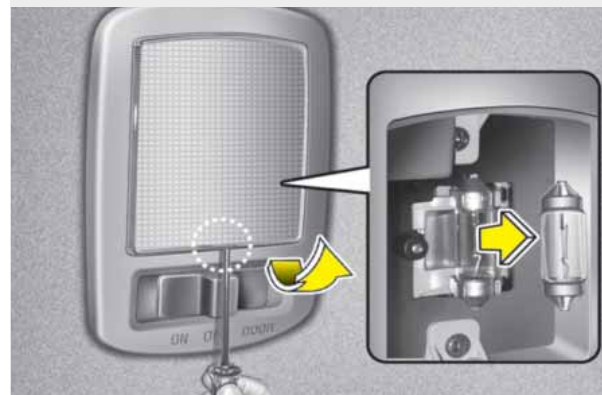

Ehostuspeilin valo



OXM079045/OXM079044/OXM079041

## Sisävalopolttimon vaihtaminen

### ⚠ VAROITUS

Ennen kuin teet sisävaloihin liittyviä toimia, varmista, että "OFF" -painike on painettuna välttääksesi sormien palovammat ja sähköiskut.

1. Poista linssi sisävalokotelosta avartamalla sitä varovaisesti uraruuvivaltalla.
2. Poista polttimo suoraan vetämällä.
3. Kiinnitä uusi polttimo kantaan.
4. Suuntaa linssin kielekkeet sisävalokotelon loviin ja paina linssi napauttamalla paikoilleen.

### ⚠ HUOMIO

*Varo, ettet vahingoita tai likaa linssiä, linssin kiinnikkeitä tai muovikoteloita.*

## ULKOPUOLEN HOITO

### Korin hoito

#### *Korin yleisvaroitukset*

Kun kemiallisia puhdistimia ja kiillotusaineita käytetään, on tärkeää noudattaa niissä annettuja ohjeita. Lue kaikki näissä ohjeissa esiintyvät varoitukset.

#### *Maalipinnan hoito*

##### **Peseminen**

Suojataksesi auton maalipinnan ruostumiselta ja ikääntymiseltä, pese se säännöllisesti ja huolellisesti vähintään kerran kuukaudessa haalealla tai viileällä vedellä.

Jos käytät autoa maastoajoon, sinun tulisi pestä se jokaisen maastomatkan jälkeen. Kiinnitä erityistä huomiota suola- ja likakertymien sekä muiden vieraiden aineiden puhdistamiseen. Varmista, että ovien alareunojen ja kynnysten tyhjennyskanavat ovat puhtaat ja avoimet.

Hyönteiset, terva, mahla, lintujen jätökset, teollisuusaasteet ja vastaavat epäpuhtaudet voivat vahingoittaa maalipintaa, jos niitä ei poisteta välittömästi.

Edes huolellinen pesu puhtaalla vedellä ei välttämättä poista kaikkia näitä epäpuhtauksia. Mietoa, maalipinnalle sopivaa pesuliuosta voidaan käyttää.

Pesun jälkeen huuhtelee auto huolellisesti haalealla tai viileällä vedellä. Älä anna pesuaineen kuivua maalipinnalle.

#### **HUOMIO**

- **Älä käytä vahvaa saippualliuosta, kemiallisia puhdistusaineita tai kuumaa vettä, äläkä pese autoa suorassa auringonpaisteessa tai kun kori on lämmin.**
- **Ole varovainen pestessäsi ajoneuvon sivuikkunoita.**  
*Erityisesti korkeapainesuihkua käytettäessä vettä saattaa vuotaa ikkunoista, jolloin sisustus kastuu.*
- **Estääksesi muoviosien ja polttimoiden vahingoittumisen, älä puhdisti niitä kemiallisilla liuottimilla tai vahvoilla pesuaineilla.**

#### **VAROITUS - Kastuneet jarrut**

**Auton pesemisen jälkeen kokeile jarruja hiljaa ajaen nähdäksesi, onko vesi vaikuttanut niiden toimintaan. Jos jarrutusteho on heikentynyt, kuivaa jarrut painamalla niitä kevyesti samalla säilyttämällä hitaan etenemisnopeuden.**



OJB037800

## **! HUOMIO**

- ***Moottoritilan peseminen vedellä, kuten paineistetulla vesisuihkulla, saattaa aiheuttaa moottoritilassa sijaitsevien sähköpiirien vioittumisia.***
- ***Älä koskaan päästä vettä tai muita nesteitä kosketuksiin auton sisällä olevien sähköisten/elektronisten komponenttien kanssa estääksesi vahingot.***

## **Vahaaminen**

Vahaa auto, kun vesi ei enää pisaroidu maalipinnalle.

Pese ja kuivaa auto aina ennen vahaamista. Käytä hyvälaatuista, nestemäistä tai kiinteää vahausta ja noudata sen valmistajan ohjeita. Vahaa kaikki metalliosat suojataksesi ne ja säilyttääksesi niiden hohdon.

Öljyn, tervan tai vastaavan aineen poistaminen tahranpoistoaineella poistaa myös vahan maalipinnalta. Muista vahata nämä kohdat uudelleen, jos muu osa autosta ei tarvitse enää vahausta.

## **! HUOMIO**

- ***Pölyn tai lian pyyhkiminen korilla kuivalla pyyhkeellä naarmuttaa maalipintaa.***
- ***Älä käytä teräsvillaa, hankaa- ja puhdistusaineita tai vahvoja, emäksisiä pesuaineita tai syövyttäviä aineita kromipintaisiin tai eloksoituihin alumiiniosiin. Tämä voi aiheuttaa suojaavan kerroksen vahingoittumista, värin haalistumista tai maalin huononemista.***

### ***Maalipinnan korjausmaalau***

Syvät naarmut ja kivenhakkaumat maalipinnalla tulee korjata välittömästi. Paljastunut metalli ruostuu nopeasti ja saattaa aiheuttaa merkittäviä korjauskustannuksia.

### **\* HUOMAUTUS**

**Jos autosi on vahingoittunut ja vaatii metalliosan korjausta tai vaihtoa, varmista, että korikorjaamo huolehtii korjauksen tai uuden osan korrosiokestävyydestä.**

### ***Kiiltävien metalliosien hoito***

- Tiepiki ja hyönteiset voidaan poistaa tervanpoistoaineella, ei kaapimella tai muulla terävällä esineellä.
- Kiiltävien metalliosien pinnan suojaaminen korroosiolta suoritetaan levittämällä pinnalle vahaa tai kromin suoja-ainetta ja puhdistamalla se kiiltäväksi.
- Talviaikana tai rannikkoalueilla kiiltävät metalliosat voidaan suojata paksummalla vahan tai suoja-aineen kerroksella. Tarpeen vaatiessa levitä osiin syövyttämätöntä suojarasvaa tai muuta suoja-ainetta.

### ***Alustan hoito***

Syövyttäviä aineita, kuten tiesuolaa ja pölyn sitomisaineita, saattaa kerääntyä alustaan. Jos näitä aineita ei poisteta, alustan osiin, kuten polttoainelinjoihin, alustaan ja pakokaasujärjestelmään, saattaa ilmestyä nopeasti muodostuvaa ruostetta, vaikka ne olisivat suojattu ruosteenestoaineella.

Huuhtele auton alusta ja lokasuojat huolellisesti haalealla tai viileällä vedellä kerran kuukaudessa sekä maastoajon ja talven jälkeen. Kiinnitä näihin kohtiin erityistä huomiota, koska kaiken mudan ja lian näkeminen on vaikeaa. Kurakerroksen kas-telemisella ilman sen poistamista on haittaava vaikutus. Ovien alareunoissa, kynnyksissä ja runkopalkeissa on tyhjennyskanavat, jotka tulee pitää auki. Näihin kerääntynyt vesi voi aiheuttaa ruostumista.

## **⚠ VAROITUS**

**Auton pesemisen jälkeen kokeile jarruja hiljaa ajaen nähdäksesi, onko vesi vaikuttanut niiden toimintaan. Jos jarrutusteho on heikentynyt, kuivaa jarrut painamalla niitä kevyesti samalla säilyttämällä hitaan etenemisnopeuden.**

### ***Alumiini- ja kromattujen vanteiden hoito***

Alumiini- tai kromivanteet on viimeistely läpinäkyvällä suojakerroksella.

- Älä käytä mitään hankaavaa puhdistusainetta, kiillotusainetta, liuosta tai teräsharjaa alumiini- tai kromivanteisiin. Ne saattavat naarmuttaa tai vahingoittaa viimeistelyä.
- Pese vanne, kun se on jäähtynyt.
- Käytä ainoastaan mietoja saippua-liuosta tai neutraalia puhdistusainetta ja huuhtelee huolellisesti vedellä. Muista pestä vanteet myös suolatuilla teillä ajon jälkeen. Tämä estää korroosion muodostumista.
- Vältä vanteiden pesemistä autopesuloiden korkeanopeuksisilla harjoilla.
- Älä käytä mitään emästä tai happoa sisältävää puhdistusainetta. Se saattaa vahingoittaa ja syövyttää alumiini- tai kromivanteiden kirkasta suojalakkakerrosta.

### ***Korroosiosuojaus***

#### **Autosi suojaaminen korroosiolta**

Käyttämällä kehittyneintä teknologiaa ja tehokkaita valmistusmenetelmiä korroosiota vastaan, pystymme valmistamaan yhä korkealaatuisempia ajoneuvoja. Kuitenkaan tämä ei aina vielä riitä. Jotta autosi saavuttaisi mahdollisimman pitkäaikaisen korroosiokestävyyden, omistajan yhteistyö ja hoitotoimet ovat myös tarpeen.

#### **Korroosion yleiset aiheuttajat**

Korroosion yleisimmät aiheuttajat autolle ovat seuraavat:

- Tiesuola, lika ja kosteus, jonka annetaan kerääntyä auton alle.
- Kivien, soran, kulumisen tai pienten naarmujen ja kolhujen aiheuttama maalipinnan ja sen suojakerroksen irtaaminen, jolloin suojaamaton metalli altistuu korroosiolle.

### **Korroosiota kiihdyttävät alueet**

Jos asut alueella, jossa autosi altistuu jatkuvasti syövyttävälle aineille, korroosiosuojaus on erityisen tärkeää. Tiesuolat, pölyn sidonta-aineet, merellinen ilmasto ja teollisuussaasteet ovat kiihtyneen korroosion yleisiä aiheuttajia.

### **Kosteus lisää korroosiota**

Kosteus luo korroosiolle olosuhteet, jossa sen muodostuminen on todennäköisempää. Korroosion muodostumista kiihdyttää esimerkiksi korkea il-mankosteus erityisesti, jos lämpötila on juuri jäätymisrajan yläpuolella. Tä-mänlaisissa olosuhteissa syövyttäviä aineita auton pinnalla sitoo kosteus, joka haihtuu hitaasti.

Muta on erityisen syövyttävää, koska se kuivuu hitaasti ja pitää kosteuden kosketuksissa auton kanssa. Vaikka muta näyttäisi kuivalta, se saattaa olla sisältä kosteaa helpottaen ruosteen muodostumista.

Korkeat lämpötilat saattavat myös kiihdyttää korroosion muodostumista osissa, joissa ilmanvaihto on heikkoa, jolloin kosteus ei pääse katoamaan.

Näiden syiden johdosta on hyvin tärkeää pitää auto puhtaana mudasta ja muista vieraista aineista. Tämä ei koske ainoastaan auton näkyviä pintoja, vaan myös alustaa.

### **Korroosion estäminen**

Voit auttaa estämään korroosion muodostumista noudattamalla seuraavia ohjeita:

### **Pidä auto puhtaana**

Paras tapa estää ruosteen muodostumista on pitää auto puhtaana syövyttävistä aineista. Huomion kiinnittäminen auton alustaan on erityisen tärkeää.

- Jos asut alueella, jossa harjoitetaan tiesuolausta, esiintyy teollisuussaasteita tai happosateita tai joka sijaitsee meren lähetyvillä, sinun tulee olla huolellisempi ruosteen muodostumisen estämisessä. Talvella huuhtelee auton alusta vähintään kerran kuukaudessa, ja muista puhdistaa se huolellisesti talvikauden päätyttyä.
- Pestessäsi ajoneuvon alustaa, kiinnitä erityistä huomiota lokasuojien sisäosiin ja muihin piilossa oleviin kohtiin. Suorita työ huolellisesti: kerääntyneen mudan kostuttaminen ilman sen poistamista ainoastaan kiihdyttää korroosion muodostumista. Korkeapaineinen vesisuihku ja -höyry ovat erittäin tehokkaita kerääntyneen mudan ja syövyttävien aineiden poistamiseen.



- Kun puhdistat alempia ovipaneeleja, kynnyksiä ja alustapalkkeja, muista, että tyhjennyskanavat on pidettävä avoinna, jotta kosteus pääsee poistumaan, eikä jää kiihdyttämään korroosion muodostumista.

## Pidä talli kuivana

Älä pysäköi autoasi kosteaan, huonosti ilmastoituun talliin. Tämä on suotuisa ympäristö ruostumiselle. Tämä pätee erityisesti, jos peset auton tallissa tai ajat sen talliin, kun talli on vielä kostea, luminen, jäinen tai mutainen. Myös lämmitetty talli voi kiihdyttää ruostumista, ellei se ole hyvin ilmastoitu.

## Pidä maalipinta ja somisteet hyvässä kunnossa

Maalipinnan naarmut ja kolhut tulee paikata korjausmaalilla mahdollisimman pian, jotta estetäisiin ruosteen muodostuminen. Jos paljas metalli on näkyvillä, on suositeltua kääntyä ammattikorikorjaamon puoleen.

Linnunjätökset: Linnunjätökset ovat hyvin syövyttäviä ja voivat vahingoittaa maalipintaa muutamassa tunnissa. Poista lintujen jätökset mahdollisimman nopeasti.

## Älä unohda sisustusta

Kosteutta voi kerääntyä lattiamattojen alle lattiaan, jolloin ruostumisriski lisääntyy. Tarkasta mattojen alle säännöllisesti varmistaaksesi, että lattia on kuiva. Ole hyvin huolellinen kuljettessasi lannoitteita, puhdistusaineita tai kemikaaleja autossa.

Näitä tulee säilyttää asianmukaisissa säiliöissä. Mahdolliset vuodot tulee puhdistaa, huuhdella puhtaalla vedellä ja kuivata huolellisesti.

## Sisustuksen hoito

### *Sisustuksen yleiset varotoimet*

Varo, ettei kemikaalit, kuten parfyymit, kosmetiikkaöljyt, aurinkovoiteet, käsiin puhdistusaineet ja ilmanraikasteet pääse kosketuksiin matkustamon osien kanssa, sillä ne saattavat aiheuttaa vahinkoa ja värien haalenemista. Jos niitä läikkyä matkustamon osiin, pyyhi ne pois välittömästi. Tarpeenvaatiessa käytä vinyylin puhdistusainetta, ks. käyttöohjeet käyttöä varten.

### **HUOMIO**

***Älä koskaan päästä vettä tai muita nesteitä kosketuksiin auton sisällä olevien sähköisten/elektronisten komponenttien kanssa estääksesi vahingot.***

### **HUOMIO**

***Kun puhdistat nahkapintoja (ohjauspyörä, istuimet jne.), käytä neutraaleja pesuaineita tai alkoholipitoisuudeltaan matalia liuottimia. Jos käytät alkoholipitoisuudeltaan korkeaa liuosta tai hapanta/emäksistä pesuainetta, nahan väri saattaa haalistua tai sen pinta saattaa repeytyä.***

### **Sisäverhouksen ja sisäsomisteiden puhdistaminen**

#### **Vinyyli**

Poista pöly ja irtonainen lika vinyylitä harjalla tai pölynimurilla. Puhdista vinyylipinnat vinyylin puhdistusaineella.

#### **Kangas**

Poista pöly ja irtonainen lika kankaalta harjalla tai pölynimurilla. Puhdista verhouksen tai mattojen puhdistamiseen suositellulla, miedolla pesuliuksella. Poista tuoreet tahrat välittömästi kankaan tahranpoistoaineella. Jos tuoreita tahroja ei heti huomata, kankaaseen saattaa jäädä tahra tai sen väri voi muuttua. Lisäksi sen paloturvallisuusominaisuudet saattavat heikentyä, jos materiaalia ei hoideta oikein.

#### **HUOMIO**

***Vääränlaiset menetelmät ja muiden kuin suositeltujen puhdistusaineiden käyttö saattaa vaikuttaa kankaan ulkonäköön ja tulipalonsietokykyyn.***

### **Lantio-/olkavyön puhdistaminen**

Puhdista vyö miedolla puhdistusaineella, joka on suositeltu verhouksen ja mattojen puhdistukseen. Noudata puhdistusaineen ohjeita. Älä valkaise tai värjää vyötä, sillä kudος saattaa heikentyä.

### **Ikkunoiden puhdistaminen sisäpuolelta**

Jos ikkunoiden näkyvyys on heikko (esim. öljy-, rasva- tai vahakerroksen johdosta), tulee niiden sisäpinnat puhdistaa ikkunanpesuaineella. Noudata ikkunanpesuaineen säiliössä esitettyjä ohjeita.

#### **HUOMIO**

***Älä raaputa tai hankaa takalasin sisäpintaa. Tämä voi vahingoittaa takalasin lämmittimen vastuslankoja.***

## PÄÄSTÖJEN HALLINTAJÄRJESTELMÄ (MIKÄLI VARUSTEENA)

Autosi päästöjen hallintajärjestelmälle on myönnetty määräaikainen takuu. Tutustu auton takuu- ja huoltokirjassa esitettyihin takuehtoihin.

Päästöjen hallintajärjestelmä täyttää kaikki päästöihin liittyvät määräykset. Päästöjen hallintajärjestelmiä on kolme eri tyyppiä.

- (1) Kampikammion päästöjen hallintajärjestelmä
- (2) Haihtumiskaasupäästöjen hallintajärjestelmä
- (3) Pakokaasupäästöjen hallintajärjestelmä

Jotta varmistettaisiin päästöjen hallintajärjestelmien virheetön toiminta, on suositeltua tarkastuttaa ja huollattaa auto valtuutetussa Kia-huollossa huolto-ohjelman mukaisesti (ks. huoltokirja).

**Varoituksia tarkastus- ja huoltomittauksiin (ESC-järjestelmään liittyen)**

- **Vältyäksesi polttoaineen epätäydelliseltä palamiselta dynamometritestissä, kytke ajonvakautusjärjestelmä (ESC) pois päältä painamalla ESC-kytkintä.**
- **Kun dynamometritesti on suoritettu, kytke ESC-järjestelmä takaisin toimintaan painamalla ESC-kytkintä uudelleen.**

### 1. Kampikammion päästöjen hallintajärjestelmä

Kampikammiossa on tarkoituksen mukainen ilmanvaihtojärjestelmä, joka estää huohotuskaasujen vapautumisen ilmaan kampikammioista. Tämä järjestelmä välittää raikasta, suodatettua ilmaa kampikammioon ilman imuputken kautta. Kampikammion sisällä raikas ilma sekoittuu palamattoman polttoaineen aiheuttamien kaasujen kanssa, jonka jälkeen se kulkee PCV-venttiilin läpi induktiojärjestelmään.

### 2. Haihtumiskaasupäästöjen hallintajärjestelmä

Haihtumiskaasupäästöjen hallintajärjestelmä on suunniteltu estämään polttoainekaasujen karkaaminen ilmakehään.

### Säiliö

Polttoainesäiliön polttoainehöyryt kerätään talteen ja varastoidaan integroituun säiliöön. Kun moottori on käynnissä, säiliöön kerätyt polttoainehöyryt siirtyvät hiilivetysäiliöön sitä ohjaavan solenoidiventtiin kautta.

### *PCSV-solenoidiventtiili (Purge Control Solenoid Valve)*

Moottorin ohjausyksikkö (ECM) ohjaa tätä venttiiliä, kun moottorin jäähdytysnesteen lämpötila on alhainen joutokäynnin aikana. PCSV-venttiili sulkeutuu siten, että haihtunutta polttoainetta ei kulkeudu moottoriin. Kun moottori on lämmennyt normaalissa ajossa, PCSV-venttiili avautuu, jolloin polttoainehöyryt kulkeutuvat jälleen moottoriin.

### 3. Pakokaasupäästöjen hallintajärjestelmä

Pakokaasupäästöjen hallintajärjestelmä on hyvin tehokas järjestelmä, joka ohjaa pakokaasupäästöjä ylläpitäen samalla auton hyvää suorituskykyä.

#### *Auton muutostyöt*

Tähän autoon ei tulisi suorittaa mitään muutostöitä. Muutostyöt saattavat vaikuttaa auton suorituskykyyn, turvallisuuteen ja kestävyYTEEN ja voivat jopa rikkoa maan turvallisuus- ja päästömääräyksiä.

Lisäksi minkä tahansa muutoksen aiheuttama vahinko tai ongelma saattaa vaikuttaa takuun voimassaoloon.

- Hyväksymättömien laitteiden käyttö saattaa aiheuttaa ajoneuvon toimintojen epämääräistä käyttäytymistä, johtovahinkoja, akun tyhjentymisen tai jopa tulipalon. Turvallisuussyistä älä käytä hyväksymättömiä elektronisia laitteita.

### *Varoitus moottorin pakokaasuista (hiilimonoksidi)*

- Hiilimonoksidia voi esiintyä muiden pakokaasujen joukossa. Tämän vuoksi, jos haistat pakokaasuja matkustamossa, tarkastuta ja korjauta auto välittömästi Jos epäilet, että pakokaasuja kulkeutuu matkustamoon, aja ainoastaan ikkunoiden ollessa kokonaan auki. Vie autosi tarkastettavaksi ja korjattavaksi välittömästi.

**⚠ VAROITUS - Pakokaasut**  
**Moottorin pakokaasut sisältävät häkää (hiilimonoksidia - CO).**  
**Vaikka se on näkymätöntä ja hajutonta, se on vaarallista ja jopa tappavaa sisäänhengitettäessä.**  
**Noudata tämän sivun ohjeita vältyäkseksi häkämyrkytyksiltä.**

- Älä käytä moottoria eristetyissä tai suljetuissa tiloissa (kuten halleissa) enempää kuin auton ajaminen ulos tai sisään vaatii.
- Kun auto pysäytetään ulkona pidemmäksi aikaa moottori käynnissä, säädä ilmanvaihto (tarvittaessa) puhaltamaan ulkoilmaa matkustamoon.
- Älä koskaan oleile pysähtyneen tai pysäköidyn auton vieressä, jossa moottori on käynnissä.
- Jos moottori sammuu eikä käynnisty, liian suuri määrä epäonnistuneita käynnistysyrityksiä saattaa vahingoittaa päästöjen hallintajärjestelmää.

## *Katalysaattoriin liittyviä käyttövaroituksia (mikäli varusteena)*

### **VAROITUS - Tulipalovaara**

- **Kuuma pakokaasujärjestelmä voi sytyttää ajoneuvosi alla olevat, helposti syttyvät kohteet tuleen. Älä pysäköi ajoneuvoa helposti syttyvien kohteiden (esim. ruoho, kasvillisuus, paperi, lehdet jne.) päälle tai niiden viereen.**
- **Pakokaasu- ja katalysaattorijärjestelmät toimivat hyvin kuumina moottorin käydessä ja jonkun aikaa moottorin sammuttamisen jälkeen. Pysy kaukana pakokaasu- ja katalysaattorijärjestelmistä. Muussa tapauksessa seurauksena voi olla palovammoja.**  
**Älä poista pakokaasujärjestelmän ympärillä olevaa jäähdytysvaippaa, älä tiivistä ajoneuvon alustaa äläkä pinnoita ajoneuvoa itse korroosion varalta. Tulipalovaara!**

Autossasi on päästöjä hallitseva katalysaattori.

Tämän seurauksena seuraavia varotoimenpiteitä on noudatettava:

- Käytä bensiinimoottoreissa ainoastaan LYIJYTÖNTÄ BENSIINIÄ.
- Älä käytä autoa, jos merkkejä moottorin toimintahäiriöstä ilmenee (esim. epätäydellistä palamista tai suorituskyvyn heikkenemistä).
- Älä väärinkäytä moottoria. Väärinkäyttöä on mm. auton liikuttaminen virta pois päältä ja mäkien laskeminen vaihde kytkettynä, kun virta on pois päältä.
- Älä käytä moottoria korkeilla kierrosnopeuksilla pitkiä jaksoja (yli 5 minuuttia).
- Älä muuta mitään moottorin tai päästöjärjestelmän osaa tai puutu niiden toimintaan. Kaikki tarkastukset ja säädöt on suoritettava valtuutetussa KIA-huollossa.
- Vältä hyvin alhaisella polttoainemäärällä ajamista. Polttoainesäiliön ajaminen loppuun aiheuttaa epätäydellistä palamista vahingoittaen katalysaattoria.

Varoitusten noudattamatta jättäminen voi aiheuttaa vahinkoa katalyysaattorille ja autolle. Lisäksi tällaiset toimenpiteet voivat mitätöidä taakun voimassaolon.

### ***Dieselhiukkassuodatin (mikäli varusteena)***

Dieselhiukkassuodatin (DPF) poistaa haitalliset hiukkaset ajoneuvon päästöistä.

Toisin kuin vaihdettava ilmansuodatin, DPF-järjestelmä polttaa ja poistaa automaattisesti kerääntyneet hiukkaset ajo-olosuhteiden mukaan. Toisin sanoen, moottorin ohjausjärjestelmän aiheuttama aktiivinen poltto ja normaalien/vaativien ajo-olosuhteiden aiheuttama pakokaasujen korkea lämpötila polttavat ja poistavat kerääntyneet hiukkaset. Aktiivisen polttotapahtuman aikana auton käytössä voi havaita pientä tehonlaskua, nykimistä, savuttamista ja lisääntyntä palamismelua.

Jos ajoneuvolla kuitenkin ajetaan jatkuvasti alhaisilla nopeuksilla, kerääntyneitä hiukkasia ei poisteta automaattisesti, koska pakokaasun lämpötila on liian alhainen. Tässä erityistapauksessa hiukkasten määrä ei ole tunnistimen rajoissa, jolloin moottorin ohjausjärjestelmän suorittama hiukkasten polttoprosessi ei voi käynnistyä ja toimintahäiriön varoitusvalo saattaa vilkkua.

Jos tämä toimintahäiriön varoitusvalo vilkkuu, sen vilkkuminen voidaan lopettaa ajamalla autolla vähintään 60 km/h tai suuremmalla kuin 2. vaihteella moottorin kierrosluvun ollessa 1500-2000 rpm tietyn ajan (noin 25 minuuttia).

Jos toimintahäiriön varoitusvalo jatkaa vilkkumista toimenpiteen suorittamisesta huolimatta, pyydämme kääntymään valtuutetun Kia-huollon puoleen DPF-järjestelmän tarkastamiseksi.

Jos jatkat ajamista toimintahäiriön varoitusvalon vilkkuessa pitkään, DPF-järjestelmä voi vahingoittua ja polttoaineenkulutus kasvaa.



### **HUOMIO- Dieselpolttoaine (mikäli hiukkassuodatin varusteena)**

***On suositeltua käyttää säännönmukaista autoteollisuuden dieselpolttoainetta hiukkassuodattimella varustetuissa dieselajoneuvoissa.***

***Jos käytät hyvin rikkiä sisältäviä (pitoisuus yli 50 ppm) dieselpolttoainetta tai määräämättömiä lisäaineita, suodatin saattaa vaurioitua, jonka seurauksena saattaa vapautua vaaleaa pakokaasua.***

## Tekninen erittely ja kuluttajatiedot

Mitat .....	8-2
Moottori.....	8-2
Polttimoiden tehot .....	8-3
Renkaat ja vanteet .....	8-4
Auton kokonaismassa .....	8-4
Tavaratilan tilavuus .....	8-4
Tilavuudet ja suositellut polttoaineet.....	8-5
• Suositellut SAE -viskositeetti- luokitukset .....	8-7
Valmistenumero (VIN).....	8-8
Hyväksyntäkilpi .....	8-8
Renkaiden tiedot ja rengaspainetaulukko .....	8-9
Moottorinumero .....	8-9
Ilmastointilaitteen kompressorin tarra .....	8-10
Kylmäainetarra .....	8-10

## MITAT

Kohta	mm	
Kokonaispituus	4 685	
Kokonaisleveys	1 885	
Kokonaiskorkeus	1 700 / 1 735 <sup>*1</sup> / 1 745 <sup>*2</sup>	
Raideleveys edessä	235/65 R17	1 626
	235/60 R18	1 621
	235/55 R19	1 621
Raideleveys takana	235/65 R17	1 623
	235/60 R18	1 618
	235/55 R19	1 618
Akseliväli	2 700	

\*1 Kattotelineillä

\*2 Kattoluukulla ja kattotelineillä

## MOOTTORI

Kohta	Bensiini Theta II 2.4	Bensiini Lambda II 3.5	Diesel R2.0	Diesel R2.2
Iskutilavuus, cm <sup>3</sup>	2 359	3 470	1 995	2 199
Sylinterin halkaisija x iskunpituus, mm	88 x 97	92 x 87	84 x 90,0	85,4 x 96,0
Sytytysjärjestys	1-3-4-2	1-2-3-4-5-6	1-3-4-2	1-3-4-2
Sylinterien määrä	4, rivissä	6, V-muodostelmassa	4, rivissä	4, rivissä







**POLTTIMOIDEN TEHOT**

Polttimo		Teho	Polttimotyyppi	
Edessä	Ajovalot (lähi)	55	H7	
	Ajovalot (lähi) - XENON-tyyppi*	35	D3S	
	Ajovalot (kauko)	55	H7	
	Etusuuntavilkut	21	PY21W	
	Etuseisontavalot *	LED	LED	
	Etusumuvalot*	35	H8	
	Sivusuuntavilkut (ulkopeileissä)*	LED	LED	
	Sivusuuntavilkut (lokasuojaan kiinnitetty)	5	WY5W	
	Kaarreajovalot*	27	GE881	
	Päivävalot*	LED	LED	
Takana	Takasumuvalot*	21	P21W	
	Polttimo- tyyppi	Takajarru-/seisontavalot (ulkopuolella)	21 tai 5	P21 tai W5W
		Takavalot (sisäpuolella)	5	P21 tai W5W
	LED-tyyppi	Takajarruvalot	LED	LED
		Takavalot	LED	LED
	Takasuuntavilkut	21	PY21W	
	Peruutusvalot	18	W18W	
	Lisäjarruvalo*	LED	LED	
Rekisterikilven valot	5	FESTOON		
Sisätilat	Karttavalot	10	W10W	
	Matkustamon valot	10	FESTOON	
	Lukuvalot *	8	FESTOON	
	Ehostuspeilien valot*	5	FESTOON	
	Hansikaslokeron valo	5	FESTOON	
	Oven kynnyshalot*	5	FESTOON	
	Tavaratilan valo	10	FESTOON	

\* mikäli varusteena

**RENKAAT JA VANTEET**

Kohta	Rengaskoko	Vannekoko	Rengaspaine, bar				Pyöränmutterin kiristysmomentti Nm
			Normaali kuorma (  +  )		Enimmäiskuorma (  +  )		
			Edessä	Takana	Edessä	Takana	
Täysikokoinen rengas	235/65R17	7.0J×17	2,3	2,3	2,3	2,3	88~107
	235/60R18	7.5J×18					
	235/55R19	7.5J×19					
Pieni varapyörä (mikäli varusteena)	T165/90R17	4.0T×15	4,2	4,2	4,2	4,2	

**! HUOMIO**

*Kun vaihdat renkaita, renkaiden on oltava samaa kokoa kuin ajoneuvon alkuperäisrenkaat. Erikokoisten renkaiden käyttäminen voi vahingoittaa pyöriin liittyviä osia tai heikentää niiden toimintaa.*

**AUTON KOKONAISMASSA**

5-paikkainen	2510 kg
7-paikkainen	2510 kg

**TAVARATILAN TILAVUUS**

Kohta		5-paikkainen	7-paikkainen
VDA	MIN.	660 l	116 l
	MAX.	1 675 l	1 530 l

Min : Takaistuimen takaa takaselkänojan yläreunaan.

Max. : Etuistuimien takaa kattoon.

## TILAVUUDET JA SUOSITELLUT POLTTOAINEET

Käytä ainoastaan oikeanlaatuisia voiteluaineita saavuttaaksesi moottorilta ja voimansiirroilta parhaan mahdollisen suorituskyvyn ja kestävyuden. Oikeat voiteluaineet parantavat myös moottorin hyötysuhdetta, jolloin polttoainetalous paranee. Seuraavat voiteluaineet ja nesteet ovat suosituksia ajoneuvollesi.

Voiteluaine		Tilavuus	Luokitus	
Moottoriöljy <sup>*1</sup> <sup>*2</sup>  Suositus	Bensiini	Theta II 2.4 (Euroopan ulkopuolella)	4,6l	API Service SM <sup>*3</sup> , ILSAC GF-4 tai korkeampi ACEA A5 (tai korkeampi)
		Theta II 2.4 (Euroopassa)	4,8 l	
		Lambda II 3.5	5,7l	
	Diesel R2.0/R2.2	DPF:llä <sup>*4</sup>	6,7l	ACEA C3
		ilman DPF:ää <sup>*4</sup>	6,7l	ACEA B4
Moottorin öljyn- kulutus	Normaalit ajo-olosuhteet		MAX. 1L / 1 500 km	-
	Vaativat ajo-olosuhteet		MAX. 1L / 1 000 km	-
Käsivaihteistoöljy	Bensiinimoottori		1,8 - 1,9 l	API GL-4, SAE 75W/85
	Dieselmoottori		1,6 - 1,7 l	
Automaattivaih- teistoöljy	Bensiini	Theta II 2.4	7,1l	MICHANG ATF SP-IV, SK ATF SP-IV, NOCA ATF SP-IV, Kian alkuperäinen ATF SP-IV
		Lambda II 3.5	7,8l	
	Diesel	R2.2	7,7l	
Ohjaustehostimen neste			1,0l	PSF-4
Jäähdytysneste	Bensiini	Theta II 2.4	7,1 - 7,4 l	Pakkasneste ja puhdistetun veden seos (etyleeniglykoli-pohjainen jääh- dytysneste alumiinijäähdyttimille)
		Lambda II 3.5	9,1l	
	Diesel	R2.0/ R2.2	9,1 - 9,3 l	

Voiteluaine		Tilavuus	Luokitus	
Jarru-/kytkinneste		0,7-0,8 l	FMVSS116 DOT-3 tai DOT-4	
Takatasauspyörästön öljy (4WD)		0,53l	HYPOID GEAR OIL API GL-5, SAE 75W/90 (SHELL SPIRAX X tai vastaava)	
Jakovaihteistoöljy (4WD)	Bensiini- moottori	Theta II 2.4	0,6 l	HYPOID GEAR OIL API GL-5, SAE 75W/90 (SHELL SPIRAX X tai vastaava)
		Lambda II 3.5	0,68l	
	Dieselmoottori	R 2.0 / 2.2	0,6 l	
Polttoaine		64 l	Ks. kappale "Polttoainevaatimukset", luku 1	

\*1 Noudata seuraavalla sivulla suositeltuja SAE- viskositeetti- ja luokituksia.

\*2 Saatavilla on myös ns. "Energy Conserving" -tyyppisiä moottoriöljyjä. Muiden hyötyjen lisäksi nämä öljyt parantavat polttoainetaloutta kuluttamalla vähemmän moottorin kitkan kumoamiseksi tarvittavaa polttoainetta. Näitä parannuksia on vaikea huomata jokapäiväisessä ajossa, mutta vuositasolla niistä seuraa merkittäviä kustannus- ja energiansäästöjä.

\*3 Jos API service SM -moottoriöljyä ei ole saatavilla maassasi, voit käyttää API service SL -öljyä.

\*4 Dieselhiukkassuodatin

## Suosittelut SAE -viskositeetti-luokitukset

### ⚠ HUOMIO

**Varmista täyttökorkin, tyhjenystulpan tai mittatikun ympäröimä alue ennen voiteluaineen tarkastamista tai tyhjentämistä. Tämä on erittäin tärkeää pölyisillä ja hiekkaisilla alueilla tai autoa käytettäessä päällystämättömillä teillä. Korkin ja mittatikun ympäristön puhdistamisella estetään lian tai pölyn kulkeutuminen moottoriin tai muihin vahingoittuviin mekanismeihin.**

Moottoriöljyn viskositeetilla (paksuudella) on vaikutusta polttoainetalouteen ja toimintaan kylmässä (moottorin käynnistys ja moottoriöljyn juoksevuus). Alemman viskositeetin moottoriöljyt voivat tarjota parempaa polttoainetaloutta ja kylmän sään toimivuutta, korkeamman viskositeetin moottoriöljyt ovat vaatimus riittävälle voitelulle kuumalla säällä. Suosituksesta poikkeavien öljyjen käyttäminen saattaa aiheuttaa moottorivahinkoja.

Kun valitset öljyä, ota huomioon autosi käyttöympäristön tulevat lämpötilan vaihtelut ennen seuraavaa öljynvaihtoa.

Valitse suositeltu öljyn viskositeetti taulukosta.

SAE -viskositeettiarvojen lämpötila-alueet										
Lämpötila	°C	-30	-20	-10	0	10	20	30	40	50
Bensiini Moottoriöljy *1					20W-50					
					15W-40					
					10W-30					
					5W-20*2, 5W-30					
Bensiinimoottoriöljy Theta II (Euroopan ulkopuolella)					20W-50					
					15W-40					
					10W-30					
					5W-30 (5W-40)					
Bensiinimoottoriöljy Theta II (Euroopassa)					5W-30 (0W-40, 5W-40)					
Dieselmoottoriöljy					15W-40					
					10W-30					
					5W-30					
					0W-30/40					

\*1 : Polttoainetalouden parantamiseksi, on suositeltua käyttää moottoriöljyä, jonka viskositeettiluokitus on SAE 5W-20\*2 (API SM/ILSAC GF-4). Jos kyseistä moottoriöljyä ei ole saatavilla maassasi, valitse soveltuva moottoriöljy noudattamalla moottoriöljyn viskositeettitaulukkoa.

\*2 : Älä käytä Lähi-idässä moottoriöljyn viskositeettiluokitusta SAE 5W-20.

## AJONEUVON VALMISTENUMERO (VIN)

Korinumero

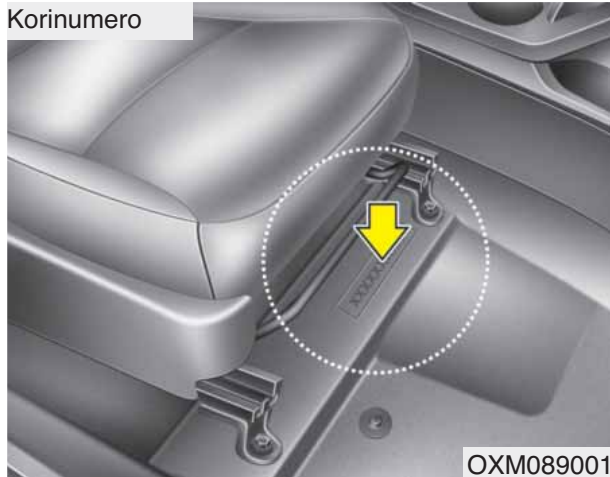

Ajoneuvon valmistenumero (VIN) on numerosarja, jota käytetään ajoneuvon rekisteröimiseen ja joka liittyy ajoneuvon omistajuuden kaikissa juridisissa yhteyksissä.

VIN-kilpi (mikäli varusteena)



Valmistenumero sijaitsee myös kilvessä, joka on kiinnitetty kojelaudan päälle. Kilvessä oleva numero voidaan lukea helposti ulkopuolelta tuulilasin kautta.

## HYVÄKSYNTÄKILPI

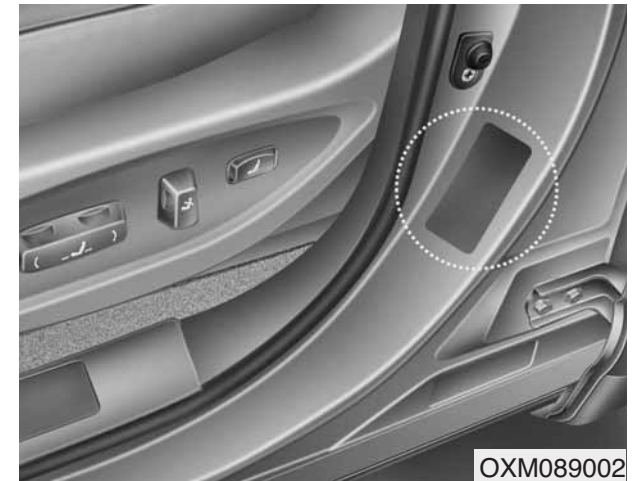

Ajoneuvon hyväksyntäkilpi on kiinnitetty kuljettajan (tai etumatkustajan) puolen keskipilariin ja se sisältää ajoneuvon valmistenumeron (VIN).

## RENKAIDEN TIEDOT JA RENGASPAINETAULUKKO



Uudessa autossa olevat renkaat on valittu normaaliajoon vaikuttavien ominaisuuksien perusteella.

Rengaskilpi sijaitsee kuljettajan puoleisessa keskipilarissa sisältäen ajoneuvoosi suositeltujen rengaspaineiden taulukon.

## MOOTTORINUMERO

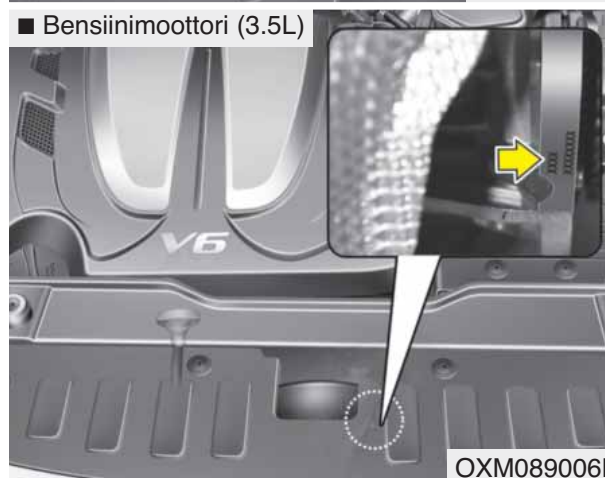
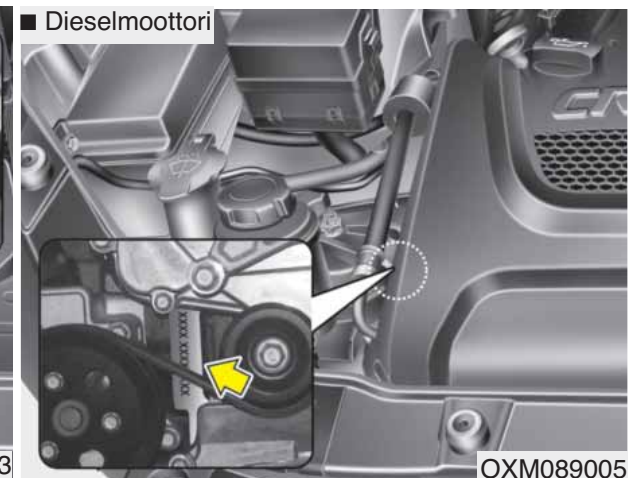
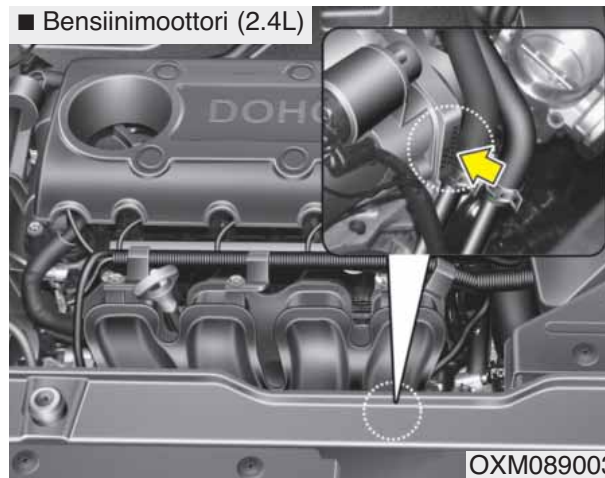

Moottorinumero on painettu moottorilohkoon kuvan mukaisesti.

## ILMASTOINTILAITTEEN KOMPRESSORIN TARRA

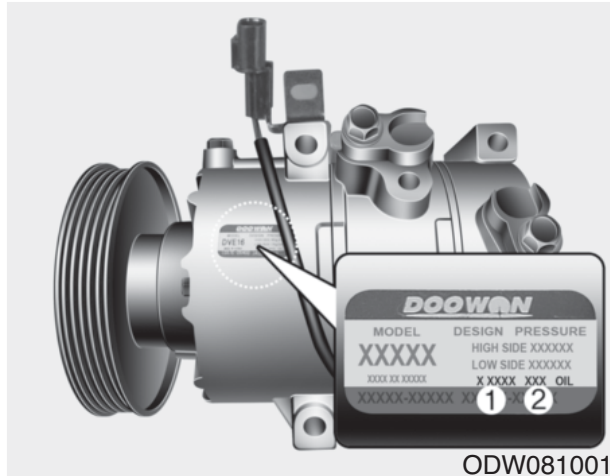

Kompressoritarrasta ilmenee ajoneuvosi kompressorin tiedot, kuten malli, toimittajan osanumero, valmistenumero, kylmäaine (1) sekä kylmäaineen öljy (2).

## KYLMÄAINETARRA

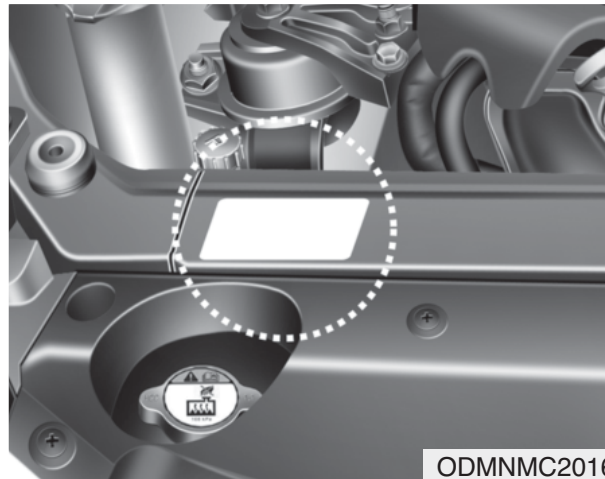

Kylmäainetarra sijaitsee konehuoneen etuosassa.



# Hakemisto

## A

A/V-tila . . . . .	4-63
Active ECO . . . . .	5-67
Ajaminen moottoritiellä . . . . .	5-74
Ajaminen tulvivalla alueella . . . . .	5-74
Ajaminen yöllä . . . . .	5-73
Ajo-ohjeita . . . . .	1-6
Ajonestolaite . . . . .	4-6
Ajotietokone . . . . .	4-71
Ajotiedot A/B . . . . .	4-72
Polttoaineenkulutus . . . . .	4-73
Ajovakauden hallintajärjestelmä . . . . .	5-46
Ajovalojen asento . . . . .	4-114
Ajovalojen korkeudensäätö . . . . .	4-118
Ajovalojen pesulaite . . . . .	4-123
Ajovalojen saattotoiminto . . . . .	4-112
Ajovalojen vastaanottotoiminto . . . . .	4-129
Ajovalopolttimoiden vaihtaminen . . . . .	7-62
Akku . . . . .	7-32
Akun kapasiteetin tarra . . . . .	7-33
Aktiivinen konepelti . . . . .	3-76
Aktiiviset pääntuet (edessä) . . . . .	3-12
Akun kapasiteetin tarra . . . . .	7-33
Akun säästötoiminto . . . . .	4-112
Antenni . . . . .	4-174

Aurinkolasipidike . . . . .	4-161
Automaattinen ilmastointijärjestelmä . . . . .	4-142
3. rivin ilmastointi . . . . .	4-151
Automaattinen lämmitys ja ilmastointi . . . . .	4-144
Ilmastointilaite . . . . .	4-152
Ilmastointilaitteen kylmäainetarra . . . . .	4-154
Käsitoiminen lämmitys ja ilmastointi . . . . .	4-145
Raitisilmasuodatin . . . . .	4-153
Automaattinen valokytkentä/AFLS-asento . . . . .	4-114
Automaattivaihteisto . . . . .	5-20
Sports-tila . . . . .	5-22
Vaihdelukon ohittaminen . . . . .	5-24
Auton heijaaminen . . . . .	5-71
Auton kokonaisuudessa . . . . .	8-4
Aux, USB ja iPod -liitäntä . . . . .	4-176
Avaimen asennot . . . . .	5-6
Avaimen käytön rajoittaminen . . . . .	4-13
Avaimet . . . . .	4-5
Ajonestolaite . . . . .	4-6

## B

Bluetooth-pariliitos . . . . .	4-191
--------------------------------	-------

## D

Digitaalikello . . . . .	4-167
DRL, ks. päivävalot . . . . .	4-118

**E**

Ehostuspeilin valo . . . . .	4-128
Elektrokromaattinen taustapeili (ECM) . . . . .	4-46
Ennen ajamista . . . . .	5-4
Erikoisajo-olosuhteet . . . . .	5-70
Ajaminen moottoritiellä . . . . .	5-74
Ajaminen tulvivalla alueella . . . . .	5-74
Ajaminen yöllä . . . . .	5-73
Auton heijaaminen . . . . .	5-71
Maastoajo . . . . .	5-74
Nurinajon riskin pienentäminen . . . . .	5-70
Sateessa ajaminen . . . . .	5-73
Vaaralliset ajo-olosuhteet . . . . .	5-70
Varovainen kaarreajo . . . . .	5-72
ESC -elektroninen ajonvakautus . . . . .	5-42
Etuistuimen säätäminen - käsin . . . . .	3-5
Etuistuimen säätäminen - sähköinen . . . . .	3-7
Etumatkustajan eturuvatyynyn ON/OFF -kytkin . . . . .	3-62

**H**

Haihtumiskaasupäästöjen hallintajärjestelmä . . . . .	7-86
Hansikaslokero . . . . .	4-160
Hansikaslokeron valo . . . . .	4-128
Hinaaminen . . . . .	6-29
Hoito	
Korin hoito . . . . .	7-79

Renkaiden huolenpito . . . . .	7-36
Sisustuksen hoito . . . . .	7-84
Huolto	
Huoltopalvelut . . . . .	7-5
Huoltotoimenpiteiden selitykset . . . . .	7-10
Omistajan huoltotoimenpiteet . . . . .	7-7
Renkaan huolto . . . . .	7-41
Huoltopalvelut . . . . .	7-5
Huoltotila . . . . .	4-35
Huoltotoimenpiteiden selitykset . . . . .	7-10
Huurteenpoisto (tuulilasi) . . . . .	4-156
Hyväksyntäkilpi . . . . .	8-8
Hyväksyntätarra . . . . .	8-8
Häikäisysuoja . . . . .	4-166
Hälytinjaerjestelmä . . . . .	4-15
Hätäjarrusignaali (ESS) . . . . .	5-47
Hätäkäynnistäminen . . . . .	6-5
Käynnistäminen apuakulla . . . . .	6-5
Hätätilanne . . . . .	6-3
Hätävarusteet . . . . .	6-34

**I**

Ikkunat . . . . .	4-24
Sähköikkunoiden lukitusnäppäin . . . . .	4-27
Ilmansuodatin . . . . .	7-24
Ilmastointijärjestelmä	
Automaattinen ilmastointijärjestelmä . . . . .	4-142

Käsisäätoinen ilmastointilaite . . . . .	4-131
Ilmastointilaitteen kompressorin tarra . . . . .	8-10
Ilmastointilaitteen kylmäainetarra . . . . .	4-140, 4-154
Ilmastoitu istuin, ks. istuimen jäähdytys . . . . .	3-14
ISOFIX-järjestelmä . . . . .	3-46
Istuimet . . . . .	3-2
Aktiiviset pääntuet (edessä) . . . . .	3-12
Etuistuimen säätäminen - käsin . . . . .	3-5
Etuistuimen säätäminen - sähköinen . . . . .	3-7
Istuinjäähdytys (ilmastoitu istuin) . . . . .	3-14
Istuinlämmitin (2. rivin istuimet) . . . . .	3-17
Istuinlämmitin (edessä) . . . . .	3-13
Kuljettajan istuimen asentomuisti . . . . .	3-9
Käsinoja (2. rivin istuimet) . . . . .	3-17
Pääntuki (edessä) . . . . .	3-10
Pääntuki (takana) . . . . .	3-16
Selkänojan tasku . . . . .	3-15
Takaistuimen kaataminen . . . . .	3-18
Takaistuimen säätäminen . . . . .	3-15
Istuinjäähdytys (ilmastoitu istuin) . . . . .	3-14
Istuinlämmitin (2. rivin istuimet) . . . . .	3-17
Istuinlämmitin (edessä) . . . . .	3-13

## J

Jarru-/kytkinneste . . . . .	7-19
Jarrujärjestelmä . . . . .	5-35
Ajovakauden hallintajärjestelmä . . . . .	5-46

ESC -elektroninen ajonvakautus . . . . .	5-42
Hätäjarrusignaali (ESS) . . . . .	5-47
Jarrutehostin . . . . .	5-35
Lukkiutumattomat jarrut (ABS) . . . . .	5-39
Mäkipidätin (HAC) . . . . .	5-48
Perävaunun vakautusavustin (TSA) . . . . .	5-49
Seisontajarru . . . . .	5-37
Jarrutehostin . . . . .	5-35
Juomapidikkeet, ks. mukipidikkeet . . . . .	4-164
Jäähdytys, ks. jäähdytysneste . . . . .	7-16
Jäähdytysneste . . . . .	7-16

## K

Kaarreajovalot . . . . .	4-112
Kaistavaroitin (LDWS) . . . . .	5-58
Kamera (peruutus) . . . . .	4-110
Kampikammion päästöjen hallintajärjestelmä . . . . .	7-86
Karttavalo . . . . .	4-125
Kattoluukku, ks. panorama-kattoluukku . . . . .	4-34
Kattotelineet . . . . .	4-172
Kauko-ohjattu keskuslukitus . . . . .	4-8
Pariston vaihtaminen . . . . .	4-10
Kaukovalojen käyttö . . . . .	4-115
Keskikonsolin säilytyslokerot . . . . .	4-160
Keskuslukituksen katkaisija . . . . .	4-18
Kierroslukumittari . . . . .	4-53
Kojelaudan sulakkeet . . . . .	7-47

Kojelauta, ks. mittaristo . . . . .	4-49
Kolmipistevyö (lantio-/olkavyö) . . . . .	3-27
Konepelti. . . . .	4-29
Korin hoito . . . . .	7-79
Korin yleissilmäys (edestä). . . . .	2-2
Korin yleissilmäys (takaa) . . . . .	2-3
Korkeuden säätäminen . . . . .	3-27
Kuljettajan istuimen asentomuisti. . . . .	3-9
Kuljettajan ja matkustajan etuturvatyyny . . . . .	3-59
Kuolleen kulman tunnistin (BSD) . . . . .	5-62
Kylmäainetarra . . . . .	8-10
Käsinoja (2. rivin istuimet). . . . .	3-17
Käsisäätoinen ilmastointilaite. . . . .	4-131
3. rivin ilmastointi . . . . .	4-137
Ilmastointilaite . . . . .	4-138
Ilmastointilaitteen kylmäainetarra . . . . .	4-140
Lämmitys ja ilmastointi . . . . .	4-132
Raitisilmasuodatin . . . . .	4-140
Käsvaihteisto . . . . .	5-17
Käynnistysvaikeudet, ks. moottori ei käynnisty . . . . .	6-4
Käynnistäminen apuakulla . . . . .	6-5
Käyttäjäasetustila . . . . .	4-60
Kääntyvät ajovalot (AFLS-järjestelmä) . . . . .	4-119

**L**

Lantiovyö . . . . .	3-29
Lasikatto, ks. panorama-kattoluukku . . . . .	4-34

Lasten turvaistuimet . . . . .	3-39
ISOFIX-järjestelmä . . . . .	3-46
Tether-kiinnitysjärjestelmä . . . . .	3-44
Turvavyö. . . . .	3-41
Lattiamattokoukut. . . . .	4-168
LCD-näyttö . . . . .	4-57
A/V-tila . . . . .	4-63
Huoltotila . . . . .	4-58
Käyttäjäasetustila . . . . .	4-60
LCD-tilat. . . . .	4-57
Turn By Turn -tila. . . . .	4-63
Varoitusviestit . . . . .	4-64
LCD-näytön käyttö . . . . .	4-51
LCD-tilat. . . . .	4-57
Lukkiutumattomat jarrut (ABS) . . . . .	5-39
Lumiketjut. . . . .	5-77
Lämmitin	
Automaattinen ilmastointijärjestelmä. . . . .	4-142
Käsisäätoinen ilmastointilaite. . . . .	4-131
Lämmitin (takalasi). . . . .	4-130
Ovipeilien lämmitin . . . . .	4-130
Pyyhkijöiden jäänpoisto . . . . .	4-130
Lämmitin (tuulilasi) . . . . .	4-156

**M**

Maastoajo . . . . .	5-74
Maavalo . . . . .	4-129

Massat . . . . .	5-90
Matkamittari . . . . .	4-55
Matkustajan etuturvatyynyn kytkennän merkkivalo . . . . .	3-55
Matkustajan etuturvatyynyn poiskytkennän merkkivalo . . . . .	3-55
Matkustamon taustapeili . . . . .	4-45
Matkustamon valo . . . . .	4-126
Merkkivalo . . . . .	4-86
Mitat . . . . .	8-2
Mittaristo . . . . .	4-49
LCD-näytön käyttö . . . . .	4-51
Mittariston valaistus . . . . .	4-50
Mittarit . . . . .	4-52
Vaihteiston vaihdeilmaisin . . . . .	4-56
Mittariston yleisilme . . . . .	2-5
Mittarit . . . . .	4-52
Moottori . . . . .	8-2
Moottori ei käynnisty . . . . .	6-4
Moottorin jäähdytysneste . . . . .	7-16
Moottorin lämpömittari . . . . .	4-53
Moottorin START/STOP -painike . . . . .	5-10
Moottorin ylikuumentuminen . . . . .	6-7
Moottorinumero . . . . .	8-9
Moottoritila . . . . .	2-6
Moottoritilan sulakkeen vaihtaminen . . . . .	7-48
Moottoriöljy . . . . .	7-14
Mukipidike . . . . .	4-164

Murtohälytin . . . . .	4-15
Mäkipidätin (HAC) . . . . .	5-48
Määräaikaishuolto . . . . .	7-9

## N

Neliveto (4WD) . . . . .	5-27
Nesteet	
Jarru-/kytkinneste . . . . .	7-19
Ohjaustehostimen neste . . . . .	7-20
Pesuneste . . . . .	7-21
Nopeusmittari . . . . .	4-52
Nosturi ja työkalut . . . . .	6-14
Nurinajon riskin pienentäminen . . . . .	5-70
Näytön valaistus, ks. mittariston valaistus . . . . .	4-50
Näytöt, ks. mittaristo . . . . .	4-49

## O

Ohjauksen jäykkyys . . . . .	4-42
Ohjauspyörä . . . . .	4-39
Ohjauksen jäykkyys . . . . .	4-42
Ohjauspyörän kallistaminen . . . . .	4-40
Ohjauspyörän lämmitin . . . . .	4-41
Ohjaustehostin . . . . .	4-40
Sähköinen ohjaustehostin . . . . .	4-39
Äänimerkki . . . . .	4-42
Ohjauspyörän audio-painikkeet . . . . .	4-175
Ohjauspyörän kallistaminen . . . . .	4-40

Ohjauspyörän lämmitin . . . . .	4-41	Perävaunun vakautusavustin (TSA) . . . . .	5-49
Ohjauspyörän lämmitin, ks. lämmitetty ohjauspyörä . . . . .	4-41	Perävaunun vetäminen . . . . .	5-81
Ohjaustehostimen neste . . . . .	7-20	Pesuneste . . . . .	7-21
Ohjaustehostin . . . . .	4-40	Pienen varapyörän vaihtaminen . . . . .	7-41
Ohjekirjan käyttäminen . . . . .	1-2	Pieni varapyörä . . . . .	6-21
Omistajan huoltotoimenpiteet . . . . .	7-7	Pintojen hoito . . . . .	7-79
Oven kynnyssvalo . . . . .	4-127	Korin hoito . . . . .	7-79
Ovilukot . . . . .	4-17	Sisustuksen hoito . . . . .	7-84
Keskuslukituksen katkaisija . . . . .	4-18	Pitkä sulake . . . . .	7-49
Takaovien lapsilukko . . . . .	4-20	Polttimoiden tehot . . . . .	8-3
Turvalukot . . . . .	4-19	Polttimoiden vaihtaminen . . . . .	7-62
Ovipeilien lämmitin . . . . .	4-130	Polttimot . . . . .	7-62
Ovipeilit . . . . .	4-46	Polttoaineen täyttökansi . . . . .	4-31
<b>P</b>			
Painike, start/stop, ks. start/stop-painike . . . . .	5-10	Polttoaineenkulutus . . . . .	4-73
Pakokaasupäästöjen hallintajärjestelmä . . . . .	7-87	Polttoainemittari . . . . .	4-54
Panorama-kattoluukku . . . . .	4-34	Polttoainesuodatin . . . . .	7-23
Pariston vaihtaminen (keyless entry -kauko-ohjain) . . . . .	4-10	Polttoainevaatimukset . . . . .	1-3
Pariston vaihtaminen (Smart key) . . . . .	4-14	Puhdas ilma . . . . .	4-159
Peilit . . . . .	4-45	Puhjennut rengas (pikakorjaussarjalla) . . . . .	6-23
Elektrokromaattinen taustapeili (ECM) . . . . .	4-46	Puhjennut rengas (varapyörällä) . . . . .	6-14
Matkustamon taustapeili . . . . .	4-45	Nosturi ja työkalut . . . . .	6-14
Ovipeilit . . . . .	4-46	Pieni varapyörä . . . . .	6-21
Taustapeilin yö-/päivätoiminto . . . . .	4-45	Pyörän vaihtaminen . . . . .	6-17
Peruutuskamera . . . . .	4-110	Varapyörän irrottaminen ja säilyttäminen . . . . .	6-15
Peruutustutka . . . . .	4-91	Pullopidikkeet . . . . .	4-165
		Pysäköintiavustin . . . . .	4-100

Pysäköintitutka . . . . .	4-95
Pyyhkijän sulat . . . . .	7-28
Pyyhkijät ja pesulaitteet . . . . .	4-120
Ajovalojen pesulaite . . . . .	4-123
Takalasin pyyhkijä ja pesulaite . . . . .	4-123
Tuulilasin pesulaitteet (edessä) . . . . .	4-122
Tuulilasin pyyhkiäjät (edessä) . . . . .	4-121
Pyyhkijöiden jäänpoisto . . . . .	4-130
Pyöränkulmat ja renkaan tasapainotus . . . . .	7-39
Päivävalot . . . . .	4-118
Pääntuki (edessä) . . . . .	3-10
Pääntuki (takana) . . . . .	3-16
Päästöjen hallintajärjestelmä . . . . .	7-86
Haihtumiskaasupäästöjen hallintajärjestelmä . . . . .	7-86
Kampikammion päästöjen hallintajärjestelmä . . . . .	7-86
Pakokaasupäästöjen hallintajärjestelmä . . . . .	7-87

## R

Raitisilmasuodatin . . . . .	4-140, 4-153, 7-26
Rengaspaineiden tarkastaminen . . . . .	7-37
Rengaspaineiden valvontajärjestelmä . . . . .	6-8
Renkaan kiertovaihto . . . . .	7-38
Renkaat ja vanteet . . . . .	7-36
Pienen varapyörän vaihtaminen . . . . .	7-41
Pyöränkulmat ja renkaan tasapainotus . . . . .	7-39
Rengaspaineiden tarkastaminen . . . . .	7-37
Renkaan huolto . . . . .	7-41

Renkaan kiertovaihto . . . . .	7-38
Renkaan pito . . . . .	7-41
Renkaan sivupinnan merkinnät . . . . .	7-42
Renkaan vaihtaminen . . . . .	7-40
Renkaiden huolenpito . . . . .	7-36
Suosittelut rengaspaineet kylminä . . . . .	7-36
Vanteen vaihtaminen . . . . .	7-41
Renkaiden ja vanteiden tiedot . . . . .	8-4
Renkaiden kiertovaihto . . . . .	7-38
Renkaiden tiedot ja rengaspainetaulukko . . . . .	8-9

## S

Sateessa ajaminen . . . . .	5-73
Savukkeensytytin . . . . .	4-163
Seisontajarru . . . . .	5-37
Seisontajarrun huolto . . . . .	7-22
Seisontavalojen asento . . . . .	4-113
Selkänojan tasku . . . . .	3-15
Sisustuksen hoito . . . . .	7-84
Sisätilan varusteet . . . . .	4-163
Digitaalikello . . . . .	4-167
Häikäisysuoja . . . . .	4-166
Lattiamattokoukut . . . . .	4-168
Mukipidike . . . . .	4-164
Pullopidikkeet . . . . .	4-165
Savukkeensytytin . . . . .	4-163
Sivuverho . . . . .	4-169



Sähköpistoke . . . . .	4-166	Moottoritilan sulakkeen vaihtaminen . . . . .	7-48
Tavaratilan peite . . . . .	4-170	Pitkä sulake . . . . .	7-49
Tavaraverkko (kiinnike) . . . . .	4-169	Sulake-/relerasian kuvaus . . . . .	7-50
Tuhkakuppi . . . . .	4-163	Sulakekytkin (varastosulake) . . . . .	7-48
Vaateripustin . . . . .	4-168	Sumuvalo (takana) . . . . .	4-117
Sisätilan yleisilme . . . . .	2-4	Sumuvalot (edessä) . . . . .	4-117
Sisävalo . . . . .	4-125	Suosittelut rengaspaineet kylminä . . . . .	7-36
Ehostuspeilin valo . . . . .	4-128	Suuntavilkut . . . . .	4-116
Hansikaslokeron valo . . . . .	4-128	Sähköikkunoiden lukitusnäppäin . . . . .	4-27
Karttavalo . . . . .	4-125	Sähköinen ohjaustehostin . . . . .	4-39
Matkustamon valo . . . . .	4-126	Sähköpistoke . . . . .	4-166
Oven kynnysvalo . . . . .	4-127	Säilytystilat . . . . .	4-160
Sisävalon automaattinen sammutus . . . . .	4-125	Aurinkolasipidike . . . . .	4-161
Tavaratilan valo . . . . .	4-127	Hansikaslokero . . . . .	4-160
Sisävalon automaattinen sammutus . . . . .	4-125	Keskikonsolin säilytyslokerot . . . . .	4-160
Sisävalon vastaanottotoiminto . . . . .	4-129	Tavaratilan säilytystila . . . . .	4-162
Sivuturvatyyny . . . . .	3-64		
Sivuverho . . . . .	4-169	<b>T</b>	
Smart key . . . . .	4-11	Takaistuimen kaataminen . . . . .	3-18
Avaimen käytön rajoittaminen . . . . .	4-13	Takaistuimen säätäminen . . . . .	3-15
Pariston vaihtaminen . . . . .	4-14	Takalasin lämmitin . . . . .	4-130
Sports-tila . . . . .	5-22	Takalasin pyyhkijä ja pesulaite . . . . .	4-123
SRS-järjestelmän osat ja toiminnot . . . . .	3-56	Takaluukun avaaminen hätätilanteessa . . . . .	4-22
Sulakekytkin (varastosulake) . . . . .	7-48	Takaovien lapsilukko . . . . .	4-20
Sulakkeet . . . . .	7-46	Takaturvavöiden piilottaminen . . . . .	3-31
Kojelaudan sulakkeet . . . . .	7-47	Taloudellinen käyttö . . . . .	5-68
		Talviajo . . . . .	5-76

Lumiketjut . . . . .	5-77	Turn By Turn -tila . . . . .	4-63
Talvirenkaat . . . . .	5-76	Turvalukot . . . . .	4-19
Talvirenkaat . . . . .	5-76	Turvatyynyn varoitustarra . . . . .	3-75
Tarrat		Turvatyynyn varoitusvalo . . . . .	3-54
Hyväksyntäkilpi . . . . .	8-8	Turvatyynyt . . . . .	3-51
Ilmastointilaitteen kompressorin tarra . . . . .	8-10	Etumatkustajan eturvatyynyn ON/OFF -kytkin . . . . .	3-62
Kylmäainetarra . . . . .	8-10	Ikkunaturvatyyny . . . . .	3-65
Renkaan sivupinnan merkinnät . . . . .	7-42	Kuljettajan ja matkustajan eturvatyyny . . . . .	3-59
Renkaiden tiedot ja rengaspainetaulukko . . . . .	8-9	Käyttö . . . . .	3-52
Turvatyynyn varoitustarra . . . . .	3-75	Matkustajan eturvatyynyn kytkennän merkkivalo . . . . .	3-55
Taustapeilin yö-/päivätoiminto . . . . .	4-45	Matkustajan eturvatyynyn poiskytkennän merkkivalo . . . . .	3-55
Tavaratila . . . . .	4-21	Sivuturvatyyny . . . . .	3-64
Takaluukun avaaminen hätätilanteessa . . . . .	4-22	SRS-järjestelmän osat ja toiminnot . . . . .	3-56
Tavaratilan peite . . . . .	4-170	Turvatyynyn varoitustarra . . . . .	3-75
Tavaratilan säilytystila . . . . .	4-162	Turvatyynyn varoitusvalo . . . . .	3-54
Tavaratilan tilavuus . . . . .	8-4	Älä kiinnitä lastenistuinta etumatkustajan istuimelle . . . . .	3-54
Tavaratilan valo . . . . .	4-127	Turvatyynyverho (Ikkunaturvatyyny) . . . . .	3-65
Tavaraverkko (kiinnike) . . . . .	4-169	Turvavyön esikiristin . . . . .	3-32
Tether-kiinnitysjärjestelmä . . . . .	3-44	Turvavyöt . . . . .	3-24
Tievaroitukset . . . . .	6-2	Kolmipistevyö (lantio-/olkavyö) . . . . .	3-27
Tilavuudet (voiteluaineet) . . . . .	8-5	Korkeuden säätäminen . . . . .	3-27
Tilavuudet ja suositellut polttoaineet . . . . .	8-5	Lantiovyö . . . . .	3-29
Suosittelut SAE -viskositeettiluokitukset . . . . .	8-7	Takaturvavöiden piilottaminen . . . . .	3-31
Totutusajo . . . . .	1-6	Turvavyön esikiristin . . . . .	3-32
TPMS, ks. rengaspaineiden valvontajärjestelmä . . . . .	6-8	Turvavöiden varoitusvalo . . . . .	3-26
Tuhkakuppi . . . . .	4-163	Varotoimenpiteet . . . . .	3-35

Turvavöiden varoitusvalo . . . . .	3-26	Akun säästötoiminto . . . . .	4-112
Tuulilasin huurteenpoisto . . . . .	4-156	Auto light/AFLS -asento . . . . .	4-114
Tuulilasin pesulaitteet (edessä) . . . . .	4-122	Etusumuvalo . . . . .	4-117
Tuulilasin pyyhkijät (edessä) . . . . .	4-121	Kaarraajovalot . . . . .	4-112
<b>U</b>		Kaukovalojen käyttö . . . . .	4-115
Ulkoilman lämpömittari . . . . .	4-55	Kääntyvät ajovalot (AFLS-järjestelmä) . . . . .	4-119
<b>V</b>		Päivävalot . . . . .	4-118
Vaaralliset ajo-olosuhteet . . . . .	5-70	Seisontavalojen asento . . . . .	4-113
Vaateripustin . . . . .	4-168	Suuntavilkut . . . . .	4-116
Vaihdelukon ohittaminen . . . . .	5-24	Takasumuvalo . . . . .	4-117
Vaihteisto		Vanteen vaihtaminen . . . . .	7-41
Automaattivaihteisto . . . . .	5-20	Varapyörä	
Käsivaihteisto . . . . .	5-17	Pienen varapyörän vaihtaminen . . . . .	7-41
Vaihteiston vaihdeilmaisoin . . . . .	4-56	Pieni varapyörä . . . . .	6-21
Vakionopeudensäädin . . . . .	5-52	Pyörän vaihtaminen . . . . .	6-17
Valaistus . . . . .	4-50	Varapyörän irrottaminen ja säilyttäminen . . . . .	6-15
Valmistenumero (VIN) . . . . .	8-8	Varoitusvalot . . . . .	4-75
Valopolttimon vaihtaminen . . . . .	7-62	Varoitusviestit . . . . .	4-64
Valot . . . . .	4-112	Varoitusvilkut . . . . .	4-111
Ajovalojen asento . . . . .	4-114	Varovainen kaarreajo . . . . .	5-72
Ajovalojen korkeudensäätö . . . . .	4-118	Vastaanottotoiminto . . . . .	4-129
Ajovalojen saattotoiminto . . . . .	4-112	Ajovalojen vastaanottotoiminto . . . . .	4-129
		Maavalo . . . . .	4-129

## Hakemisto

---

Sisätilan vastaanotto toiminto . . . . .	4-129
Voiteluaineet ja tilavuudet . . . . .	8-5

### Y

Ylikuumeneminen . . . . .	6-7
---------------------------	-----

### Ä

Älä kiinnitä lastenistuinta etumatkustajan istuimelle. .	3-54
Äänentoistojärjestelmä . . . . .	4-174
Antenni . . . . .	4-174
Aux, USB ja iPod -liitäntä . . . . .	4-176
Ohjauspyörän audio-painikkeet . . . . .	4-175
Äänimerkki . . . . .	4-42

### Ö

Öljy (moottori) . . . . .	7-14
---------------------------	------

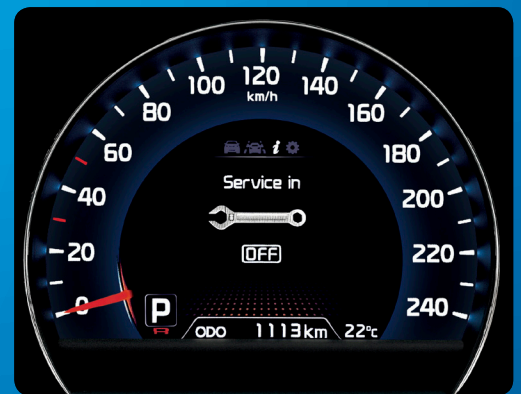

Maahantuoja:  
Delta Motor Group Oy/Kia Motors Finland  
[www.kia.fi](http://www.kia.fi)